

# ***Gebruikers- en servicehandleiding***

## **Rodeo**

---

Lichtgewicht wandelwagen met kantelverstelling



LEES DE INSTRUCTIES VOOR GEBRUIK

BEWAAR DEZE HANDLEIDING ZODAT  
U DEZE LATER KUNT RAADPLEGEN

---

# Klantenservice

---

Gratis: 1-844-US Mobility (844-876-6245)

Telefoon: (310) 618-0111

Fax: (310) 618-8811

E-mail: [convaidsales.us@etac.com](mailto:convaidsales.us@etac.com)

Internationaal e-mailadres: [international.convaid.us@etac.com](mailto:international.convaid.us@etac.com)

Wereldwijde website: [www.etac.com](http://www.etac.com)

Technische hulp of informatie over reparaties van:  
maandag - vrijdag, 06.00 - 16.30 uur PST

**Wilt u, voordat u telefonisch contact met ons opneemt,**

**de volgende gegevens invullen? Onze klantenservice kan u sneller van dienst zijn als u de onderstaande gegevens bij de hand hebt.**

**Serienummer van de wandelwagen:** \_\_\_\_\_

**Model wandelwagen:** \_\_\_\_\_

**Aankoopdatum:** \_\_\_\_\_

Let op:

De informatie in dit document kan worden gewijzigd zonder voorafgaande kennisgeving.

Het is niet toegestaan de inhoud van dit document geheel of gedeeltelijk te kopiëren, te vermenigvuldigen, door te sturen, over te zetten, op te slaan in een terugzoeksysteem of te vertalen in een andere taal of een computertaal, in enige vorm of op enige wijze, hetzij elektronisch, mechanisch, magnetisch, optisch, chemisch, handmatig of anderszins, zonder voorafgaande schriftelijke toestemming van Convaid.

Gebruik voor Convaid-producten uitsluitend accessoires en onderdelen van Convaid. Onderdelen van Convaid zijn niet verwisselbaar met producten van andere fabrikanten. Vervang versleten onderdelen onmiddellijk.

# Inhoudsopgave

## Productoverzicht

Betekenis van de symbolen . . . . .	1
Algemene waarschuwingen . . . . .	3
Overzicht Rodeo met zitting . . . . .	7
Overzicht Rodeo zonder zitting . . . . .	8
Specificaties . . . . .	9

## Gebruiksklaar maken

Inhoud van de doos . . . . .	10
De wandelwagen uit de doos halen . . . . .	10
De wandelwagen gebruiksklaar maken . . . . .	10
Benodigd gereedschap . . . . .	10
De duwbeugel afstellen . . . . .	11
De wielvergrendeling bedienen . . . . .	11
De wandelwagen uitklappen . . . . .	12
De wandelwagen inklappen . . . . .	13

## Instelhulp

Hoogte rugleuning . . . . .	15
Zitbreedte . . . . .	15
Zitdiepte . . . . .	16
Afstellen zitdiepte zonder zitting . . . . .	16
Afstellen zitdiepte met zitting . . . . .	17
Kantelverstelling . . . . .	17
Rughoekfunctie . . . . .	18
Bekleding verwijderen . . . . .	19
Bevestigen zittingbekleding . . . . .	20
Bekkenpositioneringsgordel . . . . .	20
Tweepuntspositioneringsgordel . . . . .	20
3-puntsheupgordel . . . . .	21
H-fixatie met polstering . . . . .	21
Voetplaatafstelling . . . . .	22
Afzonderlijke voetplaten . . . . .	23
Voetboxhoes . . . . .	24

## Wielen

Specificaties . . . . .	25
Verwijdering achterwiel . . . . .	25
Montage achterwiel . . . . .	26
Voorwielinstelling . . . . .	26

## Accessoires

Robuuste accessoiremand onder frame . . . . .	27
Wegklapbaar fixatievest . . . . .	27
Verstelbare zijsteunen . . . . .	28
Rugverlenger . . . . .	29
Gepolsterde hoofdsteun . . . . .	29
Anatomisch nekkussen . . . . .	30
Verstelbare zonnekap . . . . .	31
Tas voor zuurstoffles . . . . .	31
Beweegbare beensteun . . . . .	32
Mediale dijsteun (abductor) . . . . .	32
Laterale dijsteun (adductor) . . . . .	33
Anti-tip . . . . .	33
Stoepkantelaar . . . . .	34
Zwenkwielvergrendelingen . . . . .	35
Accessoiretas . . . . .	35
Voetfixatie . . . . .	35
Optionele handrem voor de begeleider . . . . .	36
Steunvlak armen (werkblad) . . . . .	37
Kuitband . . . . .	37
In hoogte verstelbare opklapbare armsteunen . . . . .	38
Zijpanelen, dicht en mesh . . . . .	38
Inzetkussens . . . . .	39
Bevestiging . . . . .	40
Voorzichtig . . . . .	40

## Transportmodellen

Transportoptie . . . . .	41
Instructies transportmodus . . . . .	42
Aanbevolen vrije ruimte in voertuig . . . . .	44
Vrije ruimte en stootkussens . . . . .	44
Correct gebruik van de uitrusting . . . . .	45
Vastzetten van de wandelwagengebruiker . . . . .	48
Gebruik van gordels en steunen . . . . .	49
Werkbladen en andere wandelwagencomponenten . . . . .	50
Fabrikanten WTORS . . . . .	50

## Belangrijke informatie

Instructies voor onderhoud, bediening en veiligheid . . . . .	51
Garantie . . . . .	achterpagina

## VOOR GEBRUIK LEZEN

Zorg ervoor dat u de gebruikershandleiding in zijn geheel hebt doorgelezen en de inhoud volledig begrijpt voordat u het product gaat gebruiken. Zorg ervoor dat u begrijpt hoe u het product moet gebruiken en welke functies er zijn, en oefen deze eerst. Ook verzorgers die deze wandelwagen gaan bedienen, moeten de gebruikershandleiding volledig doorlezen.

U bent verantwoordelijk voor de veiligheid van de inzittende. De veiligheid van de inzittende kan in gevaar komen als u de instructies in deze handleiding niet opvolgt. Deze handleiding kan echter niet ingaan op alle mogelijke omstandigheden en onvoorziene situaties. Het product zelf kan immers niet voorzien in oordeelkundig gebruik, gezond verstand en voorzichtigheid; deze aspecten worden vereist van de personen die het product gebruiken. Neem contact op met uw Convaid-leverancier als bepaalde instructies niet duidelijk zijn en u meer uitleg nodig hebt. Het niet opvolgen van alle instructies en waarschuwingen kan leiden tot ernstig lichamelijk letsel of schade aan de wandelwagen. De meest recente versie van alle instructies en productveiligheidskennisgevingen vindt u op de website van Convaid ([www.etac.com](http://www.etac.com)), en kan in een groter lettertype worden afgedrukt. Daarnaast zijn er aanvullende instructievideo's die u kunt bekijken.

## Betekenis van de symbolen

	Dit symbool geeft de fabrikant van het medisch hulpmiddel aan.		Dit symbool geeft aan dat het gaat om een medisch hulpmiddel waarbij de gebruikershandleiding moet worden geraadpleegd.
	Dit symbool geeft de datum aan waarop het medisch hulpmiddel is geproduceerd.		Dit symbool geeft de vereisten aan voor accreditatie en markttoezicht met betrekking tot het op de markt brengen van producten; richtlijn medische hulpmiddelen en verordening medische hulpmiddelen.
	Dit symbool geeft de gevolmachtigde in de Europese Unie aan.		Dit symbool geeft het maximaal toegestane gewicht van de gebruiker aan.
	Dit symbool geeft het catalogusnummer van de fabrikant aan, zodat het medisch hulpmiddel kan worden geïdentificeerd.		Dit symbool geeft aan welke entiteit het medisch hulpmiddel op de lokale markt importeert
	Dit symbool geeft het serienummer van de fabrikant aan, zodat een specifiek medisch hulpmiddel kan worden geïdentificeerd.		Dit symbool geeft aan welke entiteit het medisch hulpmiddel op de lokale markt distribueert
	Dit symbool geeft aan dat voorzichtigheid geboden is bij de bediening van het hulpmiddel of het mechaniek vlak bij de plaats waar het symbool staat, of geeft aan dat degene die het hulpmiddel bedient op de hoogte moet zijn van de huidige situatie of actie moet ondernemen om te voorkomen dat er onwenselijke gevolgen optreden.		

	Dit symbool geeft aan dat de wandelwagen niet als autostoel in een motorvoertuig kan worden gebruikt. Dit symbool geeft aan dat deze wandelwagen niet voldoet aan WC19 (RESNAWC-4:2012 en ISO7176-19:2008) en niet als autostoel kan worden gebruikt om de gebruiker in een motorvoertuig te vervoeren.		Dit symbool geeft aan dat het hulpmiddel voldoet aan de eisen van deel 19 van RESNA WC-4.
	Dit symbool geeft aan dat de wandelwagen als autostoel in een motorvoertuig kan worden gebruikt. Dit symbool geeft aan dat deze wandelwagen voldoet aan WC19 (RESNAWC-4:2012 en ISO 7176-19:2008) en als autostoel kan worden gebruikt om de gebruiker in een motorvoertuig te vervoeren.		Medisch hulpmiddel.
	Dit symbool geeft de positie van een ankerpunt aan bij gebruik van een vierpuntsvastzetsysteem (WTORS) tijdens het vervoer.		Uniek ID hulpmiddel.
	Dit symbool geeft de correcte tilpunten voor een veilige verplaatsing en hantering aan.		Dit symbool geeft aan in welk land het hulpmiddel is geproduceerd.
	Dit symbool wijst op gevaar voor beknelling van de vingers.		Wastemperatuur max. 60 °C. Fijnwasprogramma.
			Niet bleken.
			Niet strijken.
			Niet in de droogtrommel/droger drogen.

## DE JUISTE WANDELWAGEN EN VEILIGHEIDSOPTIES KIEZEN

Er zijn diverse opties beschikbaar om te voldoen aan de behoeften van de gebruiker van de wandelwagen. Zorg ervoor dat u bij de keuze (en die van uw zorgverlener) van de wandelwagen en andere aanvullende opties rekening houdt met het comfort, de positionering en de fysieke beperkingen van de gebruiker en met mogelijke gevaren tijdens het dagelijks gebruik.

Het niet opvolgen van de aanbevelingen van de fabrikant ten aanzien van het gebruik van de wandelwagen kan tot gevaarlijke situaties leiden.

De wandelwagen is niet geschikt om mee te joggen, hardlopen, skaten of voor vergelijkbare activiteiten. De zwenkwielen aan de voorzijde kunnen bij hogere snelheden gaan slingeren en plotseling blokkeren, waardoor de wandelwagen voorover kan kantelen. Gebruik de wandelwagen uitsluitend bij een normale wandelsnelheid. Laat onder geen beding de duwbeugel los terwijl u de wandelwagen duwt.

Als het product met zorg en volgens de instructies in de gebruikershandleiding wordt gebruikt en onderhouden, bedraagt de verwachte levensduur vijf jaar.

# Algemene waarschuwingen

## Beoogd gebruik

De Convaid Rodeo is een hulpmiddel dat door een begeleider wordt voortbewogen. De Rodeo is bedoeld om mobiliteit te verlenen aan kinderen met aangeboren of door een trauma veroorzaakt hersenletsel, degeneratieve of andere lichamelijke beperkingen die leiden tot verminderde coördinatie of controle, spierzwakte of verlamming.

## Beschrijving hulpmiddel

De Rodeo-modellen zijn wandelwagens die door een begeleider handmatig worden voortbewogen. Het zijn lichtgewicht, compacte wandelwagens met een buisframe dat ingeklapt kan worden, zodat ze eenvoudig vervoerd en opgeborgen kunnen worden. De wandelwagens hebben kleinere, draaiende zwenkwielen aan de voorzijde om beter te kunnen manoeuvreren en grotere, vaste wielen aan de achterzijde. De Rodeo-wandelwagens hebben mogelijkheden om de inzittende beter te positioneren en te ondersteunen met bijvoorbeeld riemen, fixatievesten en werkbladen.

De Rodeo heeft een model met een transportoptie die identiek is aan de modellen zonder transportoptie, met uitzondering van het verankeringsysteem en de vereiste etikettering om als zitplaats in een motorvoertuig te mogen worden gebruikt.

## Geschikte omgeving

De wandelwagen is geschikt voor gebruik binnen en buiten. Als de wandelwagen in de regen is gebruikt, moet overtollig water met een zachte doek worden verwijderd. Als de wandelwagen bespat is met modder of corrosieve stoffen, zoals zout water of strooizout, moet u de wandelwagen schoonspelen met water, afdrogen en vervolgens opnieuw een hypoallergeen en biologisch afbreekbaar smeermiddel op de bewegende delen aanbrengen. Vermijd contact met zeewater, aangezien dat corrosie kan veroorzaken op zones die niet kunnen worden afgewassen. Verwijder bij het naar binnen gaan eventueel aanwezig vuil of modder van de wielen, om vervuiling van de binnenruimte te voorkomen.

Als er zich een ongewenst voorval voordoet met betrekking tot het apparaat, moet dit tijdig worden gemeld aan uw lokale dealer en de nationale bevoegde autoriteit. De leverancier geeft de informatie door aan de producent.



**WAARSCHUWING:** Voordat de wandelwagen in gebruik wordt genomen, moet u op het volgende letten:

- De gebruiker/verzorger moet de inhoud van deze handleiding voor gebruik hebben gelezen en begrepen. Vraag uw leverancier om ondersteuning als u bepaalde delen van deze handleiding niet begrijpt.
- Houd verpakkingsmateriaal uit de buurt van kinderen. Plastic verpakkingen kunnen verstikkingsgevaar opleveren.
- Zorg ervoor dat de wandelwagen correct werkt. Repareer eventuele tekortkomingen vóór gebruik.



- Gebruik de wandelwagen uitsluitend als de banden goed op druk zijn (voor 36 psi/achter 30 psi, 248 kPa/200 kPa, 2,5 bar/2,0 bar). Pomp de banden niet te hard op. Als deze instructies niet worden opgevolgd, bestaat de kans dat de band klappt en schade veroorzaakt. De bandenmaat en maximale druk staat op het wiel vermeld.
- Controleer altijd of de snelkoppelingsassen vergrendeld zijn, zodat de achterwielen niet los kunnen schieten. U hoort een klik als de wielen vast zitten.
- Wees u ervan bewust dat er nieuwe scherpe randen kunnen zijn ontstaan.
- Inspecteer de frameafstellingen en de positioneringsaccessoires regelmatig.
- Besteed ook aandacht aan kleine probleempjes en houd de wandelwagen in een goede conditie.
- Inspecteer de wielvergrendelingen (remmen) regelmatig en stel ze indien nodig bij.
- De Rodeo kan zijn vlambestendige eigenschappen verliezen bij gebruik van zittingen of kussens van een andere fabrikant.
- Gebruik de wandelwagen niet meer als de inzittende er te groot voor geworden is.



**WAARSCHUWING:** Voor de veiligheid van de inzittende tijdens het gebruik moet u de volgende regels in acht nemen:

- De wandelwagen is uitsluitend bedoeld om één inzittende tegelijk te vervoeren. Vervoer nooit meerdere personen tegelijkertijd.
- Het gewicht waarmee de Rodeo-wandelwagen wordt belast, mag nooit hoger zijn dat het totale draagvermogen, bestaande uit het maximaal toegestane gewicht van de inzittende plus eventueel meegevoerde artikelen).
- Maak eerst de riem van de inzittende vast voordat u andere afstellingen voorneemt.
- De veiligheidsgordel moet altijd worden gebruikt.
- Zet de inzittende niet te strak vast. De gordels mogen de ademhaling of bloedsomloop niet belemmeren.
- Laat de inzittende nooit zonder toezicht achter in de wandelwagen, ook niet als hij/zij goed is vastgezet en de wielen zijn vergrendeld.
- Activeer altijd de wielvergrendeling voordat u de wandelwagen loslaat. Haal de inzittende nooit uit de wandelwagen of zet hem/haar er nooit in als de wielen niet vergrendeld zijn.
- Gebruik de voetplaten van de wandelwagen niet als steun bij het in- en uitstappen.
- Wees altijd alert op obstakels en vermijd die zoveel mogelijk.
- Moet u een stoep of opstapje op, rijd de wandelwagen dan naar voren en kantel hem naar achteren om de voorwielen op de stoep te zetten. Beweeg naar voren en til de achterwielen de stoep op.







- Ga een stoep achterwaarts weer af. Rijd eerst met de achterwielen van de stoep af en loop dan verder achteruit, waardoor het gewicht niet meer op de voorwielen rust en die voorzichtig omlaag kunnen worden gezet.



- Vergrendel de wielen voordat u de inzittende in- of uit de wandelwagen helpt.



- Zorg ervoor dat u bij het op- en afrijden van een helling altijd de controle over de wandelwagen houdt.
- Vermijd steile hellingen, vooral bij een inzittende met een hoog lichaamsgewicht. Rijd bij twijfel nooit verder, tenzij er nog iemand aanwezig is die kan helpen om de wandelwagen onder controle te houden.
- Verplaats een wandelwagen met inzittende nooit via een trap, roltrap, steile helling of ijzige of gladde oppervlakken.

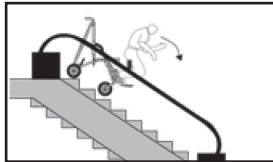

- Ga trappen nooit op of af zonder hulp van een tweede persoon of als er iemand in de wandelwagen zit. Maak waar mogelijk gebruik van een hellingbaan of lift. Als dergelijke voorzieningen niet beschikbaar zijn, moet de wandelwagen door twee personen over obstakels heen worden getild terwijl de gebruiker niet in de wandelwagen zit.



- Zorg ervoor dat u bij het op- en afrijden van een helling altijd de controle over de wandelwagen houdt. Vermijd steile hellingen, vooral bij een inzittende met een hoog lichaamsgewicht. Rijd bij twijfel nooit verder, tenzij er nog iemand aanwezig is die kan helpen om de wandelwagen onder controle te houden.



**WAARSCHUWING:** Om kantelen te voorkomen:

- Als de inzittende minder dan 23 kg weegt, moet u de anti-tip gebruiken.
- U mag geen voorwerpen aan de duwbeugel hangen om kantelen te voorkomen.

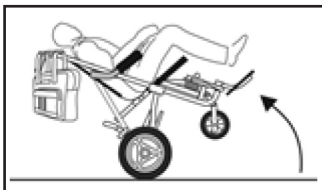

- Zorg ervoor dat de inzittende niet te ver uit de wandelwagen hangt als hij/zij voorwerpen voor, naast of achter de wagen wil pakken. Door de verschuiving van het zwaartepunt kan de wandelwagen voorover gaan hellen of kantelen.
- Als de voorkant van de zitting evenwijdig is aan of uitsteekt voorbij het punt waar de banden de vloer raken, leun dan tijdens het in- of uitstappen niet op de voorkant van de zittingbuisen, om te voorkomen dat de wandelwagen kantelt.

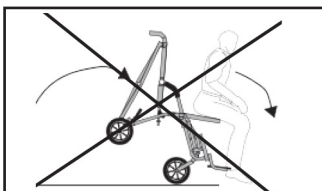

**WAARSCHUWING:** Bij het gebruik van de wandelwagen tijdens vervoer:

- Waar mogelijk en haalbaar moet de inzittende uit de wandelwagen worden gehaald en in een goedgekeurde autostoel met veiligheidssysteem voor inzittenden worden geplaatst. Is het niet mogelijk om de inzittende over te zetten, gebruik dan uitsluitend een wandelwagen in een voertuig dat is uitgerust met een verankerings- en beveiligingssysteem voor inzittenden (WTORS) volgens de vereisten van SAE J2249. Volg de instructies van de fabrikant voor de vastzettings- en fixatiesystemen zorgvuldig op en raadpleeg het deel over Transport voor nadere informatie.
- Gebruik de positioneringsgordels nooit als veiligheidsgordel in een motorvoertuig als u de wandelwagen met inzittende vervoert. Als u de wandelwagen in een transportvoertuig gebruikt, hebt u een extra autogordel nodig die voldoet aan WC19 (ISO 7176-19).
- Bij een inzittende die minder dan 23 kg weegt moet een vijfpuntsfixatievest worden gebruikt.
- Alle accessoires moeten uit de wandelwagen worden gehaald en apart worden vastgezet.

Als er zich een ongewenst voorval voordoet met betrekking tot het apparaat, moet dit tijdig worden gemeld aan uw lokale dealer en de nationale bevoegde autoriteit. De leverancier geeft de informatie door aan de producent.

## Overzicht Rodeo met zitting

### Waarschuwinglabel wandelwagen

Laat de inzittende van de wandelwagen nooit zonder toezicht achter. Als u de instructies in de gebruikershandleiding niet leest en opvolgt, kan dat leiden tot ernstig lichamelijk letsel. Hebt u een nieuwe gebruikershandleiding nodig? Stuur dan een e-mail naar [sales.us@convaid.com](mailto:sales.us@convaid.com) of bel 844-876-6245.

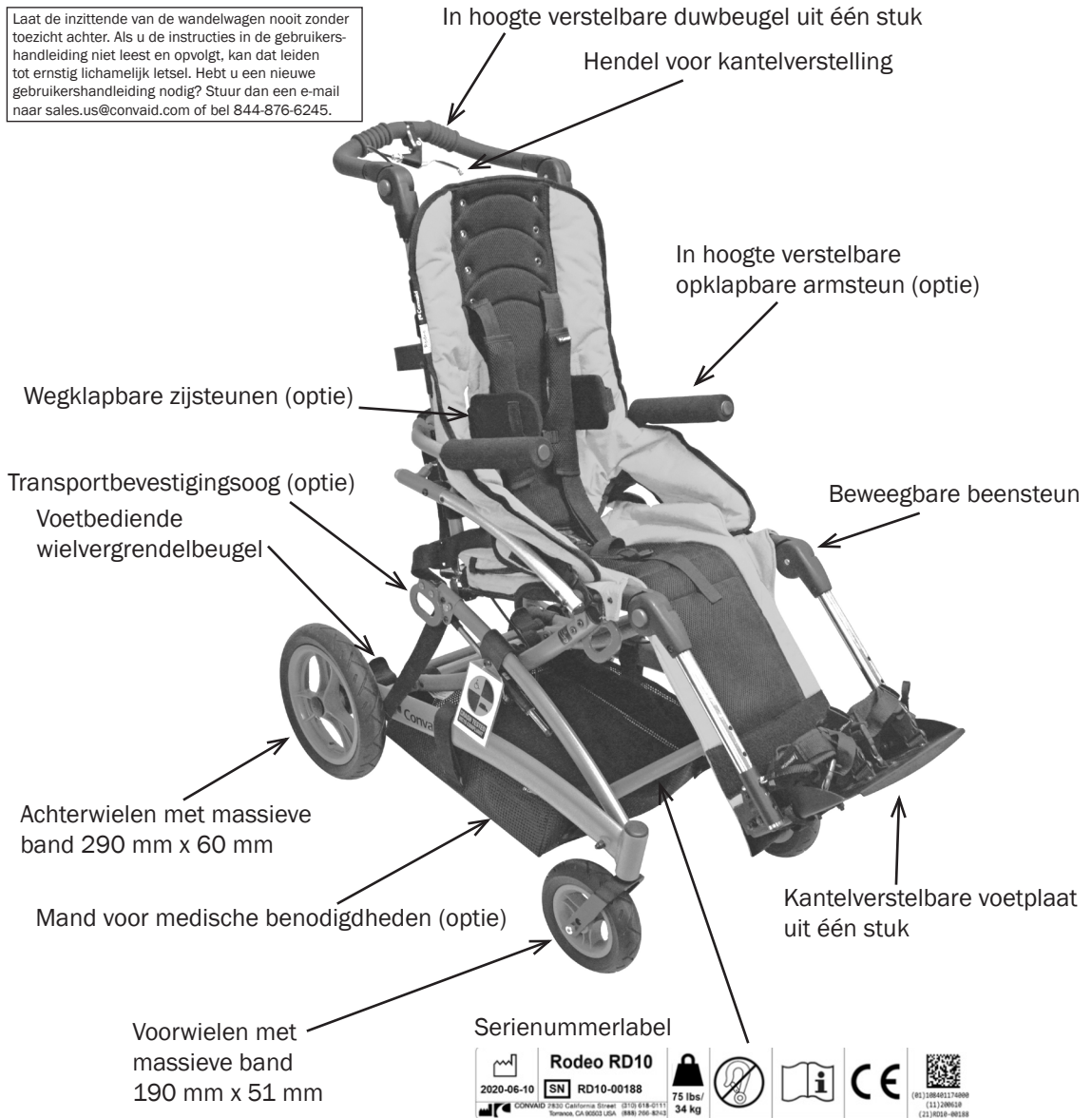

Afb. 1

# Overzicht Rodeo zonder zittingbekleding

## Waarschuwinglabel wandelwagen

Laat de inzittende van de wandelwagen nooit zonder toezicht achter. Als u de instructies in de gebruikershandleiding niet leest en opvolgt, kan dat leiden tot ernstig lichamelijk letsel. Hebt u een nieuwe gebruikershandleiding nodig? Stuur dan een e-mail naar sales.us@convaid.com of bel 844-876-6245.

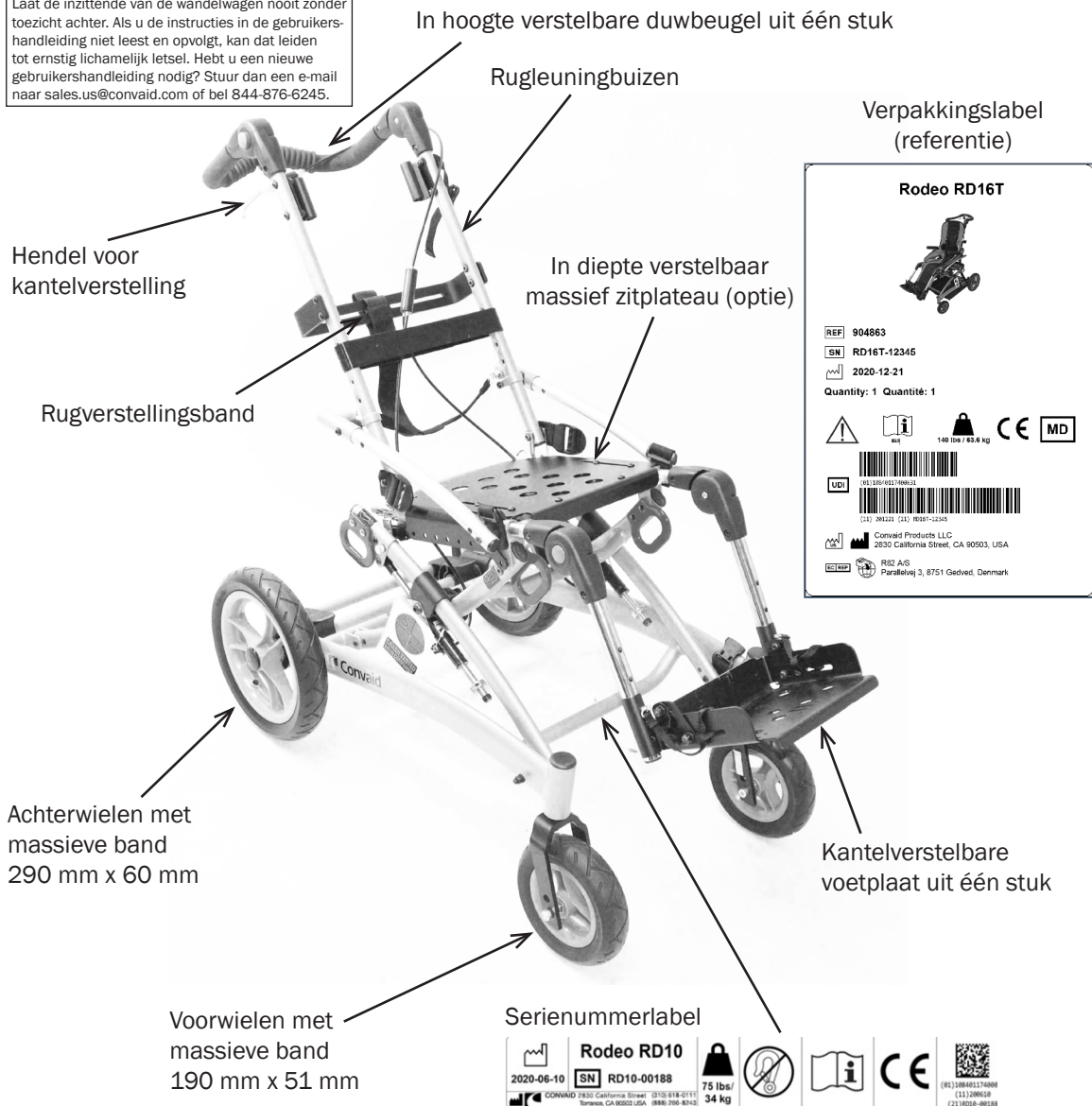

Afb. 2

## Specificaties Rodeo (in millimeter)

Modelmaat	RD 12	RD 14	RD 16
Zitbreedte	305	356	406
Zitdiepte	229 - 356	279 - 406	330 - 457
Zitdiepte (zonder zitting)	229 - 356	279 - 406	330 - 457
Hoogte rugleuning	559	610	635
Onderbeenlengte	229 - 356	279 - 406	305 - 457
Zithoogte	533	559	559
Rughoekverstelling	90° of 110°	90° of 110°	90° of 110°
Kantelverstelling	5 - 45°	5 - 45°	5 - 45°
Totale hoogte	1092	1118	1143
Totale lengte	889	889	914
Totale breedte	584	635	686
Maximale hellingsgraad (voor gebruik van parkeerrem)	11°	11°	11°
Draaibreedte	1346	1372	1410
Lengte ingeklapt	864	864	1016
Breedte ingeklapt	584	635	686
Hoogte ingeklapt	432	457	457
Hoogte armsteunen	121 - 178	165 - 222	165 - 222
Rugverlenger	203	203	203
Schouderbandhoogte	381 - 533	406 - 559	457 - 610
Draagvermogen, standaard	34 kg	45,5 kg	77 kg
Draagvermogen bij transport	30 kg	45,5 kg	75 kg
Gewicht wandelwagen	15 kg	17 kg	18 kg
Materiaal (frame)	Staal / Aluminium		
Materiaal (kunststof onderdelen)	Met glasvezel versterkt polyamide		
Materiaal (kussen)	Brandvertragend schuim*		
Materiaal (stoffen)	Brandvertragend nylon, polyester*		

\*Weerstand tegen ontvlambaarheid van beklede delen voldoet aan NEN-EN 1021-1 en -2

# ***De wandelwagen gebruiksklaar maken en afstellen***

## **Inhoud van de doos**

---

### **Overzicht van de artikelen in de doos:**

- Onderstel en zitmodule
- Set (paar) achterwielen
- Gebruikershandleiding
- Bestelde accessoires
- 5/32"-inbussleutel

## **De wandelwagen uit de doos halen**

---

1. Plaats de doos stabiel op de vloer.
2. Controleer of de verpakking zich in goede staat bevindt en er geen tekenen van transportschade zijn.
3. Haal de wandelwagen uit het verpakkingsmateriaal.
4. Controleer of uw bestelling compleet is.

## **De wandelwagen gebruiksklaar maken**

---

Als alle bestelde onderdelen aanwezig zijn, volg dan de aanwijzingen in deze gebruikershandleiding om de wandelwagen gebruiksklaar te maken.

Convaid adviseert om de eerste bevestiging, afstellingen en instellingen uit te voeren met de hulp van uw Convaid-vertegenwoordiger en/of uw Convaid-servicedealer. Als de instructies in deze gebruikershandleiding echter nauwkeurig worden opgevolgd, kan een verzorger of begeleider de wandelwagen ook zelfstandig instellen en monteren.

## **Benodigd gereedschap**

---

- 5/32"-inbussleutel
- 7/16"-moersleutel
- 3/8"-moersleutel
- Kruiskopschroevendraaier

# Gebruiksklaar maken

## Overzicht Rodeo met zitting

1. Druk de twee grijze knoppen aan de buitenzijde van het scharnierpunt van de duwbeugel tegelijkertijd in.  
**Afb. 3**
2. Houd de knoppen ingedrukt terwijl u de duwbeugel omhoog of omlaag beweegt naar de gewenste positie.  
**Afb. 4**
3. Laat de grijze knoppen op de duwbeugel los.

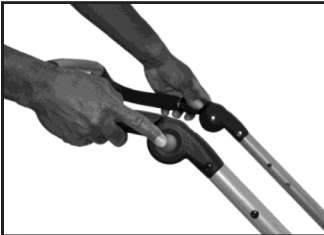

Afb. 3



Afb. 4

## Bediening wielvergrendeling



**WAARSCHUWING:** Verkeerd gebruik kan leiden tot vroegtijdige slijtage van de rem, waardoor de wielvergrendeling beschadigd kan raken. Oefen nooit te veel kracht uit. Hierdoor kunnen de snelkoppelingsspenen beschadigd raken en kunnen de wielen losraken en lichamelijk letsel veroorzaken.

1. Vergrendel de wielen door de wielvergrendelbeugel naar beneden te drukken. **Afb. 5**
2. Deactiveer de wielvergrendeling door de wielvergrendelbeugel met de punt van uw voet naar boven te duwen. **Afb. 6**



Afb. 5 Vergrendelen



Afb. 6 Ontgrendelen

## De wandelwagen uitklappen

1. Leg de wandelwagen neer met de zitting naar boven gericht. **Afb. 7**
2. Gesp de sluitband los. **Afb. 8**
3. Druk de grijze knoppen op de beensteunen in en zwenk de steunen naar buiten en omhoog totdat ze evenwijdig met de vloer staan. **Afb. 9 & 10**
4. Open de ingeklapte voetplaat en bevestig de kuitsteun met klittenband aan de voetplaat. **Afb. 11**

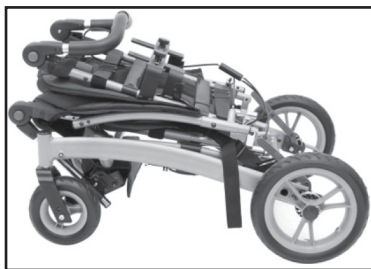

Afb. 7

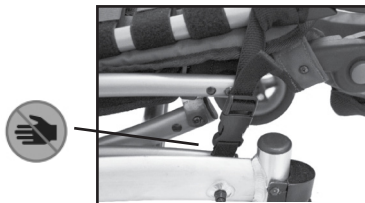

Afb. 8



Afb. 9

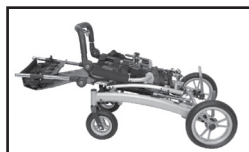

Afb. 10

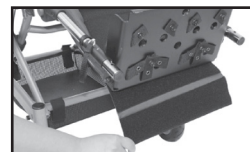

Afb. 11

5. Activeer de wielvergrendeling. **Afb. 12**
6. Druk de grijze knoppen op de duwbeugel in en beweeg de beugel omhoog totdat die in een hoek van 90 graden ten opzichte van de wandelwagen staat. **Afb. 13**
7. Zet uw voet op de zwenkwielbuis en trek met beide handen aan de twee rugleuningbuizen. Controleer visueel of de veiligheidsvergrendelingen aan beide zijden zijn vastgeklikt. **Afb. 14 & 15**



**WAARSCHUWING:** Zorg ervoor dat de veiligheidsvergrendeling is vastgeklikt. In dat geval hoort u twee klikken. **Afb. 14**



Afb. 12



Afb. 13

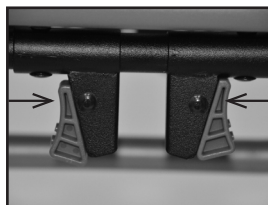

Afb. 14



Afb. 15

**LET OP:** Kijk of de veiligheidsvergrendelingspennen aan beide zijden goed zichtbaar zijn. **Afb. 15**





8. Stel de duwbeugel en voetplaat in de gewenste stand af.
9. Waar van toepassing: klap de armsteunen omlaag, klap de derotatieborstbanden open en plaats het inzetkussen op de zittingbekleding. **Afb. 16, 17 & 18**



Afb. 16

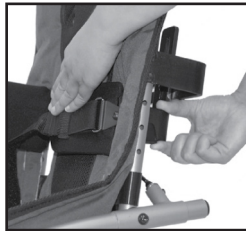

Afb. 17



Afb. 18



Afb. 19

## De wandelwagen in uitgeklapte toestand optillen:

Houd met de ene hand de beensteunbuis vast; houd met de andere hand de dwarsstang van de rugleuning vast. **Afb. 19**

## De wandelwagen inklappen

1. De voorwielen van de wandelwagen moeten naar voren wijzen voordat u de wandelwagen inklapt. **Afb. 20**
2. Activeer de wielvergrendeling door de wielvergrendelbeugel naar beneden te drukken. **Afb. 21**
3. Zet de wandelwagen in de rechtopstaande stand (rugleuning niet gekanteld of schuin). **Afb. 22**



Afb. 20



**WAARSCHUWING:** Houd vingers uit de buurt van het vouwmechanisme.



Afb. 21



Afb. 22

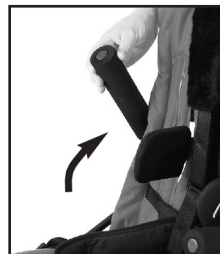

Afb. 23

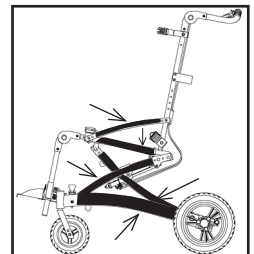

Afb. 24

Waar van toepassing: klap de armsteunen omhoog, klap de derotatieborstbanden in en verwijder het inzetkussen. **Afb. 23, 24, 25, 26 & 27**

**LET OP:** De donkergekleurde zones geven bewegende delen aan

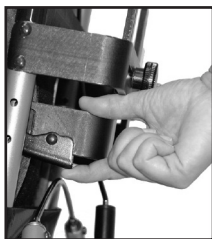

Afb. 25



Afb. 26



Afb. 27

4. Druk de grijze knoppen op de beensteunen in en zwenk de steunen omhoog totdat ze evenwijdig met de grond staan. **Afb. 28** Verwijder de kuitband en klap de voetplaat in. **Afb. 29**
5. Om de veiligheidsvergrendeling te deactiveren, pakt u de rode hendels met één hand vast en drukt u ze samen. Houd met de andere hand de bovenkant van de duwbeugel vast en trek die naar u toe. **Afb. 30 & 31**
6. Duw de wandelwagen naar beneden in de ingeklapte stand. **Afb. 32**
7. Druk de grijze knoppen op de duwbeugel in en draai de beugel terug richting de wandelwagen. **Afb. 33**
8. Gesp de sluitband vast om de wandelwagen in de ingeklapte stand te houden. **Afb. 34**
9. Druk de grijze knoppen op de beensteun in en draai de beensteun tot onder de wandelwagen. **Afb. 35**
10. Til de wandelwagen met een rechte rug en gebogen knieën, zoals afgebeeld. **Afb. 36**



Afb. 28



Afb. 29



Afb. 30

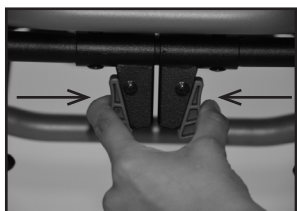

Afb. 31



Afb. 32



Afb. 33



Afb. 34



Afb. 35



Afb. 36



**LET OP:** Breng zo nodig smeermiddel op de veiligheidsvergrendeling aan.

## Instelhulp

Een juiste zithouding en positionering bevorderen een goede lichaamshouding, wat weer goed is voor de bloedsomloop, ademhaling en spijsvertering.

Neem de tijd om de wandelwagen goed af te stellen voor de gebruiker. Is de gebruiker niet correct gepositioneerd, raadpleeg dan de sectie 'Accessoires' in deze handleiding om te zien of de lichaamshouding met een of meer accessoires kan worden verbeterd, of raadpleeg een fysiotherapeut.

Een verkeerde zithouding kan problemen veroorzaken. Laat u hierover adviseren door een fysiotherapeut of arts.

Een correct aangemeten Convaid-wandelwagen staat garant voor jaren comfortabel gebruik. Raadpleeg deze 'Instelhulp' opnieuw wanneer de gebruiker groter wordt, om de afmetingen van de wandelwagen aan te passen.

## Hoogte rugleuning

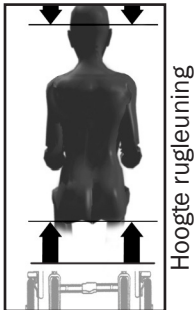

Afb. 37

De hoogte van de rugleuning is afhankelijk van de maat van de wandelwagen. Als extra hoogte gewenst is om het hoofd te ondersteunen, kunt u hiervoor een ruglenger aanschaffen.

Om de rugleuninghoogte te bepalen, meet u de afstand vanaf de zitting tot de bovenkant van het hoofd. **Afb. 37**

## Zitbreedte

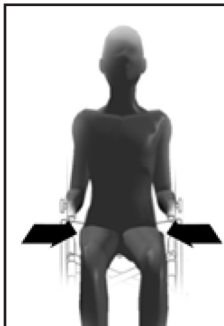

Afb. 38

Een correcte zitbreedte zorgt ervoor dat de gebruiker comfortabel zit en voorkomt dat er problemen ontstaan. Meet de afstand van heup tot heup terwijl de gebruiker op een vlakke ondergrond zit. **Afb. 38**

De gebruiker moet voldoende ruimte hebben om te voorkomen dat de heupen en/of bovenbenen tegen het frame schuren. De wandelwagen mag echter niet te breed zijn, omdat de gebruiker dan kan gaan schuiven, wat niet bevorderlijk is voor een goede lichaamshouding.

De zitbreedte wordt gemeten aan de binnenzijde van het zitframe. **Afb. 39**



Afb. 39

## Zitdiepte

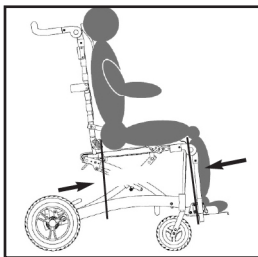

Meet de afstand vanaf het verst uitstekende deel van de billen tot aan de achterkant van de knie. Trek hier 25-51 mm van af zodat er voldoende ruimte vrij blijft tussen de zitting en de achterkant van de knieën. **Afb. 40**

Afb. 40

## Afstelling zitdiepte zonder zitting

1. Draai de twee bouten in de afstelsleuf aan de bovenzijde van het zitplateau losser met behulp van een 5/32"-inbussleutel voor de bout en een 7/16"-moersleutel voor de moer aan de onderzijde van het zitplateau. Verwijder de moer niet van de bout. **Afb. 41**
2. Gebruik dezelfde gereedschappen als in stap 1 om de horizontaal geplaatste moer onder het zitplateau, zowel links als rechts, te verwijderen. **Afb. 42**
3. Nadat u de moer hebt verwijderd, draait u de horizontaal geplaatste bout aan beide zijden losser totdat de zittingbuizen vrij kunnen schuiven. Verwijder de bout niet volledig. **Afb. 43**
4. Stel de zittingbuizen op de gewenste diepte af door de gaatjes op het vaste zitplateau uit te lijnen met een van de gaatjes op de zittingbuizen. Zet de bout uit stap 3 door de uitgelijnde gaatjes weer vast om de zitdiepte vast te zetten. Bevestig de in stap 2 verwijderde moer opnieuw.
5. Zet de moer en bout uit stap 1 weer vast om de zitplateaus vast te zetten.

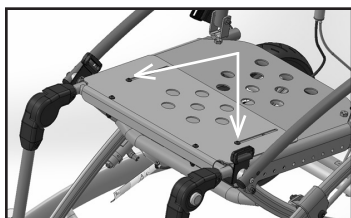

Afb. 41

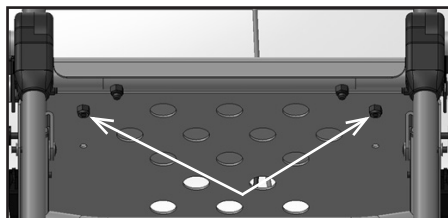

Afb. 42

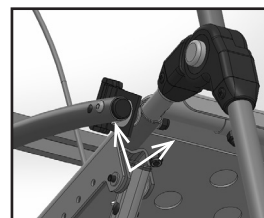

Afb. 43

## Afstelling zitdiepte met zitting

1. Druk de grijze knoppen op de beensteunen in en zwenk de steunen omhoog totdat ze evenwijdig met de grond staan. **Afb. 44**
2. Haal de zittingbekleding los van de mesh steunbanden van de zitting. **Afb. 45**
3. Verwijder de bout met een 5/32"-inbussleutel. **Afb. 46**
4. Verleng de voetplaatbuis door hem uit te lijnen met de gaatjes op het zitplateau. **Afb. 47**
5. Draai de bout weer vast. **Afb. 48**
6. Herhaal deze stap aan de andere zijde.



Afb. 44

**LET OP:** Voor voetplaten uit één stuk en afzonderlijke voetplaten wordt dezelfde bekleding gebruikt.



Afb. 45



Afb. 46



Afb. 47



Afb. 48

Stel de zitdiepte af op de gewenste stand

## Kantelverstelling

De kantelfunctie voorziet in extra comfort en/of gemak tijdens het eten geven. Om te kantelen trekt u de kantelhendel op de duwbeugel aan terwijl u de beugel omlaag duwt. Laat de hendel los als u de gewenste kantelhoek hebt bereikt. **Afb. 49 & 50**



Afb. 49



Afb. 50

Kantelverstelling van 5-45°

## Rughoekfunctie

### HANDIGE TIP:

Het instellen van de rughoekverstelling gaat makkelijker als u de duwbeugel tijdens het instellen omhoog trekt.

### Rechtopstaande stand

#### Stap: 1

##### De duwbeugel omhoog draaien:

Druk de grijze drukknoppen aan de zijkant van de duwbeugel in terwijl u duwbeugel tegelijkertijd omhoog draait. **Afb. 51 & 52**

#### Stap: 2

##### De rugleuning schuiner zetten:

Trek de duwbeugel omhoog **Afb. 53** om de belasting door het gewicht van de inzittende te verlagen. Trek tegelijkertijd de rughoekverstellingsband **Afb. 54** omhoog en zet de rughoek terug in de gewenste stand **Afb. 55**.

### Rechtopstaande stand

Herhaal stap 1 en 2 om de rugleuning weer rechtop te zetten. Houd de bovenkant van de rugleuning vast en druk die weer terug om hem rechtop te zetten in plaats van naar achteren.



Afb. 51 Grijze drukknop



Afb. 52 Draai de duwbeugel omhoog



Afb. 53 Trek de duwbeugel omhoog

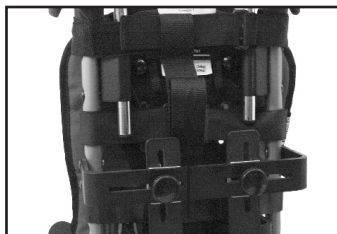

Afb. 54 Trek aan de rughoekverstellingsband



Afb. 55 Zet de rugleuning schuiner

## Verwijderen bekleding

De bekleding kan worden verwijderd om het reinigen te vereenvoudigen.

### De zittingbekleding en de mesh steunbanden van de zitting verwijderen:

#### Afb. 56-59

1. Verwijder de schroeven aan de voorzijde van de zittingbuis.
2. Haal het klittenband aan de zittingbekleding en de mesh steunbanden van de zitting aan de achterzijde van de zitting los.
3. Trek de zittingbekleding in de richting van de beensteunen.
4. Haal het klittenband van de kuitsteun los om de zittingbekleding van de wandelwagen te verwijderen.



Afb. 56



Afb. 57



Afb. 58

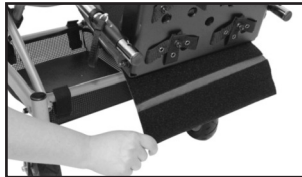

Afb. 59

### De bekleding voor afzonderlijke voetplaten afstellen:

1. Leg de Rodeo op de zijkant zodat de ruimte onder de zitting beter toegankelijk is.
2. Haal de drie klittenbanden onder de zitting los.
3. Trek de bekleding strak, vouw de bekleding onder de zitting en maak de klittenbanden weer vast.

### Bekleding van de rugleuning verwijderen: Afb. 60-62

1. Schroef de bovenste banden onder de duwbeugel los.
2. Haal de klittenbanden aan de achterzijde van de wandelwagen los.
3. Haal de klittenbanden van de bekkengordel los en trek de bekleding weg.

**LET OP:** Plaats de bekleding pas terug als ze helemaal droog is.



Afb. 60



Afb. 61



Afb. 62

## Bevestiging zittingbekleding

De bekleding van de zitting is met klittenband bevestigd aan de mesh steunbanden van de zitting. De mesh steunbanden zijn met klittenband aan het zitframe bevestigd. Het mesh materiaal kan aan de zijkant of de achterkant strakker of losser worden gemaakt, zodat de zitting optimale ondersteuning kan bieden.

### Voorvormen van de onderrug:

1. Haal de zittingbekleding los. **Afb. 63**
2. Vorm de mesh steunbanden voor of zet ze strak door de klittenbandflap aan de achterzijde en de drie klittenbanden aan de onderzijde te verstellen. **Afb. 64, 65**
3. Zet de zittingbekleding weer vast aan de mesh steunbanden.



Afb. 63

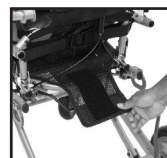

Afb. 64

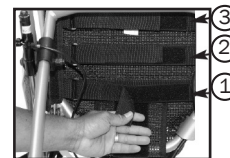

Afb. 65

## Bekkenpositioneringsgordels



**WAARSCHUWING:** Gebruik de positioneringsgordels nooit als veiligheidsgordel in een motorvoertuig als u de wandelwagen met inzittende vervoert. Als u de wandelwagen in een transportvoertuig gebruikt, hebt u een extra autogordel nodig die voldoet aan WC-4-19 of ISO 7176-19. Zorg ervoor dat de inzittende niet omlaag glijdt in de wandelwagen.

1. De banden moeten goed aansluiten, maar mogen niet te strak zitten. Het moet mogelijk zijn om een geopende, vlakke hand tussen de band en de inzittende te laten glijden.
2. Gebruik positioneringsgordels NOOIT als veiligheidsgordels of bij een inzittende die comateus of erg onrustig is.
3. Het negeren van deze waarschuwingen kan leiden tot ernstig lichamelijk letsel.

## Tweepuntspositioneringsgordel



Afb. 66

### Vastgespen:

Klik de twee banden bij de gesp vast. **Afb. 66**

### Losmaken:

Druk op beide zijden om de gesp los te maken en de twee delen uit elkaar te trekken.



Afb. 67

Als u de veiligheidsgordel wilt verstellen, draait u aan de kunststof versteller om de vergrendeling te deactiveren. **Afb. 67**



Afb. 68

Draai aan de kunststof versteller om de vergrendeling te deactiveren. **Afb. 68**



## 3-puntsheupgordel

### Vastgespen:

Schuif de metalen sluiting op de gordelband in de gesp van de liesband.

### Afb. 69

### Losmaken:

Druk de grijze knop op de gesp in en trek de gesp uit de sluiting.

### In diepte verstelbare band:

De in diepte verstelbare band voorkomt dat de inzittende uit de wandelwagen glijdt. De band is bevestigd aan de grijze snelsluitgesp. De diepte kan worden aangepast door de band door de gewenste sleuf in de zittingbekleding te halen. **Afb. 70**

### Optioneel element:

De band is bevestigd aan de grijze snelsluitgesp. De diepte kan worden aangepast door de band door de gewenste sleuf in de zittingbekleding te halen. **Afb. 71**

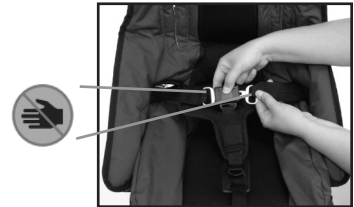

Afb. 69

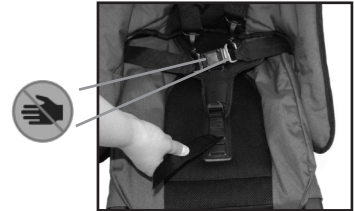

Afb. 70

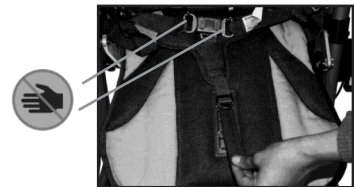

Afb. 71

## H-fixatie met polstering

De schouderbanden van de H-fixatie helpen de gebruiker om rechtop te blijven zitten. Om de banden te verstellen, steekt u de bouten aan het uiteinde van de banden door de doorvoergaten in de bekleding van de rugleuning en zet u ze vast met de schroefknop. Kies een zone in de bekleding van de rugleuning waardoor de gebruiker de juiste ondersteuning wordt geboden, maar de banden niet zo strak staan dat ze langs het gezicht of de nek schuren. De zone moet evenwijdig lopen aan of iets hoger zijn dan de bovenkant van de schouders. **Afb. 72 & 73**



Afb. 72



Afb. 73

## Voetplaatafstelling

Alle voetplaten van Convaid zijn in hoogte verstelbaar. Om de juiste onderbeenlengte te bepalen, meet u de afstand vanaf de achterkant van de knie tot de onderkant van de hiel. **Afb. 74**

**LET OP:** Door de voetplaat ondersteboven te plaatsen, kunt u de afstand nog iets verder verkleinen dan in de standaardconfiguratie van de wandelwagen mogelijk zou zijn.

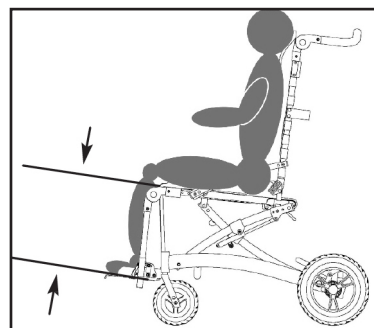

Afb. 74

### Hoogte verstellen:

De zolen van de voeten of de hielen moeten comfortabel op de voetplaten rusten. Om dit te realiseren, verwijdert u de borgpennen aan de voorzijde van de beenbuizen, waarna u de voetplaat op de gewenste hoogte zet en de borgpennen weer terugplaatst. Als de voetplaat in de hoogste stand wordt gezet, kan het overtollige materiaal van de kuitflap onder de voetplaat worden gevouwen en met klittenband worden vastgezet. **Afb. 75 & 76**

### Hoek verstellen:

Om voor een comfortabele stand van de voeten te zorgen, kan de hoek van de voetplaat worden versteld. Draai de #1-bout aan beide zijden losser en stel de voetplaat af in de gewenste stand. **Afb. 77**



Afb. 75



Afb. 76

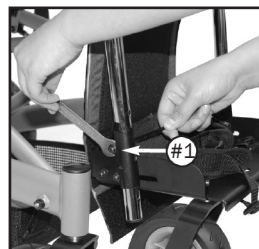

Afb. 77

### Diepte verstellen:

Om de diepte van de voetplaat te verstellen, draait u de #2- en #3-bouten aan beide zijden van de voetplaat losser. Schuif de voetplaat naar de gewenste diepte en draai de bouten weer vast. **Afb. 78**

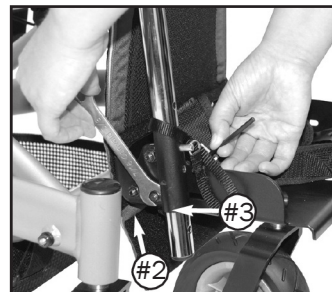

Afb. 78

## Afzonderlijke voetplaten

Om de minimale onderbeenlengte in te stellen:

1. Wissel de afzonderlijke voetplaatbevestigingen en plaats ze ondersteboven. **Afb. 79 & 80**
2. Gebruik een 5/32"-inbusleutel om de moeren en bouten van elke voetplaat los te draaien.
3. Schuif de voetplaat naar buiten en plaats de borgpen in de bovenste vergrendelpositie.
4. Plaats de voetplaten terug onder de gewenste hoek.
5. Draai de bevestigingen weer vast.
6. Stel ze op de gewenste hoogte af.

**LET OP:** De borgpen moet in de vergrendelpositie staan.

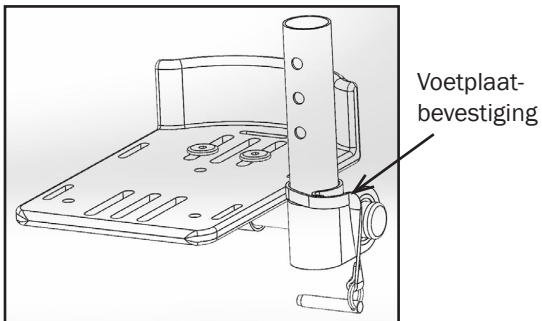

Afb. 79 Standaard voetplaat

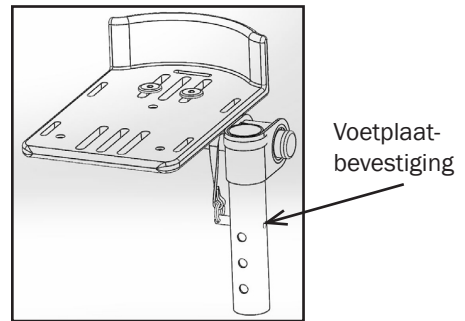

Afb. 80 Ondersteboven  
geplaatste  
voetplaat

## Voetboxhoes

### Om de voetboxhoes aan een voetplaat uit één stuk te bevestigen:

1. Bevestig het voetboxkussen met behulp van het klittenband aan het voetboxframe. **Afb. 81**  
**LET OP:** Zorg ervoor dat de voorflap van het boxkussen bij het bevestigen van het kussen naar voren wijst.
2. Zet het kussen aan de voetbox vast door de voorflap van het kussen onder de voetbox te vouwen. **Afb. 82**
3. Nadat u het kussen aan de voetbox hebt vastgezet, bevestigt u de hoes door die over het voetboxframe te vouwen. **Afb. 83**
4. Bevestig de voetboxhoes met behulp van de bijgeleverde klittenbandstrook aan de voetplaat. **Afb. 84**

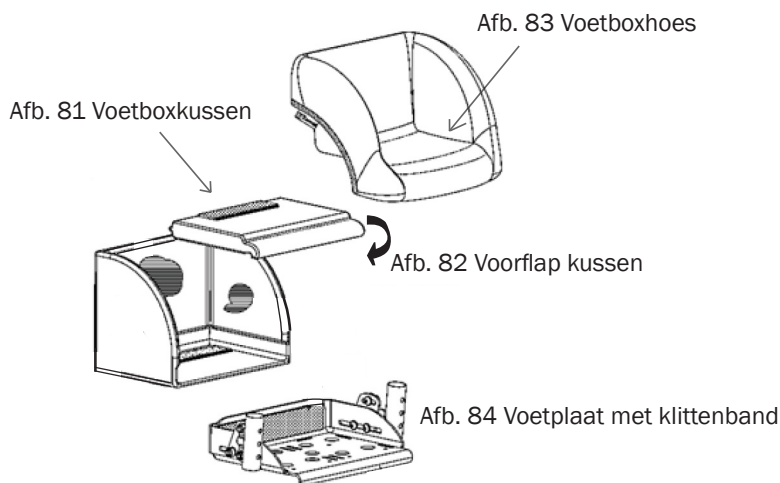

# Wielen

## Specificaties

De Rodeo wordt standaard geleverd met de volgende wielen met massieve banden: voorwielen 190 mm x 51 mm, achterwielen 290 mm x 60 mm. Als u vervangende wielen of wielen met luchtbanden bestelt, zorg er dan voor dat u de volgende gegevens bij de hand hebt:

- Model en maat van de wandelwagen
- Wielmaat

### Maat van de luchtbanden



Afmetingen  
190 mm x 51 mm  
voor



Afmetingen  
290 mm x 60 mm  
achter



**WAARSCHUWING:** Gebruik de wandelwagen uitsluitend als de bandenspanning in orde is. (Voorbanden 36 psi/achterbanden 30 psi, 248 kPa/200 kPa, 2,5 bar/2,0 bar). Pomp de banden niet te hard op. Als deze instructies niet worden opgevolgd, bestaat de kans dat de band klappt en schade veroorzaakt. De bandenmaat en maximale druk staan op de wielen vermeld.

## Verwijdering achterwiel

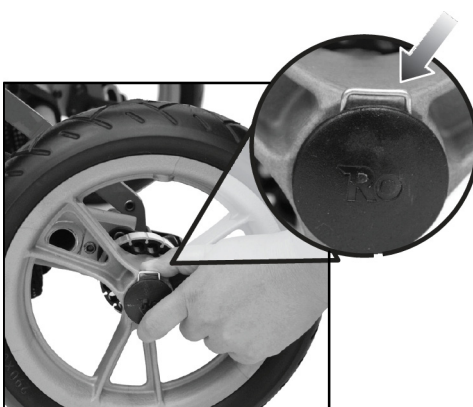

Afb. 85

Pak het wiel vast, druk het omlaag en houd de borgpen van het achterwiel vast terwijl u het wiel van de achteras trekt.

Borgpen achterwiel

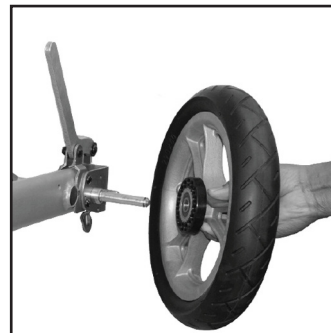

Afb. 86

**LET OP:** U hebt geen gereedschap nodig om het wiel te verwijderen.

## Installatie achterwiel

---

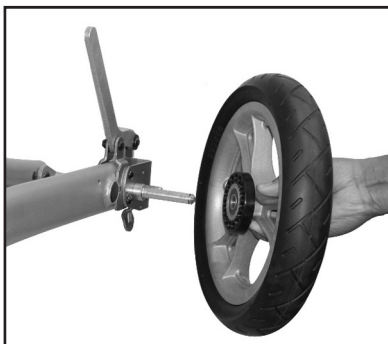

Afb. 87



Afb. 88

Om een wiel te installeren, schuift u het wiel op de achteras en drukt u het met de muis van de hand aan totdat het wiel vastklikt.



**WAARSCHUWING:** Controleer altijd of de wielen correct zijn geïnstalleerd. U hoort een ‘klik’ als de wielen vastklikken. Trek aan het wiel ter controle van de installatie.

## Voorwielinstelling

---

Als de voorwielen onverhoopt gaan slingeren, gebruik dan een moersleutel (3/4") om de stelmoer aan te draaien. Draai de stelmoer rechtsom totdat het wiel niet meer slingert. **Afb. 89 & 90**



Afb. 89



Afb. 90

## Accessoires

Convaid levert zeer uiteenlopende hulpmiddelen voor een goede positionering van de gebruiker.

**LET OP:** De wandelwagens van Convaid bieden een semi-contourpasvorm rond het lichaam. De wandelwagen moet goed worden afgesteld op de inzittende om een optimale lichaamshouding en optimaal comfort te bieden.

### Robuuste accessoirea-mand onder frame

De robuuste accessoiremand onder het frame is bedoeld voor grote of zware ondersteunende apparatuur, zoals een beademingstoestel. De mand is gemaakt van textielmesh en duurzaam kunststof en wordt door middel van klittenbanden onder het wandelwagenframe gehangen.



Afb. 91



**WAARSCHUWING:** Verwijder altijd het werkblad, de accessoiremand, zonnekap en zuurstoffleestas en zet ze vast tijdens het vervoer in een bus of bestelwagen.

### Wegklapbaar fixatievest

Het verstelbare fixatievest houdt de gebruiker goed in positie in het midden van het zitgedeelte en voorkomt dat de gebruiker naar voren gaat hangen.

Het vest zit met klittenbanden aan de achterzijde van de wandelwagen vast. Om het vest vast te zetten, steekt u de schouderbanden door de doorvoergaten in de bekleding van de rugleuning en zet u ze vast met de schroefknop. Om te voorkomen dat het vest opkruipt, haalt u de zijbanden van de driepuntspositioneringsgordel door de vestlussen. Verstel de zijbanden van het vest, zodat ze goed rond de romp van de gebruiker aansluiten. **Afb. 92**



Afb. 92

## Verstelbare zijsteunen

De laterale borststeunen helpen bij een goede positionering van de romp in het midden. Om de laterale borststeunen te verstellen **Afb. 93**:

1. Haal de steunbanden van dubbelzijdig klittenband aan de achterzijde van de wandelwagen los om de verticale hoogte van de derotatieborstband te kunnen verstellen. **Afb. 94**
2. Draai de knoppen op de laterale montagesteunen lossers om de zijsteunen verticaal en horizontaal te verstellen. **Afb. 95**
3. Verplaats de zijsteunen naar de gewenste positie. Als de borststeunen verder uit elkaar moeten worden gezet in verband met de borstbreedte van de gebruiker, moet er in de bekleding een nieuwe opening worden gemaakt. Verwijder de rugbekleding en gebruik een scheermesje om de tweede sleuf in de bekleding te snijden. Breng de rugbekleding weer op het frame aan. **Afb. 96**
4. Draai de knoppen vast en breng de steunbanden van dubbelzijdig klittenband weer aan op de rugleuning van de wandelwagen. **Afb. 97**



Afb. 93



Afb. 94



Afb. 95



Afb. 96



Afb. 97



## Rugverlenger

Verlengt de hoogte van de rugleuning om het hoofd van langere personen te ondersteunen. De rugverlenger kan eenvoudig in de houders van het rugleuningframe worden geplaatst. Om de hoogte te verstellen, verplaatst u de doorvoerrubbers op de bevestigingsstangen naar de gewenste positie. **Afb. 98 & 99**



Afb. 98



Afb. 99

## Gepolsterde hoofdsteun

De gepolsterde hoofdsteun biedt een goede ondersteuning voor positionering in het midden. **Afb. 100**  
De hoofdsteun kan op elke gewenste hoogte worden bevestigd door de klittenbanden om de achterkant van het frame of de rugverlenger heen te leiden. **Afb. 101**



Afb. 100



Afb. 101

## Anatomisch nekkussen

De anatomisch nekkussen zorgt ervoor dat het hoofd op comfortabele wijze recht boven de romp wordt gehouden. Om de hoofdsteun te bevestigen, steekt u de bandjes door de sleuven in de rugbekleding en zet u ze aan de achterzijde van de wandelwagen vast. Voor extra veiligheid rijgt u veters door de doorvoergaten in de bekleding en knoopt u ze vast. **Afb. 102-107**. Als de anatomisch nekkussen aan de rugverlenger wordt bevestigd, wikkelt u de banden om de rugverlenger heen en zet u ze vast door de veters door de doorvoergaten te rijgen.



Afb. 102



Afb. 103

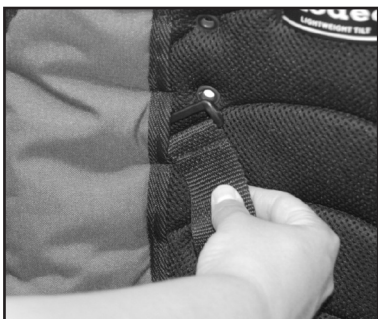

Afb. 104



Afb. 105



Afb. 106



Afb. 107

## Verstelbare zonnekap

### Installeren:

Lijn de borgklemmen van de kunststof zonnekap uit evenwijdig aan het frame van de wandelwagen. Druk de klemmen met de muis van uw hand aan totdat ze vastklikken. **Afb. 108 & 109**

Om de zonnekap te openen pakt u de bovenkant vast en duwt u hem naar voren en beneden. **Afb. 110 & 111**



Afb. 108



Afb. 109



Afb. 110



Afb. 111

## Tas voor zuurstoffles

De tas voor de zuurstoffles is geschikt voor een fles met een diameter van 109 mm. Om de tas te bevestigen vouwt u de bovenste banden om de steunbuis heen en gespt u de uiteinden vast. Vouw de onderste band onderaan om het frame heen om de tas stevig op z'n plaats te houden als de wandelwagen wordt gekanteld. **Afb. 112**



Afb. 112

## Beweegbare beensteun

### Zo verstelt u de hoogte:

1. Plaats uw hand op de grijze knop ter hoogte van het kniescharnier. **Afb. 113**
2. Druk de grijze knop in om de onderbeensteun af te stellen op de gewenste hoek en laat de knop dan weer los. **Afb. 114**

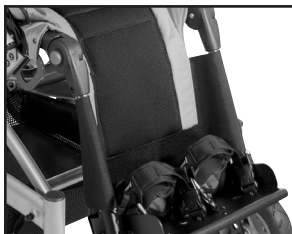

Afb. 113

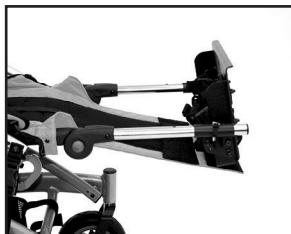

Afb. 114

### Inklapbare of wegklapbare zijsteunen

Om de derotatieborstbanden in of weg te klappen drukt u de vergrendeling onder aan de zijsteunbuis samen en klapt u de steun naar binnen of naar buiten. **Afb. 115 & 116.** Zorg ervoor dat de derotatieborstbanden zijn ingeklapt wanneer u de wandelwagen gaat inklappen.



Afb. 115



Afb. 116

### Mediale dijsteun (abductor)

Scheidt de dijnen om de heupen rechter te zetten en de zithouding te stabiliseren. De mate van abductie is instelbaar en kan naar wens meer naar links of rechts worden afgesteld.

1. Vouw de abductorflappen van binnen naar buiten over de dijnen van de gebruiker.
2. Vouw de banden onder en rond het zijframe, gesp ze vast en stel ze af. **Afb. 117**

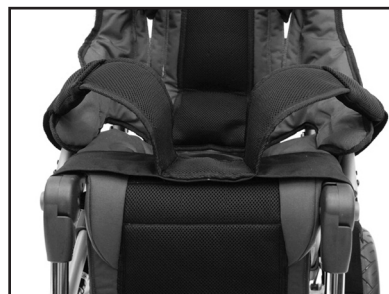

Afb. 117

## Laterale dijsteun (adductor)

Trekt de dijen bij elkaar om de heupen rechter te zetten en de zithouding te stabiliseren. De mate van adductie is instelbaar.

1. Vouw de adductorflappen kruislings over de dijen van de gebruiker.
2. Vouw de banden onder en rond de zittingbuis en gesp ze onder de zitting vast. **Afb. 118**



Afb. 118

## Handrem begeleider – spanning afstellen:

Om de remspanning af te stellen, draait u de stelmoer (A) linksom en draait u de borgmoer (B) vervolgens rechtsom om de moer (A) te borgen. **Afb. 119 & 120**

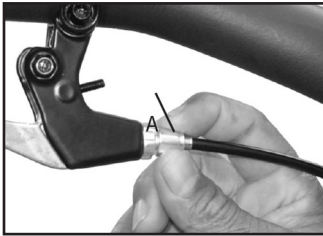

Afb. 119

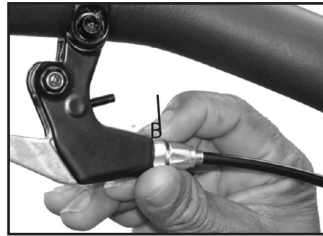

Afb. 120

## Anti-tip

1. Om de anti-tip te installeren lijnt u de buis uit evenwijdig aan het uiteinde van de ronde framebuis naast het achterwiel. **Afb. 121**
2. Druk de veerknop in terwijl u de anti-tip op de ronde framebuis plaatst en doordruwt tot het vergrendelknokje in het gaatje op de anti-tip vastklikt. **Afb. 122**
3. Herhaal stap 1 en 2 voor de andere zijde. **Afb. 123**
4. Om de anti-tip te verwijderen, voert u stap 1 t/m 3 in omgekeerde volgorde uit.



Afb. 121



Afb. 122



Afb. 123

## De stoepkantelaar van de Rodeo

---

1. Om de stoepkantelbuis te installeren lijnt u de buis uit evenwijdig aan het uiteinde van de ronde framebuis bij het achterwiel. **Afb. 124**
2. Druk de veerknop in terwijl u de stoepkantelbuis onder in de ronde framebuis plaatst en doordruwt tot het vergrendelnokje in het gaatje op de stoepkantelbuis vastklikt. **Afb. 125**



Afb. 124



Afb. 125

## Zwenkwielvergrendelingen

1. Activeer de zwenkwielvergrendeling door de zwenkwielvergrendeling naar beneden te duwen. **Afb. 126**
2. Om de zwenkwielvergrendeling te deactiveren duwt u het onderste deel van de zwenkwielvergrendeling in. **Afb. 126**

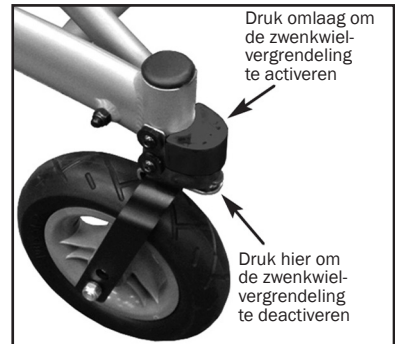

Afb. 126

## Accessoires

De accessoiretas is bedoeld voor het opbergen van essentiële benodigdheden. De tas is aan de achterzijde van de wandelwagen bevestigd en kan er ook vanaf worden gehaald en als draagtas worden gebruikt. Om de tas aan de wandelwagen te bevestigen, haakt u de sluitingen in de ringen aan de achterzijde van de wandelwagen. **Afb. 127**



Afb. 127

## Voetfixatie

1. Schuif de schuifgesp op de band met de gebogen zijde naar beneden. Steek de band door de gegoten bandsleuf. Als u de gepolsterde uitvoering hebt, schuift u de polstering op de band zoals te zien in **afb. 128**.
2. Steek het uiteinde van de band door de gesp. **Afb. 129**
3. Steek het uiteinde van de band door de schuifgesp. **Afb. 130**

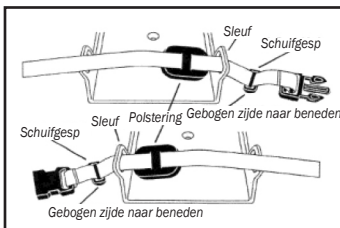

Afb. 128

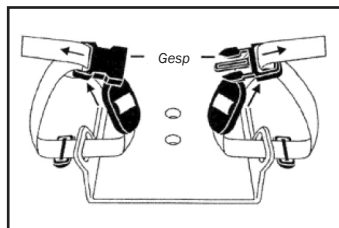

Afb. 129

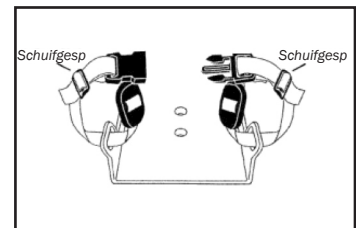

Afb. 130

## Optionele handrem voor de begeleider

Handremmen helpen om de wandelwagen onder controle te houden bij het afrijden van een helling. Door de hendel licht aan te trekken, wordt de wandelwagen afgeremd; door de hendel stevig aan te trekken, wordt de wandelwagen tot stilstand gebracht. **Afb. 131**

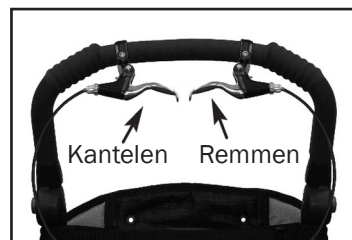

Afb. 131

### Handrem begeleider – wiel installeren:

Schuif het wiel op de achteras en druk het wiel aan totdat het vastklikt. **Afb. 132 - 134**

**BELANGRIJK:** Controleer voordat u het wiel aandrukt of de remschijf op één lijn ligt met de binnenzijde van de rembehuizing.



Afb. 132



Afb. 133



Afb. 134



**WAARSCHUWING:** Controleer altijd of de wielen correct zijn geïnstalleerd. U hoort een ‘klik’ als de wielen vastklikken.



## Steunvlak armen (werkblad)

Werkbladen helpen de romp te stabiliseren en bieden een stevig oppervlak voor voorwerpen. Ze zijn uitgerust met een veiligheidslip en zijn eenvoudig te reinigen.

1. Druk de veerknop aan de onderzijde van de armsteun in totdat de werkbladmontagebuis naar buiten komt.
2. Pak de bladsteun vast en trek hem uit tot hij vastklikt. **Afb. 135**
3. Houd het werkblad met beide handen vast en druk de zwarte hendels in terwijl u het blad over de uiteinden van de bladsteun schuift. **Afb. 136, 137, 138 & 139**
4. Let er bij het weer inschuiven van de bladsteunen op dat u de steun niet draait, zodat de vergrendelknok in het juiste gaatje vastklikt.



Afb. 135

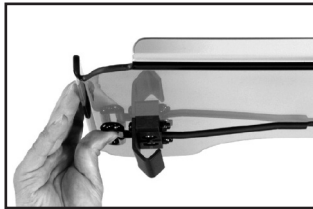

Afb. 136

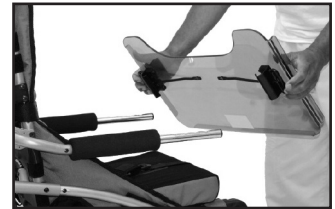

Afb. 137

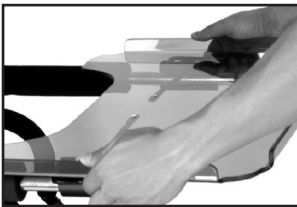

Afb. 138



Afb. 139

## Kuitband

De kuitband biedt ondersteuning voor de onderbenen. Om de kuitband te bevestigen, vouwt u hem rond de beensteunen en zet u hem aan de achterkant met klittenband vast. Zorg ervoor dat de band aan de kuitsteun wordt bevestigd (zittingbekleding beenverlenging). **Afb. 140, 141 & 142**



Afb. 140



Afb. 141



Afb. 142

## In hoogte verstelbare opklapbare armsteunen

De in hoogte verstelbare opklapbare armsteunen bieden extra ondersteuning en helpen bij de positionering. De armsteunen kunnen worden opgeklapt voor een betere toegang tot de wandelwagen en zijn in hoogte verstelbaar voor extra comfort. Om de armsteunen te bevestigen of in hoogte te verstellen verwijdert u de twee schroeven van elke steun. Stel de steun vervolgens af op de gewenste hoogte en zet de schroeven weer vast. **Afb. 143 & 144**



Afb. 143

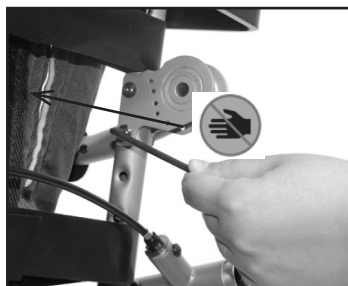

Afb. 144



**WAARSCHUWING:** Gebruik de armsteunen niet om de wandelwagen op te tillen.

## Zijpanelen, dicht en mesh

De zijpanelen zijn bedoeld om de armen van de inzittende in de wandelwagen te houden en bieden extra veiligheid. De zijpanelen zijn aan de wandelwagen bevestigd met 1 schroef aan de bovenzijde en 2 klittenbanden aan de onderzijde.

De zijpanelen zijn verstelbaar, zodat ze kunnen gebruikt bij verschillende rughoeken. Om ze te verstellen, haalt u het klittenband aan de voorzijde/buitenzijde van het paneel los. Zet de rugleuning in de gewenste stand en maak het klittenband weer vast. **Afb. 145**

Zijpanelen zijn leverbaar in een dichte uitvoering of een uitvoering met mesh stof. De mesh stof zorgt voor meer ventilatie. **Afb. 146 & 147**



Afb. 145

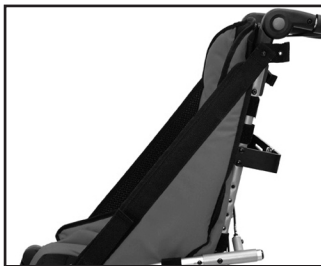

Afb. 146



Afb. 147

## Inzetkussens

### Ondersteuning: Standaardkussens

Vlak schuim met houten inzetstuk. **Afb. 148**

- Bevordert de stabiliteit en een goede zithouding en biedt comfort voor de gebruiker.
- Dankzij de gegolfde voorzijde zijn er geen drukpunten aan de achterzijde van de knieën.



Afb. 148

### Houding: Mediale dijsteun en anatomisch gevormd kussen

Voorgevormd schuim met houten inzetstuk. **Afb. 149**

- De mediale dijsteun helpt om de benen uit adductie te halen en ze rechter te leggen, wat kan zorgen voor een betere rompbalans en stabiliteit.
- Bij gebruik in combinatie met een heupgordel helpt de 25mm-antidruklaag vóór de zitbeenderen om verschuiven of voorwaartse schokbewegingen van het bekken te voorkomen. Dit zorgt voor meer stabiliteit en vermindert het zitten op het heiligbeen.



Afb. 149

### Uitlijnen: Steunkussens voor buitenkant bekken en dijbenen

Voorgevormd schuim met houten inzetstuk. **Afb. 150**

- De voorgevormde randen helpen bij de positionering van het bekken en de dijen, om zijwaartse beweging van het bekken te beperken en de stabiliteit van de benen te verbeteren.
- Een groter contactvlak zorgt voor een betere gewichtsverdeling.



Afb. 150

## Aanmeten

---

Het aanmeten van het kussen moet worden uitgevoerd door een arts. Een correct aangemeten zitkussen helpt te voorzien in stabiele ondersteuning en bevordert een goede lichaamshouding. Raadpleeg uw arts bij vragen ten aanzien van individuele behoeften.

Selecteer een zitkussenmaat die is afgestemd op de zitbreedte en -diepte van de wandelwagen. Meet de afstand tussen de achterkant van de billen en de achterkant van de knieën. Trek hier 25-51 mm van af zodat er voldoende ruimte vrij blijft tussen de zitting en de achterkant van de knieën.

1. Activeer de wielvergrendeling. Laat een wandelwagen met inzittende nooit zonder toezicht achter.
2. Plaats het kussen op de bekleding van de zitting met het materiaallabel naar de achterkant van de wandelwagen gericht. Bevestig de klittenbanden op elkaar om het kussen op zijn plaats te houden. De voorzijde van het kussen moet op één lijn liggen met de voorrand van de zittingbekleding. Positioneer de heupen van de inzittende naar achteren op de zitting. De zitbeenderen moeten in de zitholte van het kussen gecentreerd zijn. Gebruik de positioneringsgordel om de inzittende in de wandelwagen vast te zetten.
3. Stel de hoogte van de voetsteun van de wandelwagen zo af dat de benen van de gebruiker stevig maar comfortabel op het kussen rusten. Een juiste afstelling van de voetsteun verhoogt het zitcomfort en helpt de zitdruk te verlagen. Stel de hoogte van de armsteunen en derotatieborstbanden zo nodig opnieuw af.

## Voorzichtig

---

De lengte en het gewicht van de inzittende kunnen, samen met het inzetkussen, van invloed zijn op het zwaartepunt, waardoor de wandelwagen instabiel kan worden en er kans op letsel bestaat. Beoordeel de stabiliteit van de wandelwagen door erin te gaan zitten met het kussen erin bevestigd, voordat u hem daadwerkelijk gaat gebruiken en zorg ervoor dat u daarbij het maximaal toegestane gewicht voor de wagen niet overschrijdt.

Zorg ervoor dat het klittenband in goede staat verkeert en goed is uitgelijnd met het klittenband op de zitting van de wandelwagen. Controleer of het kussen goed is vastgezet. Een verkeerd bevestigd kussen kan leiden tot wegschuiven, waardoor lichamelijk letsel kan ontstaan.

Bij veranderingen in de toestand van de inzittende of door groei, gewichtsverandering of wijzigingen in de uitrusting of accessoires kan het nodig zijn dat een arts beoordeelt of het kussen nog goed zit en geschikt is. De huid moet voortdurend door de verzorger van de gebruiker worden gecontroleerd op gevoelige of rode plekken. Dergelijke plekken moeten onder de aandacht van uw arts worden gebracht. De arts moet u ook helpen bij de beoordeling of een zitkussen doorgezakte plekken vertoont.

# Transportmodellen

## Transportoptie



Het optionele transportmodel van de wandelwagen heeft een botsproof ondergaan en voldoet aan de vereisten van RESNA WC4:2012, deel 19, en ISO 7176-19:2008.

### Rodeo

Model RD12T	30 kg
Model RD14T	45,5 kg
Model RD16T	75 kg

Om de kans op lichamelijk letsel te beperken, moet de wandelwagen altijd zijn voorzien van de hoofdsteun.

Volg onderstaande aanwijzingen op om de impact van een eventuele botsing te beperken:

1. Zorg ervoor dat de wandelwagen naar voren is gericht. Verwijder alle niet-essentiële accessoires, tenzij die medisch noodzakelijk zijn.
2. Gebruik uitsluitend een getest, goedgekeurd en compatibel vierpuntsrolstoelvastzetstelsysteem en een driepuntsveiligheidssysteem voor inzittenden (WTORS) volgens WC4-18 of ISO 10542-1.
3. Zet de rolstoelvastzetvoorzieningen zorgvuldig vast aan de vier zwarte ankerpunten op de wandelwagen. Zie de pijlen op de bovenstaande foto voor de ankerpunten.
4. De veiligheidsgordels voor de inzittende moet bestaan uit een heup- en schoudergordel, die rechtstreeks aan het frame van de Rodeo en de zijkant of het dak van de voertuig worden vastgezet.
5. Volg de instructies van de fabrikant van het rolstoelvastzetstelsysteem strikt op om de beoogde werking te waarborgen.

**LET OP:** Niet te strak aantrekken, omdat u hierdoor het frame kunt beschadigen.



### WAARSCHUWING:

De gordels en schouderbanden van Convaid zijn uitsluitend bedoeld voor positionering en zijn niet geschikt voor gebruik als veiligheidsgordel in een voertuig.

1. Alle grondverankeringsbanden moeten zowel aan de voorzijde als de achterzijde strak worden gespannen om te voorkomen dat de wandelwagen naar voren of achteren kan schuiven.
2. Volg de instructies van de fabrikant van het rolstoelvastzetstelsysteem strikt op om de beoogde werking te waarborgen.

**LET OP:** Werkblad, accessoiremand, zonnekap en zuurstoffleestas moeten tijdens vervoer in een bus of bestelwagen verwijderd zijn, tenzij ze medisch noodzakelijk zijn.

**LET OP:** Convaid raadt het gebruik aan van alle accessoires die nodig zijn voor het vervoer in een motorvoertuig, waaronder de H-fixatie met driepuntsbekkengordel (gebruikt voor positionering) en de rugverlenger (geldt alleen voor de E1232).

## Laterale stabiliteits- en gordelaccommodatiescores

Model wandelwagen	Massa (gewicht) van wandelwagen (lb/kg)	Testscore	Laterale stabiliteit (inch/mm)
RD12T	33/15	Acceptabel	0,79/20,0
RD14T	37/17	Acceptabel	0,79/20,0
RD16T	39/18	Acceptabel	2,17/55,1

Laterale stabiliteit is de verplaatsing van punt P (het zwaartepunt van de belaste wandelwagen) wanneer een plateau met de belaste wandelwagen vanuit een horizontale stand 45° zijwaarts wordt gekanteld. Hogere scores wijzen op een lagere stabiliteit.

Deze tabel verwijst naar tests die volgens WC19 zijn uitgevoerd om de laterale stabiliteit tijdens normaal transport, het gebruiksgemak en de juiste aansluiting van aan het voertuig verankerde veiligheidsgordels te bepalen.

## Instructies transportmodus

De Rodeo-wandelwagen gebruiken voor vervoer in motorvoertuigen:

Het Rodeo-transportmodel is geschikt voor het vervoeren van gebruikers in motorvoertuigen als het is uitgerust met de OPTIONELE transportfunctie in overeenstemming met de hier vermelde instructies. Plaats de wandelwagen in de rijrichting en zet hem vast met behulp van wandelwagenvastzetsystemen en veiligheidssystemen voor inzittenden (WTORS) die voldoen aan de vereisten van WC-4, deel 18, of ISO 10542-2, Aanbevolen praktijk: rolstoelvastzetsystemen en veiligheidssystemen voor inzittenden voor gebruik in een motorvoertuig.

### **BELANGRIJKE INFORMATIE:**

De transportoptie voldoet aan en is dynamisch getest volgens RESNA WC-4:2012, deel 19 (WC19) en ISO 7176-19:2008



**WAARSCHUWING:** De Rodeo heeft een dynamische botsproef ondergaan in een voorwaarts gerichte opstelling met gebruik van een testpop van het juiste formaat, die aan het bovenlichaam (schouder) en onderlichaam (heup) met gordels werd vastgezet. Om de kans op hoofd- en borstletsel door contact met voertuigcomponenten te beperken, moet u veiligheidsgordels voor zowel het boven- als onderlichaam gebruiken.



**WAARSCHUWING:** Tijdens het transport in een motorvoertuig moet zowel een bekkengordel als een schoudergordel worden gebruikt.



**WAARSCHUWING:** Houd de ontgrendelknop voor de veiligheidsgordel uit de buurt van andere componenten van de wandelwagen, om te voorkomen dat de gordel losraakt.



**WAARSCHUWING:** Tijdens het vervoer moeten alle accessoires, waar mogelijk, van de wandelwagen worden verwijderd en in het voertuig worden vastgezet, om te voorkomen dat ze losschieten en inzittenden verwonden.



**WAARSCHUWING:** Er moet rondom voldoende vrije ruimte zijn voor inzittenden die zowel een heupgordel als een schoudergordel dragen. Zie **afb. 151 & 152**.



**WAARSCHUWING:** De veiligheidsgordels moeten op de romp van het lichaam blijven zitten en mogen geen spanning op de buik veroorzaken.



**WAARSCHUWING:** Wijzig of vervang geen onderdelen of componenten van de wandelwagen, het wandelwagenframe of het zitsysteem van de wandelwagen.



**WAARSCHUWING:** Bevestig verankeringsbanden uitsluitend aan de speciale verankeringslocaties.



**WAARSCHUWING:** Gebruik de wandelwagen niet meer als die bij een botsing betrokken is geweest. Neem contact op met uw Convoid-servicedealer of de Convoid-klantenservice als uw Rodeo bij een ongeval betrokken is geweest, om een evaluatie van uw Rodeo te regelen.

## AANBEVOLEN VRIJE RUIMTE IN VOERTUIG

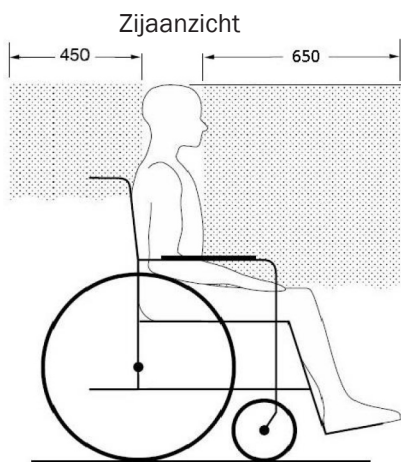

Afb. 151

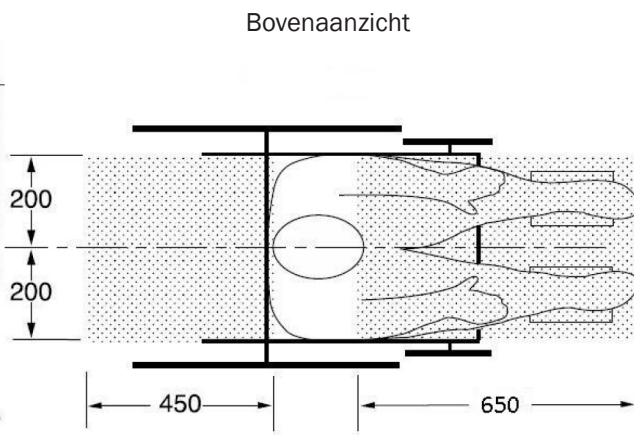

Afb. 152

De vrije ruimte achteraan wordt gemeten vanaf het achterhoofd van de inzittende. De vrije ruimte vooraan wordt gemeten vanaf het voorhoofd van de inzittende.

Afmetingen zijn in millimeter.

## Vrije ruimte en stotkussens

Plaats de wandelwagen zo in het motorvoertuig dat er voldoende vrije ruimte voor en achter de inzittende is.

**Afb. 151 & 152**



**WAARSCHUWING:** Als er harde of scherpe voorwerpen of componenten in de buurt van de wandelwagen staan, zoals componenten van liften of klapstoelen, moeten die worden afgedekt met zware, energieabsorberende polstering, om de veiligheid van zowel de gebruiker van de wandelwagen als andere passagiers te waarborgen.



## CORRECT GEBRUIK VAN DE UITRUSTING

### De wandelwagen vastzetten

Bevestig de verankeringsbanden aan de bevestigingspunten (zwarte beugels) op de poten van de wandelwagen volgens de instructies van de WTORS-fabrikant. De bevestigingspunten worden aangeduid met het symbool in **afb. 153** en de locatie van deze punten op de wandelwagen is te zien in **afb. 154**.

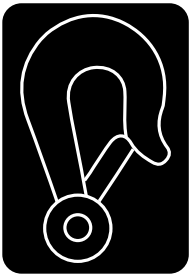

Afb. 153



Afb. 154

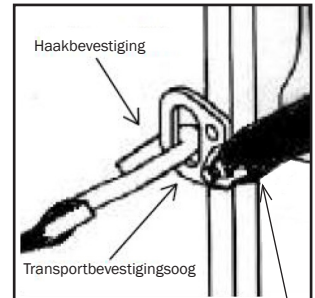

Afb. 155 Verankerings heupgordel

Bij het verankeren van een wandelwagen met inzittende is het van belang dat de WTORS-ankerpunten op de vloer en de wanden van het motorvoertuig correct zijn gepositioneerd volgens de instructies van de WTORS-fabrikant. De wandelwagen moet in de rijrichting in het voertuig worden geplaatst. Plaats de wandelwagen tussen de voorste en achterste ankerpunten, zodat de verankeringsbanden onder de juiste hoek kunnen worden vastgezet, zoals te zien in **afb. 155**.

Uw Convaid-wandelwagen in transportuitvoering kan eenvoudig worden verankerd met behulp van vierpuntsverankeringsbanden door de haakuiteinden van de verankeringsbanden aan de vier zwarte bevestigingspunten (beugels) op de vier buispoten van de wandelwagen te bevestigen of door verankeringsbanden door de openingen in de bevestigingspunten te halen.

De vloerverankeringspunten en de wandelwagen moeten zo zijn geplaatst dat:

- de verankeringsbanden een rechte, ononderbroken lijn vormen van de bevestigingspunten van de wandelwagen naar de vloerverankeringspunten;
- de banden aan de voorzijde vanaf de zijkanten van de wandelwagen naar buiten lopen;
- de banden aan de achterzijde vanaf de bevestigingspunten op de wandelwagen recht naar achteren lopen.

Wanneer alle vier verankeringsbanden aan de wandelwagen zijn bevestigd, moet u:

- alle verankeringsbanden inspecteren op tekenen van slijtage aan het bandmateriaal en versleten banden vervangen;
- de banden aantrekken als die slap hangen, zodat er voldoende spanning staat op de verankeringsbanden tussen de bevestigingspunten aan voor- en achterzijde.

VOORKEURSHOEK VOOR VERANKERINGBANDEN VOOR EN ACHTER **Afb. 157**  
 EN VOORKEURSLOCATIES VOOR VLOERVERANKERINGSPUNTEN **Afb. 156**.

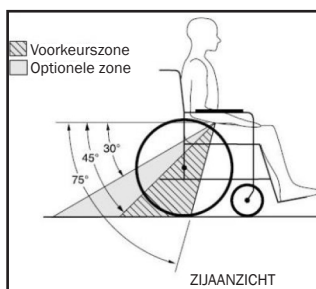
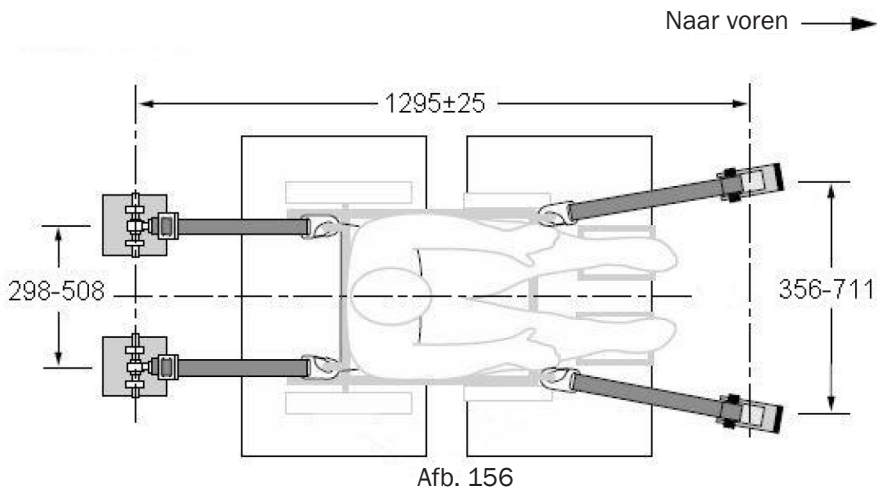

Afb. 157

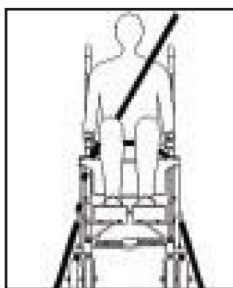

Afb. 158



Afb. 159

**AFB. 158:** VERANKERINGSBANDEN AAN VOORZIJDE NAAR BUITEN GELEID VANAF ZIJKANT WANDELWAGEN.

**AFB. 159:** CORRECTE POSITIE HEUP- EN SCHOUDERGORDELS EN VERANKERINGEN VAN WANDELWAGEN.

STANDAARD METALEN KLEM **AFB. 160** ONDERAAN SCHOUDERGORDEL EN AAN UITEINDE VAN OPTIONELE, AAN WANDELWAGEN VERANKERDE HEUPGORDEL WORDT GEBRUIKT VOOR BEVESTIGEN AAN PEN/BUS **AFB. 161** OP HEUPGORDEL OF OP BEVESTIGINGSPUNTEN (BEUGELS) VAN DE WANDELWAGEN.

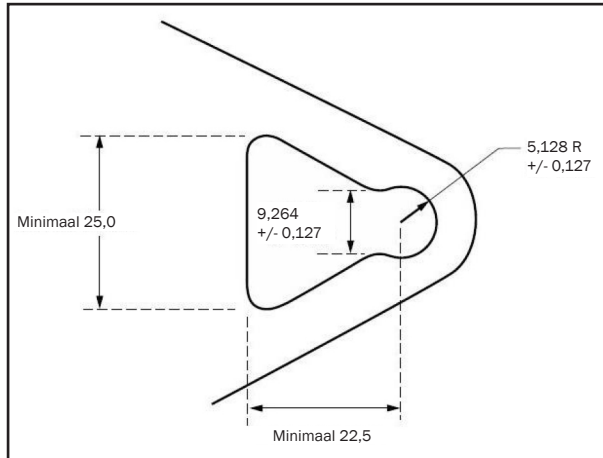

Afb. 160

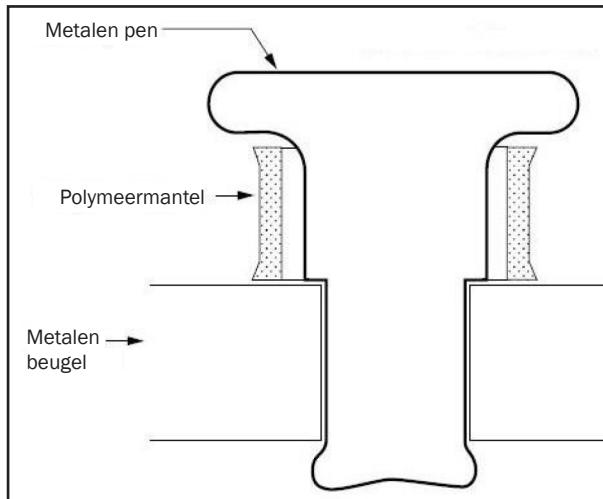

Afb. 161

## Vastzetten van de wandelwagengebruiker

---

Uw Convaid-wandelwagen in transportuitvoering heeft een dynamische botsproef ondergaan in een voorwaarts gerichte opstelling met gebruik van een testpop van het juiste formaat, die aan het bovenlichaam (schouder) en onderlichaam (heup) met gordels werd vastgezet. Om de kans op hoofd- en borstletsel door contact met voertuigcomponenten te beperken, moet u veiligheidsgordels voor zowel boven- als onderlichaam gebruiken. (Zie **afb. 158 & 159**)

Uw Convaid-wandelwagen in transportuitvoering is voorbereid op het gebruik van een optionele, aan de wandelwagen verankerde heupgordel. De optionele gordel, die dynamisch is getest volgens Bijlage A van WC19, kan tegen een geringe meerprijs door Convaid worden geleverd. Om de heupgordel aan de wandelwagen te bevestigen, zet u de metalen klemmen aan de uiteinden van de heupgordel **Afb. 160** vast aan de pen-busverbindingen op de achterste verankeringspunten (beugels) van de wandelwagen. **Afb. 161**

Bevestig de heupgordel over het bekken van de gebruiker van de wandelwagen voordat u de wandelwagen op een voertuiglift plaatst. De gebruiker van de wandelwagen moet de optionele heupgordel zo laag en strak mogelijk over het bekken dragen, zonder dat dit oncomfortabel aanvoelt. De aan het voertuig verankerde schoudergordel kan vervolgens worden vastgegespt aan de pen-busverbinding op de heupgordel, vlak bij het punt waar die aan de wandelwagen is bevestigd. Wanneer de optionele heupgordel niet wordt gebruikt, kan die onder de wandelwagen worden vastgegespt en strakgetrokken.

Als de wandelwagen wordt aangeschaft zonder de optionele heupgordel of als de gebruiker ervoor kiest de gordel niet te gebruiken, moet een aan het voertuig verankerde heup- en schoudergordel worden gebruikt. Net als bij de aan de wandelwagen verankerde heupgordel is het zeer belangrijk om de aan het voertuig verankerde heupgordel laag over het bekken te plaatsen zodat de heupgordel zich binnen de voorkeurszone van 45° tot 75° of de optionele zone van 30° tot 45° bevindt, zoals te zien in **afb. 156**.

**LET OP:** Steilere hoeken van de heupgordel, gezien vanaf de zijkant, zijn met name belangrijk als de heupgordel niet alleen bedoeld is als veiligheidsvoorziening bij een frontale botsing, maar ook dient om de lichaamshouding te ondersteunen. Bij een steilere hoek zal er minder snel een verticaal gat ontstaan tussen de gebruiker en de gordel door verschuiven van inzetkussens en gordelbewegingen, waardoor de kans kleiner is dat de gebruiker onder de gordel kan uitschuiven, of dat de gordel tijdens normaal gebruik over de zachte buik opkruipt.

**LET OP:** Bij een steilere gordelhoek is de kans ook kleiner dat schoudergordels als gevolg van schokbelastingen tijdens een frontale botsing de heupgordel over de buik omhoogtrekken.

Zorg ervoor dat de schoudergordel over de romp en het midden van een schouder loopt en dat de veiligheidsgordels niet van het lichaam worden afgehouden door componenten of onderdelen zoals armsteunen of poten van de wandelwagen. (Zie **afb. 162**)

Voer de heupgordel onder de framebuizen direct onder de ellebogen van de gebruiker door en trek de gordel goed aan tegen het bekken. Zorg ervoor dat de gordel niet gedraaid is, omdat dit de veiligheid in gevaar kan brengen. De Rodeo kan het beste worden vervoerd terwijl de wandelwagen relatief rechtop is gezet. Als de wandelwagen om medische redenen echter moet worden gekanteld, mag de hoek van de rugleuning ten opzichte van de verticale stand niet meer dan 30° zijn. Als het noodzakelijk is om de rugleuning meer dan 30° schuin te zetten, dan moet het verankeringspunt voor de schoudergordel op de voertuigwand naar achteren worden verschoven, zodat de schoudergordel contact blijft houden met de schouder en romp van de gebruiker.



Afb. 162

## Gebruik van gordels en steunen

Positioneringsaccessoires zoals bekkenpositioneringsgordels, anterieure zijsteunen en derotatieborstbanden kunnen tijdens transport worden gebruikt, maar zijn niet geschikt als veiligheidssysteem bij een botsing.

Positioneringssteunen en -gordels zijn dan ook niet geschikt als veiligheidsgordel tijdens een botsing en moeten daarom altijd worden gebruikt in combinatie met heup- en schoudergordels die zijn bedoeld als veiligheidsvoorziening in een motorvoertuig en die zijn onderworpen aan een botsproef volgens SAE J2249/WC-4, ANSI/RESNA WC19 en/of ISO 10542-1.

---

## Werkbladen en andere wandelwagencomponenten

---

Om de kans op letsel bij de gebruiker van de wandelwagen of bij andere inzittenden van een motorvoertuig tijdens een botsing te beperken, moeten aan de wandelwagen bevestigde accessoires, zoals werkbladen en beademingstoestellen, worden verwijderd en tijdens het transport apart worden vastgezet. Gebruik spanbanden of andere stevige bevestigingsmiddelen om te voorkomen dat accessoires kunnen losschieten en bij een botsing letsel kunnen veroorzaken. Als het absoluut noodzakelijk is dat het werkblad tijdens het transport op de wandelwagen bevestigd blijft, moet er tussen de rand van het werkblad en de gebruiker energieabsorberende polstering worden geplaatst. Als dat niet gebeurt, kan er bij een botsing ernstig letsel ontstaan.

---

## Fabrikanten WTORS

---

Convaid is een fabrikant van wandelwagens en levert geen rolstoelvastzetsystemen en veiligheidssystemen voor inzittenden (WTORS). Producten die voldoen aan de huidige WTORS-normen, zijn echter verkrijgbaar bij de volgende bedrijven die zijn gespecialiseerd in WTORS-middelen die een botsproef hebben ondergaan:

Q'Straint, Sure-Lok, Unwin en Ortho Safe zijn gespecialiseerd in aan botsproeven onderworpen vastzetsystemen en zijn op geen enkele wijze gelieerd aan Convaid.

Ortho Safe Systems  
P.O. Box 9435  
Trenton, NJ 08650 Verenigde Staten  
(609) 587-9444

Sure-Lok  
400 S. Greenwood Ave. #302  
Easton, PA 18045  
Verenigde Staten (866) 787-3565

Q'Straint  
United States & Latin America  
4031 NE 12th Terrace Oakland Park,  
FL 33334 Verenigde Staten  
(954) 986-6665

Unwin Safety Systems  
Unwin House  
The Horseshoe Coat Road,  
Martock, TA12, 6EY Verenigd Koninkrijk.  
(44) (01935) 827740

# Belangrijke informatie

## Instructies voor onderhoud, bediening en veiligheid

- LEES ALLE INSTRUCTIES DOOR VOORDAT U HET PRODUCT GEBRUIKT
- VOLG DEZE VEILIGHEIDSINSTRUCTIES ALTIJD OP
- BEWAAR DE VEILIGHEIDSINSTRUCTIES VOOR TOEKOMSTIG GEBRUIK



### WAARSCHUWING:

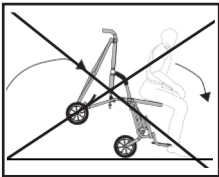

- Om strengere veiligheidsredenen moet de veiligheidsgordel altijd worden gebruikt.
- Laat de inzittende nooit zonder toezicht achter.
- Zet de inzittende niet te strak vast in de gordels.
- De gordels mogen de ademhaling of bloedsomloop niet belemmeren.
- Activeer altijd de wielvergrendeling voordat u de wandelwagen loslaat.
- Als de voorkant van de zitting evenwijdig is aan of uitsteekt voorbij het punt waar de banden de vloer raken, leun dan tijdens het in- of uitstappen niet op de voorkant van de zittingbuizen, om te voorkomen dat de wandelwagen kantelt.
- De gebruiker mag de voetplaten niet gebruiken als steun bij het in- en uitstappen.

Afb. 163

## Afvalverwijdering

Bewaar de transportverpakking voor het geval het product voor reparatie of onderhoud naar de fabrikant of het servicecentrum moet worden teruggestuurd. Houd de overige papieren verpakkingsmaterialen apart om te worden gerecycled. Bij het afvoeren van vervangen onderdelen of de complete wandelwagen moeten de materialen worden gescheiden in kunststof, rubber, staal, aluminium en dergelijke, en apart worden aangeboden om te worden gerecycled.

## Onderhoud van het product

De volgende onderhoudsprocedures moeten regelmatig worden uitgevoerd: Controleer uw Convaid-product van tijd tot tijd op slijtage. Breng op het frame en bewegende delen smeermiddel aan om het inklappen en verstellen soepel te laten verlopen.

- Bandenspanning:** Controleer de bandenspanning WEKELIJKS, omdat een te lage spanning een goede werking van de remmen kan belemmeren.
- Assen en bewegende delen:** Neem assen en bewegende delen WEKELIJKS af met een licht vochtige doek om stof, vuil en modder te verwijderen. Breng wat smeermiddel aan na elke reiniging.
- Repareer of vervang losse, versleten, gebogen, ontbrekende of beschadigde onderdelen voordat u de wandelwagen opnieuw gebruikt!**
- Lekke band:** Neem in geval van een lekke band contact op met de klantenservice of een lokale dealer voor specifieke reparatie-instructies.

\* Gebruik een niet-giftig, hypoallergeen, droog smeermiddel voor alle bewegende delen van het frame.

**BELANGRIJKE INFORMATIE**

Controleer of de volgende onderdelen goed werken en/of niet beschadigd zijn:	Wekelijks	Om de 3 maanden	Om de 6 maanden	Zo nodig
Velgen en banden	•			
Wielvergrendelingen en handremmen	•			
Accessoires	•			
Assen van voor- en achterwielen	•			
Reinigen en smeren van alle bewegende delen*	•			
Gordels, ritsen en klittenbandsluitingen		•		
Bekleding zitting/rugleuning***/spanning		•		
Armsteunen en schuim (gepolsterde delen)			•	
Frame			•	
Contact opnemen met een Convoid-dealer voor service of reparatie***				•

\* Gebruik een niet-giftig, hypoallergeen, droog smeermiddel voor alle bewegende delen van het frame.

\*\* Volg de reinigingsinstructies om een goede hygiëne voor de gebruiker te waarborgen.

\*\*\* Reparatie of vervanging van niet-verwijderbare, versleten of kapotte onderdelen moet worden uitgevoerd door een erkend servicecentrum.

## Reiniging en desinfectie

Reinig alle zones die met de huid in aanraking komen regelmatig met desinfectiedoekjes om verspreiding van ziektekiemen te voorkomen. Houd het frame droog en breng een niet-giftig, hypoallergeen en biologisch afbreekbaar smeermiddel aan op alle bewegende delen. Als de wandelwagen langere tijd wordt opgeslagen, moet hij voor hernieuwd gebruik volledig worden gereinigd en gedesinfecteerd en moet een onderhoudsbeurt ondergaan.

## Het frame reinigen

Houd het frame droog en vrij van vuil en neem het af met een niet-giftig, hypoallergeen en biologische afbreekbaar doekje. Breng op bewegende delen zo nodig smeermiddel aan om het inklappen en verstellen soepel te laten verlopen.

Vermijd corrosieve stoffen zoals zout water. Als het frame hier toch aan is blootgesteld, moet u het frame zo snel mogelijk afnemen met een vochtige doek. Water en een zachte doek zijn voldoende voor standaard reiniging.

## Wielen en remmen reinigen

Wielen en vergrendelingen moeten altijd worden ontdaan van vuil of modder. Vreemde voorwerpen kunnen de werking van de bewegende delen aantasten. Veeg wielen en vergrendelingen indien nodig af met een vochtige doek.



## BELANGRIJKE INFORMATIE

### De stoffen bekleding reinigen

De bekleding van de rugleuning en de zitting kunnen eenvoudig verwijderd, gewassen, aan de lucht gedroogd en weer op de wandelwagen aangebracht worden. Gebruik een standaard wasmiddel om de bekleding te wassen.

Gevoerde delen kunnen ook van de wandelwagen worden verwijderd, worden gewassen of met een vochtige doek worden afgenomen. Zorg ervoor dat ze volledig droog zijn voordat ze weer aan de wandelwagen worden bevestigd. Gebruik een niet-agressief wasmiddel om de bekleding te wassen. Gebruik een zachte spoelgang met koud water. Hangend drogen.

Onderdelen die permanent zijn bevestigd, kunnen met een vochtige doek stevig worden afgenomen. Wacht tot de onderdelen droog zijn voordat u de gebruiker weer in de wandelwagen plaatst.



### Opslag

Bewaar uw wandelwagen op een schone, droge plaats en stel hem niet te lang bloot aan hitte of vocht. Nadat de wandelwagen voor langere tijd is opgeslagen, en voordat hij weer wordt gebruikt, moet hij volledig worden gereinigd en gedesinfecteerd en is er een onderhoudsbeurt nodig.

### Hergebruik

Uw Convaid-wandelwagen moet met een doekje worden gedesinfecteerd voordat hij opnieuw wordt gebruikt. Gebruik hiervoor een niet-giftige, biologisch afbreekbare desinfectieoplossing die geschikt is voor het desinfecteren van oppervlakken. Controleer of de volgende onderdelen intact zijn vóór gebruik (zie ONDERHOUDSSCHEMA).

Indien nodig repareren of vervangen:

- Banden (profiel), bandenspanning indien van toepassing
- Frame
- Bekleding van zitting en rugleuning
- Werking wielvergrendeling
- Lagers en assen: controleer op slijtage/smering
- Stabiliteit wielen bij recht vooruit rijden
- Bevestigingen

### Reparatie

**Gebruiker:** De gebruiker kan eenvoudig te verwijderen onderdelen of accessoires zelf vervangen, bv. voetsteunen, hiellussen, alle bekledingsitems, handgrepen, volgens de aanwijzingen in deze handleiding.

**Fabrikant/servicecentrum:** Reparatie of vervanging van permanent bevestigde, versleten of defecte onderdelen moet worden uitgevoerd door een erkend servicecentrum. Alle afzonderlijke onderdelen van de wandelwagen kunnen worden vervangen. Neem contact op met de fabrikant/het servicecentrum voor eventuele reparaties. Gebruik de originele verpakking of een voor transport geschikte verpakking om de wandelwagen naar de fabrikant of het servicecentrum te versturen. Verzending via UPS.

## Benodigd gereedschap

- U hebt 3/8", 7/16", 3/8" of 2 verstelbare sleutels met een capaciteit van 3/4", kruiskopschroevendraaier 5/32" nodig
- Inbussleutel (meegeleverd)

## Reserveonderdelen

Als u reserveonderdelen voor uw wandelwagen nodig hebt, kunt u contact opnemen met de Convaid servicedealer bij wie u het product hebt aangeschaft. Als het onderdeel niet meer onder garantie valt, ontvangt u een kostenraming en, indien nodig, aanwijzingen voor het opsturen van de wandelwagen voor reparatie.

## Functionele tests

Alle vier wielen moeten contact maken met de vloer. Duw de lege wandelwagen op een gladde en vlakke ondergrond met zoveel kracht naar voren dat de wandelwagen een afstand van 2 meter. De wandelwagen mag niet meer dan 150 mm naar links of naar rechts afwijken. De wielen moeten onbelemmerd draaien. Als de wandelwagen volgens de instructies wordt in- of uitgekapt; moet dat soepel verlopen zonder overmatige inspanning. Alle bevestigingen moeten goed vastzitten. Bevestigingen op bewegende scharnieren mogen niet te strak zijn aangehaald. De bekleding van de zitting mag niet uitgerekt zijn of doorzakken. De positioneringsaccessoires moeten correct zijn afgesteld en stevig vastzitten.

EC REP

### In de EU gevolmachtigde

R82 A/S

Parallevej 3,

8751 Gedved, Denemarken



## Convaid-servicedealer

Noteer hier de gegevens van de Convaid-dealer waar u uw wandelwagen hebt gekocht:

Bedrijf: \_\_\_\_\_

Adres: \_\_\_\_\_

Telefoon: \_\_\_\_\_ Website: \_\_\_\_\_

Contactpersoon: \_\_\_\_\_ E-mail: \_\_\_\_\_

Serienummer: \_\_\_\_\_

Of neem contact op met de klantenservice op  
844 US Mobility (844-876-6245) (+1 310 618 0111) of  
E-mail: [convaidsales.us@etac.com](mailto:convaidsales.us@etac.com)  
Internationaal e-mailadres: [international.convaid.us@etac.com](mailto:international.convaid.us@etac.com)

---

# Garantie

---

De garantie van Convaïd is van toepassing op de oorspronkelijke koper (consument) van het Convaïd-product. Alle onderdelen die binnen de gespecificeerde garantieperiode functionele gebreken wegens materiaal- of productiefouten vertonen, worden kosteloos gerepareerd of vervangen (naar keuze van Convaïd). De garantieservice kan worden uitgevoerd door een Convaïd-servicecentrum of (naar keuze van Convaïd) in de fabriek van Convaïd.

## Garantieperiode

Frame & X-beugels ..... Vijf jaar  
Overige componenten ..... Eén jaar  
Stof & webbing ..... Eén jaar  
Sensiformkussen ..... Twee jaar

Deze garantie dekt geen normale slijtage of schade die is veroorzaakt door een ongeval of verkeerd gebruik. Om aanspraak te maken op deze beperkte garantie, moet de gebruiker eerst een 'Return Authorization Number' aanvragen bij de klantenservice van Convaïd. Het product moet met vooruitbetaalde verzendkosten naar de fabriek of naar een erkend servicecentrum worden opgestuurd, samen met een kopie van het originele aankoopbewijs.

DEZE BEPERKTE GARANTIE SLUIT ALLE CLAIMS VOOR INCIDENTELE OF GEVOLGSCHADES UIT. DE DUUR VAN ELKE IMPLICIETE GARANTIE IS GELIJK AAN DE DUUR VAN DEZE SCHRIFTELIJKE GARANTIE. IN SOMMIGE STATEN IN DE VS IS UITSLUITING OF BEPERKING VAN INCIDENTELE OF GEVOLGSCHADE OF BEPERKING VAN DE TERMIJN VAN EEN IMPLICIETE GARANTIE NIET TOEGESTAAN. MOGELIJK ZIJN BOVENSTAANDE BEPERKINGEN OF UITSLUITINGEN DAAROM NIET OP DE GEBRUIKER VAN TOEPASSING. ER ZIJN GEEN AANVULLENDE GARANTIES OP DE IN DIT DOCUMENT BESCHREVEN GARANTIE.

Deze garantie geeft de gebruiker specifieke wettelijke rechten en de gebruiker heeft mogelijk ook nog andere rechten die van staat tot staat verschillen. Deze garantie geldt uitsluitend in de VS en kan voor andere landen afwijken.



Convaïd-producten, LLC

2830 California Street, Torrance, CA 90503, Verenigde Staten

Gratis binnen de VS: 1-844-US-Mobility (844-876-6245) • Telefoon: (310) 618-0111 • Fax: (310) 618-8811

E-mail: [convaidsales.us@etac.com](mailto:convaidsales.us@etac.com) • Internationaal e-mailadres: [international.convaid.us@etac.com](mailto:international.convaid.us@etac.com)

[www.etac.com](http://www.etac.com)

UG0101-DUT-Rev.02 2021-06-02

---