

serval[™]

Svensk Användarhandbok

SE INNEHÅLL

Serval	3
Säkerhet	4
Garanti	5
Verktyg	5
Underhåll	5
Klar för användning	6
Justering av körbygel	6
Serval hjul	7
Vändbar sits	8
Serval underrede med vändbar Panda och x:panda sits	9
(forts) Serval underrede med vändbar Panda och x:panda sits	10
Montering av fotstöd på Panda och x:panda sits	11
Rygg- och sitsvinkling	11
Sitsbredd	12
Sitsdjup	12
Bromsar och riktningsspärr	13
Ryggförlängare	14
Huvudstödsdyna	14
Huvudstöd	15
Bålstöd	16
Suflett	17
Fotstöd	18
Bendelare	19
Bord	20
Handbåge	20
Montering av justerbara fixlock	21
Väst och kryssväst	23
Sternumsele	23
5-punktsele	24
Bröstmål	24
Höftbälte	25
Abduktionssele	26
Ankelsele	26
Fotremmar	27
Handledsmanschett	27
Transportbälte	28
H-sele	28
Åkpåse	29
Regnskydd med huva	29
Varukorg	30
Nätkasse	30
Ihopfällning	31
Transport i fordon	32
Serval klar för transport	33
Förankring av sulky i fordon	34
Barnet spänns fast i Serval	35
Produktidentifikation	36
Mått	37
Teknisk data	38
Tillverkare	38
Återförsäljare	38
Fläckguide	39

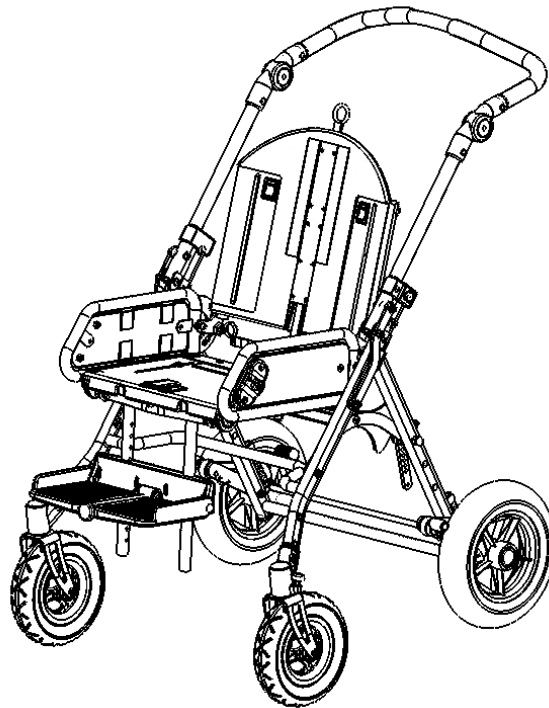

SE SERVAL

Vi är glada att ni har valt sulky Serval.

Vi är övertygade om att den kommer leva upp till era förväntningar av ett modernt hjälpmedel. kke med valget af Serval klapvognen.



Serval är sulkyn från R82, som vänder sig till både lättare- och multihandikappade barn, vilket är möjligt på grund av det stora tillbehörsprogrammet. Serval har många inställningsmöjligheter vilket gör att man kan ge barnet en korrekt ergonomisk sittställning, samtidigt som det får goda förutsättningar att förflyttas och uppleva världen. Serval finns i två storlekar och kan användas av barn från ½ till ca 5 år.

I denna användarhandbok kommer vi att beskriva och illustrera de viktigaste funktionerna för att ni ska kunna utnyttja er sulky Serval fullt ut.

SE SÄKERHET

Sulky Serval är CE-märkt. Det garanterar att den uppfyller alla relevanta europeiska hälso- och säkerhetskraven. Serval är CE-märkt efter Europarådets Direktiv 93/42/EÖF, klass I, från 14 juni 1993, om mediciska anordningar. Serval är godkänd i överensstämmelse med ISO 7176/19-2001, EN 12182.

Produktens hållbarhet motsvarar en livslängd på 5 år vid normal användning. Därefter måste produkten rekonditioneras (av behörig personal) för att förlänga livslängden.

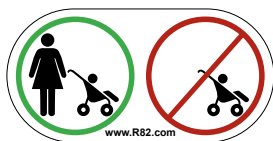
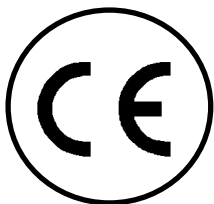



 Läs denna handbok grundligt innan du använder produkten. Det kan påverka barnets säkerhet om instruktionerna i denna handbok inte följs.

 Om produkten modifieras eller om reservdelar från någon annan än tillverkaren av stolen används måste CE-märket tas bort.

 Produkten är avsedd för en brukare åt gången. Placera inte mer än en brukare i produkten.

 Lämna aldrig barnet oövervakat i denna produkt utan säkerställ alltid uppsikt av en vuxen. Om produkten används felaktigt kan barnet skadas allvarligt. Kontrollera att alla selar är säkert och korrekt fastsatta på produkten innan varje användning.

 Vid hög belastning av körbygeln, t ex vid fylld nätkasse, ändras sulkyns tyngdpunkt och stabilitet.

 Denna produkt får ej användas vid löpning eller inlinesåkning.

 Om ett barn sitter i produkten, skall alla selar och bälten vara ordentligt knäppta, före eventuell inställning av sitsen/produkten.

 Senaste versionen av den här handboken finns alltid tillgänglig på www.R82.com

SE GARANTI

R82 lämnar en 2-årsgaranti med avseende på brister som orsakats av tillverkningsfel samt en 5-årsgaranti när det gäller brott på metallramen orsakade av bristfälliga svetsfogar. Det kan ha en negativ inverkan på garantin om kunden underlåter att utföra erforderlig service och/eller dagligt underhåll i enlighet med riktlinjerna och föreskrivna intervall som anges av leverantören och/eller i bruksanvisningen. För mer information – se R82:s webbplats/ nedladdning.

Garantin gäller endast om R82-produkten används i samma land som den köptes och om produkten kan identifieras med ett serienummer. Garantin täcker inte skada genom olycks-händelse, inklusive skada orsakad av felaktig användning eller försummelse.

Garantin omfattar inte delar som utsätts för normalt slitage och behöver bytas ut regelbundet. Garantin är ogiltig om delar/tillbehör används som inte är R82-originaldelar eller om produkten repareras eller modifieras av någon annan än en auktoriserad R82-representant eller av fackman officiellt godkänd av R82 att utföra reparationer och underhåll av R82-produkter.

R82 förbehåller sig rätten att före godkännande av garantianspråket kontrollera den aktuella produkten samt relevant dokumentation och att besluta om den defekta produkten ska repareras eller ersättas. Det åligger kunden att returnera den aktuella produkten som garantianspråket gäller till inköpstället.

Garantin lämnas av R82 eller, därefter, av en R82-återförsäljare.

SE VERKTYG

I ryggsäcken monterad på Serval finns en liten verktygsväska som innehåller en 4 mm insexnyckel. Denna insexnyckel behövs vid några av inställningarna som beskrivs i denna handbok.

SE UNDERHÅLL

 De svängbara delarna bör regelbundet smörjas med olja.

 Använd endast rengöringsmedel utan klor och denaturerad sprit.

 Hjullagren är känsliga för smörjmedel och därför bör man använda en torr trasa för att torka bort ev smuts från hjulen.

 För bästa hållbarhet bör sulkyn efterjusteras med jämna mellanrum. Detta gäller i synnerhet de svarta insexskruvarna som håller framhjulen.

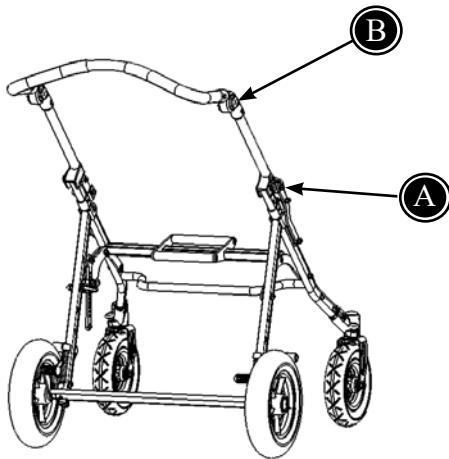
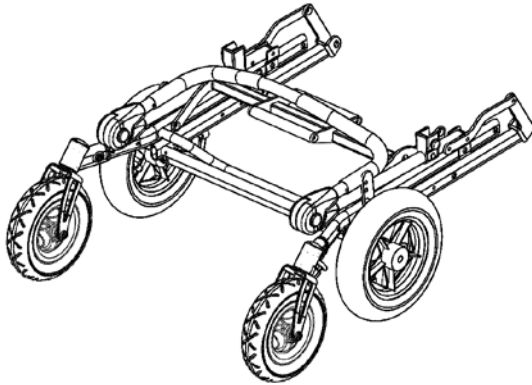

SE KLAR FÖR ANVÄNDNING

Serval levereras ihopfälld för att ta så liten plats som möjligt under transport. Gör så här för att göra stolen klar för användning:

1) Underredet fälls ut genom att lyfta i körbygeln. Fäll ut tills låsbeslagen (A) låser underredet med ett "klick".

2) Körbygeln ställs in genom att man trycker på knapparna (B) på båda sidorna och justerar bygeln till den önskade höjden.

Rygg, sits och fotstöd ställs in som beskrivet på följande sidor.

Serval är nu klar för användning.

 Kontrollera att låsbeslagen (A) är helt låsta före användning av Serval.

SE JUSTERING AV KÖRBYGEL

3) Körbygeln ställs in genom att man trycker på knapparna (A) på båda sidorna och justerar bygeln till den önskade höjden.

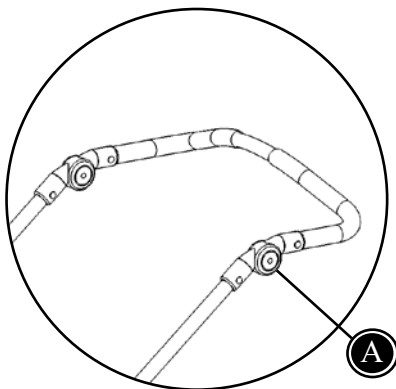

SE SERVAL HJUL

Serval levereras med svängbara framhjul samt stora bakhjul. Underredet kan levereras med antingen massiva (gummi) eller lufthjul. Serval har fjädring vid bakhjulen, vilket ger en lätt och behaglig körning - även i kuperad terräng.

 Luftryck i lufthjulen ska vara 36 PSI/ 2,5 bar.

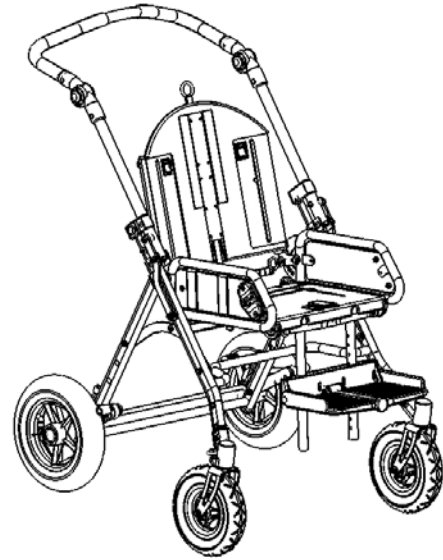

Svängbara framhjul

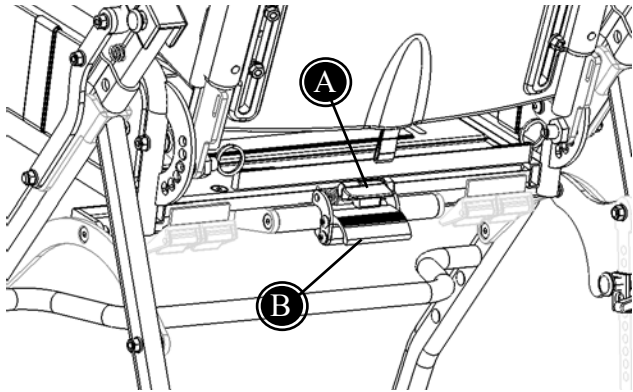

SE VÄNDBAR SITS

Sitsen kan monteras så barnet har ansiktet i färdriktningen eller tvärtom, så man kan ha ögonkontakt med barnet. Sitsen vänds enklast på följande sätt:

! Innan sitsen vänd skall barnet tas ur sulky.

- * Fäll upp säkerhetslåset (A) och därefter alubeslaget (B). Fäll stolen framåt och sitsen kan lyftas av från underredet.
- * Sitsen vänds och placeras på underredet igen, så den passar i adaptern. Barnet sitter nu mot färdriktningen.
- * Fäll upp säkerhetslåset (A) och klicka på sitsen.

! Kontrollera att sitsen sitter fast ordentligt.

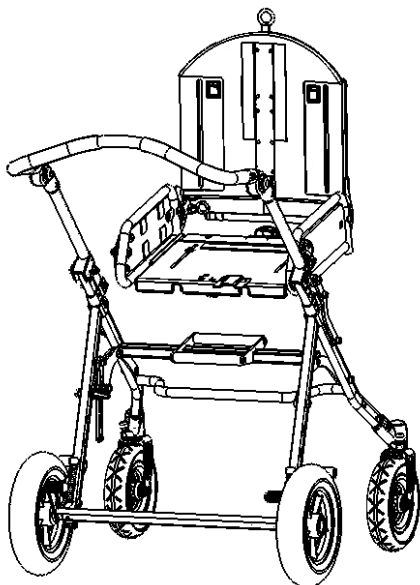
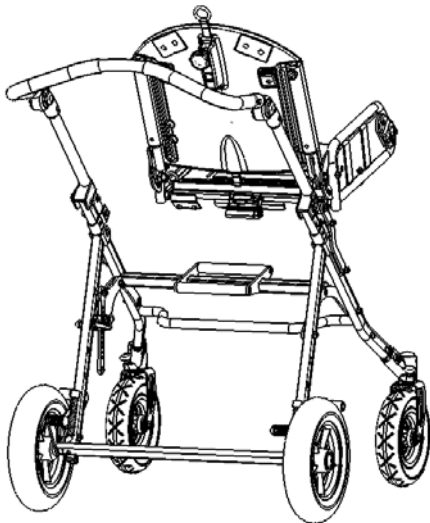

SE SERVAL UNDERREDE MED VÄNDBAR PANDA OCH X:PANDA SITS

Panda Futura och x:panda sitsen kan monteras på underredet till Serval. Detta kräver en adapter mellan underrede och sits.

Klicka dit adaptern på själva underredet (A) och kolla att säkerhetslåset (B) är aktiverat. Om Serval sitsen behöver monteras av först, se tidigare beskrivning "Vändbar sits".

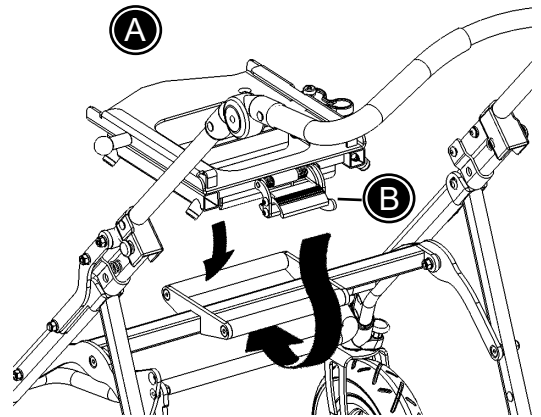

Montering av sits i adaptern:

Placera sitsen i adaptern och tryck den bakåt tills det hörs ett "klick". Dra sedan ut den gröna knappen (C) och tryck sitsen ytterligare bakåt tills det hörs ytterligare ett "klick". Lås fast med det röda handtaget (D).

 Använd inte det första läget som sitsen "klickar" i. Detta är ett säkerhetsläge som fångar upp sitsen om handtaget (D) lösgörs av misstag.

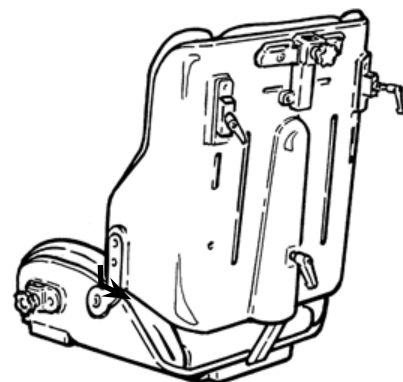

Avmontering av sits i adaptern:

Lossa det röda handtaget (D). Dra ut den gröna knappen (C) och tryck sitsen framåt samtidigt som den lyfts.

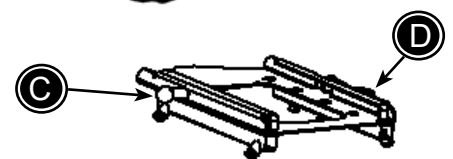

Vändbar sits

Sitsen kan vändas 180 grader genom att adaptern vänds. Se beskrivning under tidigare avsnitt "Vändbar sits".

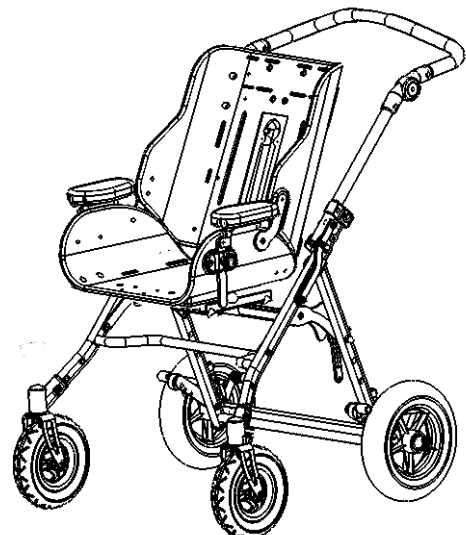

SE (FORTS) SERVAL UNDERREDE MED VÄNDBAR PANDA OCH X:PANDA SITS

Justering av sitsens tyngdpunkt

Adaptorn och därmed sitsen, kan justeras 10 cm framåt och bakåt (A) för att skapa korrekt tyngdpunkt och därmed göra sulkyn stabil. Ta bort de 4 skruvarna med en 4 mm insexnyckel och 10 mm fast nyckel. Flytta adaptorn till den önskade positionen och skruva dit alla 4 skruvarna igen.

 Det är viktigt att kontrollera tyngdpunkten så att sulkyn är stabil och inte tippar.

 Kontrollera alltid att sitsen och adaptorn är korrekt och säkert monterade.

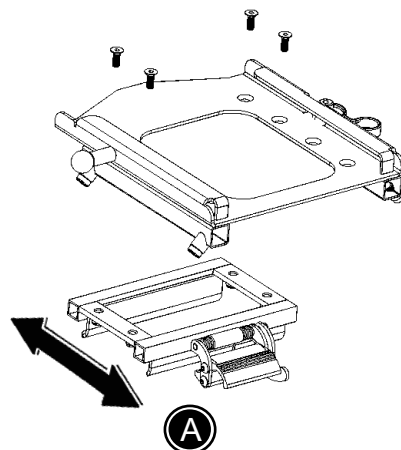

Serval stl 1

Panda Futura
stl 1+2

x:panda stl 1SM+2S

Serval stl 2

Panda Futura
stl 1+2+2½

x:panda stl 1+2M

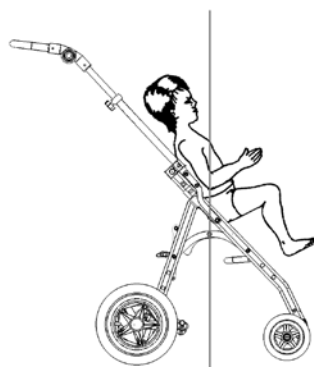

B

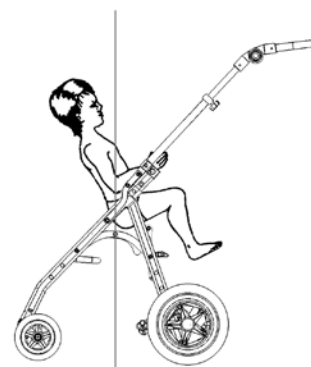

SE MONTERING AV FOTSTÖD PÅ PANDA OCH X:PANDA SITS

Lossa skruvarna (A) med en 5 mm insexnyckel och montera fotstödet genom att skjuta in stagen i adaptern. Dra åt skruvarna (A) igen.

För justering av fotstödet, se beskrivning för "Fotstöd".

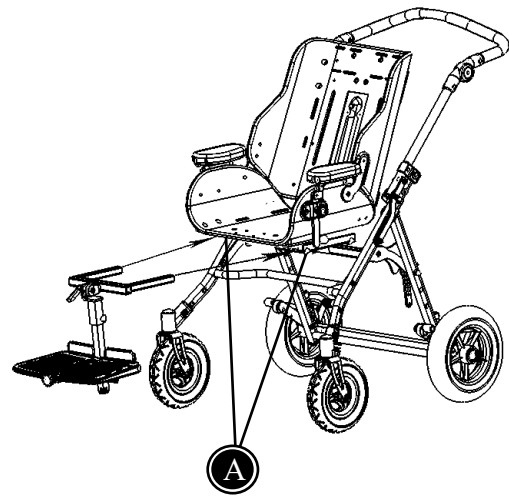

SE RYGG- OCH SITSVINKLING

Hela sitsenheten vinklas genom att man lossar låsvredet (A) och drar ut låstappen (B). Spänn fast i den önskade vinkeln. Kontrollera att låstappen "klickar" i hålbeslaget.

Ryggen vinklas individuellt genom att man drar i remmen bak på stolen (C).

 Håll emot i stolsryggen när sits- och ryggvinkeln ställs in.

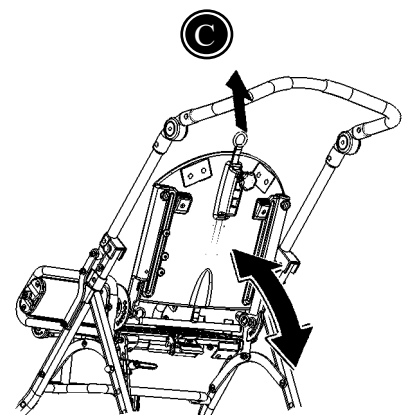
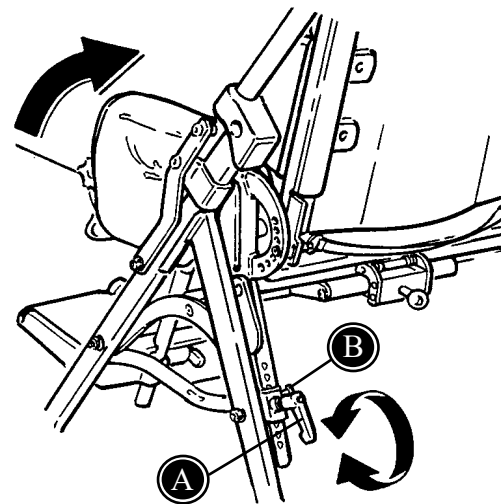

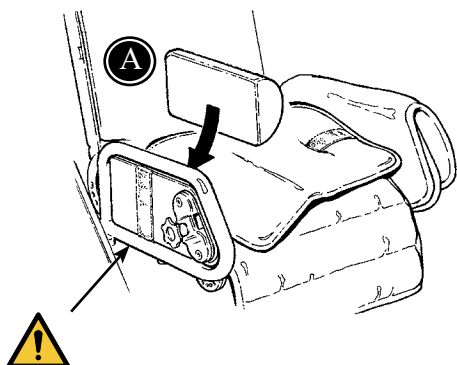

SE SITSBREDD

Sitsbredden kan regleras genom att sätta extra dynor vid sidorna (A).



Var uppmärksam på att inte klämma fingrarna mellan sidoramen och plattan.

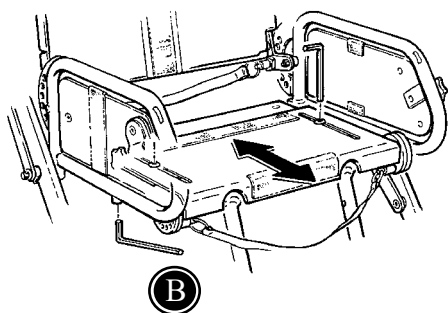

SE SITSDJUP

Sitsdjupet kan justeras genom att man lossar insexskruvarna (B) i sitsplattan under klädseln.

Dra åt skruvarna (B) vid det önskade sitsdjupet.

SE BROMSAR OCH RIKTNINGSPÄRR

Fotbromsen på Serval aktiveras (A).

Med riktningsspärren kan de svängbara framhjulen låsas i färdriktningen (B), vilket gör det lättare att köra sulkyn i ojämn terräng.

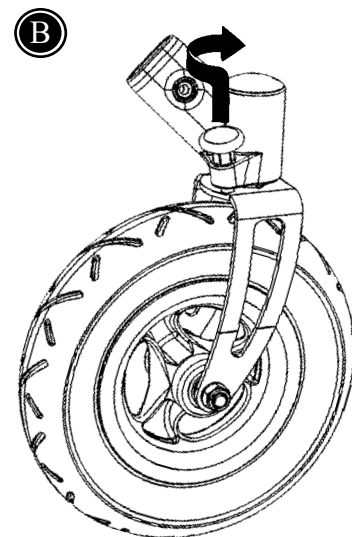
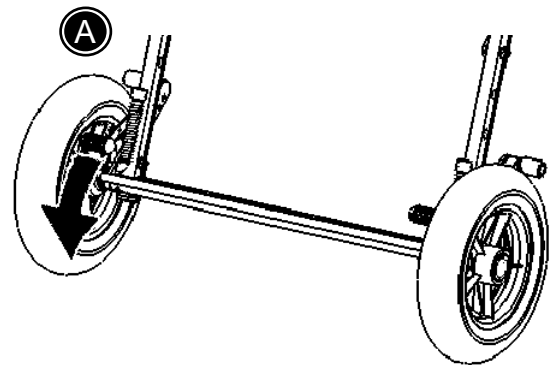

SE RYGGSÄCK

Rygsækken monteres ved at fastgøre de øverste stropper i fixlock spænderne (A). Til sidst monteres de nederste stropper med velcrobåndet (B).

 Max belastning för ryggsäck: 2 kg

 Var uppmärksam på att inte klämma fingrarna i spåret på rygglattan.

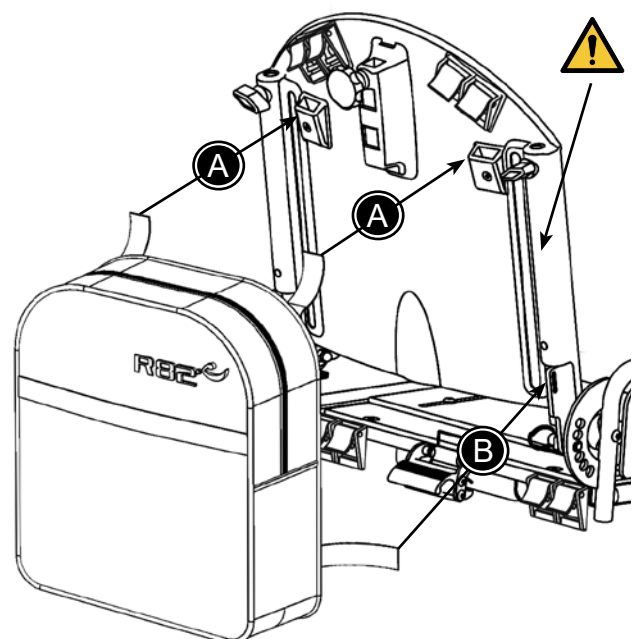

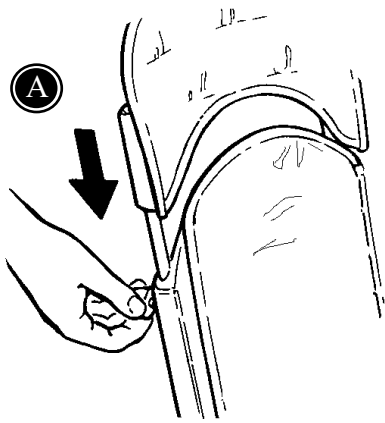

SE RYGG- FÖRLÄNGARE

Ryggförlängaren är avtagbar och kan ställas in i höjden genom att lossa rattarna på baksidan (A).

Dra åt rattarna (A) igen.

 Kontrollera att ryggförlängaren sitter fast ordentligt.

S
E

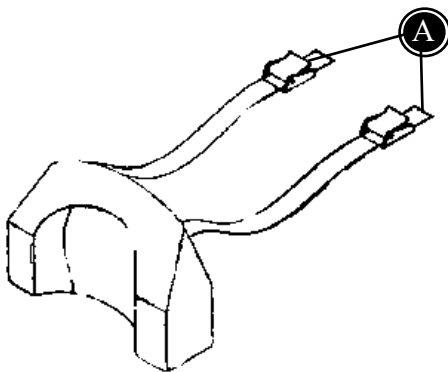

SE HUVUDSTÖDS- DYNA

Montering av huvudstödsdyna:

Utan ryggförlängare:

Remmarna (A) monteras i fixlocken (B) på baksidan av ryggen.

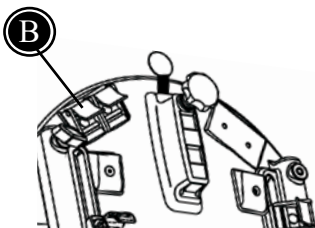

Med ryggförlängare:

Remmarna (A) förs igenom spåren (C) i ryggen och sätts fast i fixlocken på baksidan.

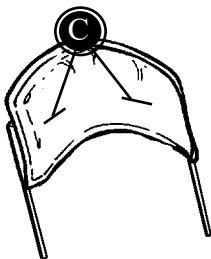

SE HUVUDSTÖD

Montering och höjjustering:
Handtaget (A) lossas.

Vinkeljustering:
Skruvarna (B) lossas med en fast nyckel.

Jusering i sidled:
Skruven (C) lossas.

Sätt fast överdraget på huvudstödet med hjälp av kardborrband.

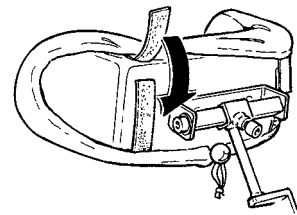
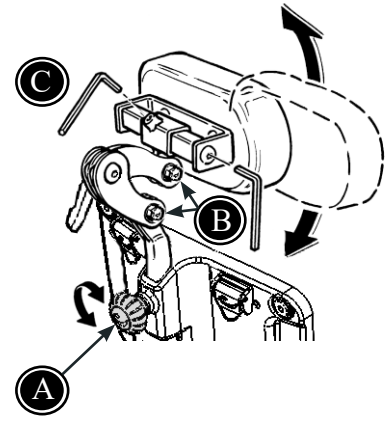

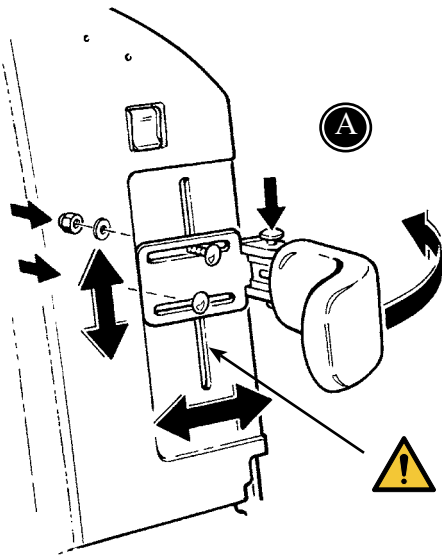



SE BÅLSTÖD

Ta bort ryggdynan och montera bålstöden i spåret på ryggen med hjälp av medföljande skruvar.

A) De sidosvängbara bålstöden kan vid montering justeras i höjd och bredd. Sväng de sidosvängbara bålstöden åt sidan genom att trycka på den röda utlösarknappen. Det är då lättare att placera barnet i sulkyn.

B) De fasta bålstöden kan vid montering justeras i höjd och bredd.

 De sidosvängbara bålstöden kan med fördel smörjas med lite olja då och då.

 Var uppmärksam på att inte klämma fingrarna i spåret på rygglattan.

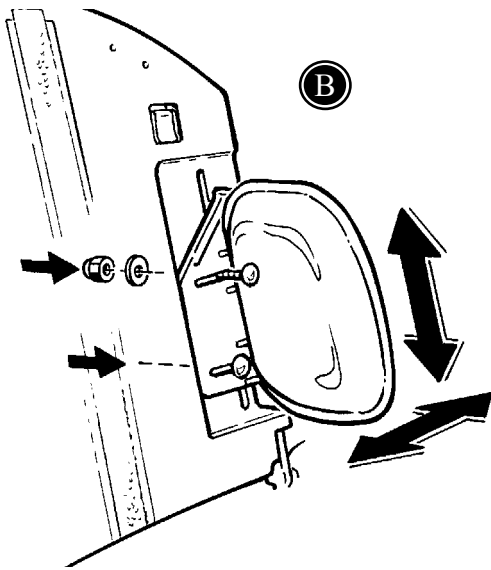



SE SUFLETT

Om ryggförlängare är monterat på sulkyn, ska denna tas bort innan sufletten kan monteras.

Beslagen skjuts in i stolsryggen och skruvas fast bakifrån (A). Därefter kan sufletten föras på plats i beslagen.

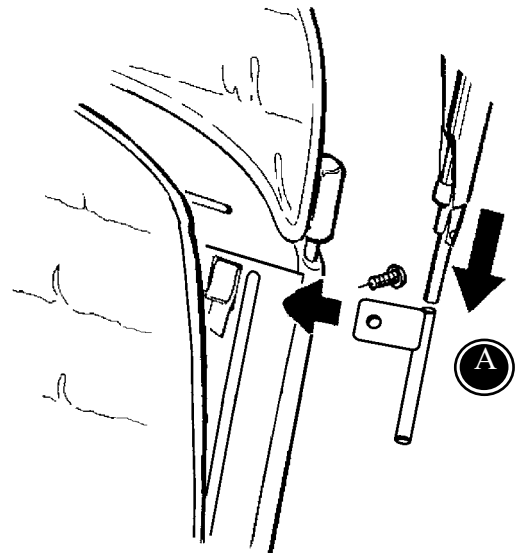
Om ryggförlängaren önskas kan den nu monteras i samma beslag som sufletten monterades i.



 Lyft inte Serval i sufletten.

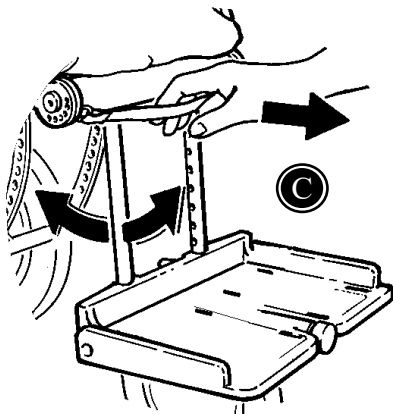
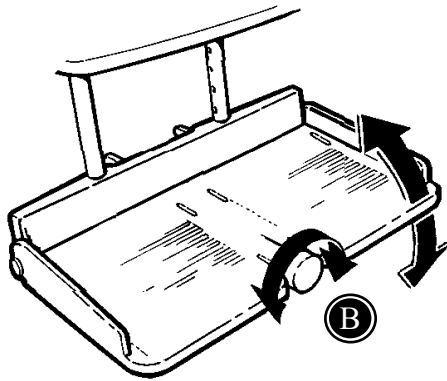
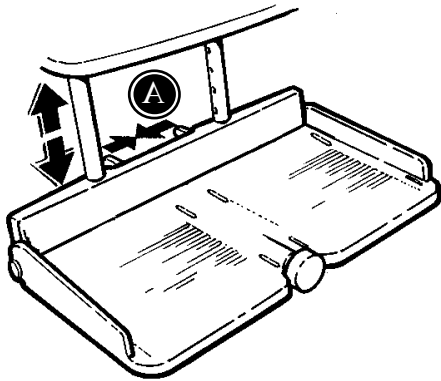

SE FOTSTÖD

Fotstödet ställs in så att barnet får stöd på fotplattan och inte glider ur stolen.

 Stå aldrig på fotstödet.

Kläm ihop de två handtagen (A) och justera fotplattan i höjden.

Vrid på ratten (B) och fotplattan vinklas.

Dra i den svarta remmen (C) och fotstödsstagen kan vinklas.

 Fotstödet kan med fördel smörjas med lite olja.

SE BENDELARE

Montera beslaget till bendelaren (A).

För att kunna montera bendelaren måste man skära hål mellan sömmarna i klädseln.

Drag ner spaken (B) och för bendelaren genom hålet i klädseln och på plats i beslaget.

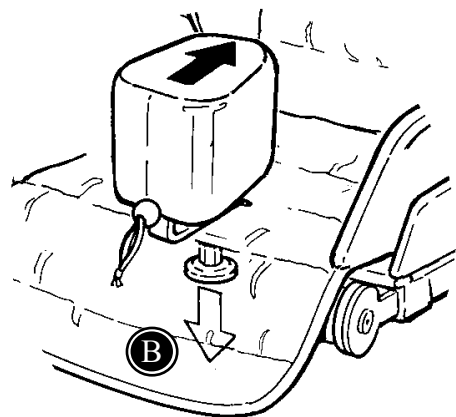
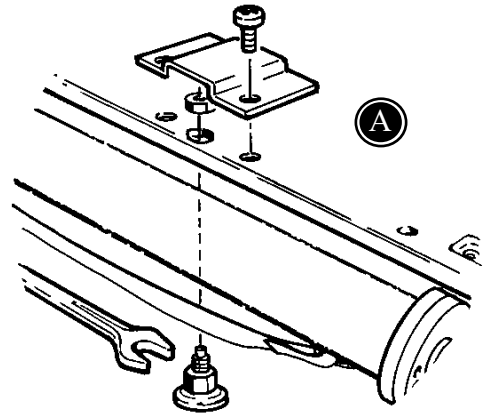

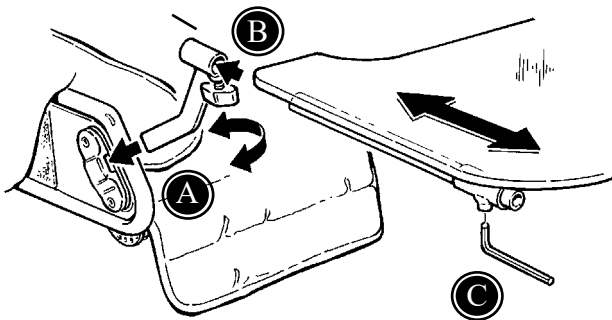

SE BORD

Beslaget till bordet (A) monteras på stolen och hållarna förs ner på plats.

Bordet monteras i hållarna och spänns fast (B)

Bordet kan justeras i djupled med hjälp av medföljande insexnyckel (C).



Max belastning på bordet är 5 kg.

SE

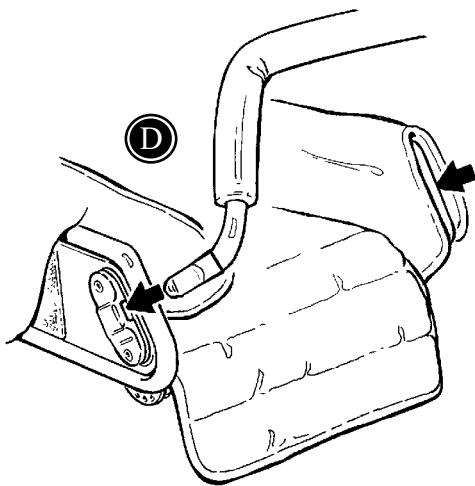

SE HANDBÅGE

Handbågen förs in i beslagen på båda sidor av stolen och "klickar" när det är på plats (D).

SE MONTERING AV JUSTERBARA FIXLOCK

- * Ta bort ryggdynan.
- * Placera fixlock (A) i spåret (B) bak på ryggen.

Notera att det är en utskärning i beslaget för att passa på ryggen.

- * Skruva i skruven (C) i beslaget (A) från insidan av ryggen.

Fixlock kan höjjusteras i spåret genom att lossa skruven (C).

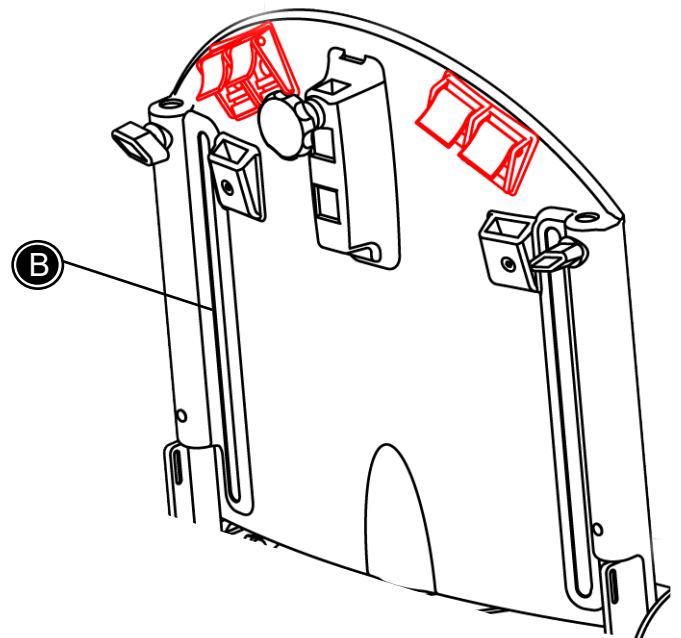
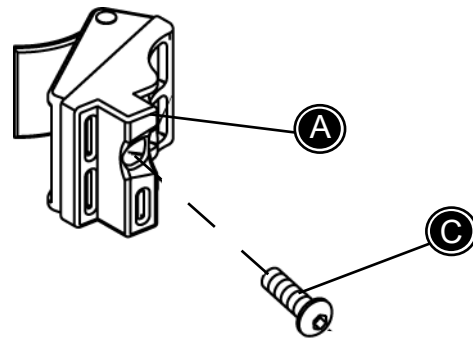

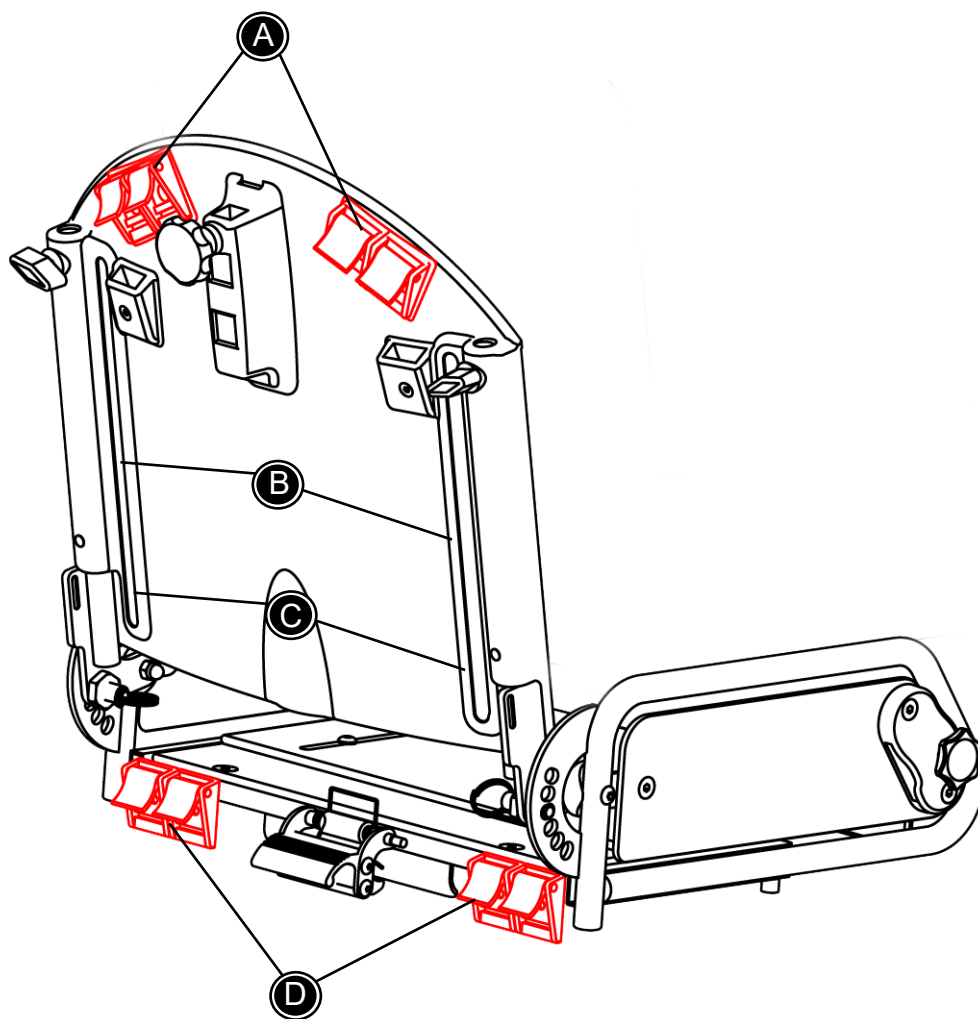

Använd denna teckning tillsammans med beskrivningarna på de följande 6 sidorna.

SE VÄST OCH KRYSSVÄST

Montera fixlock i ryggen.

Västen och kryssvästen kan öppnas och stängas med diverse spännen och blixtlås.

- * Axelremmarna monteras i fixlocken överst bak på ryggen (A).
- * De övre sidoremmarna monteras i fixlocken på ryggen (B).
- * De nedre sidoremmarna monteras i fixlocken på ryggen (C).

 Kontrollera regelbundet att alla selar är korrekt placerade samt att alla justeringar är säkert utfört.

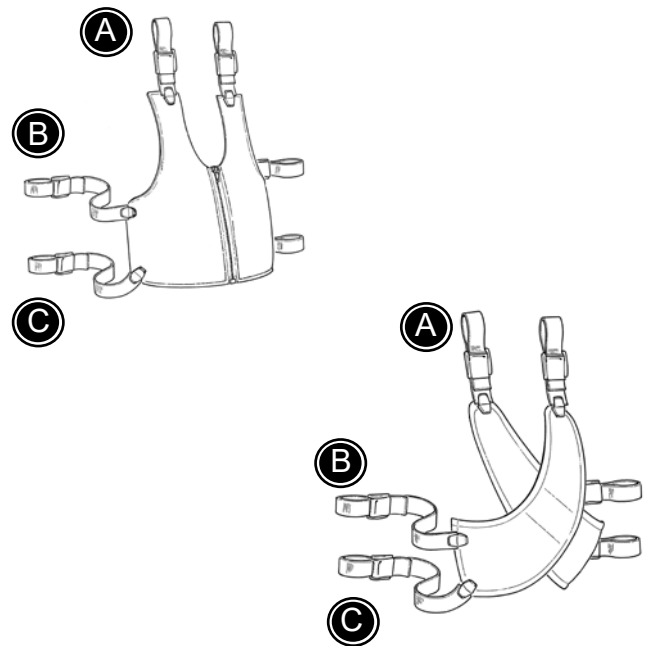

SE STERNUMSELE

Montera fixlock i ryggen.

Sternumselen kan öppnas och stängas med diverse spännen.

- * Axelremmarna monteras i fixlocken överst bak på ryggen (A).
- * Sidoremmarna monteras i fixlocken på ryggen (B).
- * De nedre remmarna monteras i fixlocken på ryggen (C).

 Kontrollera regelbundet att alla selar är korrekt placerade samt att alla justeringar är säkert utfört.

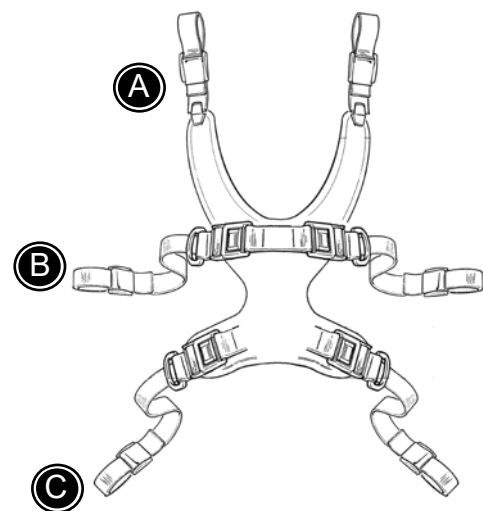

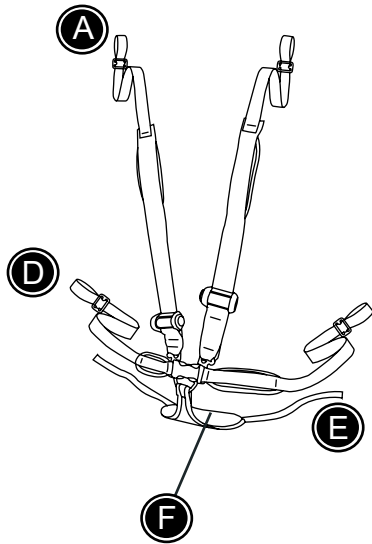

SE 5-PUNKTSELE

Montera fixlock i ryggen och sitsen.

5-punktsele kan öppnas och stängas med diverse spänner.

- * Montera remmarna (E) i fixlocken på sitsen (D).
- * Placera barnet i stolen, så det sitter på "trekanten" (F).
- * Sidoremmarna (D) förs igenom spåren på sitsen och monteras i fixlocken på sitsen (D).
- * Axelremmarna monteras i fixlocken överst bak på ryggen (A).

 Kontrollera regelbundet att alla selar är korrekt placerade samt att alla justeringar är säkert utfört.

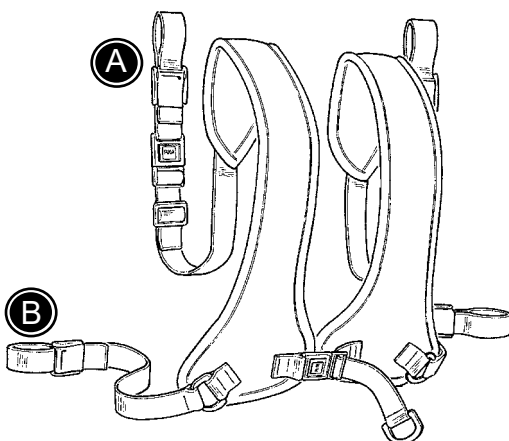

SE BRÖSTSELE

Montera fixlock i ryggen.

Bröstsele kan öppnas och stängas med diverse spänner.

- * Axelremmarna monteras i fixlocken överst bak på ryggen (A).
- * Sidoremmarna monteras i fixlocken på ryggen (B).

 Kontrollera regelbundet att alla selar är korrekt placerade samt att alla justeringar är säkert utfört.

SE HÖFTBÄLTE

Höftbältet kan öppnas och stängas med det främre spännet.

* Remmarna monteras i fixlocken på sitsen (D).



Kontrollera regelbundet att alla selar är korrekt placerade samt att alla justeringar är säkert utfört.

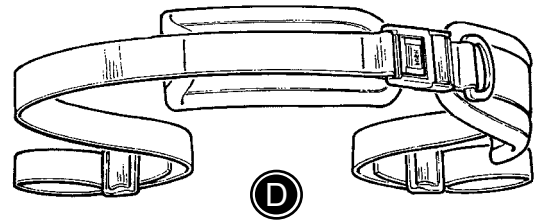

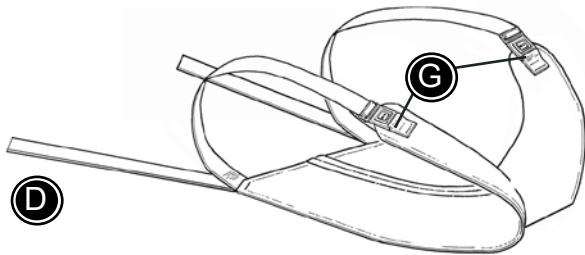

SE ABDUKTIONSSSELE

- * Öppna spännena (G).
- * Montera remmarna (D) i fixlocken på sitsen (D).
- * Placera barnet på selen och stäng spännena (G) över låren.



Kontrollera regelbundet att alla selar är korrekt placerade samt att alla justeringar är säkert utfört.

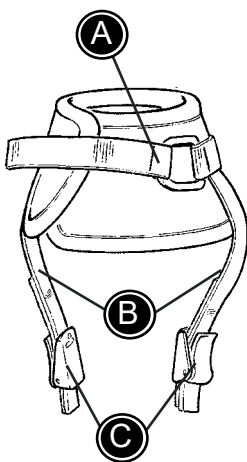

SE ANKELSELAR

Ankelselarna öppnas och stängs med kardborrband eller spännet (A).

Följ nedanstående beskrivning för montering.

- * Spännena (C) monteras tas bort.
- * Remmarna (B) förs igenom spåren i fotplattorna.
- * Spännena (C) monteras igen och säkras att remmarna inte glider ut.



Kontrollera regelbundet att alla selar är korrekt placerade samt att alla justeringar är säkert utfört.

SE FOTREMMAR

Fotremmarna öppnas och stängs med kardborrband eller spännet (A).

Följ nedanstående beskrivning för montering.

- * Remmarna öppnas (A) och förs igenom spårren i fotplattorna.
- * De stängs över barnets fot.

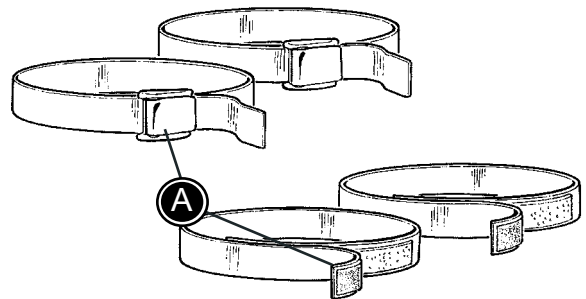

Kontrollera regelbundet att alla selar är korrekt placerade samt att alla justeringar är säkert utfört.

SE HANDLEDS- MANSCHETT

Handledsmanschetten öppnas och stängs med spännet (A).

Följ nedanstående beskrivning för montering.

- * Montera handledsmanschettern omkring barnets handled.
- * Remmen (B) monteras runt om armstödsstaget.

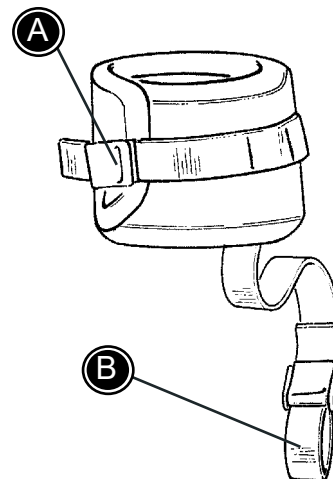

Kontrollera regelbundet att alla selar är korrekt placerade samt att alla justeringar är säkert utfört.

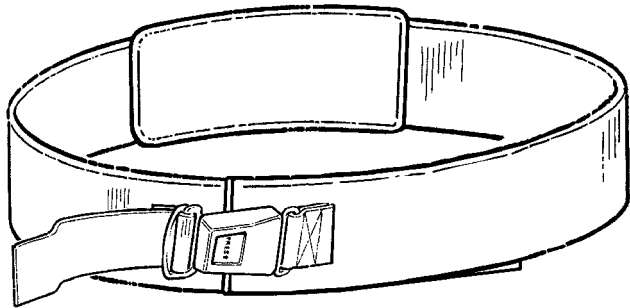

SE TRANSPORTSELE

Selen förs runt om barnets bröst och runt om stolsryggen. Använd kardborrbandet och spänn sedan med spännet.

 Kontrollera regelbundet att alla selar är korrekt placerade samt att alla justeringar är säkert utfört.

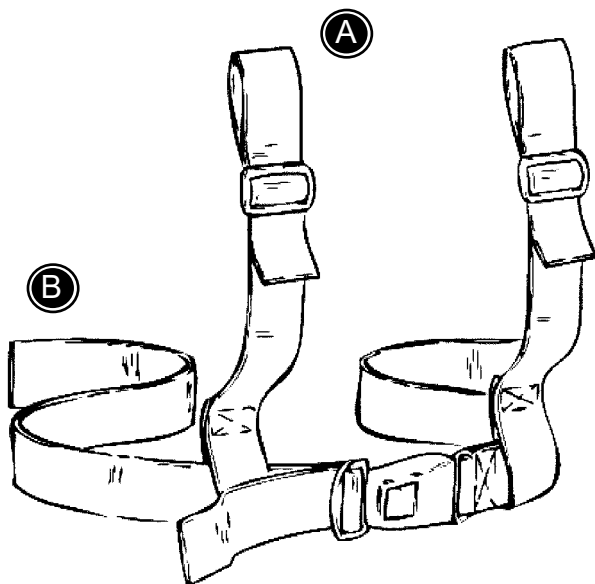

SE H-SELE

Montera fixlock i ryggen.

- * Axelremmarna monteras i fixlocken överst bak på ryggen (A).
- * Sidoremmarna monteras i fixlocken på ryggen (B).

 Kontrollera regelbundet att alla selar är korrekt placerade samt att alla justeringar är säkert utfört.

SE ÅKPÅSE

- * Placera åkpåsen i stolen.
- * Öppna åkpåsen i sidorna och placera barnet i åkpåsen.
- * Stäng åkpåsen igen.

Det finns kardborrband i åkpåsens sidor som gör det möjligt att använda ett höftbälte tillsammans med åkpåsen.

 Kontrollera regelbundet att alla selar är korrekt placerade samt att alla justeringar är säkert utfört.

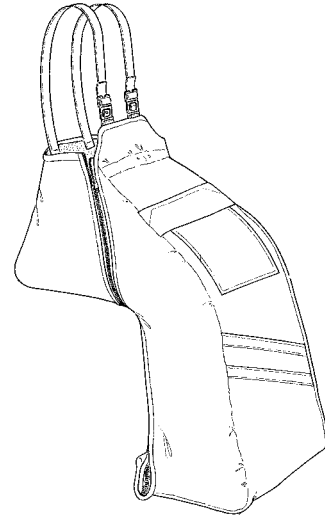
**SE** REGNSKYDD MED HUVA

Regnskyddet tas över stolsryggen, runt om barnets kropp och under fotstödet. På detta vis täcker det även stolen.

 Kontrollera regelbundet att alla selar är korrekt placerade samt att alla justeringar är säkert utfört.



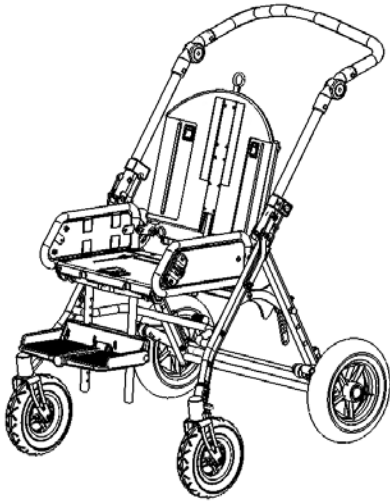

SE VARUKORG

- A) Placera varukorgen på underredet under sitsen.
- B) Varukorgen monteras runt om tvärstagen med hjälp av kardborrbanden.

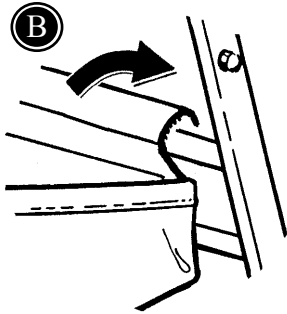

S
E



SE NÄTKASSE

Montera nätkassen på underredet genom att sätta fast de 4 gummiclipsen.



All vikt som tillförs nätkassen/körbygeln påverkar sulkyns stabilitet.

SE IHOPFÄLLNING

Serval fälls enkelt ihop och är därmed särskilt smidig att transportera i bil och ta med överallt. Det finns två sätt för ihopfällning:

- 1) Med sitsen kvar på underredet
- 2) Sitsen tas av innan underredet fälls ihop

Med sitsen kvar på underredet:

A) Drag i remmen och vinkla fotstödet upp till vågrätt

B) Fotplattan fälls ner till vågrätt

C) Drag i remmen bakpå och ryggen fälls ner över sitsen

D) Tryck in låsknapparna på körbygeln och fäll framåt.

Sitsen tas av innan underredet fälls ihop:

E) För handtaget bak på stolen uppåt för att montera av sitsen. Följ punkt (D).

! Var uppmärksam på att inte klämma fingrarna mellan beslaget och underredet (F).

! För att Serval skall kunna fällas ihop helt skall ev. suflett, bord, varukorg och handbåge monteras av.

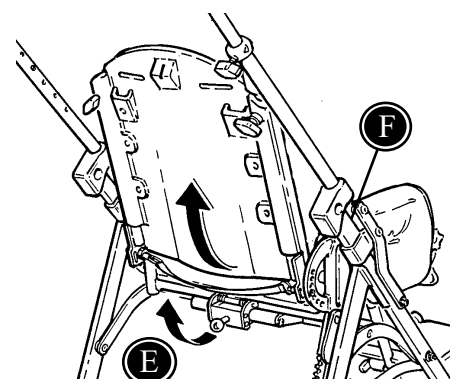
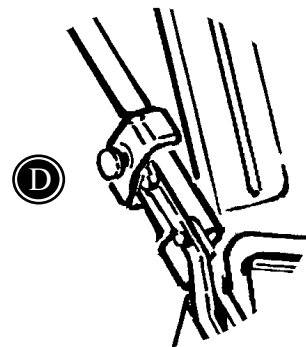
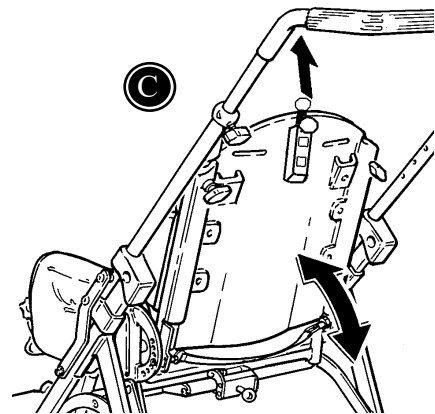
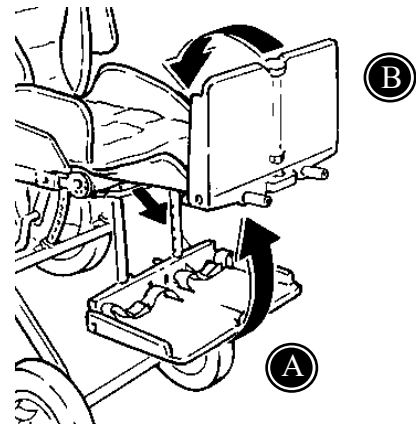

SE TRANSPORT I FORDON

Vid transport i fordon, är Serval godkänd som fordonssäte, med stolen vänd framåt.

Serval levereras inte med höftbälte för att hålla fast användaren i stolen.

Bältena får inte dras över armstöd eller liknande så att de hindras från att ligga an mot den fastspända personen.

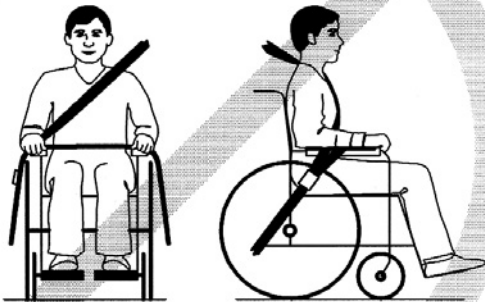

! Godkännelsen faller bort vid specialanpassade stolar.

! Om så är möjligt flyttas barnet till ett fordonssäte och späns fast med säkerhetsbälte.

! Sulkyn är testad enligt ISO 7176-19 och 16840-4:2009.

! Sulkyn skall vara vänd framåt och späns fast med en fyrpunktssele.

! Ett godkänt 3-punktsbälte ska användas. Bältena får inte dras över armstöd eller liknande så att de hindras från att ligga an mot den fastspända personen. Det är inte godkänt att använda enbart ett höftbälte.

! Alla tillbehör till stolen tas loss och sätts fast på särskild plats i fordonet. Tillbehör som inte är löstagbara fixeras vid stolen men ett stötdämpande skydd vilket placeras mellan barnet och tillbehören.

! Stolen skall inspekteras av leverantören innan den åter tas i bruk efter en kollision.

SE SERVAL KLAR FÖR TRANSPORT

Montering av transportfäste:

Det ska monteras totalt 4 transportfästen (A): 2 på var sida av sulkyn. Transportfästena (A) försedda med säkerhetssymboler (B)

- * Transportfästena monteras i de förborrade hålen (A). Ta bort plastpluggarna från underredet och fäst transportfästena med muttrar, skruvar och en 4 mm insexnyckel.

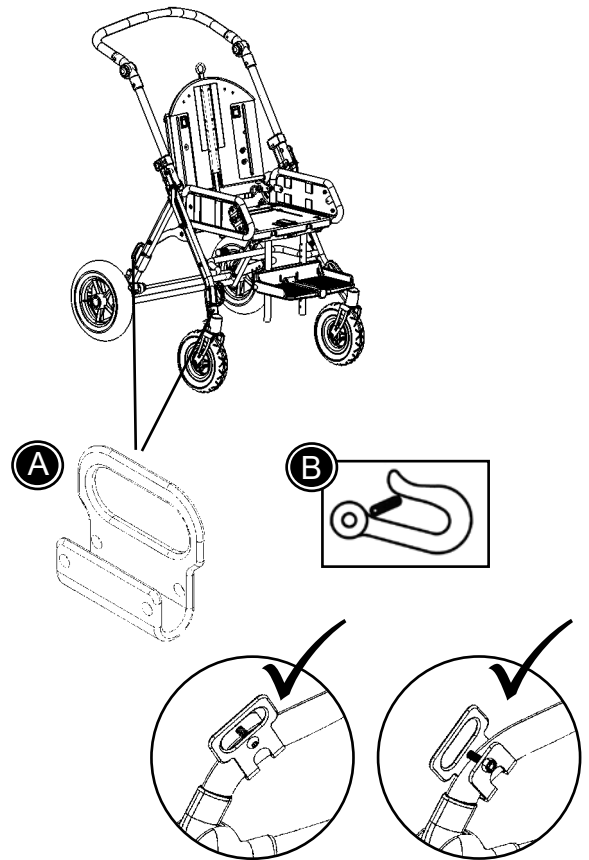

Inställning av rygg:

- * Ryggen vinklas genom att man drar i remmen bak på stolen (C).

 Håll emot i stolsryggen när ryggvinkeln ställs in.

 Ryggen bör inte vinklas mer än 30 grader bakåt, om det inte är absolut nödvändigt.

 Sulkyn är godkänd för transport med en max belastning på 35 kg.

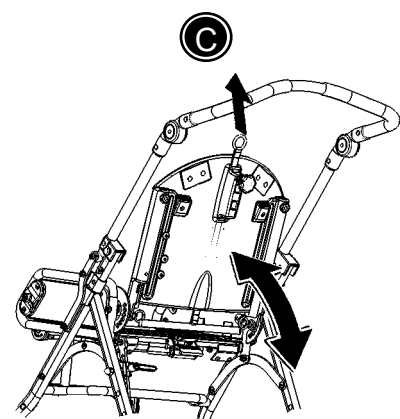

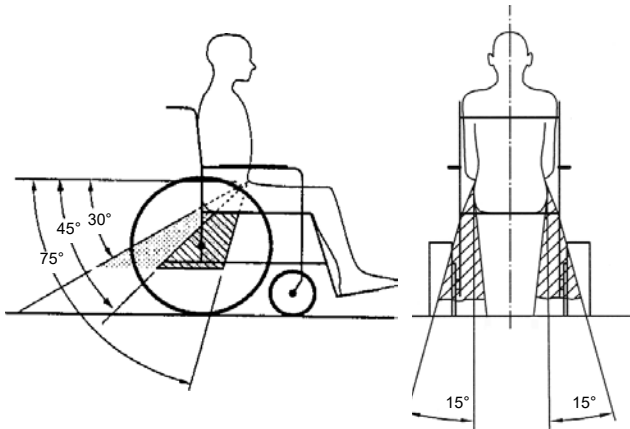

SE FÖRANKRING AV SULKY I FORDON

- * Fäst fyrpunktsselen i fordonets golv. (Följ fabrikantens anvisningar).
- * Sulkyn spänns fast i fordonet med hjälp av fyrpunktsselen. Använd en krok eller en rem för att fästa i beslagen.

 Fyrpunktsselen skall uppfylla kraven i ISO 10542-2 och SAE J2249.

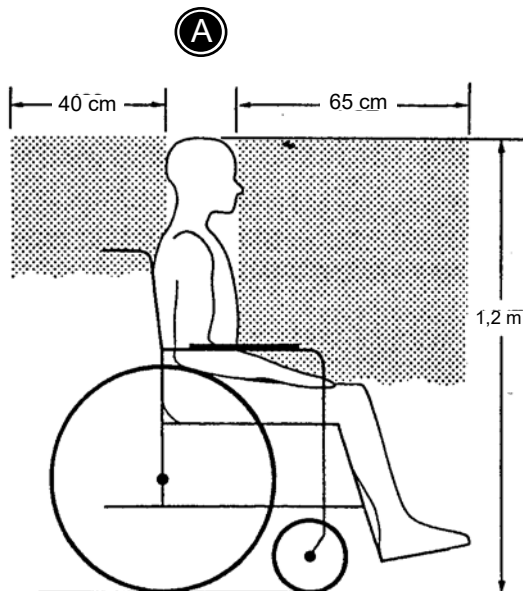

Placering i fordon:

- * Tag bort alla löstagbara tillbehör från stolen.
- * Sätt barnet med ansiktet i färdriktningen.

 Var uppmärksam på den rekommenderade säkerhetszonen (A) vid transport av barn i fordon.

SE BARNET SPÄNNES FAST I SERVAL

Två beslag (A), för fastsättning av ett godkänt höftbälte (B), monteras bak på sulkyn i de förborrade hålen i underredet.

Ett godkänt höftbälte fästs i beslagen (A), vart efter barnet spänns fast i stolen.

Använd ett trepunktsbälte för att spänna fast barnet enligt bilden (C). Bältet ska vara väl anspänt, med hänsyn till barnets komfort. Det är viktigt att bältet inte är tvinnat någonstans.

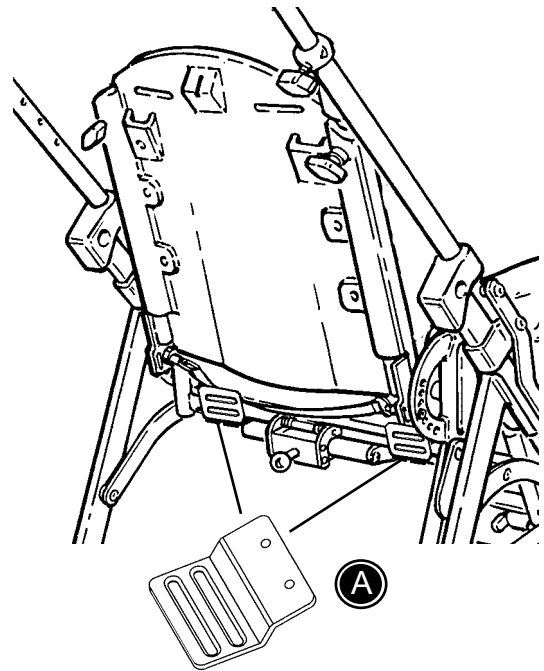

! Höftbältet och trepunktsbältet skall uppfylla kraven i ISO 10542-1 och SAE J2249.

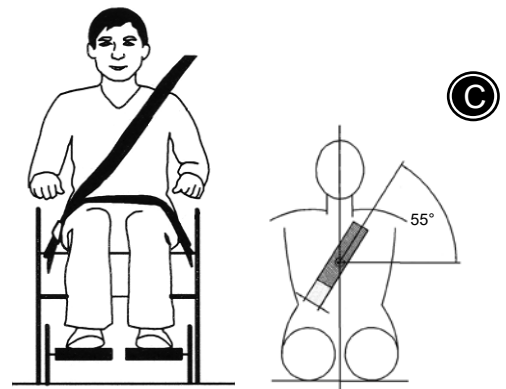
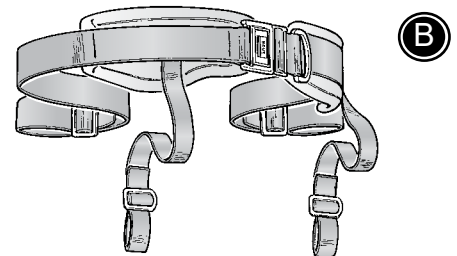

S
E

SE PRODUKT-IDENTIFIKATION

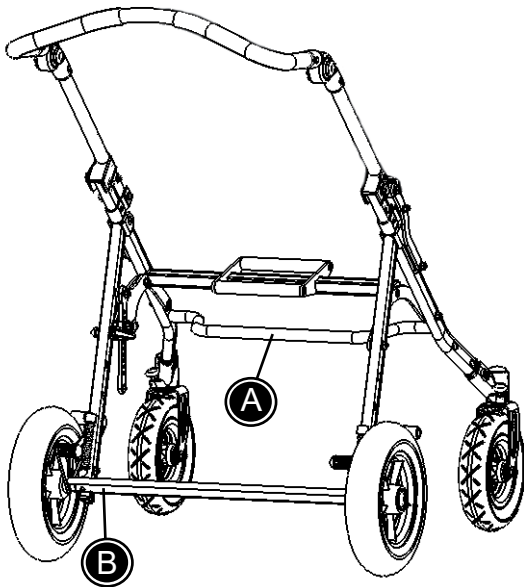

A) Serienummer

Etiketten är placerad mitt på det översta tvärgående staget under sitsen.

B) Tillverkare

Etiketten är placerad vid vänstra bakhjulet på det nedersta tvärgående staget på underredet.

SE

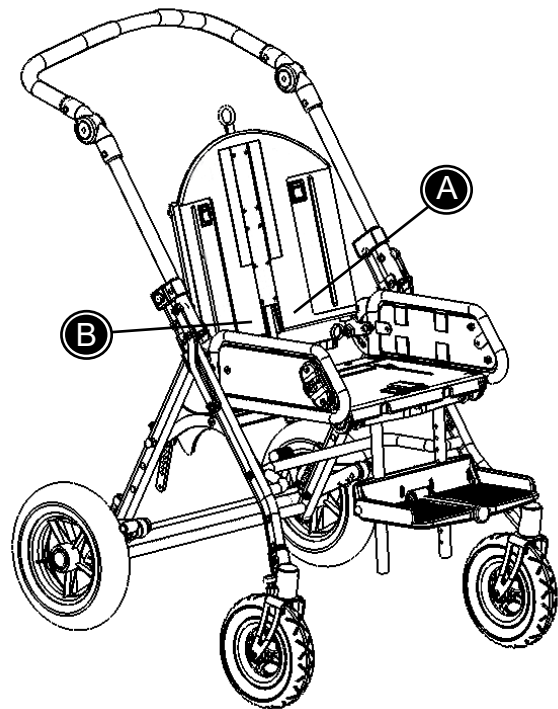

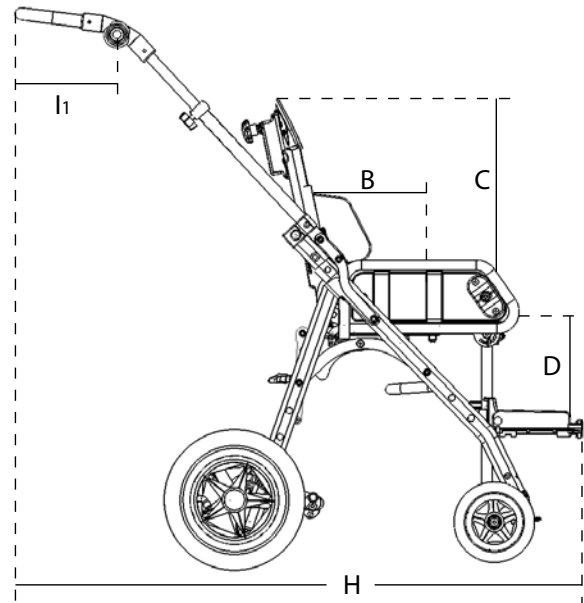
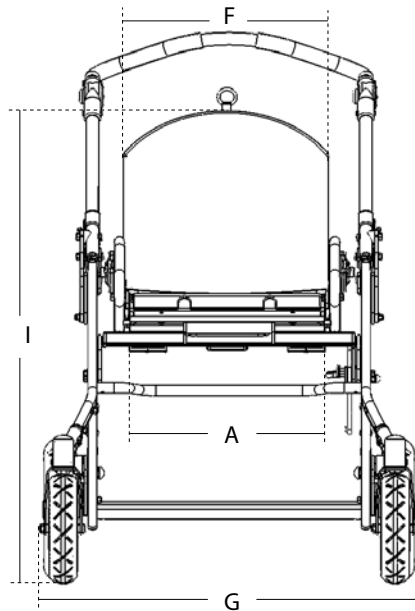

SE MÅTT

Sitsbredd, max (A)

Sitsdjup (B)

Rygghöjd (C)

Läng, underben

Ryggbredd (F)

Bredd (G)

Längd (H)

Höjd (I)

Längd, körbygel (I1)

Längd, ihopfälld

Höjd, ihopfälld

Vikt, underrede

Vikt, sits

Max belastning

Max belastning vid transport

Vinkling

Str. 1

280 mm (11")

180-280 mm (7-11")

340 mm (13¼")

100-310 mm (4-12")

280 mm (11")

600 mm (23½")

680 mm (26 ½")

890 mm (34¾")

210 mm (8¼")

800 mm (31 ¼")

440 mm (17¼")

11 kg

6,5 kg

35 kg

35 kg

Fotstödsstag

Rygg

Sits

Str. 2

330 mm (12¾")

250-340 mm (9¾-13 ¼")

400 mm (15½")

100 - 310 mm (4-12")

330 mm (12¾")

650 mm (25½")

680 mm (26 ½")

890 mm (34¾")

210 mm (8¼")

800 mm (31 ¼")

440 mm (17¼")

12 kg

7,5 kg

50 kg

43 kg

90°- 42°

23°- 65°

-19°- 31°



För ytterliggare information gällande max belastning och transport se:
www.R82.com/files/archive/Publications/Pdf/Chart_transport.pdf

SE TEKNISKA DATA

Underrede: Förokromat stål eller pulverlackerat stål

Plast: Glasfiberförstärkt polyprolen

Dynor: Flamsäkert skum

Klädsel: Flamsäkert microfibertyg

SE PRODUCENT

R82 A/S
Parallelvej 3
DK- 8751 Gedved
www.R82.com

SE ÅTERFÖRSÄLJARE

Etac Sverige AB
Box 203, 334 24 Anderstorp
Tel 0371-58 73 00
Fax 0371-58 73 90
info@etac.se www.etac.se

SE FLÄCKGUIDE

Klädseln på sulky Serval är avtagbar och kan tvättas i max 30 grader. Regelbunden dammsugning och borstning hjälper till att bevara tygets färg och utseende. Det är också viktigt att underredet hålls rent för sulkyns hållbarhet.

BLOD

Tvätta med kallt vatten. Om detta inte räcker, använd ett pH-neutralt diskmedel i kallt vatten.

BLÄCK

Avlägsna så mycket som möjligt med läskapper. Skölj med 20-procentig denaturerad sprit. Tvätta med vatten plus pH-neutralt diskmedel.

CHOKLAD OCH LIKNANDE

Badda med ljummet vatten.

GRÄS OCH GRÖNSAKER

Badda med ljummet vatten plus pH-neutralt diskmedel.

KAFFE, TE OCH MJÖLK

Avlägsna så mycket som möjligt med läskapper. Badda med vatten plus pH-neutralt diskmedel.

KULPENNA, KOSMETIKA

Lös upp med tvättspirit.

NAGELLACK

Badda med nagellacksborttagare. Om fläcken inte försvinner, använd ren aceton.

OLJA OCH FETT

Pudra med talk och låt verka. Borsta bort. Badda försiktigt med en tuss som är fuktad med bensin eller tvättspirit.

SKOKRÄM

Badda försiktigt med en tuss som är fuktad med bensin eller tvättspirit.

SYLT, SIRAP, FRUKTSAFT

Avlägsna så mycket som möjligt med en sked. Dabba sedan med ljummet vatten.

VIN OCH SPRIT

Avlägsna så mycket som möjligt med läskapper. Dabba med vatten plus pH-neutralt diskmedel. Skölj med utspädd denaturerad sprit.

MÅLARFÄRG, OLJEBASERAD

Lös upp med terpentin. Dabba med vatten plus pH-neutralt diskmedel. Om fläcken är gammal, kontakta en yrkesman.

MÅLARFÄRG, VATTENBASERAD

Dabba med kallt vatten plus pH-neutralt diskmedel. Om fläcken är gammal, kontakta en yrkesman

