

serval[™]

Návod k použití

CZ OBSAH

Serval	3
Bezpečnost.....	4
Záruka	4
Nářadí.....	4
Údržba	4
Serval – příprava k použití.....	5
Nastavování madla.....	5
Rám do exteriéru	6
Sklopné sedadlo	7
Panda a x:panda na podvozku Serval.....	8
Mount a foot support.....	9
Nastavení úhlu zad a sedadla	9
Šířka opěradla a sedadla.....	10
Hloubka sedadla.....	10
Brzdy a stabilizátor směru	11
Prodloužení opěradla	12
Polštář opěrky hlavy	12
Opěrka hlavy	13
Postranní opěrky	14
Skládací střecha	15
Stupačka.....	16
Rozsocha.....	17
Tác.....	18
Ruční opěra.....	18
Montáž nastavitelných zámků	19
Vesta a křížová vesta	21
Pás na hrudní kost.....	21
Pětibodový pás	22
Hrudní pás	22
Bederní pás	23
Pánevní popruhy	24
Kotníkové pásy	24
Nožní pásy.....	25
Manžety	25
Transportní pás	26
Pás H.....	26
Thermo bag (fusak)	27
Pláštěnka s kapucí	27
Nákupní košík.....	28
Složení kočárku Serval.....	29
Přeprava v motorových vozidlech 1/3.....	30
Přeprava v motorových vozidlech 2/3.....	31
Přeprava v motorových vozidlech 3/3.....	32
Označení výrobku.....	33
Rozměry	34
Technické údaje.....	35
Výrobce	35
Distributor	35
Průvodce odstraňováním skvrn	36

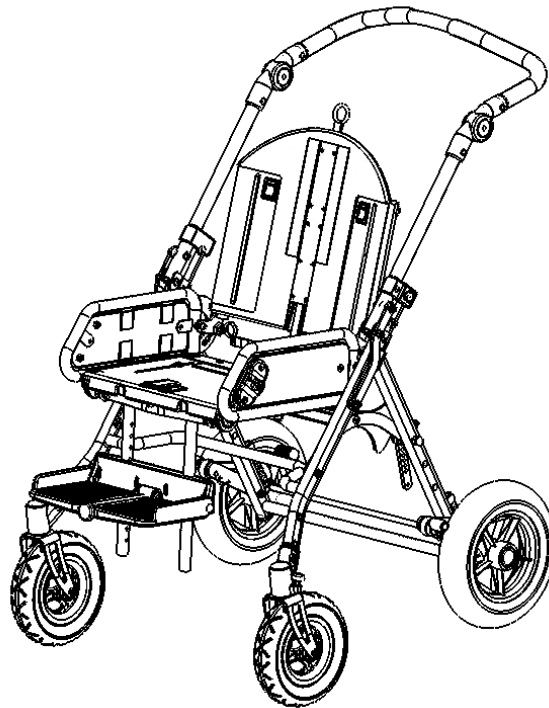

CZ SERVAL

Gratulujeme vám, že jste si vybrali kočárek Serval. Je to produkt společnosti R82 vysoké kvality a jsme přesvědčeni, že naprosto splní vaše očekávání.



Serval je unikátní kočárek pro postižené děti do cca 5 let. Kočárek Serval nabízí mnoho možností úprav, a proto je schopen uspokojit jednotlivé potřeby prakticky jakéhokoli dítěte.

Tato uživatelská příručka vám pomůže využít veškeré výhody, které Serval nabízí.

CZ BEZPEČNOST

Kočárek Serval získal označení CE. Toto označení potvrzuje, že splňuje všechny příslušné evropské požadavky na bezpečnost.

Dále je kočárek Serval schválen dle ISO 7176/19-2001, EN 12182.

Trvanlivost tohoto výrobku je 5 let, pokud je užíván denně. Künftig müssen die Produkte (von R82 Personal) erneuert werden, um die Lebensdauer zu verlängern.

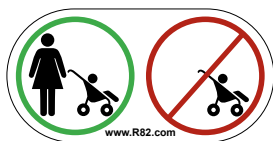
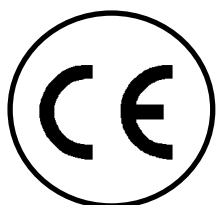



 Před použitím čtěte pozorně tento návod a uchovejte ho pro další použití. Pokud se nebudete držet instrukcí zde uvedených, může dojít k poranění dítěte.

 Při přestavbě výrobku či používání jiných náhradních dílů a fitinku než dílů a fitinku společnosti R82 odstraňte označení CE.

 Kočárek je konstruován pouze pro jednoho uživatele, proto na vozíku Cougar nesmí sedět více uživatelů.

 Nikdy nenechávejte své dítě v tomto výrobku bez dozoru. Zajistěte neustálý dohled dospělou osobou. Nesprávné použití výrobku může způsobit uživateli vážná poranění. Před každým použitím se ujistěte se, že pás je řádně upevněn k výrobku.

 Jakákoli zátěž připevněná na madel, například plná nákupní taška, má vliv na stabilitu kočárku.

 Tento prostředek není určen pro používání při běhaní a bruslení.

 Jestliže dítě sedí ve vozíku, všechny pásy a fixační pomůcky by měli být zajištěny před nastavováním sedáku.

 Poslední verze příručky je vždy přístupná online: www.R82.com

CZ ZÁRUKA

Společnost R82 poskytuje 2letou záruku na vady materiálu a vady vzniklé při výrobě a 5letou záruku na zlomení kovového rámu v důsledku vadných svarů. Platnost záruky může být ovlivněna zanedbáním odpovědnosti ze strany zákazníka při provádění servisu či každodenní údržby v souladu s pokyny a v intervalech předepsaných dodavatelem či uvedených v příručce. Další informace naleznete na domovské stránce společnosti R82 v části Ke stažení. Záruka platí pouze pokud je výrobek společnosti R82 používán ve stejné zemi, v jaké byl zakoupen, a jestliže jej lze identifikovat podle výrobního čísla.

Záruka se nevztahuje na náhodné poškození včetně poškození způsobené nesprávným použitím či nedbalostí. Záruku nelze rozšířit na díly, jež nejsou odolné, podléhají běžnému opotřebení a vyžadují pravidelnou výměnu. Záruka pozbývá platnosti použitím neoriginálních náhradních dílů či příslušenství k výrobku společnosti R82 nebo v případě, že byl výrobek opraven či pozměněn jinou osobou než autorizovaným zástupcem společnosti R82 či školeným personálem oficiálně oprávněným společností R82 k provádění oprav a údržby výrobků společnosti R82.





Společnost R82 si před uznáním garančních nároků vyhrazuje právo na prohlídku výrobku s příslušnou dokumentací a na rozhodnutí, zda bude vadný výrobek vyměněn či opraven. Výrobek, na nějž je uplatňován garanční nárok, je zákazník povinen předat na adresu místa nákupu.

Poskytovatelem záruky je společnost R82 nebo následně zprostředkovatel společnosti R82.

CZ NÁŘADÍ

V batohu připevněném na kočárku Serval je malá krabička se 4 mm šestihranným klíčem. Toto nářadí se používá k úpravám popsáným v této příručce. V batohu je rovněž pumpička na pneumatiky.

CZ ÚDRŽBA

- | |
|--|
|  Čas od času promažte olejem odklápěcí díly |
|  Nepoužívejte žádné čisticí přípravky obsahující chlór či metylalkohol. |
|  Špínu a zbytky otírejte z kol suchým hadříkem. |
|  Všechny matky a šrouby na kočárku Serval musejí být zkontrolovány a utaženy každých 6 měsíců, aby se předešlo nechtěným poškozením, zvláště černé šestihranné šrouby, které upínají přední kola. |
|  Veškerá další údržba zahrnuje výměnu hlavních dílů, a měla by být provedena autorizovaným opravářem. |

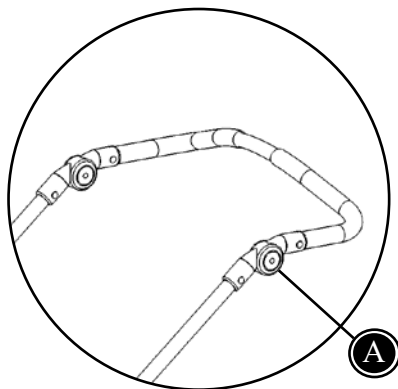
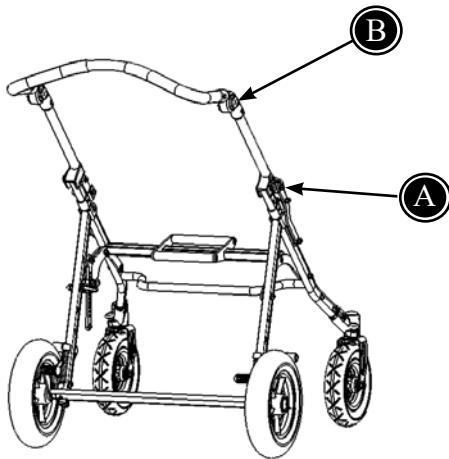
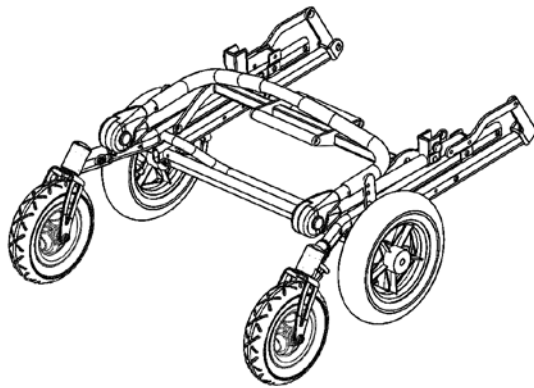

CZ SERVAL – PŘÍPRAVA K POUŽITÍ

Kočárek Serval je při dodání složen, ale rozkládá se velmi jednoduše:

- 1) Rám se rozkládá zatažením za madlo. Rozkládat až do zacvaknutí zámků (A).
- 2) Madlo se nastavuje zmáčknutím tlačítek (B) na obou stranách madla.

Pro nastavení opěradla, sedadla a stupačky postupujte dle pokynů na následujících stranách.

Nyní je kočárek Serval připraven k použití.

 Ujistěte se, že pojistky zámků (A) jsou před použitím zajištěny.

CZ NASTAVOVÁNÍ MADLA

- * Zmačknout tlačítko (A) na obou stranách, a zároveň zatáhnout nebo zatlačit na madlo.
- * Ujistit se, že tlačítko (A) se s kliknutím vrátilo na původní místo.

CZ RÁM DO EXTERIÉRU

Vozík Serval se dodává s venkovním podvozkem, s otočnými předními kolečky a s velkými zadními kolečky. Rám může být dodán s pevnými gumovými nebo nafukovacími kolečky.

Serval má dobré odpružení, které zjednodušuje ovládání vozíku i v těžkém terénu.

 Nafukovací kolečka musí být nafouknuty na 36 PSI/ 2,5 bar.

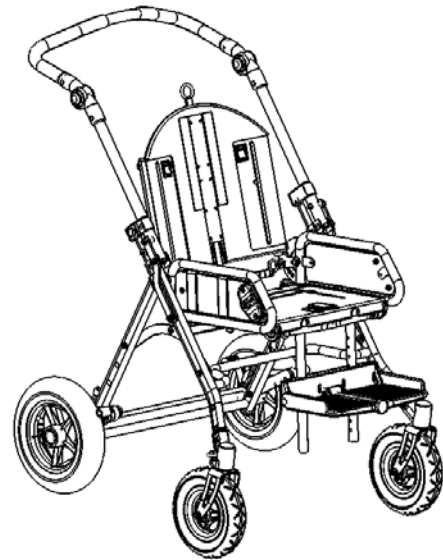

Otočná přední kola

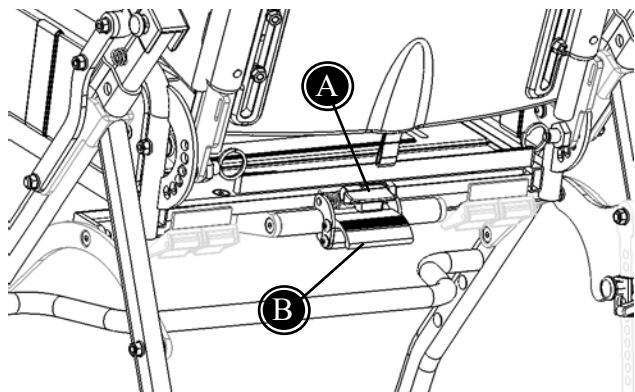

CZ SKLOPNÉ SEDADLO

Sedadlo Tiger je otočné o 180°. Nejjednodušší způsob je následující:

! Vyjměte dítě před otočením sedadla.

- * Zatáhněte za páku (A) na opěradle a hliníkový fitink (B) a uvolněte sedadlo z rámu.
- * Zvedněte a otočte sedadlo o 180°. Vložte sedadlo do drážek držáku. Sedadlo je obráceno.
- * Zatáhněte páku (A) a zaklikněte sedadlo na své místo.

! Ujistěte se, že sedadlo je připevněno pevně.

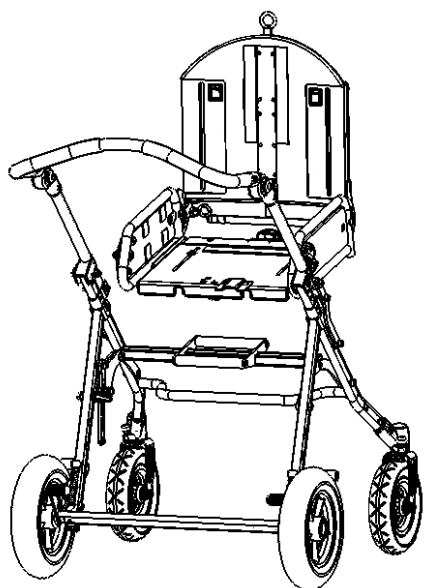

CZ PANDA A X:PANDA NA PODVOZKU SERVAL

Sedátko Panda Futura nebo x“panda může být nainstalováno na podvozku Serval. K instalaci je nutno použít redukční rám mezi sedátkem a podvozkem.

Přípevněte redukční rám k rámu (A) a ujistěte se, že bezpečnostní zámek (B) je aktivován.. Jestliže musíte odstranit sedátko Serval, použijte kapitolu „Otáčecí sedátko“ této příručky.

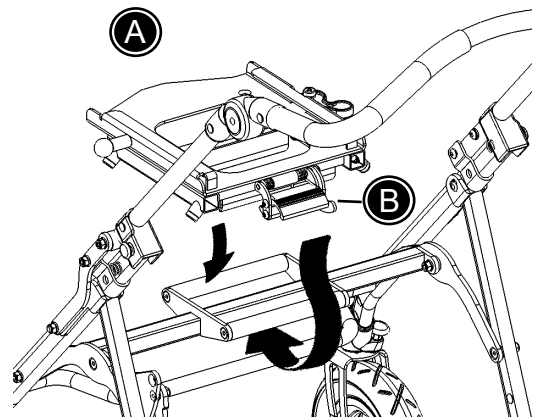

Montáž sedátka k redukčnímu rámu
Sedátko se montuje zasunutím do redukčního rámu směrem dozadu - až do zacvaknutí. Zajistěte sedátko červenou páčkou (B).



Nenechávejte sedátko v poloze, kdy pojistka je zacvaknuta do prvního otvoru. Je to jen bezpečnostní otvor, zajišťující sedátko v případě, že páčku (B) omylem uvolníte.

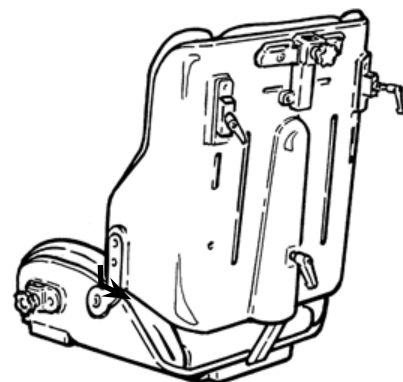

Demontáž sedátka z redukčního rámu
Odjistěte červenou páčku (B). Zatáhněte páčku (C) a vytáhněte sedátko směrem dopředu a nahoru.

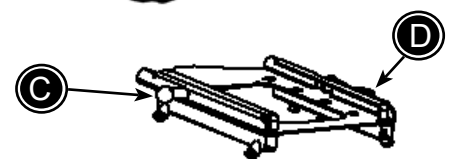

Otáčecí sedátko Panda Futura a x“panda
Můžete otočit sedátko o 180o otočením redukčního rámu.

Nastavování těžiště sedátka
Redukční rám (a s ním i sedátko) můžete posouvat v rozsahu 10cm směrem dopředu a dozadu (D). Díky tomu správně nastavíte těžiště a zvětšíte stabilitu vozíku Serval (E).
Nastavte polohu redukčního rámu odstraněním čtyř šroubů 4 mm imbusového klíče a 10 mm maticového klíče. Posuňte redukční rám do správné polohy a utáhněte zpět čtyři šrouby.



Získání správného těžiště je nutné k udržení stability a zabránění naklánění vozíku.

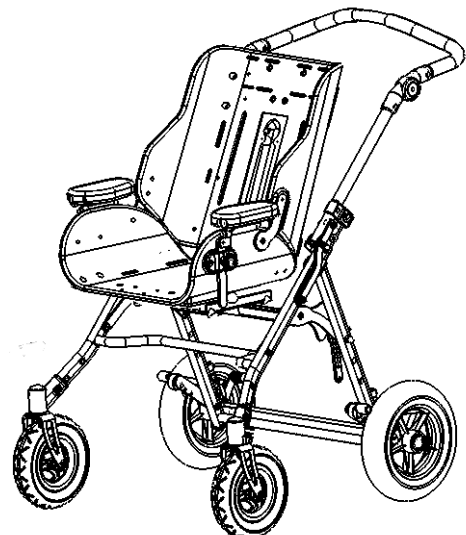

CZ (POKRAČOVÁNÍ) SEDAČKY PANDA A X:PANDA NA PODVOZKU SERVAL

Nastavení těžiště sedačky

Adaptér (a sedačka) může být nastaven 10 cm směrem dopředu i dozadu (A) za účelem dosažení stability a správného umístění těžiště. Adaptér nastavíte odstraněním šroubů pomocí 4 mm imbusového klíče a 10 mm standardního klíče. Nastavte adaptér do požadované polohy, nasadyte šrouby zpět a řádně utáhněte.

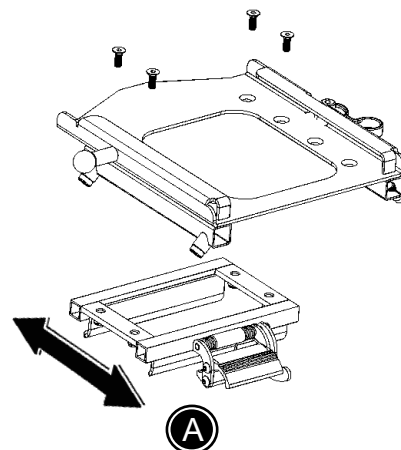

! Je velmi důležité správné nastavení težiště a dosažení požadované stability a tím předejít převrácení sedačky (B).

! Ujistěte se, že adaptér a sedačky jsou správně nasazeny a šrouby řádně dotaženy.

Serval vel. 1	Serval vel. 2
Panda Futura vel. 1+2	Panda Futura vel. 1+2+2½
x:panda vel. 1SM+2S	x:panda vel. 1+2M

CZ

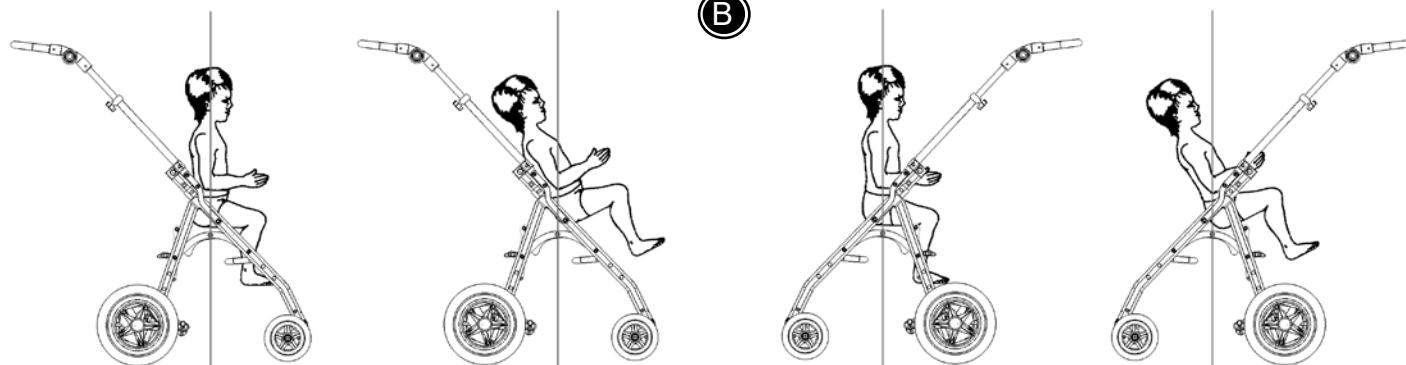

CZ MOUNT A FOOT SUPPORT

Povolte šrouby (A) 5 mm imbusovým klíčem.
Opěrku namontujte zasunutím tyčí do montážních otvorů. Utáhněte šrouby (A).
Pro nastavení opěrky nohou použijte kapitolu „Opěrky nohou“ této příručky.

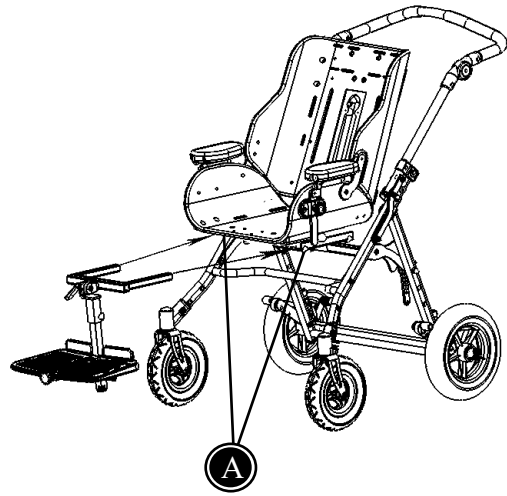

CZ NASTAVENÍ ÚHLU ZAD A SEDADLA

Otočte páku (A) a vytáhněte bezpečnostní matku (B) a nastavte úhel, abyste zkompletovali jednotku.

Utáhněte v požadované pozici a ujistěte se, že bezpečnostní matka "zaklikne" na své místo.

Opěradlo nastavíte individuálně zatažením za pás na opěradle (C).

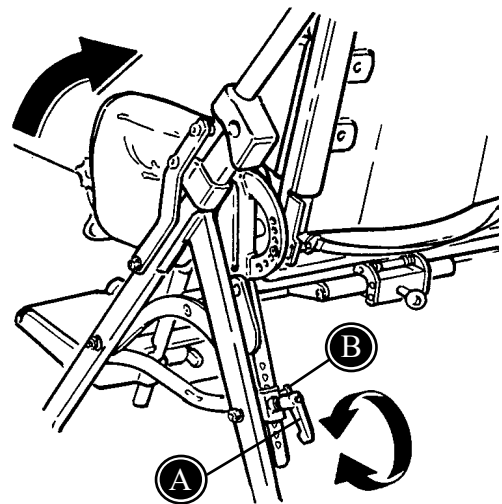

! Při vytahování pásu se opírejte o opěradlo, abyste předešli náhlému sklopení.

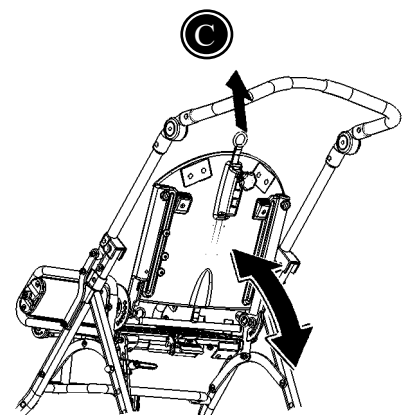

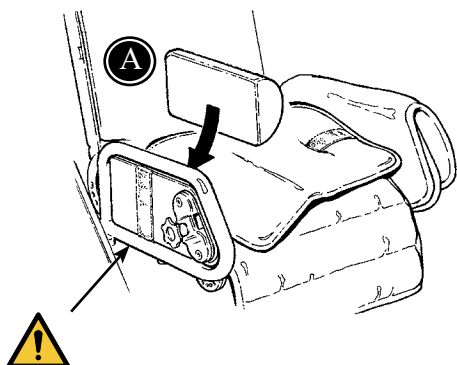

CZ ŠÍŘKA OPĚRADLA A SEDADLA

Šířku sedadla lze nastavit umístěním extra polštáře na obě strany pod polštář sedadla (A).

 Dávejte pozor na prsty, aby nedošlo k jejich poranění.

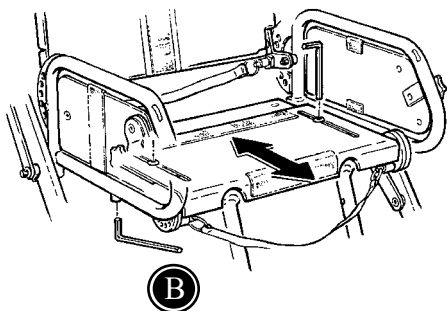

CZ HLOUBKA SEDADLA

Pro nastavení hloubky sedadla uvolněte šestihranné šrouby pod polštářem sedadla (B).

Znovu táhněte (B) v požadované poloze.

CZ BRZDY A STABILIZÁTOR SMĚRU

Aktivujte brzdy na kočárku Serval (A).

Se stabilizátorem směru se dají kola uzamknout v řídicí poloze (B).

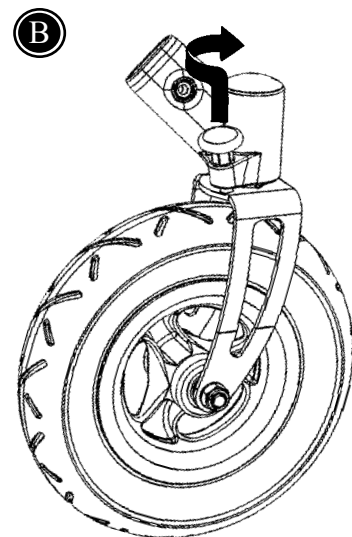
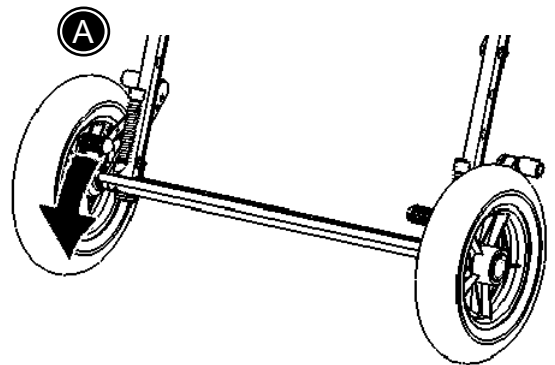

CZ BATOH

Vrchní popruhy batohu nasadíte do rychloupínacích zámků (A). Spodní popruhy upevníte pomocí suchých zipů.

 Maximální hmotnost náplně batohu: 2 kg

 Dávejte pozor, aby nedošlo k přiskřípnutí prstů do profilu opěrky zad.

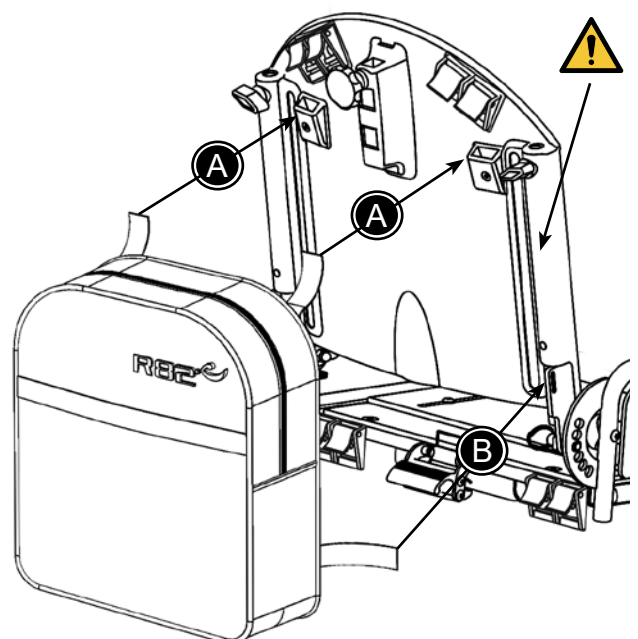

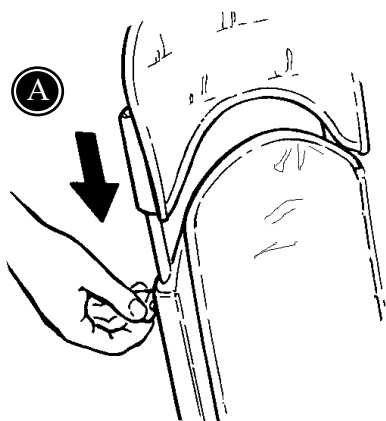

CZ PRODLOUŽENÍ OPĚRADLA

Kočárek Serval Ize vybavit odnímatelným a výškově nastavitelným prodloužením zadního opěradla (A).

Utáhněte křídlové šrouby (A).

! Ujistěte se, že prodloužení zad je připevněno bezpečně.

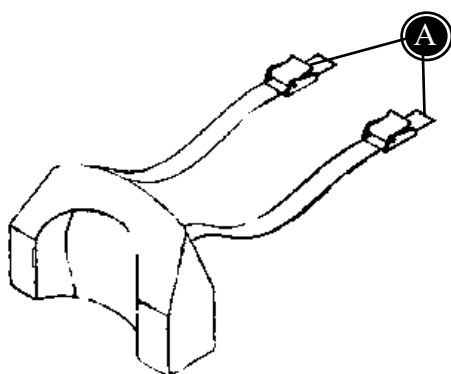

CZ POLŠTÁŘ OPĚRKY HLAVY

Abyste připevnili polštář opěrky hlavy:

Bez prodloužení opěradla:
Pásy jsou připevněny k pevným zámkům na horní části opěradla.

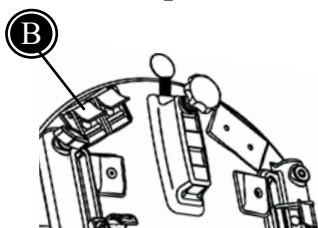

S prodloužením opěradla:
Vedte pásy skrz drážky v opěradle a upevněte je v přezce na opěradle.

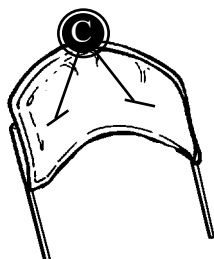

CZ OPĚRKA HLAVY

Přípevnění a nastavení výšky:
Uvolněte páku (A).

Nastavení úhlu:
Uvolněte šrouby (B) maticovým klíčem.

Nastavení stran:
Uvolněte šroub (C).

Utáhněte všechny šrouby v požadované poloze.

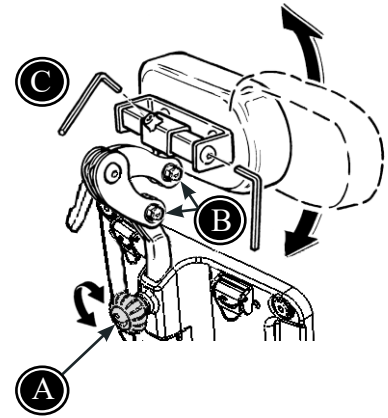

Přípevněte potah na opěrku hlavy.

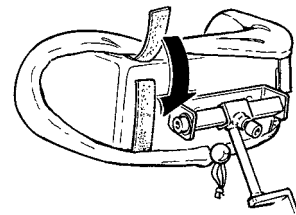

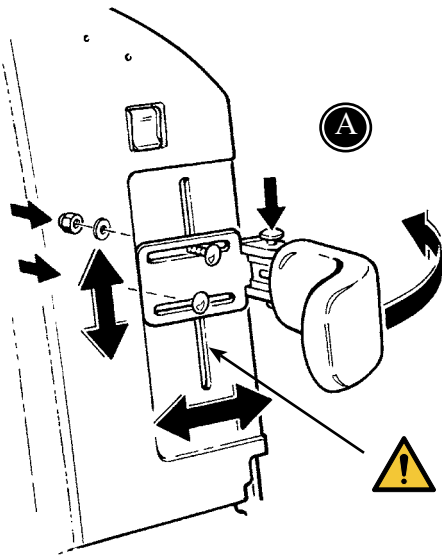

CZ POSTRANNÍ OPĚRKY

Odstraňte polštář opěradla a připevněte postranní opěrky do drážek v opěradle.

A) Pokud jsou připevněny, odklápěcí opěrky mohou být nastaveny jak do výšky tak do šířky. Odklopte opěrky pro snadné umístění dítěte do kočárku.

B) Pokud jsou připevněny, pevné postranní opěrky mohou být nastaveny do výšky a do šířky.

 Doporučujeme občas promazat olejem odklápěcí díly.

 Dávejte pozor, aby nedošlo k přiskřípnutí prstů do profilu opěrky zad.

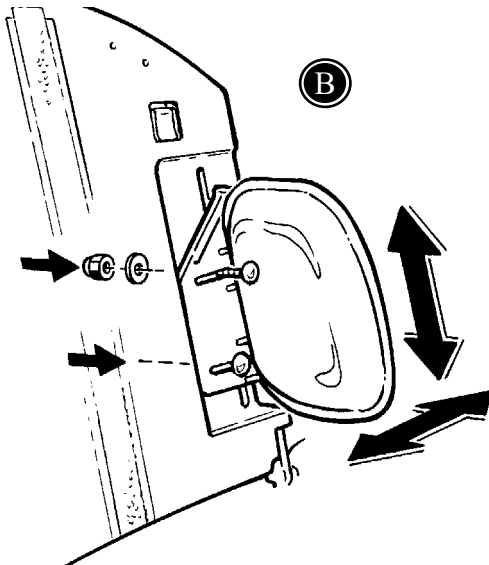

CZ SKLÁDACÍ STŘECHA

Odmontujte prodloužení zad, pokud je připevněné.

Umístěte fitinky pro skládací střechu do opěradla křesla a utáhněte (A).

Zatáhněte skládací střechu do fitinků.

Nyní znovu připevněte opěrku zad do stejných fitinků.



Při zvedání kočárku Serval nedržte sklápěcí střechu.

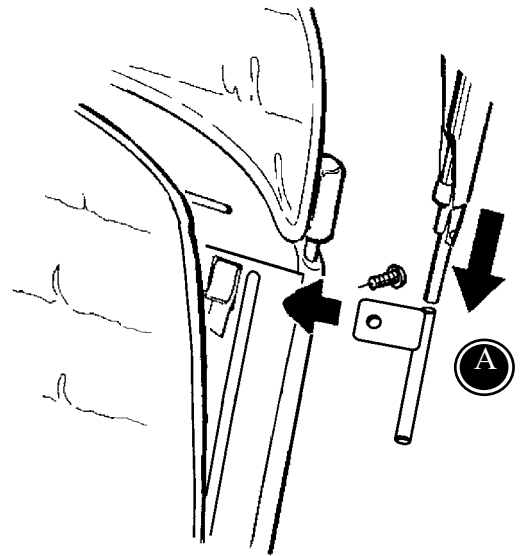

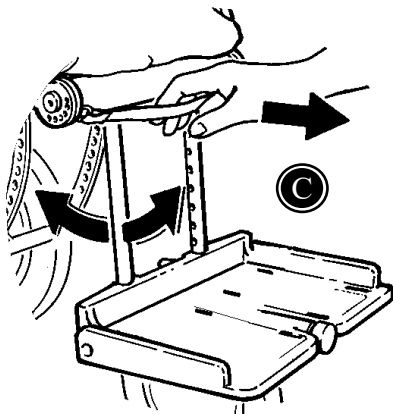
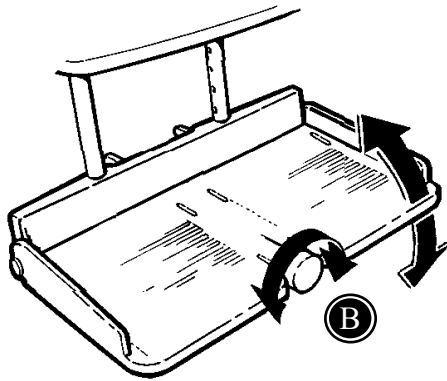
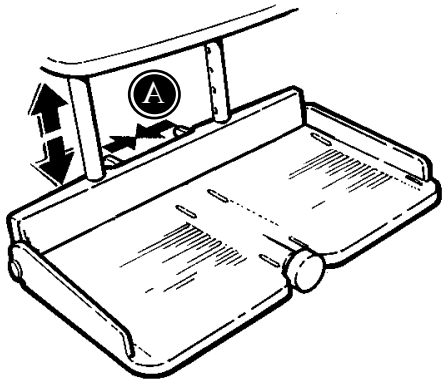

CZ STUPAČKA

Stupačka by měla podpírat dítě a zabránit mu, aby nevyklouzlo z křesla.

 Nepoužívejte stupačku jako pedál.

Zmáčkněte k sobě dvě páky (A) a nastavte výšku.

Otočte páku (B) a nastavte úhel stupačky.

Pro nastavení úhlu vzpěry stupačky, vytáhněte černý pás pod sedadlem (C).

 Doporučujeme pravidelně promazávat stupačky olejem.

CZ ROZSOCHA

Připevněte fitinky do sedadla pod polštářem sedadla (A).

Stáhněte páku (B) a ved'te abdukční část otvorem v polštáři do fitinků.

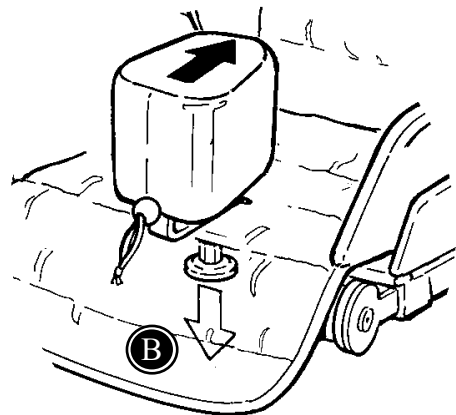
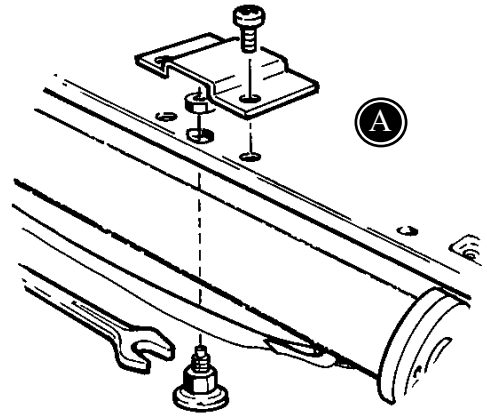

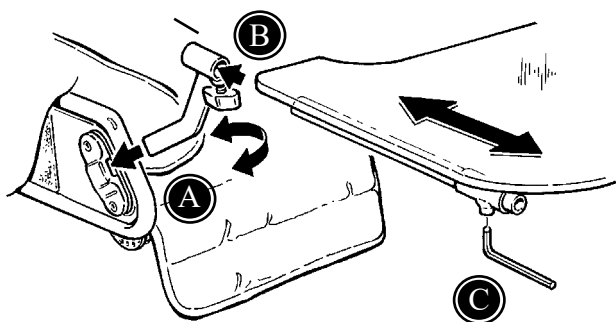

CZ TÁC

Připevněte fitinky na strany a utáhněte křídlovými šrouby (A).

Poté připevněte tác (B).

Šestihranným klíčem uvolněte pod deskou a tác je hloubkově nastavitelný (C).



Max. váha na tácu je 5 kg.

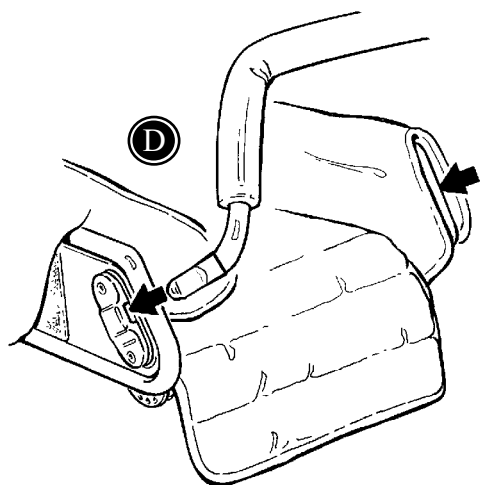

CZ RUČNÍ OPĚRA

Umístěte ruční opěru do fitinků na obou stranách a utáhněte křídlovými šrouby (D).

CZ MONTÁŽ NASTAVITELNÝCH ZÁMKŮ

* Odstraňte polstrování opěradla

* Umístěte zámek (A) v otvoru (B) v zadní straně opěrky. Všimněte si, že zámek má tvar odpovídající prolisu opěradla.

* Přichyťte zámek k opěradlu šroubem (C). Polohu zámku můžete nastavovat směrem nahoru nebo dolů po povolení šroubu (C).

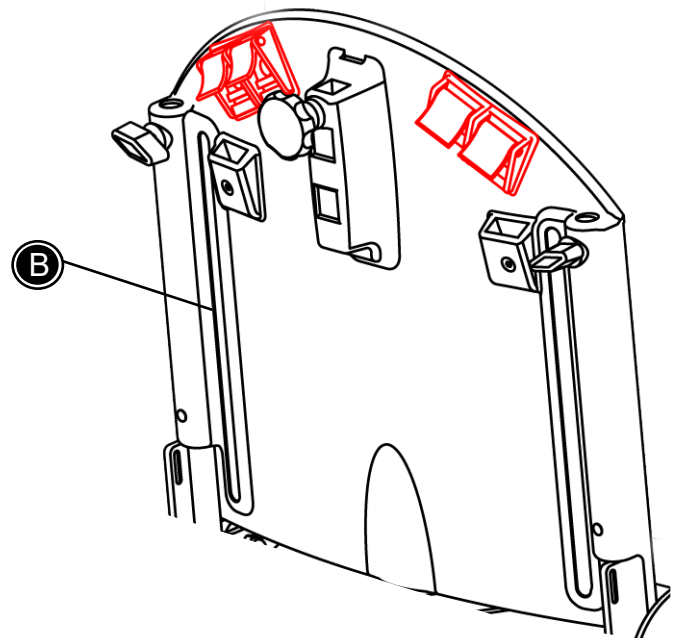
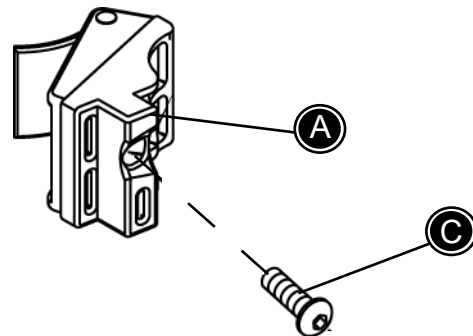

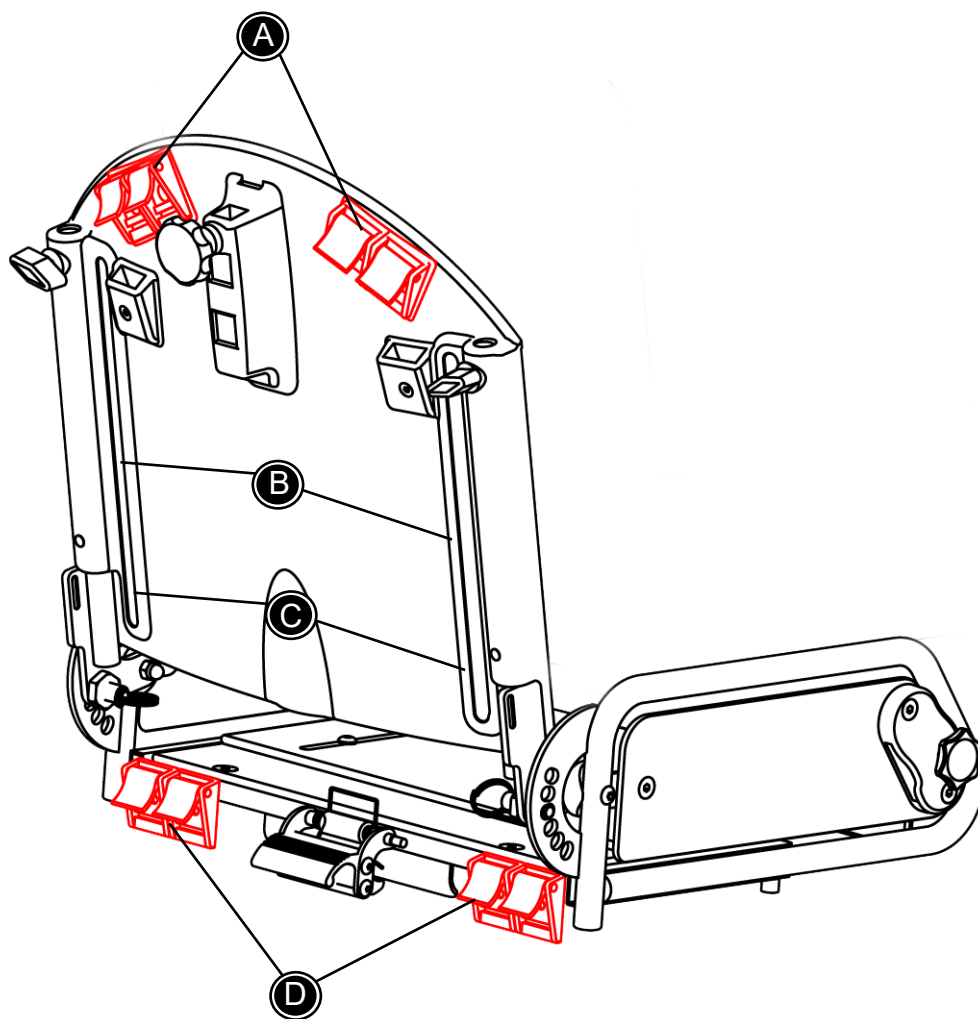

Použijte obrázek spolu s popisem na následujících stránkách.

CZ VESTA A KŘÍŽOVÁ VESTA

Vestu a křížovou vestu můžete otevírat a zavírat pomocí zipu a zámků.

Použijte tento návod a zohledněte nápovědu na str. 20.

- * Namontujte ramenní pásy do držáků umístěných na horní straně opěradla (A).
- * Namontujte horní pásy do držáků umístěných na opěradle (B).
- * Namontujte dolní pásy do držáků umístěných na dolní straně opěradla (C).

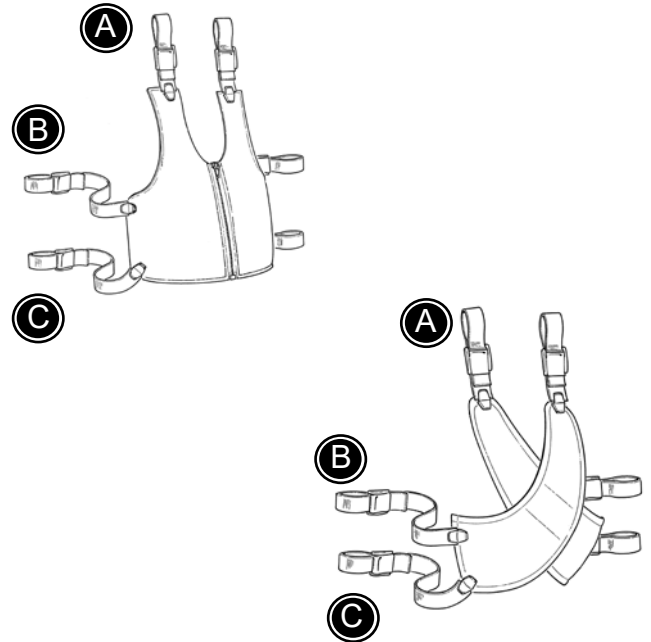

! Věnujte pozornost tomu, aby všechny fixační a seřizovací prvky byly správně umístěny a zajištěny. Pravidelně kontrolujte jejich stav.

CZ PÁS NA HRUDNÍ KOST

Namontujte zámkové prvky na opěradle (viz str. 19)
Pás na hrudní kost můžete otevírat a zavírat pomocí zámků.

Použijte tento návod a zohledněte nápovědu na str. 20.

- * Namontujte ramenní pásy do držáků umístěných na horní straně opěradla (A)
- * Namontujte horní pásy do držáků umístěných na opěradle (B)
- * Namontujte dolní pásy do držáků umístěných na dolní straně opěradla (C)

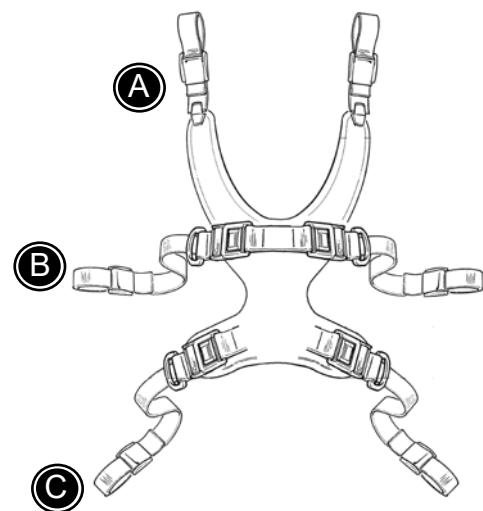

! Věnujte pozornost tomu, aby všechny fixační a seřizovací prvky byly správně umístěny a zajištěny. Pravidelně kontrolujte jejich stav.

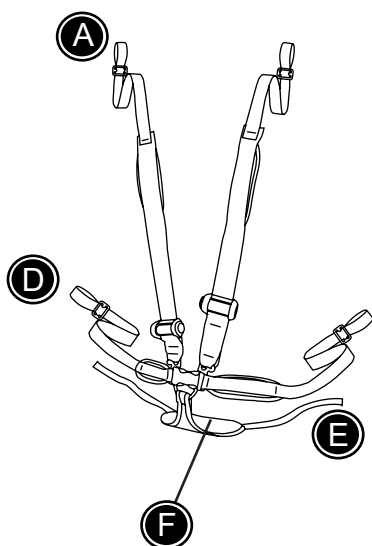

CZ PĚTIBODOVÝ PÁS

Namontujte zámky na opěradle (viz str. 19)
Pětibodový pás můžete otevírat a zavírat pomocí zámků.

Použijte tento návod a zohledněte nápovědu na str. 20.

- * Namontujte pásy (E) do držáků umístěných na sedadle (D)
- * Umístěte dítě v sedačce tak, aby sedělo na trojúhelníku (F)
- * Protáhněte boční pásy (D) otvory v sedáku a umístěte v zámcích pod sedadlem.
- * Ramenní pásy jsou namontovány do zámků v horní části opěradla (A).



Věnujte pozornost tomu, aby všechny fixační a seřizovací prvky byly správně umístěny a zajištěny. Pravidelně kontrolujte jejich stav.

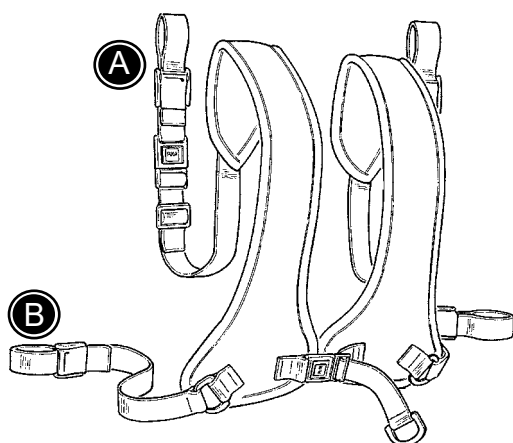

CZ HRUDNÍ PÁS

Namontujte zámky na opěradle (viz str. 19)
Hrudní pás můžete otevírat a zavírat pomocí zámků.

Použijte tento návod a zohledněte nápovědu na str. 20.

- * Namontujte ramenní pásy do držáků umístěných na horní straně opěradla (A)
- * Namontujte boční pásy do držáků umístěných na opěradle (B)



Věnujte pozornost tomu, aby všechny fixační a seřizovací prvky byly správně umístěny a zajištěny. Pravidelně kontrolujte jejich stav.

CZ BEDERNÍ PÁS

Bederní pás můžete otevírat a zavírat pomocí zámků.

Namontujte pásy do držáků umístěných na sedáku(D).

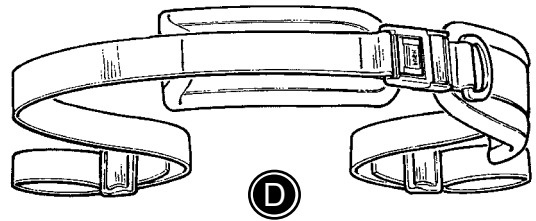

Věnujte pozornost tomu, aby všechny fixační a seřizovací prvky byly správně umístěny a zajištěny. Pravidelně kontrolujte jejich stav.

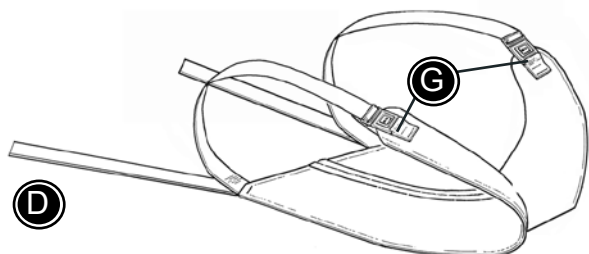

CZ PÁNEVNÍ POPRUHY

Použijte tento návod a zohledněte nápovědu na str. 20.

- * Otevřete zámky (G).
- * Namontujte pásy (D) do držáků umístěných pod sedákem (D).
- * Umístěte dítě na popruzích a zamkněte zámky (G) kolem stehů.

! Věnujte pozornost tomu, aby všechny fixační a seřizovací prvky byly správně umístěny a zajištěny. Pravidelně kontrolujte jejich stav.

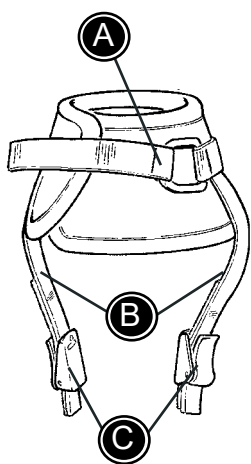

CZ KOTNÍKOVÉ PÁSY

Kotníkové pásy můžete otevírat a zavírat pomocí suchého zipu a zámků (A).

Použijte tento návod pro namontování pásů.

- * Odstraňte zámky (C)
- * Protáhněte pásy (B) otvory v opěrce nohou
- * Namontujte zámky (C) a ujistěte se, že pásy jsou dobře připevněné.

Věnujte pozornost tomu, aby všechny fixační a seřizovací prvky byly správně umístěny a zajištěny. Pravidelně kontrolujte jejich stav.

! Věnujte pozornost tomu, aby všechny fixační a seřizovací prvky byly správně umístěny a zajištěny. Pravidelně kontrolujte jejich stav.

CZ NOŽNÍ PÁSY

Nožní pásy můžete otvírat a zavírat pomocí suchého zipu a zámků (A).

Použijte tento návod pro namontování pásů.

- * Odstraňte zámků (C).
- * Otevřete a protáhněte pásy (A) otvory v opěrce nohou.
- * Zamkněte pásy kolem nohou dítěte.

Věnujte pozornost tomu, aby všechny fixační a seřizovací prvky byly správně umístěny a zajištěny. Pravidelně kontrolujte jejich stav.

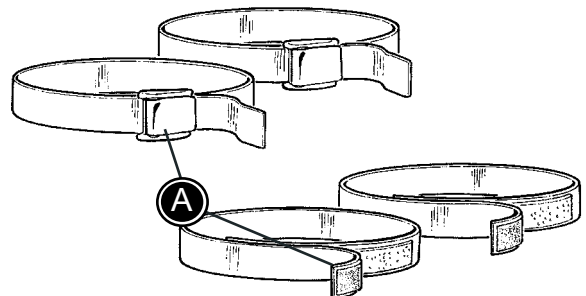

 Věnujte pozornost tomu, aby všechny fixační a seřizovací prvky byly správně umístěny a zajištěny. Pravidelně kontrolujte jejich stav.

CZ MANŽETY

Manžetu můžete otvírat a zavírat pomocí zámků (A).

Použijte tento návod pro namontování manžet.

- * Umístěte manžety kolem zápěstí dítěte.
- * Namontujte pás (B) kolem tyče opěrky předloktí.

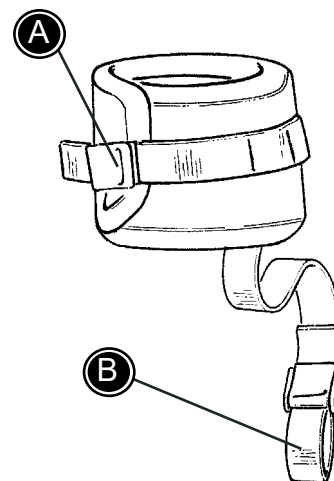

 Věnujte pozornost tomu, aby všechny fixační a seřizovací prvky byly správně umístěny a zajištěny. Pravidelně kontrolujte jejich stav.

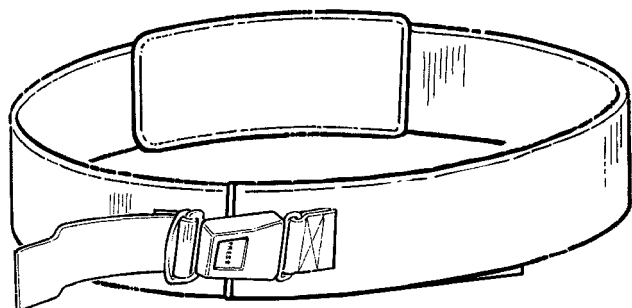

CZ TRANSPORTNÍ PÁS

Pás prochází kolem hrudníku dítěte a za opěradlem sedátka. Použijte suchý zip pro uzavření pásu a pak zamkněte kovovým zámkem.

! Věnujte pozornost tomu, aby všechny fixační a seřizovací prvky byly správně umístěny a zajištěny. Pravidelně kontro-lujte jejich stav.

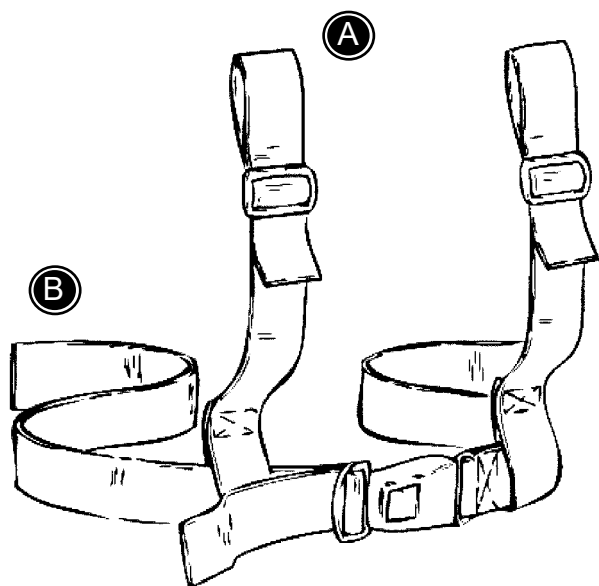

CZ PÁS H

Namontujte zámký na opěradle (víc str. 19)
Pás H můžete otevírat a zavírat pomocí zámků.

Použijte tento návod a zohledněte nápovědu na str. 20.

- * Namontujte ramenní pásy do držáků umístěných na horní straně opěradla (A)
- * Namontujte boční pásy do držáků umístěných na opěradle (B)

! Věnujte pozornost tomu, aby všechny fixační a seřizovací prvky byly správně umístěny a zajištěny. Pravidelně kontro-lujte jejich stav.

CZ THERMO BAG (FUSAK)

- * Umístěte fusak w sedátku.
- * Otevřete boční zipy fusaku a umístěte dítě v sedátku
- * Zamkněte boční zipy.

Ve fusaku se nacházejí otvory (zavřené suchým zipem), které dovolují protažení ... bederního pásu.

 Věnujte pozornost tomu, aby všechny fixační a seřizovací prvky byly správně umístěny a zajištěny. Pravidelně kontrolujte jejich stav.

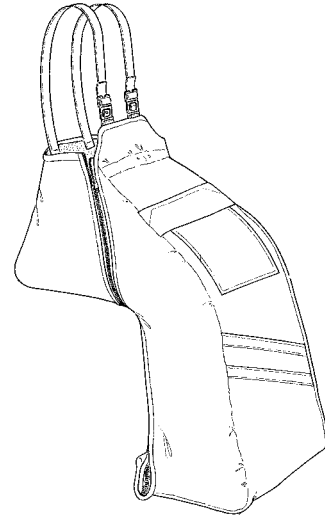

CZ PLÁŠTĚNKA S KAPUCÍ

Pláštěnku se nakládá na kočár ze zadu, kolem těla dítěte a pak směrem dolů na opěrku nohou. Tímto způsobem bude pláštěnka také chránit sedátko.

Věnujte pozornost tomu, aby všechny fixační a seřizovací prvky byly správně umístěny a zajištěny. Pravidelně kontrolujte jejich stav.

 Věnujte pozornost tomu, aby všechny fixační a seřizovací prvky byly správně umístěny a zajištěny. Pravidelně kontrolujte jejich stav.



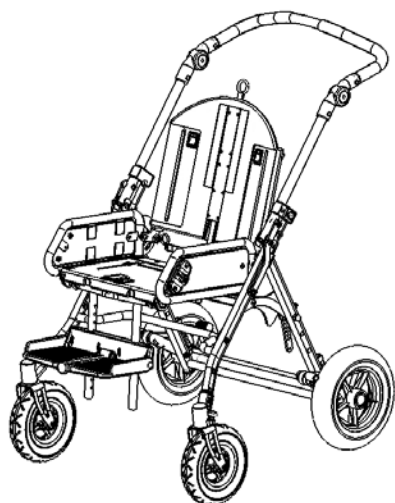

CZ NÁKUPNÍ KOŠÍK

A) Umístěte nákupní košík na rám pod sedadlem.

B) Připevněte nákupní košík k rámu pomocí suchého zipu okolo příčného nosníku.

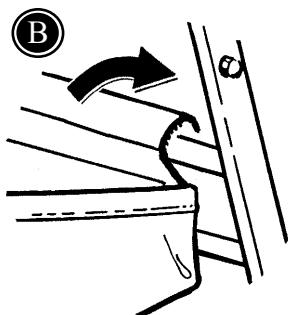

CZ NÁKUPNÍ SÍŤKA

Upevněte nákupní síťku na madlo pomocí gumových úchytek.

 Jakékoliv zatížení nákupní síťky má vliv na celkovou stabilitu sedačky.



CZ SLOŽENÍ KOČÁRKU SERVAL

Kočárek Serval lze složit/rozložit velmi snadno a proto je snadné ho kamkoli přenést.

Existují dva způsoby, jak složit kočárek Serval:

- 1) se sedadlem na rámu
- 2) sedadlo je před složením odmontováno

Se sedadlem na rámu:

- A) Vytáhněte černý pás a nakloňte stupačky do horizontální polohy.
- B) Složte stupačku do horizontální polohy.
- C) Vytáhněte černý pás na zadní straně a složte opěradlo.
- D) Stiskněte tlačítka na obou stranách madel a složte.

S odmontovaným sedadlem:

Pro odmontování sedadla použijte páku na opěradle křesla. Poté pokračujte krokem (D).

 Při skládání kočárku Serval buďte prosím opatrní, aby se vám prsty nezachytily mezi fitink a rám (F).

 Pro úplné složení kočárku Serval odstraňte skládací střechnu, tác, nákupní košík a ruční opěru, pokud jsou nainstalovány.

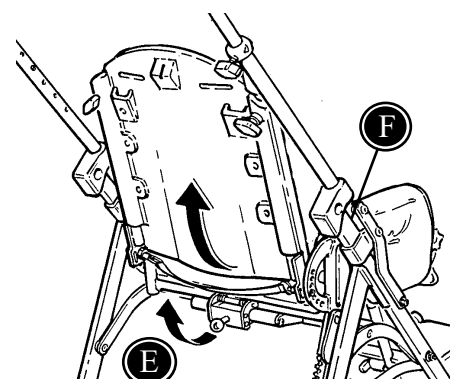
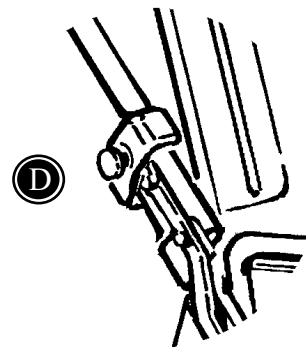
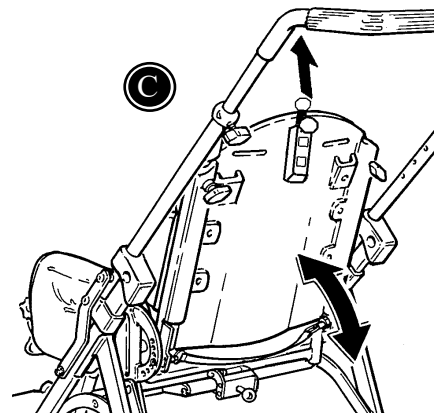
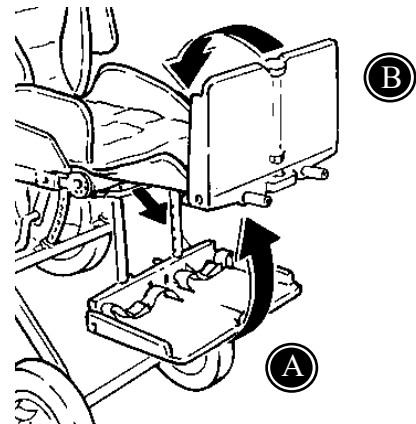

CZ PŘEPRAVA V MOTOROVÝCH VOZIDLECH

Kočárek Serval je schválen pro přepravu dětí v motorových vozidlech, pokud je křeslo umístěno čelem vpřed.

Kočárek Serval není dodáván s pásem boků potřebným k zabezpečení uživatele v kočárku.

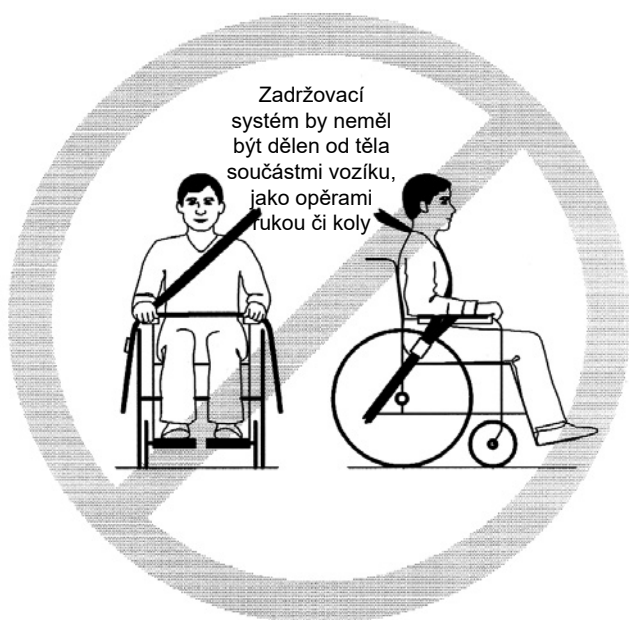

! Schválení se nevztahuje na speciálně vyrobená křesla.

! Dítě by mělo být přemístěno na sedadlo vozidla a použít kontrolní systém, pokud je to možné.

! Křeslo je schváleno dle ISO 7176/19-2001 + 16840-4:2009.

! Vozík byl dynamicky testován podle ANSI/RESNA WC/Vol. 1-1998, oddíl 6.4.1, litra c.

! Použijte schválený 3-bodový pás ve vozíku. Zadržovací systém by neměl být oddělen od těla součástmi vozíku, jako opěrami rukou či koly.

! Veškeré doplňky musejí být odstraněny z vozíku a odděleně zajištěny ve vozidle. Doplňky, které nemohou být odstraněny, musejí být zajištěny k vozíku, avšak umístěny od dítěte výplní absorbující energii umístěnou mezi doplňky a dítětem.

! Vozík by měl být zkontrolován prodejcem před opětovným použitím po jakémkoli druhu nárazu vozidla.

CZ PŘÍPRAVA PRO PŘEPRAVU V MOTOROVÉM VOZIDLE

Montáž přepravních držáků:

Je nezbytné namontovat 4 přepravní držáky: 2 na každé straně sedačky. Přepravní držáky (A) jsou označeny bezpečnostními symboly.

* Odstraňte platové krytky z předvrtaných děr v rámu. Přepravní držáky (A) namontujte pomocí přiložených šroubů, maticek a 4 mm imbusového klíče.

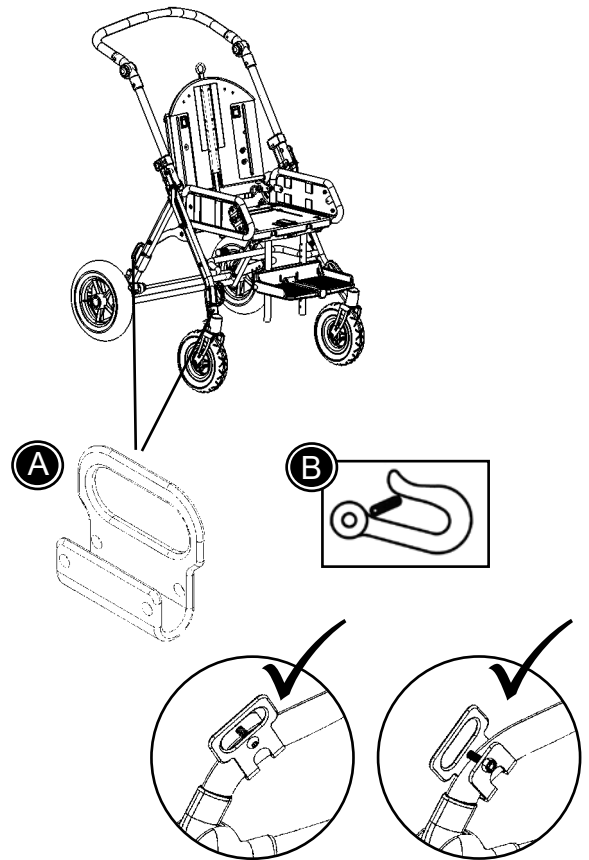

Sklápění opěrky zad:

* Povytažením oka na opěrce zad (C) uvolníte pojistku a můžete nastavit úhel opěrky zad.

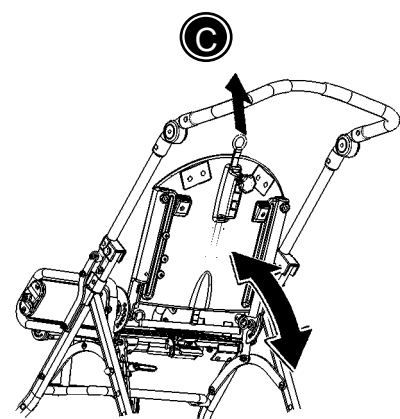

! Při vytahování pásu se opírejte o opěradlo, abyste předešli náhlému sklopení.

! Nenastavujte úhel opěradla více než 30° dozadu, pokud to není opravdu nutné.

! Serval je schválen pro přepravu s maximální zátěží 35 kg.

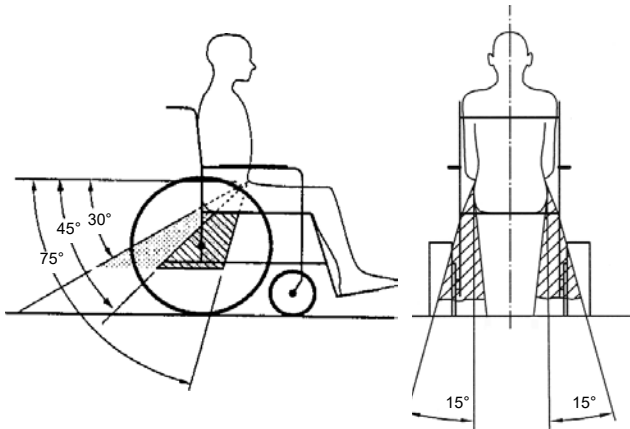

CZ ZAJIŠTĚNÍ KOČÁRKU SERVAL VE VOZIDLE

- * Přepevněte systém 4-bodového upínacího pásu do vozidla (Postupujte dle pokynů výrobce)
- * Zajistěte kočárek k vozidlu použitím 4-bodového upínacího systému. Použijte buď háček či pás ve fitinku.

! Použijte 4-bodový upínací systém schválený podle ISO 10542-2 a SAE J2249.

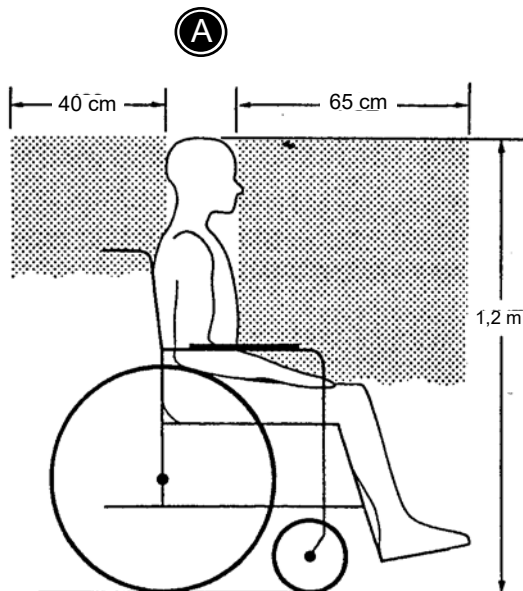

Umístění v motorovém vozidle:

- * Před přepravou odstraňte všechny doplňky z kočárku.
- * Posadte dítě čelem dopředu.

! Dbejte na doporučenou bezpečnou zónu (A) při přemístění uživatelů do vozidla.

CZ ZABEZPEČENÍ DÍTĚTE V SEDAČCE SERVAL

- * Namontujte 2 držáky (A) schváleného bezpečnostního kyčelního pásu (B) do děr předvrtaných v opěrce zad.
- * Nasadte kyčelní pás (B) do držáků (A) a zafixujte uživatele.
- * Pomocí 3-bodového pásu (viz náčrt C) zafixujte uživatele. Popruhy pásu musí být maximálně dotaženy tak, aby bylo zachováno pohodlí uživatele. Popruhy nesmí být překrouceny ani jinak nesprávně vedeny. Úhly popruhů 3-bodového pásu musí být tak, jak je uvedeno na náčrtu C.

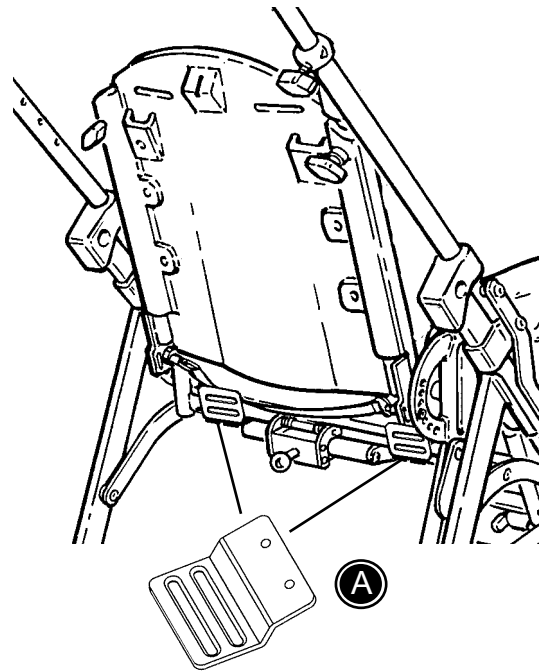

! Použijte boční pás a 3-bodový pás schválený dle ISO 10542-1 nebo SAE J2249.

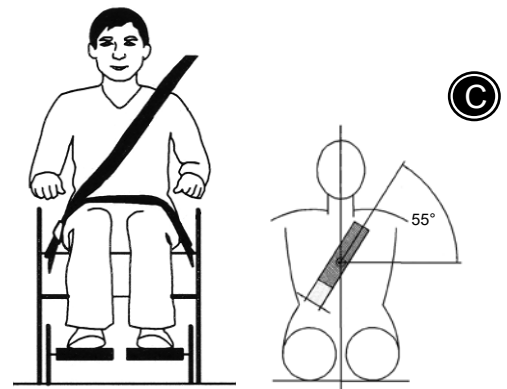
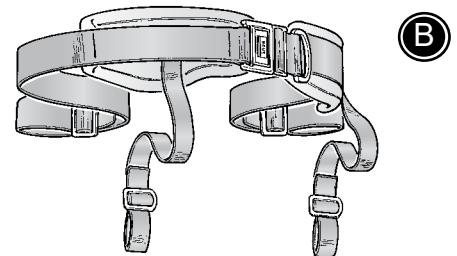

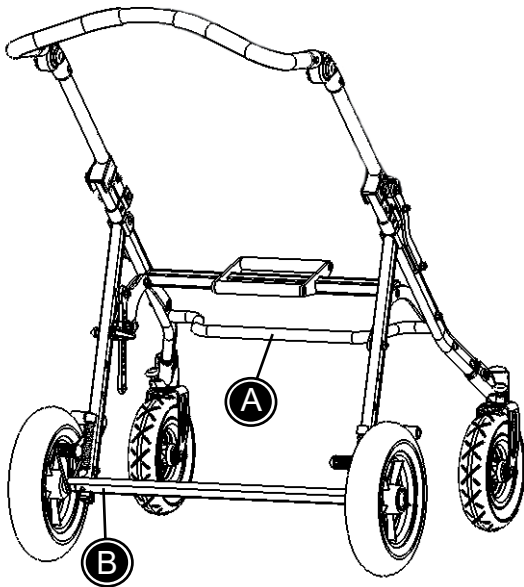

CZ OZNAČENÍ VÝROBKU

A) Výrobní číslo

Nálepka je umístěna uprostřed průchozí tyče, pod sedadlem.

B) Výrobce

Nálepka je umístěna vlevo, na průchozí tyči na rámu.

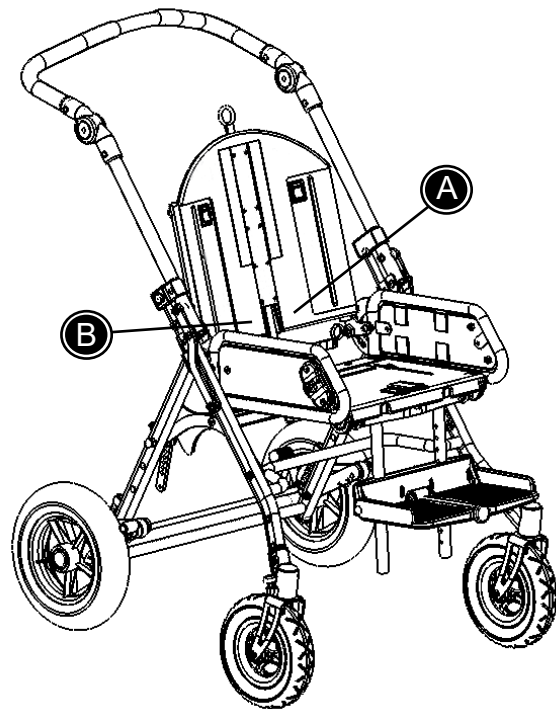

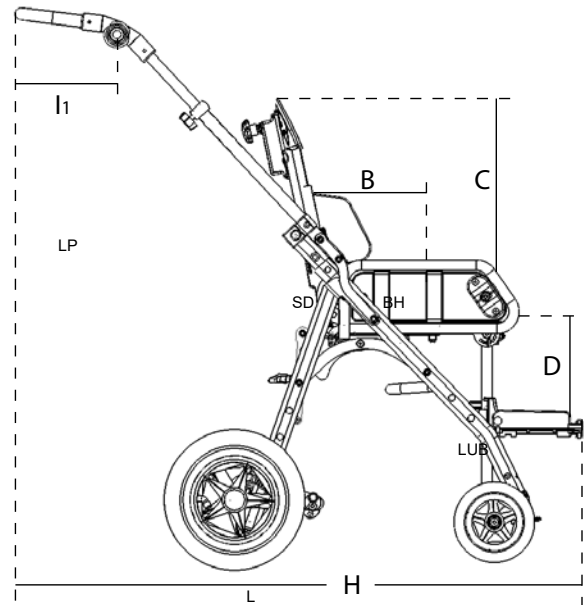
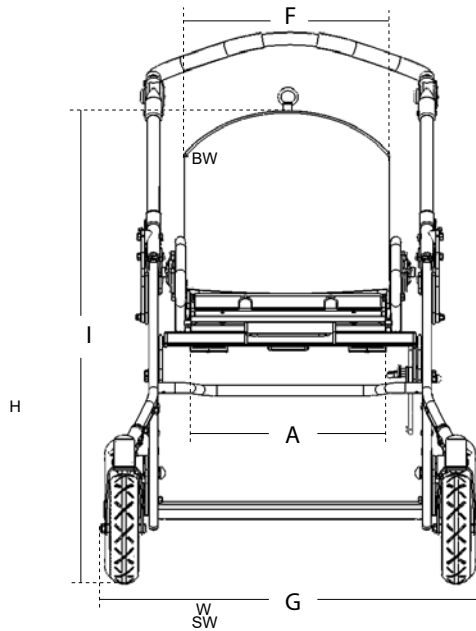

CZ ROZMĚRY

Šířka sedadla, max (A)

Hloubka sedadla (B)

Výška zad (C)

Délka, crus (D)

Šířka zad (F)

Šířka (G)

Délka (H)

Výška (I)

Délka, push handle (I1)

Délka, složené

Výška, složené

Váha, rám

Váha, sedadlo

Max zátěž

Max zátěž, transport

Úhly

Velikost 1

280 mm (11")

180-280 mm (7-11")

340 mm (13¼")

100-310 mm (4-12")

280 mm (11")

600 mm (23½")

680 mm (26 ½")

890 mm (34¾")

210 mm (8¼")

800 mm (31 ¼")

440 mm (17¼")

11 kg

6,5 kg

35 kg

35 kg

vzpěra stupačky

Záda

Sedadlo

Velikost 2

330 mm (12¾")

250-340 mm (9¾-13 ¼")

400 mm (15½")

100 - 310 mm (4-12")

330 mm (12¾")

650 mm (25½")

680 mm (26 ½")

890 mm (34¾")

210 mm (8¼")

800 mm (31 ¼")

440 mm (17¼")

12 kg

7,5 kg

50 kg

43 kg

90°- 42°

23°- 65°

-19°- 31°

CZ TECHNICKÉ ÚDAJE

Rám: Ocel pokryta polyesterem 37, (ruční opěra & rám)
Ocel pokrytá chromem 37 (fitinky nastavení sedadla)

Plastové díly: PP polypropylen s 20% & 30% sklem.
PA polyamid s 15% sklem.

Polštář: Pěna: Vyrobená ze samozhášecí Alveolux, Pulyolefin pěny
Potah: Vyroben ze samozhášecího materiálu

CZ VÝROBCE

R82 A/S
Parallelvej 3
DK- 8751 Gedved

CZ DISTRIBUTOR



Svého distributora naleznete na www.R82.com

CZ PRŮVODCE ODSTRAŇOVÁNÍM SKVRN

Polštář Serval lze odstranit a lze ho prát v pračce při teplotě max. 30o. Je důležité udržovat rám čistý pro zajištění funkčnosti křesla.

Krev

Smyjte krev studenou vodou. Pokud skvrna zůstane, přidejte neutrální kuchyňský čistící prostředek.

Inkoust

Odstraňte co nejvíce savým papírem. Vyčistěte 20% denaturovaným lihem a umyjte vodou, do které přidáte neutrální kuchyňský prostředek.

Čokoláda a sladkosti

Naneste vlažnou vodu

Tráva a zelenina

Naneste vlažnou vodu s či bez neutrálního kuchyňského čistícího prostředku.

Káva, čaj a mléko

Odstraňte co největší množství skvrny savým papírem. Naneste vlažnou vodu s neutrálním kuchyňským přípravkem.

Kuličkové pero a kosmetika

Vyčistěte lihem

Lak na nehty

Pokapejte odlakovačem na nehty. Použijte aceton, pokud skvrna zůstává.

Olej a tuk

Nejdříve pokapejte skvrnu mastkem a nechte působit. Potom vykartáčujte. Nakonec opatrně navlhčete hadříkem namočeném v benzenu či lihu.

Krém na boty

Opatrně navlhčete hadříkem navlhčeném v benzenu či lihu.

Džem, sirup, ovoce a džusy

Nejdříve odstraňte co největší množství skvrny lžící. Poté navlhčete vlažnou vodou.

Víno a alkohol

Nejdříve odstraňte co největší množství skvrny savým papírem. Poté navlhčete vodou obsahující neutrální kuchyňský přípravek. Nakonec opláchněte ředěným denaturovaným lihem.

Olejové barvy

Nejdříve očistěte terpentýnem. Poté navlhčete vodou obsahující neutrální kuchyňský prostředek. Vyhledejte odbornou pomoc, pokud je skvrna příliš zaschlá.

Vodové barvy

Navlhčete studenou vodou obsahující neutrální kuchyňský prostředek. Vyhledejte odbornou pomoc, pokud je skvrna příliš zaschlá.

