

panda colour[™]

Nederlandse gebruiksaanwijzing

INHOUDSOPGAVE

Panda Futura - Bestemming.....	3
Veiligheid	4
Onderhoudstaken	5
Product-indentificatie stickers.....	6
Metingen.....	6
Symbolen.....	7
Tiltechnieken	7
Accessoires	8
Zitschalen - Montage v/d Panda op een onderstel	9
Rughoek-verstelling / Rugverlenging.....	10
Hoofdsteunen	11
Duwbeugel / Duwhandvatten.....	12
Wegzwenkbare schoudersteunen	13
Zijsteunen / Wegzwenkbare zijsteunen	14
Wegklapbare Kniepelotten / Zitverlenging.....	15
Voetensteunen / Doorlopende voetenplaat / Abductieklos	16
Armsteunen en werkblad.....	17
Bevestiging fixaties.....	18
Fixatievest en kruisbanden vest / Borstfixatievest.....	19
5-puntsgordel / H-fixatie	20
Heupgordel / 4-punts y-gordel	21
Abductiezitbroek / Enkelfixaties.....	22
Voetfixatiebanden / Polsfixatie.....	23
H-fixatie / Winterbekleding / Beschermhoes.....	24

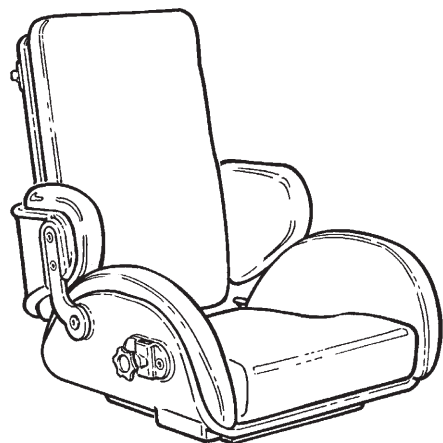
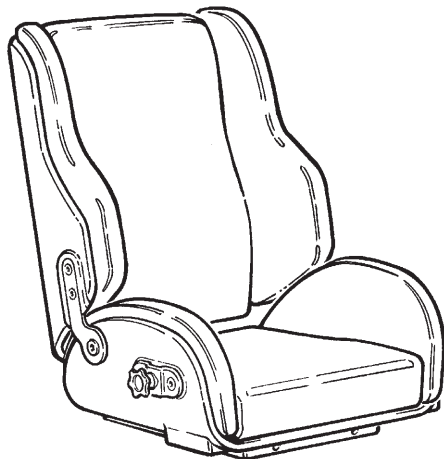

Algemeen

Wij waarderen uw keus voor deze voorziening van R82 - een wereldwijde leverancier van technische hulpmiddelen en apparatuur voor kinderen en jongeren met een beperking. Om optimaal gebruik te maken van alle mogelijkheden die deze voorziening biedt, raden wij u aan deze informatie goed door te lezen, voordat u deze voorziening gaat gebruiken. Bewaar deze User Guide als naslagwerk.

Bestemming

Het hulpmiddel is een modulair zitsysteem voor kinderen en volwassenen met een handicap.

Indicaties

De rolstoel kan worden gebruikt door kinderen en volwassenen met een beperking die niet in staat zijn om rechtop te blijven zitten. De rolstoel is bedoeld voor mensen met een functionele beperking en niet met een specifiek gezondheidsprobleem of een specifieke leeftijd.

De gebruiker is degene die in de rolstoel zit. De verzorger is degene die de rolstoel bedient. Laat de gebruiker nooit alleen in de rolstoel achter. Zorg ervoor dat de verzorger permanent toezicht houdt.

Het gebruik van de rolstoel wordt vaker op een dag stopgezet als de gebruiker in een ander hulpmiddel of een conventioneel product gaat liggen, staan of zitten.

De rolstoel is geschikt voor het vervoer van kinderen en volwassenen vanaf 22 kg tot het aangegeven maximumgewicht.

Contra-indicaties

Er zijn geen contra-indicaties bekend

Voorzorgsmaatregelen

Speciale aandacht moet worden gegeven aan de overwegingen over de samenstelling van het product en het gebruik van accessoires voor gebruikers met beperking in hun:

- Zintuiglijke waarneming en pijn voelen: ga dan na of de rolstoel en de bijbehorende accessoires met hun ondersteuning niet te veel druk veroorzaken.
- Motoriek (bv. door ongecontroleerde bewegingen te maken): overweeg dan om een rolstoel met een dynamische rugleuning te gebruiken.
- Vermogen om rechtop te blijven zitten: gebruik dan de rolstoel met accessoires (bv. zijsteunen, vest, riemen of armsteunen en een blad).
- vermogen om de positie van hun hoofd te handhaven: overweeg het gebruik van accessoires of een product dat ondersteuning biedt voor de positionering van het hoofd.

Toepassingsgebieden

Dit product kan binnen en buiten worden gebruikt

Meegeleverd gereedschap:

- 5mm inbussleutel

Verklaring van overeenstemming

Dit product voldoet aan de vereisten van de Verordening medische hulpmiddelen (2017/45). Het CE-keurmerk moet worden verwijderd bij reconstructie van het product, wanneer het wordt gebruikt in combinatie met een product van een andere fabrikant of wanneer er andere dan originele R82-reserveonderdelen en -bevestigingen worden gebruikt. Verder voldoet dit product aan de vereisten conform:

- EN 12182
- EN 12183

De CE-markering moet worden verwijderd als:

- er veranderingen aan het product worden aangebracht;

- het product voor iets anders wordt gebruikt dan het beoogde doel en de conformiteitsverklaring
- niet de originele R82-reserveonderdelen en -fittingen worden gebruikt.

Als het hulpmiddel met andere producten wordt gecombineerd, mag deze combinatie het beoogde doel van de producten niet veranderen of de producten zodanig wijzigen dat niet kan worden gegarandeerd dat de combinatie aan de toepasselijke vereisten voldoet. De persoon die/het bedrijf dat verantwoordelijk is voor de combinatie van de producten moet ervoor zorgen dat aan de toepasselijke vereisten wordt voldaan.



Recycle informatie

Wanneer een voorziening het einde van haar levensduur bereikt, dient het te worden gescheiden op verschillende materialen, zodat de onderdelen kunnen worden gerecycled of op een juiste wijze kunnen worden afgevoerd. Neem, indien nodig, contact op met de importeur voor een nauwkeurige beschrijving van elk materiaal.

Accessoires en reserve onderdelen

De voorzieningen van R82 kunnen worden uitgerust met diverse accessoires, die voldoen aan de behoefte van het kind/de tiener. Vervangende-onderdelen zijn beschikbaar op aanvraag. De specifieke accessoires vindt u op onze website. Neem contact op met uw dealer voor meer informatie.

Garantie R82

www.etac.com/support

Voorverkoopinformatie en instructies

Voorverkoopinformatie en instructies zijn beschikbaar op www.etac.com, onder uw product, in het hoofdstuk Documenten.



Etac

Veiligheid

De op deze voorziening aangebrachte stickers, aanduidingen en instructies mogen nooit afgedekt of verwijderd worden en moeten gedurende de gehele levensduur van de voorziening op hun plek blijven zitten en duidelijk leesbaar zijn. Vervang of herstel onleesbare of beschadigde stickers, aanduidingen en instructies onmiddellijk. Neem contact op met de importeur voor instructies.

In geval van een ongewenste gebeurtenis met betrekking tot het apparaat, moeten incidenten tijdig worden gemeld aan uw lokale dealer en de nationale bevoegde autoriteit. De lokale dealer stuurt de informatie door naar de fabrikant.

Ouder/verzorgende

- Lees alle instructies en User Guide aandachtig door voor gebruik en bewaar deze als naslagwerk. Onjuist gebruik van deze voorziening kan leiden tot ernstig letsel aan het kind/de tiener.
 - Dit product bevat kleine onderdelen die ingeslikt kunnen worden. Verstikkingsgevaar als ze worden verwijderd van hun oorspronkelijke plaats.
 - Gebruik altijd de juiste tiltechnieken en tilhulpmiddelen.
 - Laat het kind/de tiener nooit zonder toezicht alleen in deze voorziening. Zorg voor permanent toezicht door een volwassene.
 - Reparaties/vervangingen mogen alleen worden gedaan met behulp van nieuwe originele R82-reserve-onderdelen en accessoires en volgens de richtlijnen en intervallen voorgeschreven door R82.
 - In geval van twijfel over het veilig kunnen gebruiken van uw voorziening of als er onderdelen niet juist functioneren, raden wij u aan om de voorziening niet langer te gebruiken en zo spoedig mogelijk contact op te nemen met uw dealer.
 - Informatie over frame- en zittingcombinaties, waaronder de maximale belasting van een combinatie, vindt u op: etac.com.
 - Informatie over transport is te vinden in het document "M1460 Transport in in Motor Vehicles" dat bij het product wordt geleverd.
- gasveer.
 - Dit product is getest op ontvlambaarheid in overeenstemming met EN 1021-1, EN 1021-2 en ISO 7176-16.
 - Het product beantwoordt mogelijk niet langer aan de norm voor ontvlambaarheid indien andere dan de originele R82-kussens worden gebruikt.
 - Het product is goedgekeurd voor transport in voertuigen volgens ISO 7176-19. Meer informatie over transport is te vinden in het document "M1460 Transportation in Motor Vehicles" dat bij het product wordt geleverd.
 - Overeenkomstig bijlage D van ISO 7176-19 is het product beoordeeld op geschiktheid voor het gebruik van in voertuigen verankerde heup- en schoudergordels. Het apparaat krijgt de totaalscore "Goed".

Omgeving

- Controleer de temperatuur van het oppervlak van het product voordat u een gebruiker erin laat plaatsnemen. Dit geldt met name voor gebruikers met een gevoelloze huid, omdat zij geen warmte kunnen voelen. Laat het product voor gebruik afkoelen als het oppervlak warmer is dan 41 °C.

Kind/tiener

- Als het kind/de tiener tegen het maximale gewicht aan zit en/of veel ongecontroleerde bewegingen maakt, dient u te overwegen om over te stappen op een grotere maat, met een hogere maximale belasting of te kiezen voor een andere voorziening.

De voorziening

- Voer voor het eerste gebruik alle in/verstellingen uit aan de voorziening en accessoires en zorg ervoor dat alle knoppen, schroeven en gespen goed vastzitten. Houd alle gereedschappen buiten bereik van kinderen.
- Controleer of de voorziening stabiel staat alvorens het kind/de tiener in de voorziening te plaatsen.
- Inspecteer de voorziening en alle accessoires regelmatig en vervang defecte/versleten onderdelen voor gebruik.
- Zorg dat de "zuigerstang" niet wordt blootgesteld aan krassen. Gebruik bij voorkeur een (zachte) doek en geen scherp gereedschap voor het bijstellen van de

Service- en onderhoudsinformatie

Service en onderhoud van een medisch hulpmiddel zijn volledig de verantwoordelijkheid van de eigenaar van dat hulpmiddel.

Wanneer service en onderhoud aan een hulpmiddel niet volgens de instructies worden uitgevoerd, kan de garantie van het hulpmiddel komen te vervallen. Bovendien kan het niet onderhouden van een hulpmiddel de klinische toestand of veiligheid van gebruikers en/of hun zorgverleners in gevaar brengen. Voer geen service- en onderhoudswerkzaamheden uit terwijl de gebruiker in het product zit. Neem indien nodig contact op met uw plaatselijke dealer voor hulp bij het instellen, gebruiken of onderhouden van het product.

Levensduur

Bij normaal gebruik bedraagt de levensduur van dit product 8 jaar, mits alle onderhouds- en reparatiewerkzaamheden worden uitgevoerd volgens de instructies van de fabrikant en aantoonbaar zijn vastgelegd. Het apparaat mag binnen zijn levensduur worden teruggegeven.

Onderhoudsinterval

De frequentie van de inspecties kan afhankelijk van het gebruik en de slijtage worden gewijzigd. Het wordt aanbevolen om het product jaarlijks te inspecteren, telkens wanneer het product opnieuw voor gebruik wordt uitgegeven en na langdurige opslag (meer dan 4 maanden). De inspectie moet worden uitgevoerd door een persoon die het gebruik van het product begrijpt.

Servicechecklist:

controleer het volgende op de beoogde werking en stel af waar nodig.

- Gasveer voor rughoekverstelling en de handgreep voor vergrendeling van de rugleuning
- Accessoires kunnen in de bevestigingen boven aan de rugleuning worden geplaatst en vergrendeld met behulp van de knop en handgrepen die in de bevestigingen zijn aangebracht
- Controleer of de inlegstukken voor bevestigingen in de rugleuning en zitting zich in goede staat bevinden
- Controleer of moeren en bouten op het product zijn aangehaald
- Controleer bevestigingen en gespen op tekenen van slijtage aan de onderdelen
- Controleer het product op scheuren of tekenen van slijtage aan de onderdelen
- Controleer of alle etiketten op het product intact zijn.

Repareer of vervang beschadigde of versleten onderdelen.

Onderhoud

Aanbevolen vóór elk gebruik:

Veeg eventuele resten en vuil met een doek en warm water met een mild(e) wasmiddel/zeep zonder chloor van het product en laat het product drogen voordat u een visuele inspectie op beschadigde of versleten onderdelen uitvoert.

Wassen

Hoofdproduct

Dit product kan gedurende 10 minuten op 60° worden gewassen met een mild reinigingsmiddel in een wasmachine die is ontworpen voor medische hulpmiddelen. Gebruik de droogfunctie van de machine om het product te drogen. Verwijder alle accessoires en was ze afzonderlijk.

Stoffen en hoezen

De hoes kan op maximaal 40°C in de wasmachine worden gewassen met een mild wasmiddel.

Haal het schuim en de hoes van elkaar voordat u ze wast.

Schuim

De schuiminzetstukken mogen alleen met de hand worden gewassen. Gebruik warm water en een mild reinigingsmiddel/milde zeep zonder chloor en laat alle onderdelen vóór gebruik drogen.

Buig, knijp of wring het schuim niet tijdens en na het wassen, omdat dit de vorm negatief kan beïnvloeden.

Handwas

Dit product en de bijbehorende accessoires kunnen ook met de hand worden gewassen. Gebruik warm water en een mild reinigingsmiddel/milde zeep zonder chloor en laat alle onderdelen vóór het gebruik drogen.

Desinfectie

Het product kan worden gedesinfecteerd met een ontsmettingsmiddel met 70% isopropylalcohol. Het wordt aanbevolen om eventuele resten en vuil met een doek en warm water met een mild(e) wasmiddel/zeep zonder chloor van het product te verwijderen en het product te laten drogen voordat u gaat desinfecteren.

Materialen

- Aluminium
- Kunststof
- Roestvrij staal
- Staal
- Stof
- Schuim

Oppervlaktebehandeling

De volgende processen om oppervlakken te behandelen zijn gebruikt ter bescherming tegen roestvorming:

- Gelakte oppervlakken = polyester poedercoating of ED-coating
- Niet-gelakte aluminium onderdelen = geanodiseerde coating
- Niet-gelakte stalen oppervlakken = gegalvaniseerd.

Technische gegevens

Zitschaal: ABS Kunststof

Kussens: Brandvertragende koudschuim

Bekleding: 100% Trevira CS

Onderstellen: Poeder-gecoat staal

Fabrikant

R82 A/S

Parallelvej 3

8751 Gedved

IMPORTEUR

R82 NEDERLAND B.V.

TINWEG 8

8445 PD HEERENVEEN

A

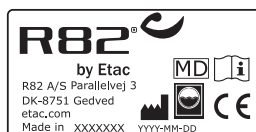

B

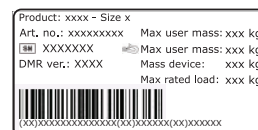

PRODUCT- IDENTIFICATIE STICKERS

Panda Colour Standard en Active zitschaal

A) Fabrikantsticker

De sticker bevindt zich links en de zitschaal.

B) Serienummersticker

De sticker bevindt zich rechts en de zitschaal.

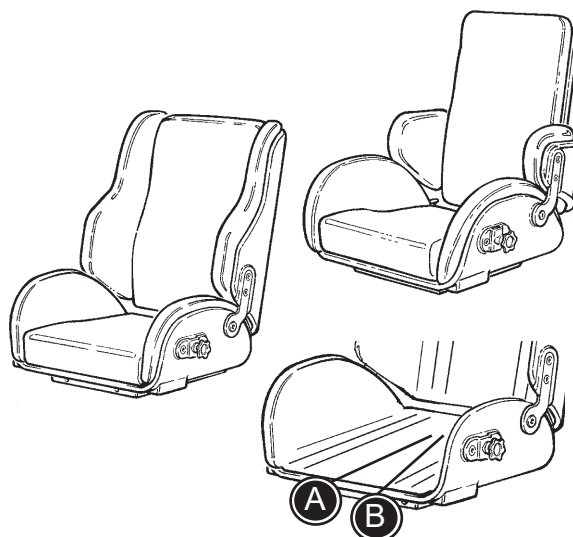

	Zitdiepte mm (inch)	Zitbreedte mm (inch)	Rughoogte mm (inch)	ArMLEuning om afstand te houden mm (inch)	Massa hulp- middel kg (lb)
Panda Active, size 2	240 (9 1/2")	220 (8 3/4")	350 (13 3/4")	130-180 (5-7")	5.2 (11.5)
Panda Active, size 2 1/2	280 (11")	250 (9 3/4")	380 (15")	130-180 (5-7")	5.6 (12.3)
Panda Active, size 3	310 (12 1/4")	290 (11 1/2")	400 (15 3/4")	130-240 (5-9 1/2")	6.2 (13.7)
Panda Active, size 4	360 (14 1/4")	320 (12 1/2")	450 (17 3/4")	130-240 (5-9 1/2")	7.5 (16.5)
Panda Standard, size 1	220 (8 3/4")	220 (8 3/4")	290 (11 1/2")	130-180 (5-7")	5.7 (12.5)
Panda Standard, size 2	240 (9 1/2")	220 (8 3/4")	390 (15 1/4")	130-180 (5-7")	5.7 (12.5)
Panda Standard, size 2 1/2	280 (11")	250 (9 3/4")	410 (16 1/4")	130-180 (5-7")	6.2 (13.7)
Panda Standard, size 3	310 (12 1/4")	290 (11 1/2")	440 (17 1/4")	130-240 (5-9 1/2")	7.3 (16.1)
Panda Standard, size 4	360 (14 1/4")	320 (12 1/2")	535 (21")	180-240 (7-9 1/2")	8.7 (19.2)

	Max. massa ge- bruiker kg (lb)	Max. massa gebruik- er bij transport kg (lb)	Rughoekverst.	Voorste locatie van de arMLEuning mm (inch)	Max. nominale belasting
Panda Active, size 2	30 (66.1)	-	(-4°) - (27°)	280 (11")	37.2 (82)
Panda Active, size 2 1/2	50 (110.2)	-	(-10°) - (20°)	280 (11")	57.6 (126.9)
Panda Active, size 3	50 (110.2)	-	(-9°) - (27°)	370 (14 1/2")	58.2 (128.3)
Panda Active, size 4	60 (132.3)	-	(-6°) - (17°)	480 (19")	69.5 (153.2)
Panda Standard, size 1	30 (66.1)	-	(-3°) - (28°)	280 (11")	37.7 (83.1)
Panda Standard, size 2	30 (66.1)	30 (66.1)	(-15°) - (32°)	280 (11")	37.7 (83.1)
Panda Standard, size 2 1/2	50 (110.2)	50 (110.2)	(-10°) - (35°)	280 (11")	58.2 (128.3)
Panda Standard, size 3	50 (110.2)	50 (110.2)	(-5°) - (36°)	370 (14 1/2")	59.3 (130.7)
Panda Standard, size 4	60 (132.3)	57 (125.7)	(-5°) - (30°)	370 (14 1/2")	70.7 (155.8)

Symbolen



Voor binnen- en buitenshuis gebruik



Raadpleeg de instructies

De nieuwste versie van deze user Guide en instructies zijn altijd beschikbaar op de website van Etac en kunnen in én groter formaat worden afgedrukt.



Waarschuwing

Dit symbool staat in de gebruiksaanwijzing samen met een getal dat naar de hieronder vermelde instructies verwijst. Het vestigt de aandacht op situaties waarin het product, de gebruiker of de veiligheid van derden in gevaar kan zijn.

01 = Gevaar voor beknelling

02 = Kantelgevaar

03 = Vervoer in motorvoertuigen

05 = Gevaar voor samendrukken

Tiltechnieken

Gebruik altijd de juiste tiltechnieken en tilhulpmiddelen

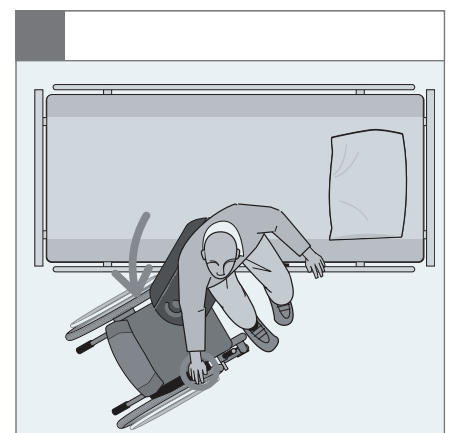
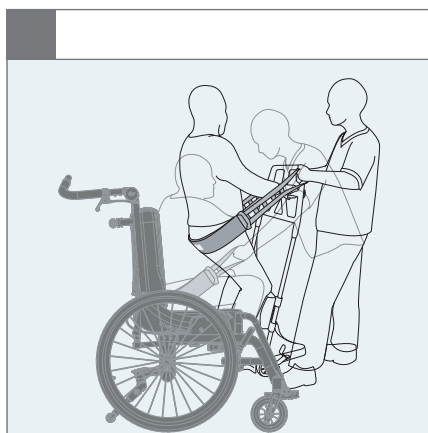
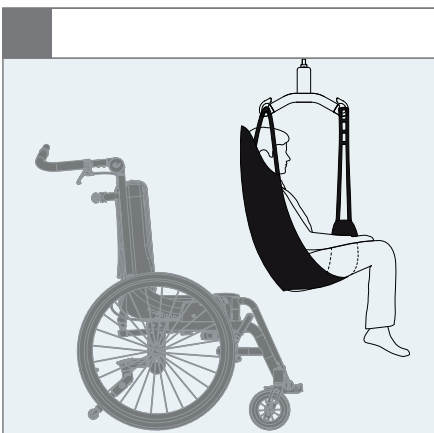



9996097901



9996097725

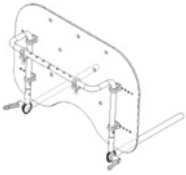

9996097699

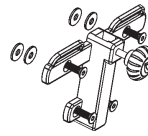

9996097738

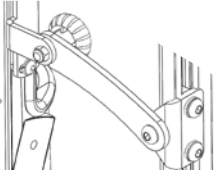

9996097128

N/A

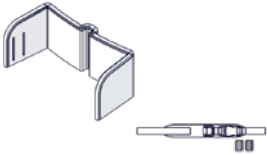

9996097338

N/A

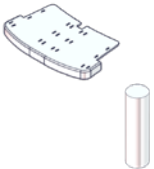

9996097339

N/A

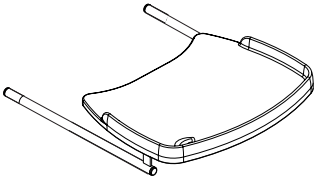

9996097699

N/A

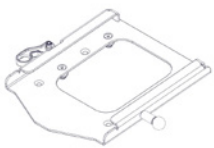

9996097714

N/A



9996097720

N/A

N
L

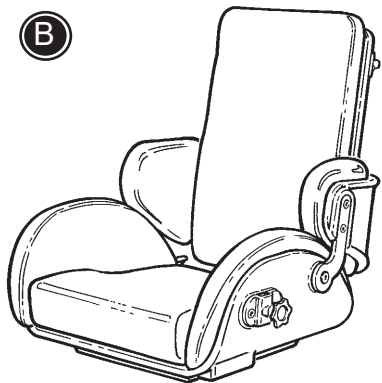

ZITSCHALEN

De Panda Colour Standard (A) is in 5 maten leverbaar. De Panda Colour Active (B) in 4 maten.

De Panda Active heeft een ander ruggedeelte dat meer vrijheid biedt en daardoor geschikt is voor meer actieve kinderen. De Panda Standard heeft een ruggedeelte met hogere zijkanten, waardoor deze meer ondersteuning biedt. Welke van de twee het meest geschikt is voor uw kind zal door de ergotherapeut en/of adviserende instantie samen met de ouders/verzorgers moeten worden bepaald. Op beide modellen kunnen de meeste Panda accessoires worden gemonteerd.

Het is belangrijk de rug van de zitschaal neer te drukken wanneer de zitting wordt gekanteld om zodoende verzekerd te zijn van een langzame kantelverstelling.

MONTAGE V/D PANDA OP EEN ONDERSTEL

Het plaatsen van een Panda zitschaal:
Schuif de Panda zitschaal in de adapter volledig naar achteren tot dat u een klikje hoort.



Doe dit tot aan het tweede gat. Het eerste gat in de slede onder de Panda is een extra veiligheid mocht de eerste los raken.

Het demonteren van een Panda:
Ontgrendel de rode hendel (B). Trek de knop (A) uit, trek de x:panda naar voren en til de zitschaal tegelijkertijd ietwat omhoog.

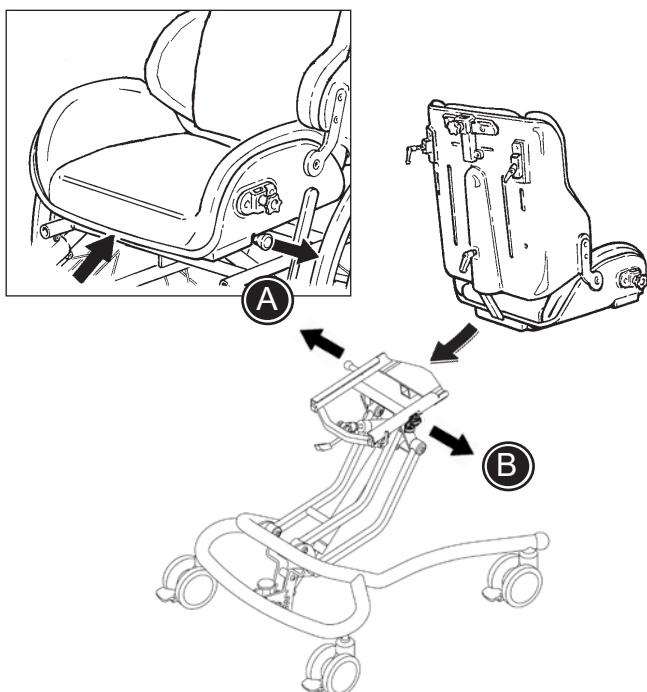

N
L

RUGHOEK- VERSTELLING

Draai de snelspanner (A) los (links-om). Stel de gewenste rughoek in. Draai vervolgens de snelspanner weer stevig vast.

 Indien u dit uitvoert terwijl uw kind in de Panda zit, houd dan de rugleuning stevig vast tijdens het verstellen. De rugleuning zou plotseling achterover kunnen schieten.

 Let er bij het verstellen van de hoekleuning goed op dat er geen vingers bekneld raken tussen de rugleuning en de zitting.

 Waarschuwing 05 Gevaar voor beknelling tussen rugleuning en onderstel/duwbeugel bij het verstellen van de rughoek.

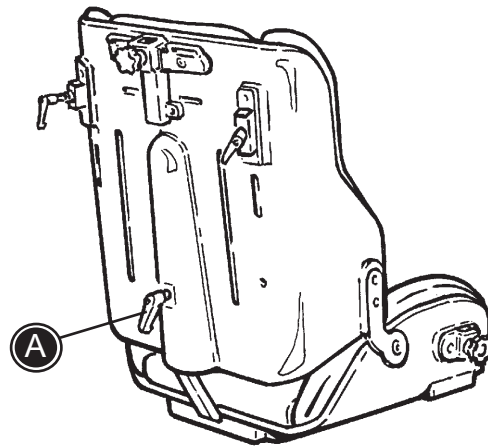

RUGVERLENGING

1) Hoogteverstelling van de rugverlenging.

2) Combinatie van rugverlenging met hoofdsteun. De stang van de hoofdsteun wordt tevens gebruikt als fixatie voor de rugverlenging.

 Let er bij het verstellen van de rugverlenging goed op dat er geen vingers bekneld raken tussen de rugleuning van de stoel en de rugverlenging.

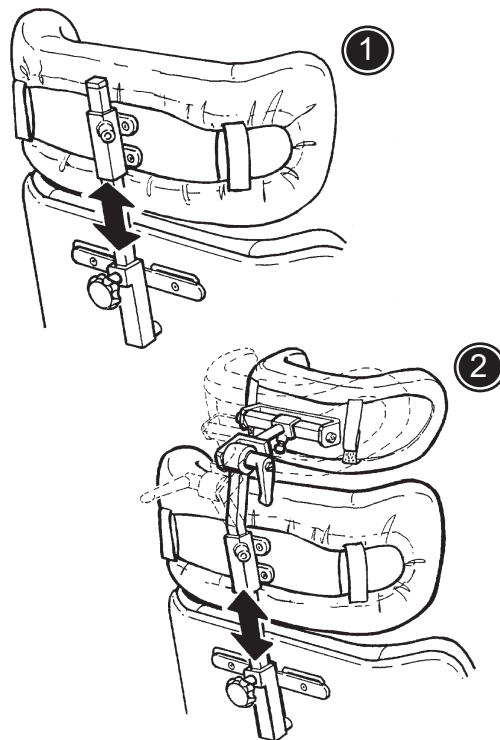

HOOFDSTEUNEN

Om de juiste hoofdsteunpositie te verkrijgen dient u A,B,C en D enigszins los te draaien. Gebruik hiervoor de bijgeleverde inbus- en/ of steeksleutel. Stel vervolgens de gewenste hoofdsteunpositie in en draai alle bouten weer stevig vast.

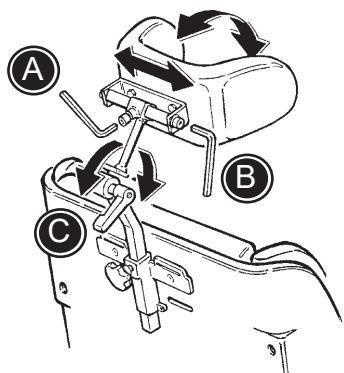

A) Zijwaartse verstelling van de hoofdsteun.

B) Hoekverstelling van de hoofdsteun

C) Hoekverstelling van de hoofdsteun

D) Hoogteverstelling van de hoofdsteun

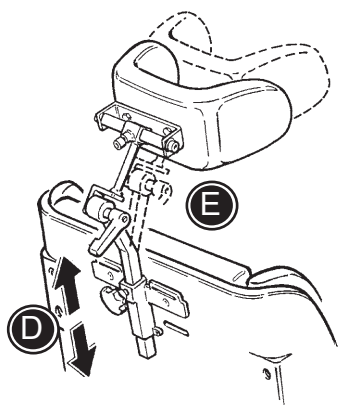

E) Stang hoofdsteun – omkeerbaar

F) Voor- achterwaartse verstelling

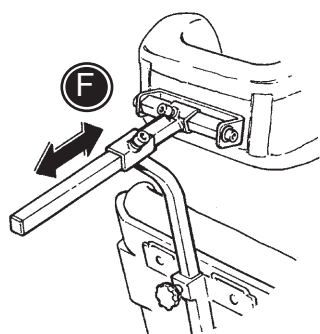

G) Montage- demontage v/d hoofdsteunhoes.

 Waarschuwing 05 Gevaar voor bekneling tussen hoofdsteun en onderstel/duwbeugel bij het verstellen van de rugleuning

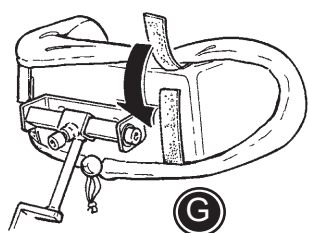

DUWBEUGEL / DUWHANDVATTEN

Panda Standard:

Het beslag voor de duwbeugel/duwhandvatten dient u met de bijgeleverde inbussleutel op het rugdeel van de Panda te monteren (A). Steek vervolgens de duwbeugel/duwhandvatten in de insteekgedeelten en draai de snelspanners (C) stevig vast.

Panda Active:

Steek de duwbeugel/duwhandvatten in de insteekgedeelten (B) en draai de snelspanners (C) stevig vast.

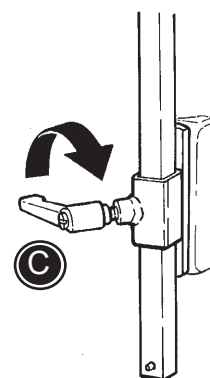
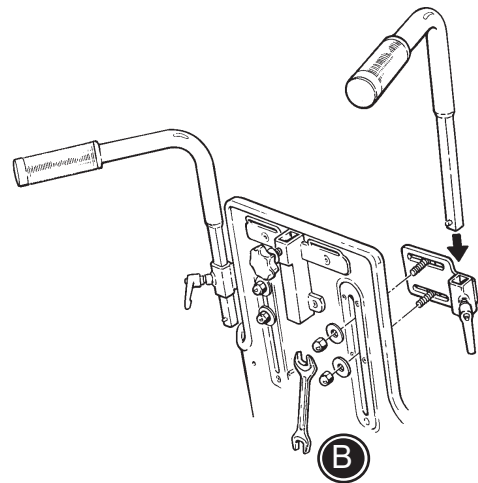
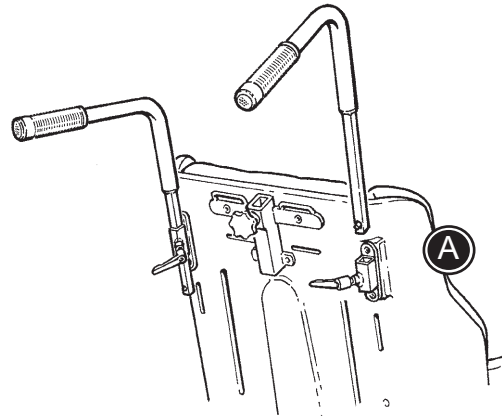

WEGZWENKBARE SCHOUDERSTEUNEN

De wegzwenkbare schoudersteunen worden gemonteerd aan de stang van de hoofdsteun. (A)

Gebruik een inbussleutel om de schoudersteunen op de gewenste hoogte in te stellen. (C)

Gebruik een inbussleutel om de schoudersteunen op de gewenste diepte in te stellen. (D)

Trek de knop (B) uit en draai de schoudersteun naar buiten.



Het is verstandig om regelmatig de scharnierpunten te voorzien van een druppel smeerolie om deze soepel te laten draaien.

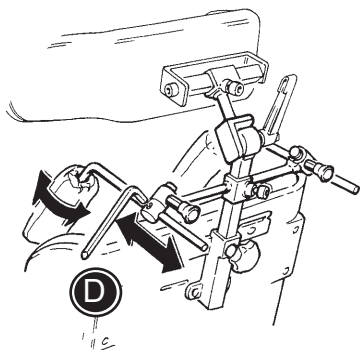
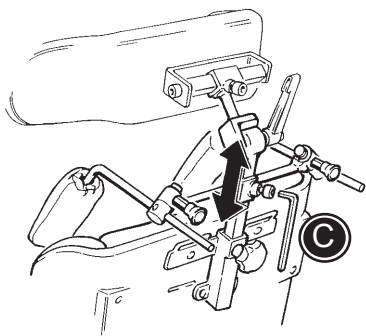
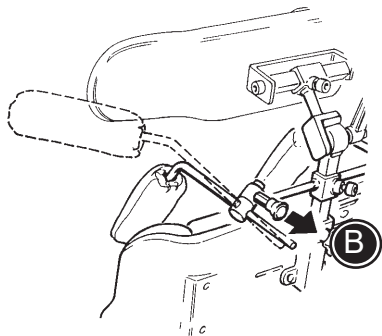
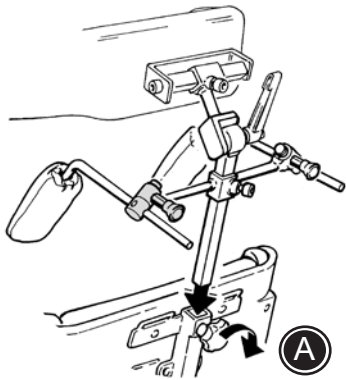

ZIJSTEUNEN

Verwijder eerst de rug en zijkussens. Monteer de zijsteunen zoals in de tekening staat aangegeven. Stel de gewenste hoogte in en draai de inbusbouten stevig vast. Breng de kussens weer op hun plaats.

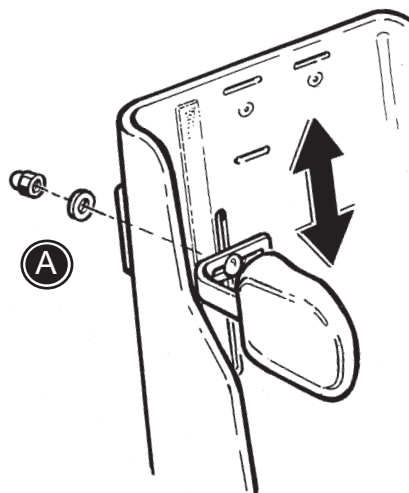

WEGZWENKBARE ZIJSTEUNEN

Verwijder het rugkussen van de **Panda Active**. Monteer de wegzwenkbare zijsteunen zoals in de tekening is aangegeven.

Breng de zijsteunen op de gewenste hoogte en draai de inbusbouten stevig vast (A). Breng het rugkussen weer op zijn plaats.

Druk de rode knop (B) in om de wegzwenkbare zijsteunen naar buiten te kunnen draaien.



Het is verstandig om regelmatig de scharnierpunten te voorzien van een druppel smeerolie om deze soepel te laten draaien.

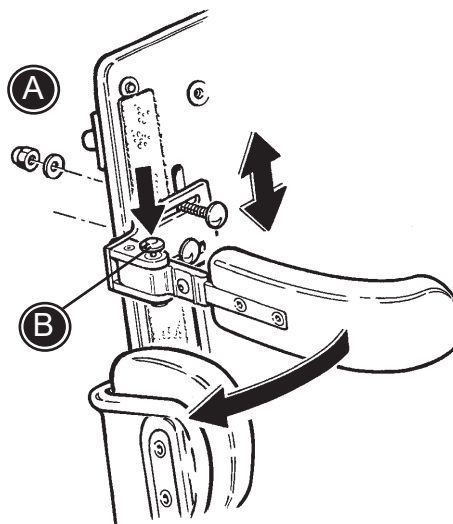

WEGKLAPBARE KNIPELOTTEN

Monteer fitting (A) onder de zitschaal met behulp van de meegeleverde inbusbouten en 4 mm inbussleutel. De bevestigingsbuizen van de wegzwenkbare kniesteunen worden in de fittingen (A) gemonteerd. Zet de bevestigingsbuizen vast met de meegeleverde 6 mm inbussleutel (B).

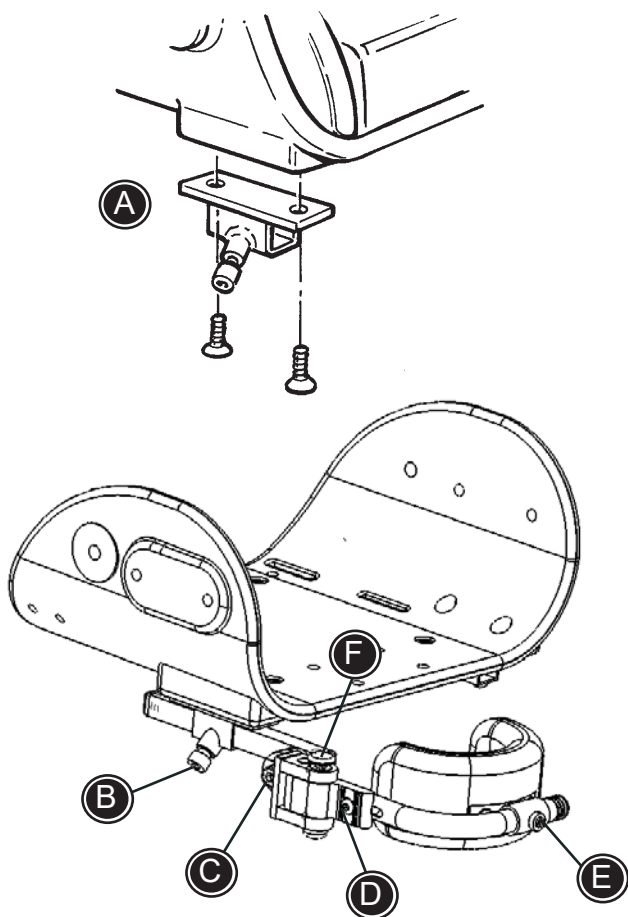

- * Draai de inbusbouten (C) los met de meegeleverde 6 mm inbussleutel om de hoek van de totale kniesteun in te stellen.
- * Draai de inbusbouten (B) en/of (D) los met de meegeleverde 4 en 6 mm inbussleutels om de diepte in te stellen.
- * De polsterdelen van de kniesteunen zijn in hoek en breedte in te stellen door inbusbout (E) met de meegeleverde 4 mm inbussleutel los te draaien.
- * Druk de rode knop (F) in om de kniesteun weg te zwenken.



Controleer en draai de inbusbouten regelmatig aan en olie de wegzwenkbare delen minstens 1x in de 3 maanden.



ZITVERLENGING

De zitverlenging dient u in de twee gaten onder de Panda Colour te steken. Stel daarna de gewenste diepte in. Draai vervolgens de knoppen (A) stevig vast.

VOETENSTEUNEN / DOORLOPENDE VOETENPLAAT

A) Gebruik de snelspanner of bijgeleverde inbusleutel voor de montage en het verstellen.

B) Gebruik de snelspanner om de gewenste hoek van de fixatiestang in te stellen.

C) Gebruik de inbusleutel (6mm) om de gewenste hoogte van de voetensteunen in te stellen.

D) Gebruik de inbusleutel (6mm) om de gewenste hoek van de voetensteunen in te stellen.

E) Gebruik de inbusleutel (6mm) om de gewenste hoogte van de doorlopende voetenplaat in te stellen.

F) Gebruik de inbusleutel (6mm) om de gewenste hoek van de doorlopende voetenplaat in te stellen.

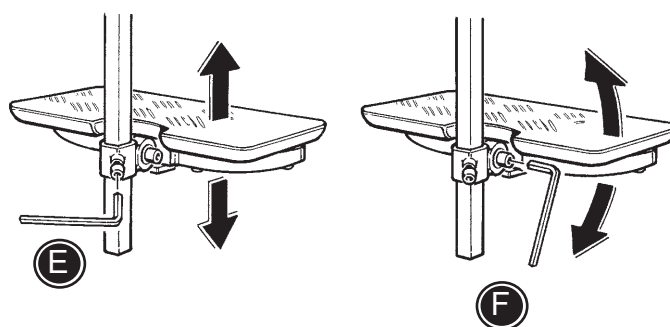
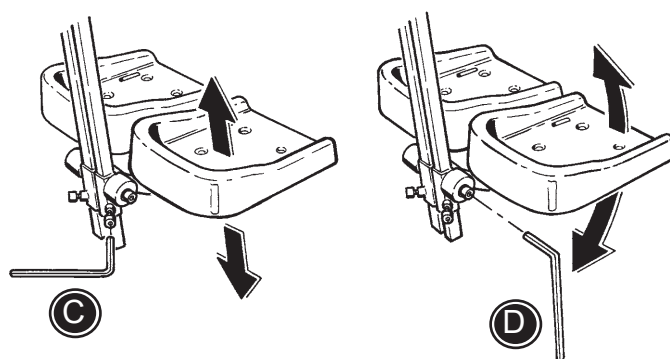
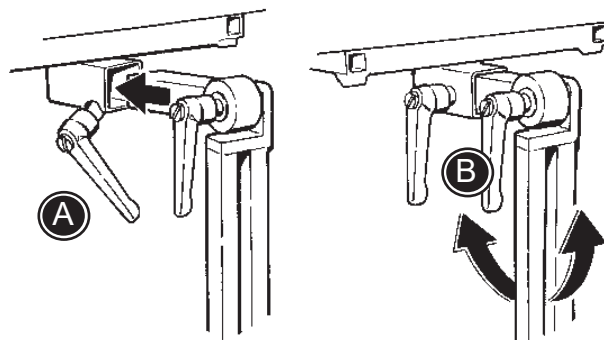

ABDUCTIEKLOS

Verwijder eerst het zitkussen uit de Panda zitschaal. Monteer vervolgens het beslag van de abductieklos op de bodem van de Panda (A). Gebruik hiervoor een 6 mm inbusleutel.

Steek vervolgens de abductieklos in het beslag en stel deze op de gewenste diepte in. Draai vervolgens de snelspanner stevig vast (B).

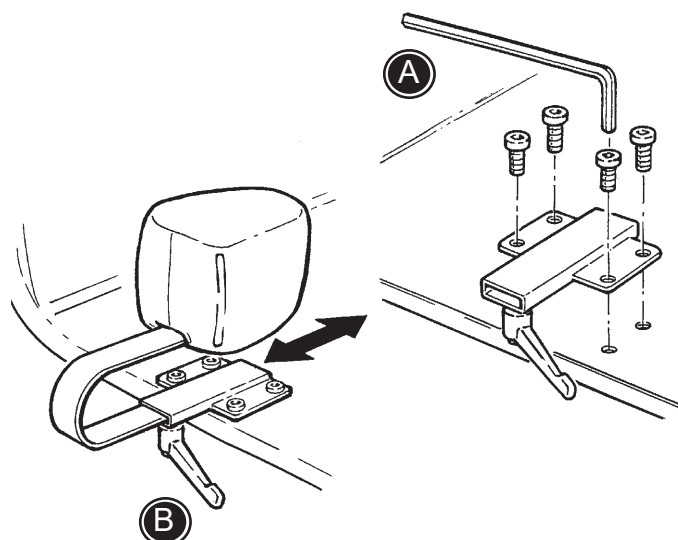

ARMSTEUNEN EN WERKBLAD

- A) Hoogteverstelling en hoekverstelling van de armsteunen.
- B) Zijwaartse instelling van het werkblad.
- C) Diepte instelling van het werkblad.
- D) Hoogteverstelling en hoekverstelling van het werkblad.

 Het werkblad kan alleen worden gemonteerd als er ook armsteunen op de Panda Colour zijn gemonteerd.

 Let er bij het verstellen van de armsteun goed op dat er geen vingers bekneld raken tussen de stoel en de armsteun.

 Draag het product niet aan de armsteun

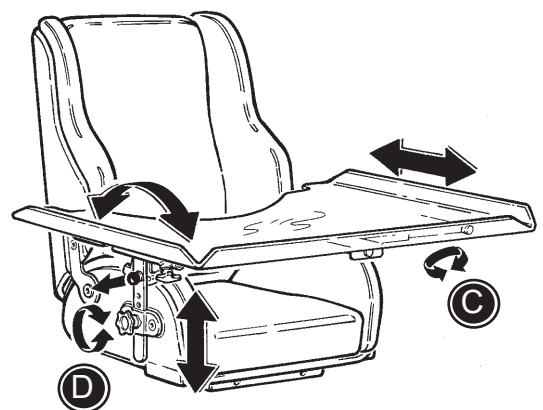
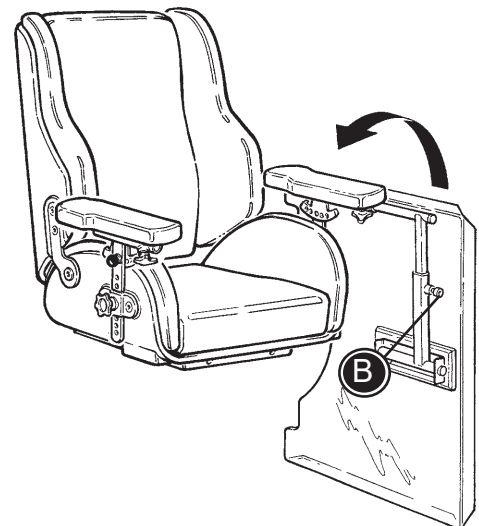
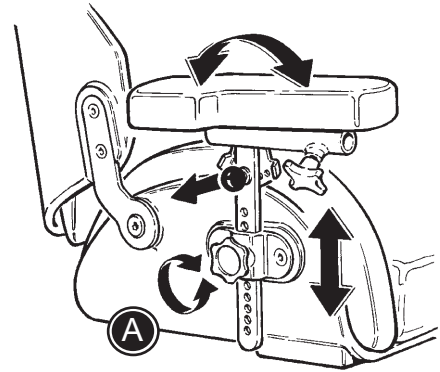

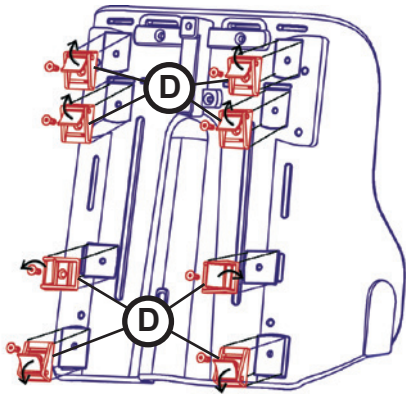

Standard

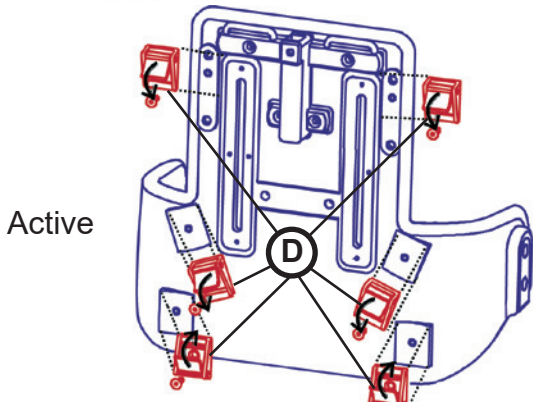

Active

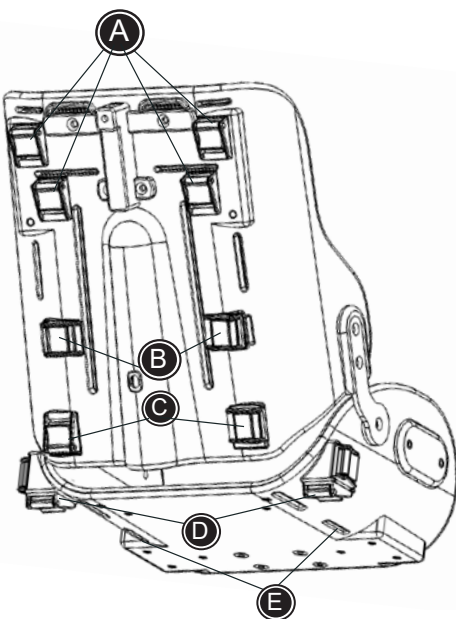
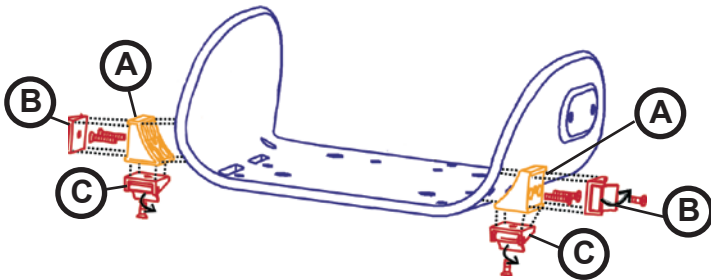

BEVESTIGING FIXATIES

Op de Panda zitschalen kunnen klappgespen gemonteerd worden waardoor de bevestigingsbanden eenvoudig vastgezet en snel versteld kunnen worden. Hierdoor kunnen de heupgordels (85427), zitbroekjes (89112 en 89108), 5-puntsgordels (89665), H-fixaties (85428) en fixatie/kruisbanden-vestjes (89111 en 89625) snel en op de juiste positie vastgezet worden. Voor montage is een inbus sleutel 3 nodig.

Montage aan ruggedeelte:

- * Aan het ruggedeelte worden dmv inbusboutjes zes klappgespen (D) gemonteerd. De bovenste twee klappgespen kunnen ook een positie lager worden gezet zodat de bevestigingsbanden dóór de kussens kunnen worden gevoerd (nadat deze ingesneden zijn).
- * De bevestigingsbanden van het fixatie/kruisbanden-vestje en de 5-puntsgordel kunnen daarna door de sleuven gevoerd worden en vastgezet worden met de klappgespen.

P.S. De bevestigingsbanden kunnen na montage eventueel ingekort worden tot de juiste lengte (zorg wel dat de uiteinden dichtgesmolten worden).

Montage aan zitgedeelte:

- * Aan het zitschaalgedeelte wordt aan beide zijden één kunststof adapterblok (A) gemonteerd met twee inbusbouten.
- * Hierop worden voor de heupgordels en de zitbroek (abductie-model (89108)) aan beide kanten één klappesp (B) gemonteerd dmv een inbusboutje.
- * Wanneer het T-model zitbroek (89112) wordt gemonteerd komt er aan de onderzijde aan beide kanten nog een klappesp (C) bij, gemonteerd met een inbusboutje (set B).

Gebruik deze tekening in combinatie met de aanwijzingen op de volgende pagina's. Gebruik deze tekening in combinatie met de aanwijzingen op de volgende pagina's.

FIXATIEVEST EN KRUISBANDENVEST

Bevestig de klagespen aan de achterzijde, wanneer deze nog niet gemonteerd zijn. U kunt het fixatievest en het kruisbanden vest openen en sluiten met de clips en de ritssluiting. Volg de onderstaande aanwijzingen.

- * Bevestig de schouderbanden in de gordelsleuven aan de bovenachterzijde. (A)
- * Bevestig de bovenste banden in de zijkanten van de gordelsleuven aan de achterzijde (B).
- * Bevestig de onderste banden in de zijkanten van de gordelsleuven onder aan de achterzijde (C).



Zorg er voor dat alle fixaties en verstellingen goed vastzitten en controleer deze regelmatig.

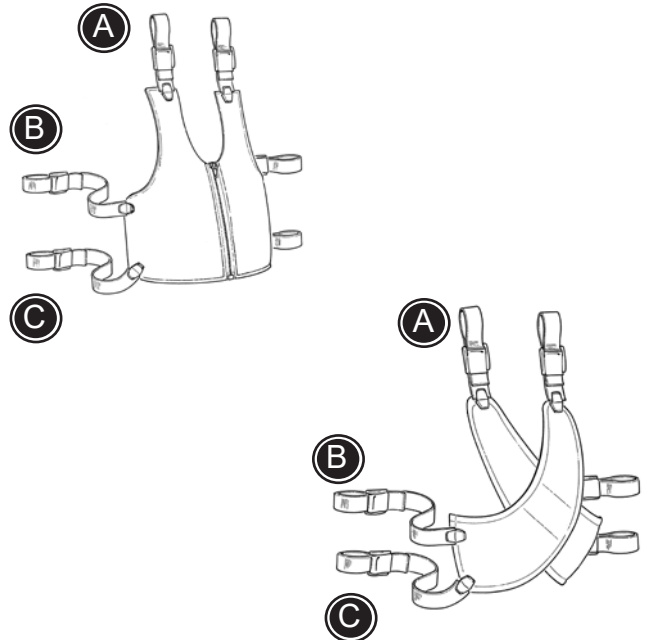

BORSTFIXATIEVEST

Bevestig de klagespen aan de achterzijde, wanneer deze nog niet gemonteerd zijn.

Het borstfixatievest kunt u openen en sluiten met behulp van de clips. Volg de onderstaande aanwijzingen.

- * Bevestig de schouderbanden in de gordelsleuven aan de bovenachterzijde. (A)
- * Bevestig de bovenste banden in de zijkanten van de gordelsleuven aan de achterzijde (B).
- * Bevestig de onderste banden in de zijkanten van de gordelsleuven onder aan de achterzijde (B).



Zorg er voor dat alle fixaties en verstellingen goed vastzitten en controleer deze regelmatig.

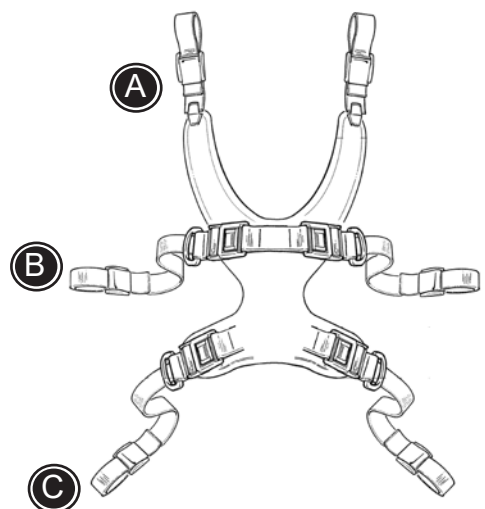

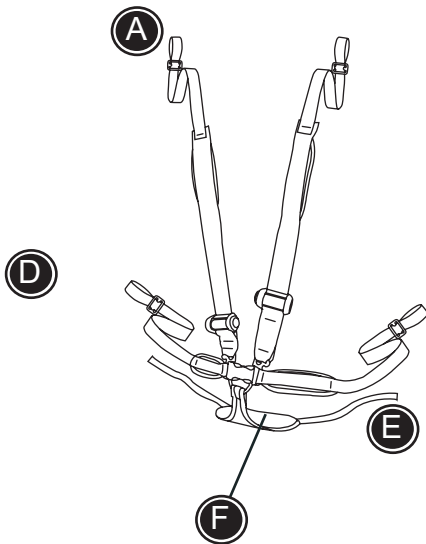

5-PUNTSGORDEL

Bevestig de klappgespen wanneer deze nog niet gemonteerd zijn aan de achterzijde.

De 5-puntsgordel kan open en dicht worden gemaakt met behulp van de gesp in combinatie met de rolmechanismes.

Volg de onderstaande aanwijzingen.

- * Bevestig de banden (E) in de gordelbevestigingen of klappgespen in de zitting
- * Plaats het kind zó in de stoel dat hij of zij op de "driehoek" (F) zit.
- * Leid de banden (D) in de zijkanten door de lussen in de zitting. Bevestig ze in de gordelbevestigingen of klappgespen aan de zitting.
- * Bevestig de schouderbanden in de gordelleuven boven aan de achterzijde (A).



Zorg er voor dat alle fixaties en verstellingen goed vastzitten en controleer deze regelmatig.

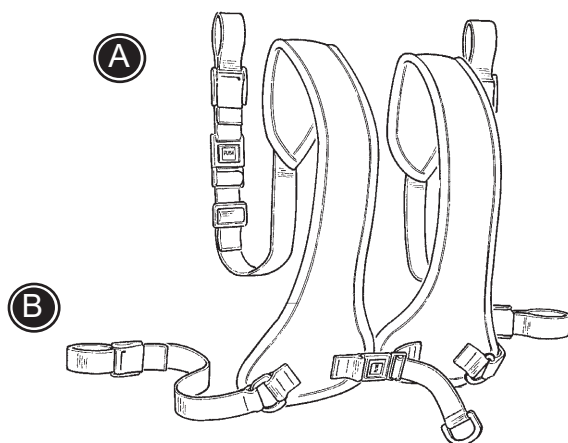

H-FIXATIE

Bevestig de klappgespen aan de achterzijde.

De H-fixatie kan open en dicht worden gemaakt met behulp van de clips.

Volg de onderstaande aanwijzingen.

- * Bevestig de schouderbanden in de gordelleuven aan de bovenachterzijde (A).
- * Bevestig de banden in de zijkanten van de gordelbevestigingen of klappgespen aan de achterzijde (B).



Zorg er voor dat alle fixaties en verstellingen goed vastzitten en controleer deze regelmatig.

HEUPGORDEL

Bevestig de klappespen in de zitting.

De heupgordel kan open en dicht worden gemaakt met behulp van de clip.

Volg de onderstaande aanwijzingen.

- Bevestig de banden in de gordelbevestigingen of klappespen onder de zitting (D).

 Zorg er voor dat alle fixaties en verstellingen goed vastzitten en controleer deze regelmatig.

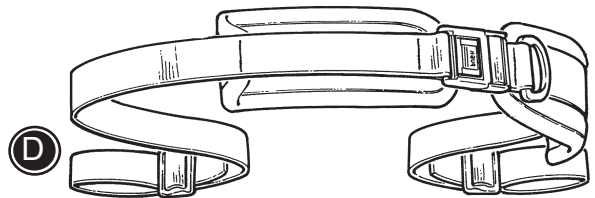

4-PUNTS Y-GORDEL

Bevestig de klappespen in de zitting.

De 4-punts Y-gordel kan open en dicht worden gemaakt met behulp van de clip.

Volg de onderstaande aanwijzingen.

- * Bevestig de banden in de gordelbevestigingen of klappespen onder de zitting (D).
- * Bevestig de banden (E) in de voorste lussen in de zitting.

E en D kunnen omgewisseld worden.

 Zorg er voor dat alle fixaties en verstellingen goed vastzitten en controleer deze regelmatig.

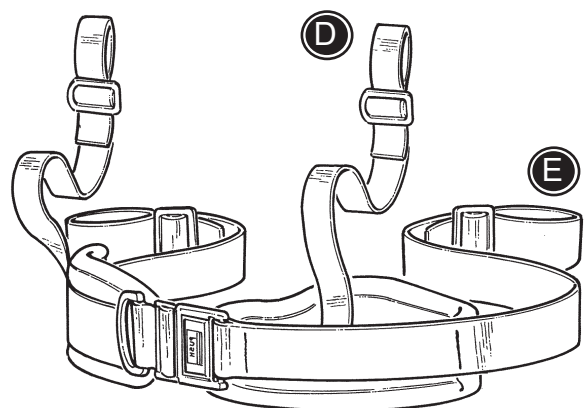

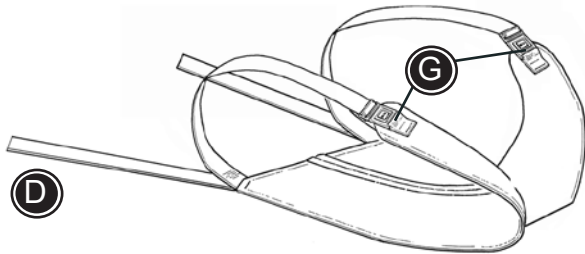

ABDUCTIEZITBROEK

Bevestig de klappespen in de zitting.

Volg de onderstaande aanwijzingen.

- * Open de clips (G).
- * Bevestig de riemen (D) in de gordelbevestigingen of klappespen onder de zitting (D).
- * Plaats het kind op de abductiezitbroek en sluit de clips (G) boven de dijen.

 Zorg er voor dat alle fixaties en verstellingen goed vastzitten en controleer deze regelmatig.

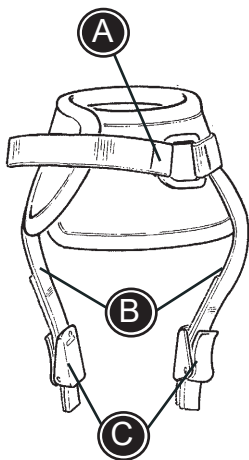

ENKELFIXATIES

De enkelfixaties kunnen open en dicht worden gemaakt met behulp van het klittenband of de clips (A).

Volg de onderstaande aanwijzingen voor het bevestigen van de enkelfixaties.

- * Verwijder de klappespen (C).
- * Trek de banden (B) door de sleuven in de voetenplaten.
- * Bevestig de klappespen (C) opnieuw en zorg ervoor dat de banden er niet uit glijden.

 Zorg er voor dat alle fixaties en verstellingen goed vastzitten en controleer deze regelmatig.

VOETFIXATIEBANDEN

De voetfixatiebanden kunnen open en dicht worden gemaakt met behulp van het klittenband of de gesp (A).

Volg de onderstaande aanwijzingen voor het bevestigen van de voetfixatiebanden.

- * Open de banden en trek ze (A) door de sleuven in de voetenplaten.
- * Sluit de banden om de voeten van het kind.



Zorg er voor dat alle fixaties en verstellingen goed vastzitten en controleer deze regelmatig.

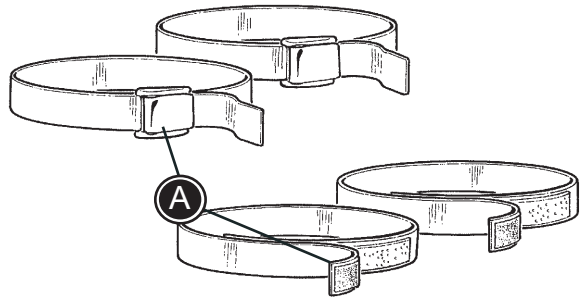

POLSFIXATIE

De polsfixatie kan open en dicht worden gemaakt met behulp van de klappesp (A).

Volg de onderstaande aanwijzingen voor het bevestigen van de polsfixatie.

- * Bevestig de polsfixatie om de pols van het kind.
- * Bevestig de gordel (B) om de armsteunbuis.



Zorg er voor dat alle fixaties en verstellingen goed vastzitten en controleer deze regelmatig.

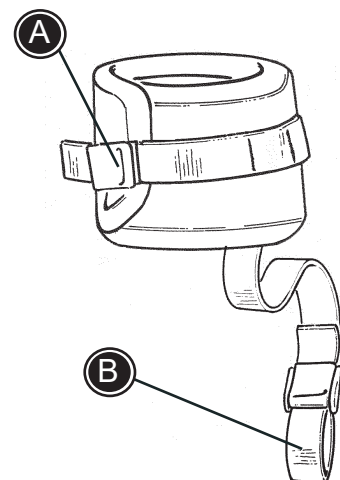

Bevestig de klagespen aan de achterzijde.

De H-fixatie kan open en dicht worden gemaakt met behulp van de clips.

Volg de onderstaande aanwijzingen.

- * Bevestig de schouderbanden in de gordelsleuven aan de bovenachterzijde (A).
- * Bevestig de banden in de zijkanten van de gordelbevestigingen of klagespen aan de achterzijde (B).

 Zorg er voor dat alle fixaties en verstellingen goed vastzitten en controleer deze regelmatig.

WINTERBEKLEDING

- * Breng de winterbekleding aan in de stoel.
- * Rits de zijkanten van de winterbekleding open en plaats het kind erin.
- * Rits de zijkanten weer dicht.

In de zijkanten van de winterbekleding zitten klittenbandlussen waardoor men ook een heupgordel of zitbroek kan gebruiken.

 Zorg er voor dat alle fixaties en verstellingen goed vastzitten en controleer deze regelmatig.

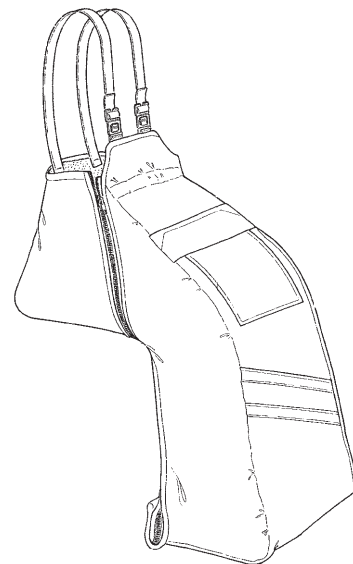
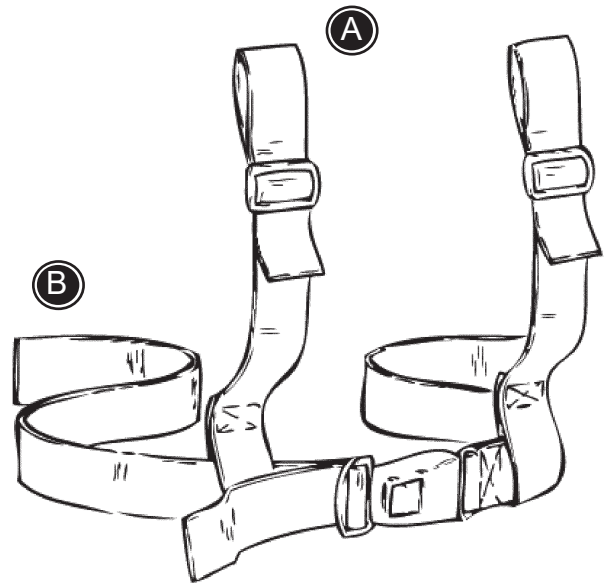

BESCHERMHOES

De beschermhoes gaat over de achterzijde van de zitting, om het lichaam van het kind heen en onder de voetensteun door. Op deze manier wordt ook de zitunit beschermd.

 Zorg er voor dat alle fixaties en verstellingen goed vastzitten en controleer deze regelmatig.