

panda futura[™]

Suomenkielinen käyttöohje

SISÄLLYS

Panda Futura - Käyttötarkoituksella	2
CE-todistus	4
R82-takuu	4
Turvallisuus	4
Kierrätys	4
Kunnossapidon vastuista.....	5
Pesu	5
Tuotteen konepesu	5
Desinfiointi	5
Lisävarusteet ja varaosat.....	5
Huoltoväli.....	5
Tarkistuslista huoltoa varten	5
Ennakkomyyntitietoja.....	5
Tekniset tiedot.....	5
Valmistaja	5
Tuotteen tunnisteet.....	6
Mitat.....	6
Symbolit.....	7
Nostotekniikkaa	7
Ohjeet.....	8 - 24

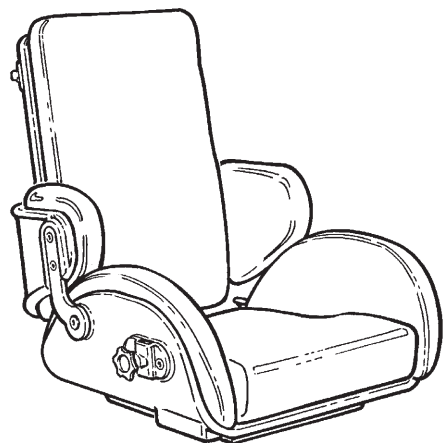
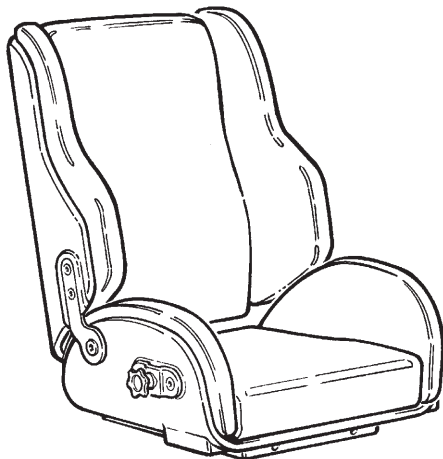

Yleistä

Onnittelut uuden R82 tuotteen hankinnasta -maailmanlaajuiselta lasten ja nuorten teknisten apuvälineiden toimittajalta. Tämän käyttöohjeen tarkoituksena on auttaa käyttäjää apuvälineen oikeassa käytössä. Lukekaa tämä User Guide ennen käyttöä ja pitäkää se tallessa tulevaa käyttöä varten.

Käyttötarkoituksella

Laitte on modulaarinen istuinjärjestelmä toimintarajoitteisille lapsille ja aikuisille.

Käyttöaiheet

Laitetta voivat käyttää toimintarajoitteiset lapset ja aikuiset, jotka eivät pysty pysyttelemään istuma-asennossa. Laitteen kohderyhmä perustuu toiminnallisuuteen eikä erityiseen terveydentilaan tai ikään.

Käyttäjä on laitteessa istuva henkilö. Hoitaja on laitetta käyttävä henkilö. Älä jätä käyttäjää ilman valvontaa. Varmista hoitajan jatkuva valvonta.

Laitteen käyttö keskeytetään useammin päivällä, jolloin käyttäjä makaa, seisoo tai istuu toisessa apulaitteessa tai tavallisessa kalusteessa.

Laitte soveltuu kuljetukseen lapsille ja aikuisille, jotka painavat vähintään 22 kg ja enintään ilmoitetun kuljetuksen maksimipainon verran.

Vasta-aiheet

Ei tunnettuja vasta-aiheita

Varotoimet

Eriyistä huomiota tulee kiinnittää tuotteen kokoonpanoon ja lisävarusteiden käyttöön sellaisten käyttäjien kohdalla, joilla on rajoitteita:

- Aistitoiminnot ja kivun aistiminen: harkitse tuotteen ja sen lisävarusteiden antaman tuen aiheuttaman paineen lisätarkistuksia.
- Liikkumiskyky (esim. pakkoliikkeit): harkitse dynaamisella selkänojjalla varustetun laitteen käyttöä.
- Kyky säilyttää istuma-asento: käytä tuotetta lisävarusteiden kanssa (esim. sivulaidat, liivit, vyöt tai käsinojat ja pöytälevy).
- kyvyssä säilyttää pään asento. Harkitse lisävarusteiden tai pään asentoa tukevan tuotteen käyttöä.

Käyttöalueet

Tuote on tarkoitettu sisä- ja ulkokäyttöön.

Mukana toimitettavat työkalut;

- 5 mm:n kuusiokoloavain

CE-todistus

Tämä tuote on lääkinnällisiä laitteita koskevan asetuksen (2017/745) vaatimusten mukainen. CE-merkintä on poistettava, jos tuote kootaan uudelleen, jos sitä käytetään yhdessä toisen valmistajan tuotteen kanssa tai jos käytetään muita kuin alkuperäisiä R82-varaosia tai -varusteita. Lisäksi tämä tuote on seuraavien vaatimusten mukainen:

- EN 12182
- EN 12183

CE-merkki täytyy poistaa,

- jos tuote kootaan uudelleen
- jos tuotetta käytetään muuten kuin käyttötarkoituksen mukaisesti ja/tai muuhun kuin sen vaatimustenmukaisuusvakuutuksen mukaiseen tarkoitukseen

- jos tuotetta käytetään yhdessä muiden kuin alkuperäisten R82-varaosien ja varusteiden kanssa. Jos laite yhdistetään muihin tuotteisiin, yhdistäminen ei saa muuttaa tuotteiden käyttötarkoitusta tai tehdä tuotteisiin muutoksia, jotka voivat vaikuttaa sovellettavien vaatimusten täyttämiseen. Tuotteiden yhdistämisestä vastaavan henkilön/yrityksen on varmistettava, että sovellettavat vaatimukset täyttyvät.



Kierrätys

Tuotteen saavutettua lopullisen käyttöiän, materiaaliolosat tulee erotella erikseen kierrätystä tai hävitystä varten. Tarvittaessa ota yhteyttä paikalliseen myyjään varmistaaksesi oikean materiaalin. Otayhteyttä lähimpään ympäristöpisteeseen, varmistaaksesi materiaalin oikean jättemääräysten mukaisen kierrätyksen.

Lisävarusteet ja varaosat

R82 tuotteet voidaan toimittaa erilaisilla lisävarusteilla, vastaten käyttäjän yksilölliseen tarpeeseen. Varaosat ovat saatavilla tilauksesta. Erikoisvarusteet löytyvät nettisivustoltamme tai lisätietoja saa paikalliselta edustajalta.

R82:n takuu

www.etac.com/support

Myyntiä edeltävät tiedot ja ohjeet

Myyntiä edeltävät tiedot ja ohjeet löytyvät osoitteesta www.etac.com tuotteen alta asiakirjaosiosta.



Turvallisuus

Tuotteen merkkejä, symboleja ja ohjeita ei saa peittää tai siirtää, ja ne tulee olla selkeästi esillä ja luettavissa koko tuotteen käyttöajan ajan. Vaihda tai korjaa välittömästi epäselvät tai vahingoittuneet merkit, symbolit ja ohjeet. Ota yhteyttä paikalliseen edustajaan.

Mikäli laitteeseen liittyviä häiriötapauksia ilmenee, niistä on ilmoitettava paikalliselle jälleenmyyjälle ja kansalliselle toimivaltaiselle viranomaiselle mahdollisimman pian. Paikallinen jälleenmyyjä välittää tiedot valmistajalle.

Vårdare

- Lukekaa kaikki ohjeet ennen käyttöä ja pitäkää ne tallessa tulevaa käyttöä varten. Tuotteen vääränlainen käyttö voi aiheuttaa käyttäjälle vakavan vamman.
- Tämä tuote sisältää pieniä osia, jotka voivat aiheuttaa tukehtumisvaaran, jos ne irrotetaan paikoiltaan.
- Käytä aina tarkoitukseen sopivaa nostotekniikkaa ja apuvälinettä.
- Lämna aldrig brukaren i produkten utan uppsikt. Se till att en vuxen har ständig uppsikt.
- Korjauksissa/vaihdossa saa käyttää ainoastaan R82 alkuperäisiä varaosia, ja säätäminen ja välien asetukset saadaan tehdä ainoastaan toimittajan ohjeistuksen mukaisesti.
- Mikäli R82 tuotteessa on ongelma tai mikä tahansa osa on rikkoontunut, lopettakaa tuotteen käyttö heti ja ottakaa välittömästi yhteyttä paikalliseen edustajaan.
- Tiedot rungon ja istuimen yhdistelmästä, mukaan lukien maksimikuormitus, löytyvät täältä: etac.com.
- Tietoja kuljetuksesta on tuotteen mukana toimitetussa "M1460 Transportation in Motor Vehicles" -asiakirjassa.

Ympäristö

- Tarkasta tuotteen pinnan lämpötila ennen käyttäjän asettamista siihen. Tämä koskee erityisesti käyttäjiä, joiden ihosta ei ole tuntoa, koska he eivät tunne kuumuutta. Jos pinnan lämpötila on yli 41 °C, anna tuotteen jäähtyä ennen käyttöä.

Käyttäjä

- Jos käyttäjä on lähellä maksimiarvoja ja/tai hänellä on runsaasti hallitsemattomia liikkeitä esim. huojumista, tulee harkita suurempaa kokoa R82 tuotteesta.

Tuote

- Tarkista ennen käyttöä, että kaikki kiinnitykset ja säädöt sekä osat ovat oikein ja paikoillaan. Pidä kaikki työkalut lasten ulottumattomissa.
- Varmista tuotteen vakaus ennen kuin sijoitat lapsen apuvälineeseen.
- Tarkasta tuote ja kaikki osat, vaihda kuluneet osat ennen käyttöä.
- Älä naarmuta mäntää; on tärkeätä käyttää liinaa tai vastaavaa, mikäli kaasujousen säätämiseen käytetään työkaluja.
- Tämän tuotteen syttymättömyys on testattu syttymättömällä tasolla EN-1021-1-, EN 1021-2- ja ISO 7176-16 -määräysten mukaisesti.
- Tämä tuote voi menettää tulenkestävyyssominaisuutensa, jos sitä käytetään yhdessä muiden kuin alkuperäisten R82-pehmusteiden kanssa.
- Tuote on hyväksytty kuljetukseen ajoneuvoissa standardin ISO 7176-19 mukaisesti. Lisätietoa

on tuotteen mukana toimitetussa "M1460 Transportation in Motor Vehicles" -asiakirjassa.

- Tuote täyttää ISO 7176-19 -standardin liitteen D vaatimukset. Sen soveltuvuus auton lantio- ja olkavöihin on arvioitu. Laite saa kokonaispistemäärän "Hyvä".

Huolto- ja kunnossapitotiedot

Lääkinnällisen laitteen huolto ja ylläpito on kokonaan kyseisen laitteen omistajan vastuulla.

Jos laitetta ei huolleta ja kunnossapidetä ohjeiden mukaisesti, laitteen takuu saattaa raueta. Lisäksi laitteen huollon ja kunnossapidon laiminlyönti voi vaarantaa käyttäjien ja/tai heidän hoitajiensa klinisen tilan tai turvallisuuden. Älä suorita huolto- ja kunnossapitotöitä, kun käyttäjä on tuotteessa. Ota tarvittaessa yhteys paikalliseen jälleenmyyjään, jos tarvitset apua laitteen käyttöönottoa, käyttöä tai huoltoa ja kunnossapitoa varten.

Käyttöikä

Tämän laitteen käyttöikä normaalissa käytössä on kahdeksan vuotta, jos kaikki kunnossapito- ja huoltotyöt tehdään valmistajan ohjeiden mukaisesti ja dokumentoidaan todistetusti. Laite voidaan luovuttaa uudelle käyttäjälle sen käyttöiän aikana.

Huoltoväli

Tarkastusväliä voidaan muuttaa käytön ja kulumisen mukaan. On suositeltavaa tarkastaa tuote vuosittain, aina kun se otetaan uudelleen käyttöön ja pitkän varastoinnin jälkeen (yli 4 kuukautta). Tarkastuksen saa suorittaa vain henkilö, joka ymmärtää tuotteen käytön.

Huollon tarkastusluettelo:

Tarkista ja säädä seuraavat asiat käyttötarkoituksen mukaan:

- Selkänojan kallistukseen sekä selkänojan lukituskahva
- Lisävarusteet voidaan asettaa ja lukita selkänojan yläosassa oleviin kiinnikkeisiin käyttämällä niihin asennettuja nuppia ja kahvoja
- että kiinnikkeille tarkoitetut palat selkänojassa ja istuimessa ovat hyvässä kunnossa
- että tuotteen mutterit ja pultit on kiristetty kunnolla
- kiinnikkeet ja soljet kulumisen merkkien varalta
- tuote naarmujen tai kulumisen merkkien varalta
- että tuotteen kaikki tarrat ovat ehjiä.

Korjaa tai vaihda vaurioituneet tai kuluneet osat.

Kunnossapito

Ennen jokaista käyttökertaa suosittelemme:

Pyyhi tuotteesta kaikki jäämät ja epäpuhtaudet lämpimässä vedessä ja kloorittomassa miedossa pesuaineessa/saippuassa kostutetulla liinalla ja anna tuotteen kuivua ennen käyttöä. Tarkista tuote silmämääräisesti vaurioituneiden tai kuluneiden osien suhteen.

Pesu

Päätuote

Tämä tuote voidaan pestä 60 °C:ssa miedolla pesuaineella 10 minuutin ajan lääketieteellisille laitteille tarkoitetussa pesukoneessa. Käytä tuotteen kuivaamiseen koneen kuivaustoimintoa. Irrota kaikki lisävarusteet ja pese ne erikseen.

Kangas ja päälliset

Päällinen voidaan pestä koneessa enintään 40 asteessa käyttäen mietoa pesuainetta.

Erota vaahtomuovi ja päällinen ennen pesua.

Vaahtomuovi

Vaahtomuovisisäkkeet saa pestä vain käsin. Käytä lämmintä vettä ja klooritonta mietoa pesuainetta/saippuaa ja anna kaikkien osien kuivua ennen käyttöä.

Älä taivuta, purista tai väännä vaahtomuoviosaa pesun aikana tai sen jälkeen, sillä se voi vaikuttaa haitallisesti sen muotoon.

Käsinpesu

Tämä tuote ja sen lisävarusteet voidaan pestä myös käsin. Käytä lämmintä vettä ja mietoa pesuainetta/saippuaa ilman klooria ja anna kaikkien osien kuivua ennen käyttöä.

Desinfiointi

Tuote voidaan desinfioida 70-prosenttisella IPA-desinfiointineesteellä. Suositeltavaa on pyyhkiä tuotteesta kaikki jäämät ja epäpuhtaudet lämpimässä vedessä ja kloorittomassa miedossa pesuaineessa/saippuassa kostutetulla liinalla ja antaa tuotteen kuivua ennen desinfiointia.

Materiaalit

- Alumiinia
- Muovia
- Ruostumatonta terästä
- Terästä
- Kangas
- Vaahto

Pintakäsittely

Korroosionestoon käytettiin seuraavia pintakäsittelymenetelmiä:

- Lakatut pinnat = polyesterijauhemaali tai elektroforeesipinnoite
- Lakkaamattomat alumiiniosat = eloksoitu pinnoite
- Lakkaamattomat teräspinnat = galvanointi.

TEKNISET TIEDOT

Istuin: ABS: akryylinitriilibutadieenistyreeni Kierrätettävä

Vaahtomuovi: Tulenkestävä

Päällis: Gemma

VALMISTAJA

R82 A/S

Parallevej 3

8751 Gedved - Tanska

JAKELIJA

ALGOL-TREHAB OY

KARAPPELLONTIE 6

02610 ESPOO

PUH. (09) 509 91

FAKSI (09) 5099 490

SÄHKÖP. INFO.ALGOLTREHAB.FI@ALGOL.FI

INTERNET WWW.ALGOLTREHAB.FI

A

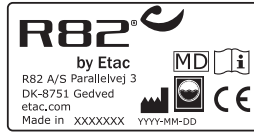

B



TUOTTEEN TUNNISTUS

Panda Futura standard- ja active-tuoli

A) Valmistaja

Kilpi on istuimessa pehmusteen alla vasem-
malla.

B) Sarjanumero

Kilpi on istuimessa pehmusteen alla oikealla.

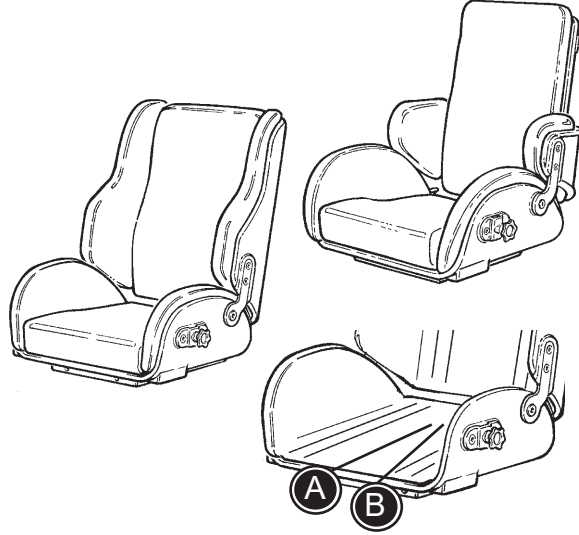

	Ist. syvyys mm (inch)	Ist. leveys mm (inch)	Selkän. korkeus mm (inch)	Käsinojat istuimen etäisyydelle mm (inch)	Laitteen massa kg (lb)
Panda Active, size 2	240 (9 1/2")	220 (8 3/4")	350 (13 3/4")	130-180 (5-7")	5.2 (11.5)
Panda Active, size 2 1/2	280 (11")	250 (9 3/4")	380 (15")	130-180 (5-7")	5.6 (12.3)
Panda Active, size 3	310 (12 1/4")	290 (11 1/2")	400 (15 3/4")	130-240 (5-9 1/2")	6.2 (13.7)
Panda Active, size 4	360 (14 1/4")	320 (12 1/2")	450 (17 3/4")	130-240 (5-9 1/2")	7.5 (16.5)
Panda Standard, size 1	220 (8 3/4")	220 (8 3/4")	290 (11 1/2")	130-180 (5-7")	5.7 (12.5)
Panda Standard, size 2	240 (9 1/2")	220 (8 3/4")	390 (15 1/4")	130-180 (5-7")	5.7 (12.5)
Panda Standard, size 2 1/2	280 (11")	250 (9 3/4")	410 (16 1/4")	130-180 (5-7")	6.2 (13.7)
Panda Standard, size 3	310 (12 1/4")	290 (11 1/2")	440 (17 1/4")	130-240 (5-9 1/2")	7.3 (16.1)
Panda Standard, size 4	360 (14 1/4")	320 (12 1/2")	535 (21")	180-240 (7-9 1/2")	8.7 (19.2)

	Käyttäjän enimmäismassa kg (lb)	Käyttäjän enimmäis- massa kuljetuksessa kg (lb)	Takaisin kallistus	Käsinojan etureuna mm (inch)	Enimmäisnime- liskuorma
Panda Active, size 2	30 (66.1)	-	(-4°) - (27°)	280 (11")	37.2 (82)
Panda Active, size 2 1/2	50 (110.2)	-	(-10°) - (20°)	280 (11")	57.6 (126.9)
Panda Active, size 3	50 (110.2)	-	(-9°) - (27°)	370 (14 1/2")	58.2 (128.3)
Panda Active, size 4	60 (132.3)	-	(-6°) - (17°)	480 (19")	69.5 (153.2)
Panda Standard, size 1	30 (66.1)	-	(-3°) - (28°)	280 (11")	37.7 (83.1)
Panda Standard, size 2	30 (66.1)	30 (66.1)	(-15°) - (32°)	280 (11")	37.7 (83.1)
Panda Standard, size 2 1/2	50 (110.2)	50 (110.2)	(-10°) - (35°)	280 (11")	58.2 (128.3)
Panda Standard, size 3	50 (110.2)	50 (110.2)	(-5°) - (36°)	370 (14 1/2")	59.3 (130.7)
Panda Standard, size 4	60 (132.3)	57 (125.7)	(-5°) - (30°)	370 (14 1/2")	70.7 (155.8)

Symbolit



Käyttö sisä- ja ulkotiloissa



Lisäohjeet

Viimeisin versio User Guide on saatavissa Etac nettisivuilta, josta se voidaan tarvittaessa tulostaa



Varoitus

Tämä symboli näkyy käyttöohjeessa yhdessä numeron kanssa, joka viittaa jäljempänä näkyviin ohjeisiin. Sen avulla kiinnitetään huomiota tilanteisiin, joissa tuote tai käyttäjän tai hoitajan turvallisuus voi vaarantua.

01 = Juuttumisvaarat

02 = Vaarat kallistettaessa

03 = Kuljettaminen moottoriajoneuvoissa

05 = Puristumisvaara

Nostotekniikkaa

Käytä aina tarkoitukseen sopivaa nostotekniikkaa ja apuvälinettä

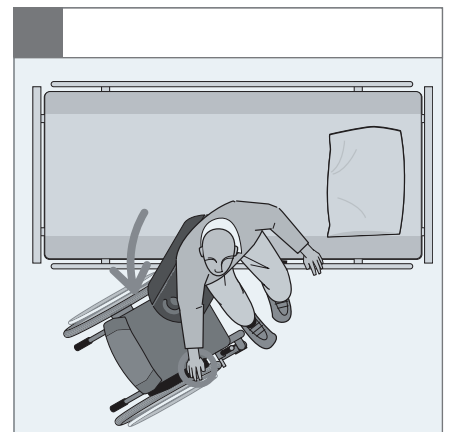
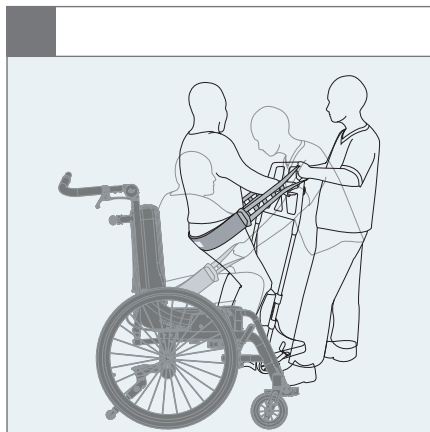
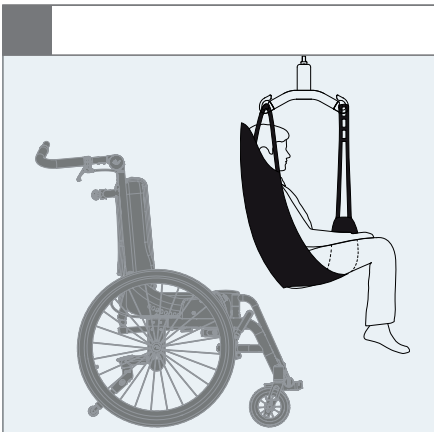



9996097901



9996097725

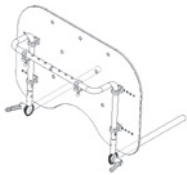

9996097699

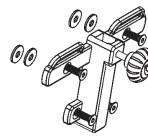

9996097738

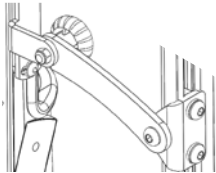

9996097128

N/A

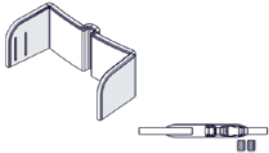

9996097338

N/A

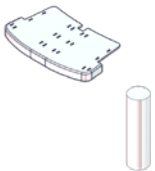

9996097339

N/A

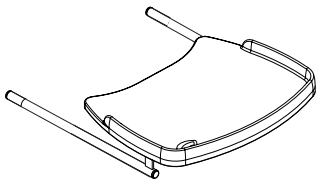

9996097699

N/A

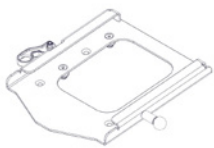

9996097714

N/A



9996097720

N/A

FIN

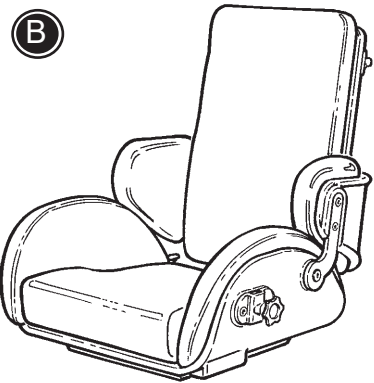

TUOLIT

Panda Futura -tuoli on saatavana (A) STANDARD-tuolina 5 koossa ja (B) ACTIVE-tuolina 4 koossa.

ACTIVE-tuoli on muotoiltu siten, että se sallii laajemman yläraajojen liikkeen ja on ihanteellinen aktiivisemmille lapsille.

STANDARD-tuoli on muotoiltu sivutuolin, jotka tarjoavat lapselle enemmän tukea ja vähemmän liikemahdollisuuksia. Lapsen tuentarvevaatimukset määrittävät sen, mikä malli on sopivin. Molemmissa malleissa voidaan käyttää laaja lisävarusteiden valikoimaa.

TUOLIN ASENTAMINEN / IRROTTAMINEN

Tuolin asentamiseksi:

Sijoita tuoli kannattimeen ja työnnä se koko matkan taaksepäin, kunnes se loksahtaa paikalleen.



Älä käytä ensimmäistä lukitusta, johon se loksahtaa. Tämä on vain turvalukitus, joka pidättää tuolin, mikäli nasta sattuisi vahingossa hyppäämään pois oikeasta lukituksesta.

Tuolin irrottamiseksi: Vapauta punainen painike (B) lukituksesta. Vedä nappi (A) ulos, vedä tuolia eteenpäin ja nosta samanaikaisesti.

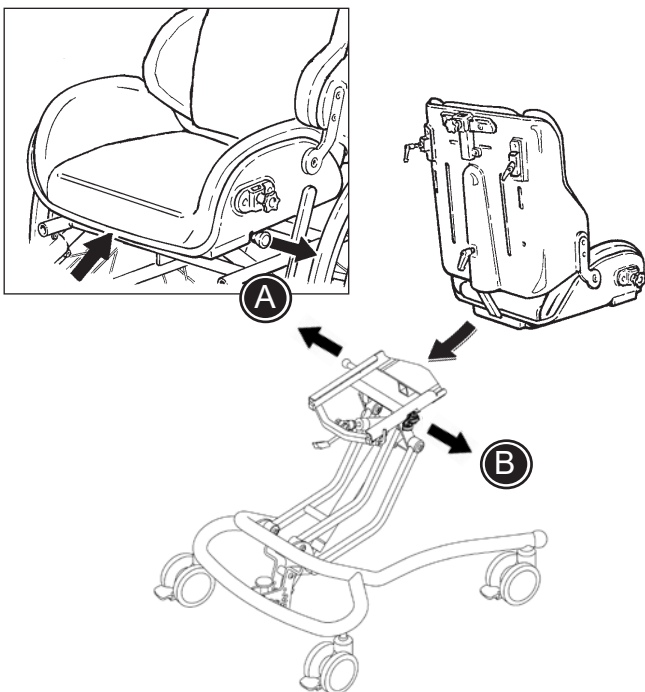

SELKÄNOJAN KALLISTUS

Avaa vipuruuvi (A) selkänöjan kallistamiseksi.



Tartu tuolin selkänöjasta tukevasti ennen vipuruuvin avaamista äkillisen kallistuksen estämiseksi.



Kun kallistat selkänöjaa, varo, etteivät sormet jää selkänöjan ja istuimen väliin.



Varoitus 05 Vaarana puristuksiin jääminen selkänöjan ja rungon/työntökaaren väliin selkänöjan kallistusta säädettäessä.

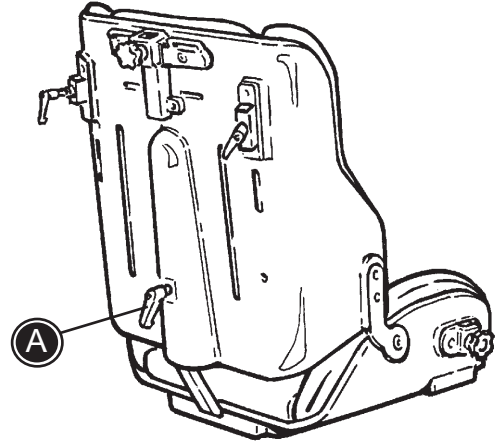

SELKÄNOJAN JATKE

1) Selkänöjan jatkeen korkeussäätö.

2) Päätuon ja selkänöjan jatkeen asentaminen yhdessä. Päätuon tankoa käytetään kiinnitystankona.



Kun säädät selkänöjan jatketta, varo, etteivät sormet jää tuolin selkänöjan ja selkänöjan jatkeen väliin.

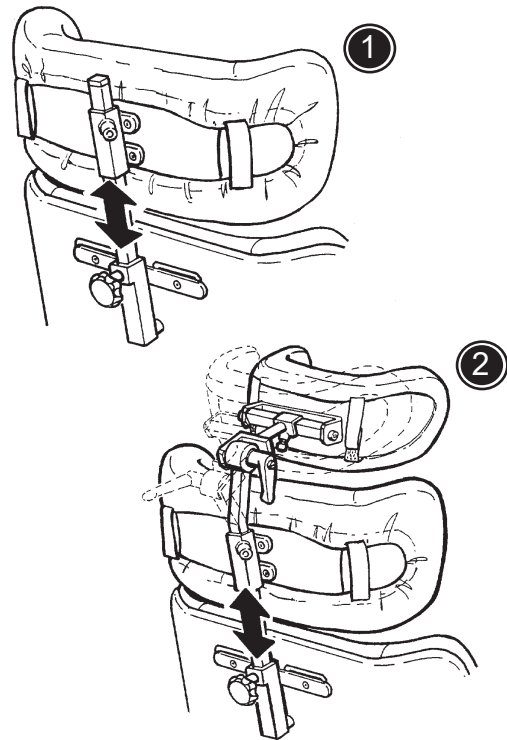

PÄÄTUKI

A) Päätuen sivuttaissäätö.

B) Päätuen kulmasäätö.

C) Päätuen syvyyden säätö.

D) Korkeussäätö.

! A:n, B:n, C:n ja D:n on oltava löysällä päätuen säätöjen tekemiseksi oikein. Kun oikea asema on määritetty, kiristä A, B, C ja D.

E) Päätukea voidaan kääntää 180° lisätuen saamiseksi pidemmälle eteen.

F) Joutsenkaulatangolla varustettu päätuki on saatavilla, jos peruspäätuki ei tarjoa riittävästi tukea edessä.

G) Aseta päällinen päätuen päälle.

! Varoitus 05 Vaarana puristuksiin jääminen niskatuen ja rungon/työntökaaren väliin selkänojaa säädettäessä.

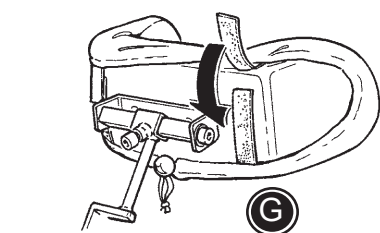
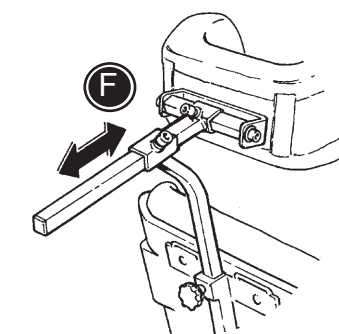
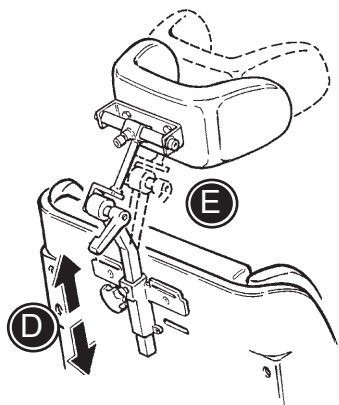
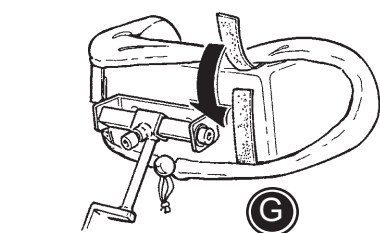
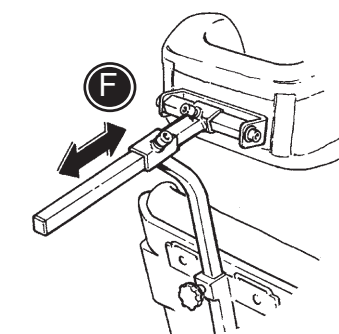
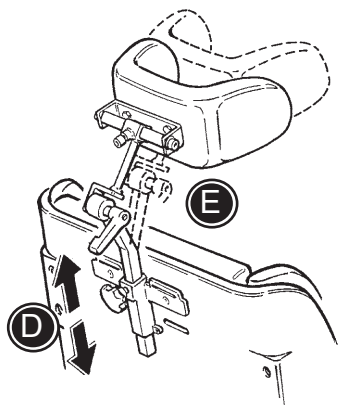
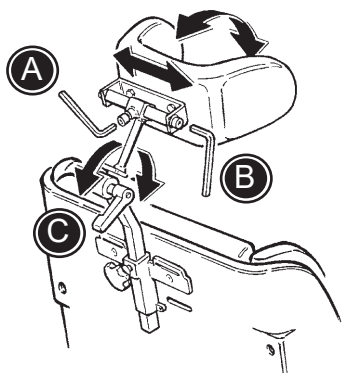

TYÖNTÖTANKO / TYÖNTÖKAHVAT

Panda Standard:

Kiinnikkeet asennetaan selkänojaan käyttämällä kuusiokoloavainta (A). Työntötanko/työntökahvat asennetaan tuolin selkänojassa oleviin kiinnikkeisiin. Kiristä vivulla (C).

Panda Active:

Aloita asentamalla kiinnikkeet selkänojaan kuvassa osoitetulla tavalla (B). Työnnä kahvat kiinnikkeisiin ja kiristä huolellisesti (C).

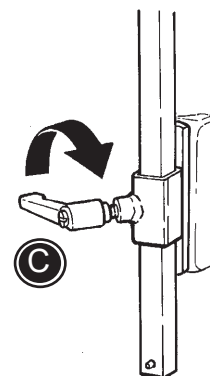
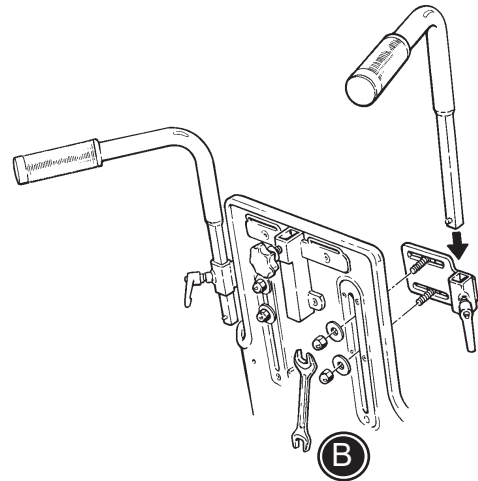
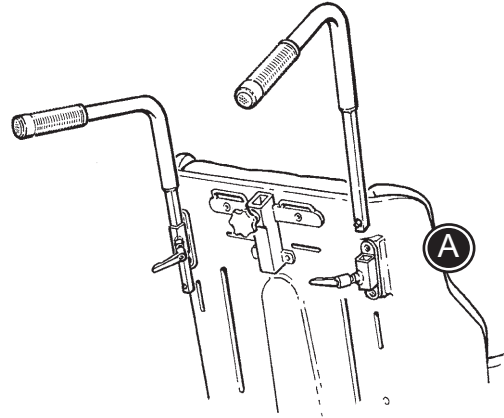

SIVUUN KÄÄNTYVÄT OLKATUET

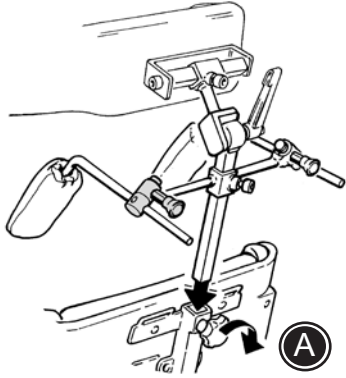

A) Olkatuet kiinnitetään päntuen tankoon. Asenna päntuen tanko selkänojassa olevaan kiinnikkeeseen.

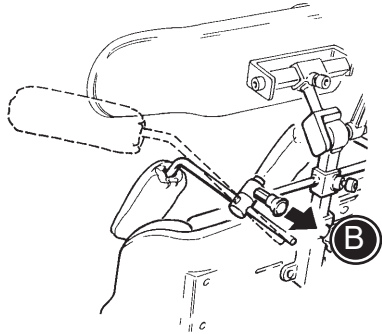

B) Vedä lukitusnuppia ulospäin olkatukien kääntämiseksi ylös ja pois.

C) Säädä olkatukien korkeutta kuusiokoloavaimen avulla.

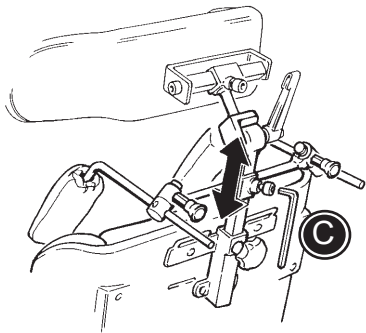

D) Säädä olkatukien syvyyttä kuusiokoloavaimen avulla.

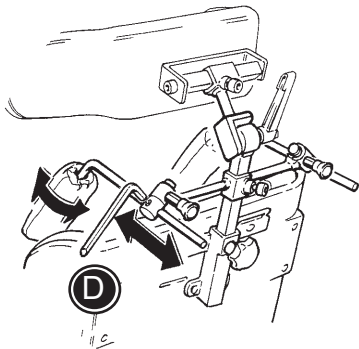

Avustajan tulee tarkistaa ja voidella kääntöosat ajoittain - vähintään kolmen kuukauden välein.

KIINTEÄT VARTALOTUET

Irrota selkänojan pehmuste ja asenna vartalotuet selkänojassa oleviin aukkoihin (A).

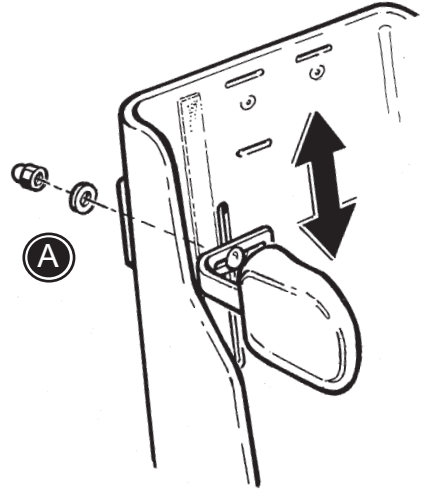

SIVUUN KÄÄNTYVÄT VARTALOTUET

Irrota selkänojan pehmuste ja asenna vartalotuet tuolin selkänojassa oleviin aukkoihin (A).
Sivuun kääntyvät vartalotuet vapautetaan painamalla punaista painiketta (B) ja käännetään sitten sivuun.



Avustajan tulee tarkistaa ja voidella kääntöosat ajoittain - vähintään kolmen kuukauden välein.

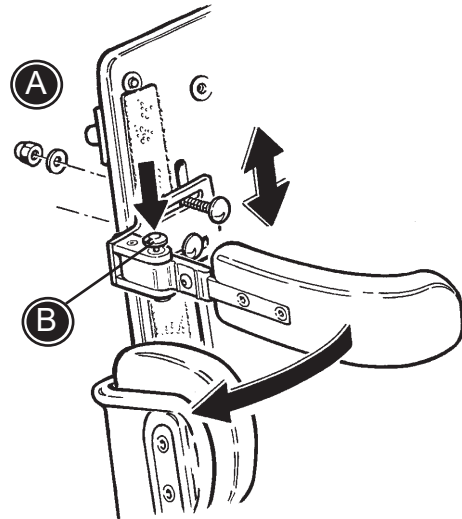

SIVUUN KÄÄNTYVÄT POLVITUET

Kiinnitä kiinnitysosa (A) istuimen alle 4 mm:n kuusiokoloavaimella. Työnnä polvituet kiinnitysosiin ja kiristä 6 mm:n kuusiokoloavaimella (B)

- * Avaa ruuveja (C) 6 mm:n kuusiokoloavaimella polvitukien kulman säätämiseksi.
- * Avaa ruuveja (B) tai (D) 4 ja 6 mm:n kuusiokoloavaimilla syvyyden säätämiseksi.
- * Itse polvituet ovat kulma- ja sivuttaissäädettäviä (E) 4 mm:n kuusiokoloavaimella.
- * Paina kannattimessa olevaa punaista painiketta (F) polvitukien kääntämiseksi sivuun.



Avustajan tulee tarkistaa ja voidella kääntöosat ajoittain - vähintään 3 kuukauden välein.

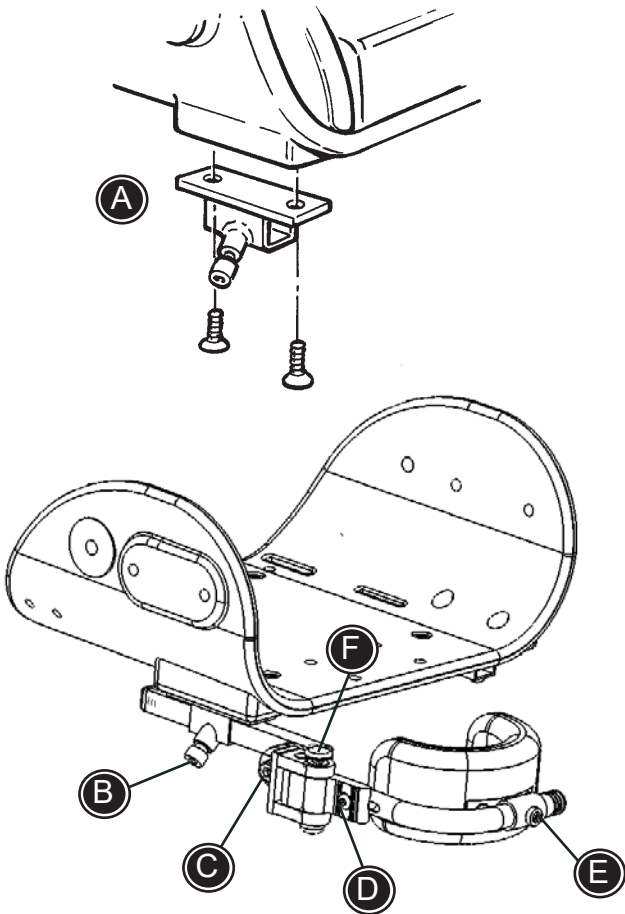

ISTUIMEN JATKE

Istuimen jatke työnnetään istuimen alla olevaan adapteriin ja asetetaan haluttuun kohtaan. Kiristä ruuvilla (A).

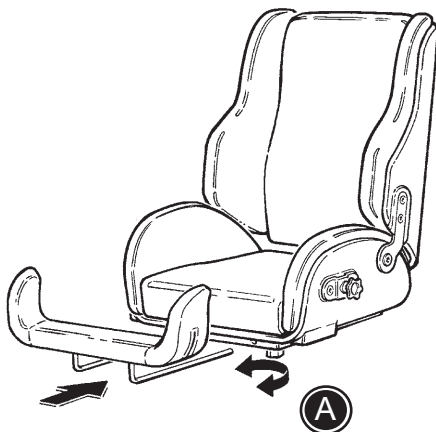

JALKATUKI/ JALKALAUTA

- A) Kiinnitä jalkatuen kiinnitysrauta ja säädä sitä vipuruuvin avulla.
- B) Säädä jalkatuen tangon kulmaa vipuruuvin avulla.
- C) Säädä jalkatuen korkeutta 6 mm:n kuusiokoloavaimella.
- D) Säädä jalkatuen kulmaa 6 mm:n kuusiokoloavaimella.
- E) Säädä jalkalaudan korkeutta 6 mm:n kuusiokoloavaimella.
- F) Säädä jalkalaudan kulmaa 6 mm:n kuusiokoloavaimella.

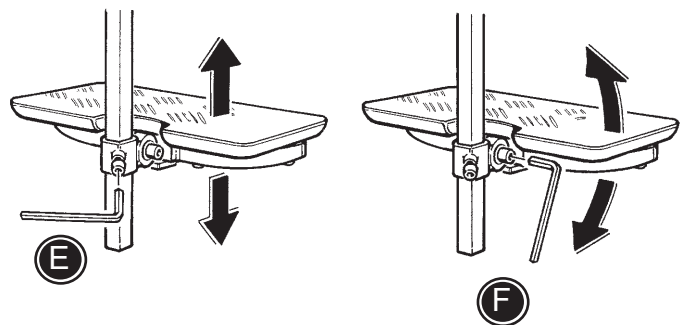
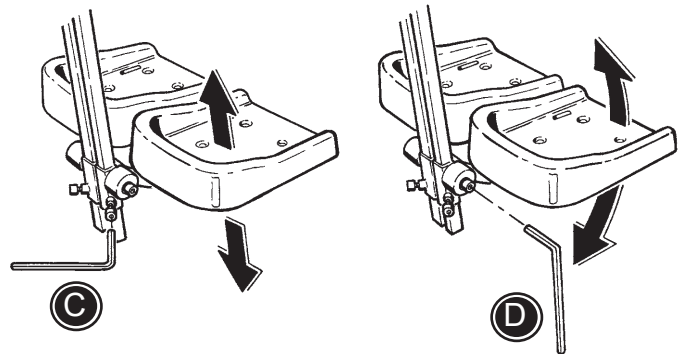
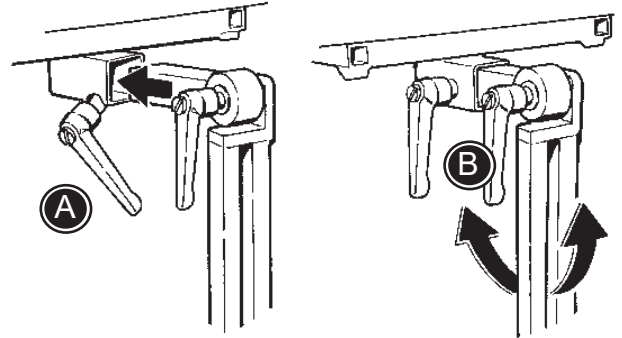

HAARAKIILA

- A) Kiinnitysosa kiinnitetään 6 mm:n kuusiokoloavaimella.
- B) Haarakieila kiinnitetään kiinnitysosaan ja sen syvyyttä voidaan säätää vipuruuvin avulla.

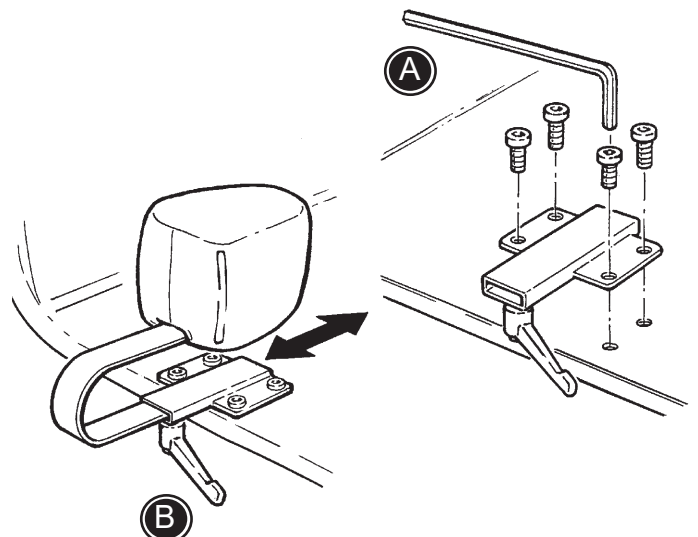

KÄSINOJAT JA PÖYTÄLEVY

- A) Käsinojien korkeussäätö.
- B) Pöytälevyn sivuttaissäätö.
- C) Pöytälevyn syvyyssäätö.
- D) Pöytälevyn kulmansäätö käsinojia kallistamalla.

 Pöytälevy voidaan asentaa vain käsinojilla varustettuun Panda Futura -malliin.

 Kun säädät käsinojaa, varo, etteivät sormet jää istuimen ja käsinojan väliin.

 Älä kannata tuotetta käsinojasta

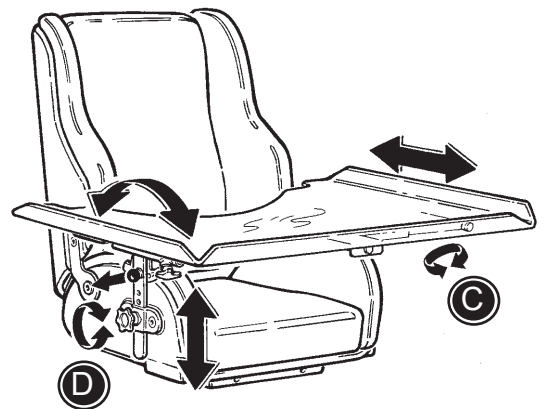
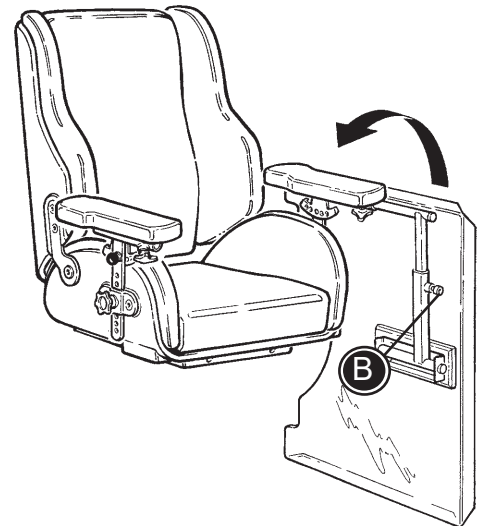
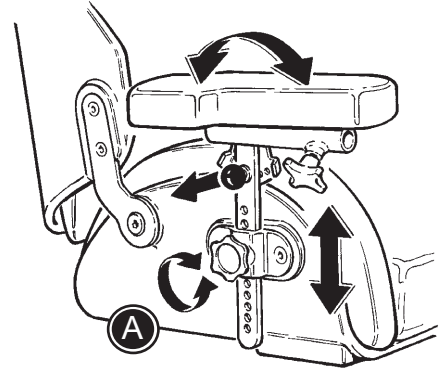

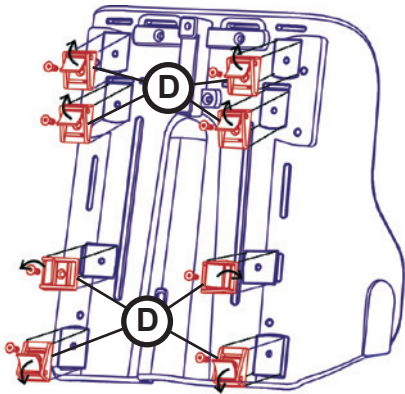

Standard

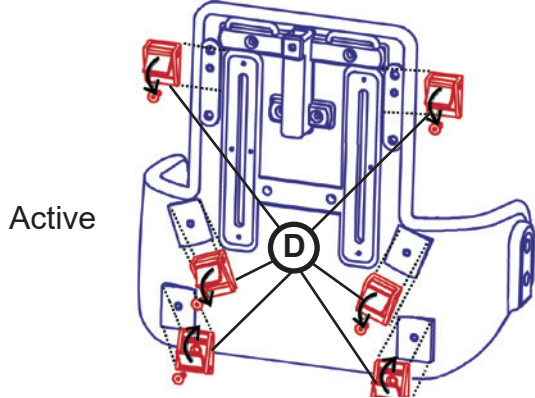

Active

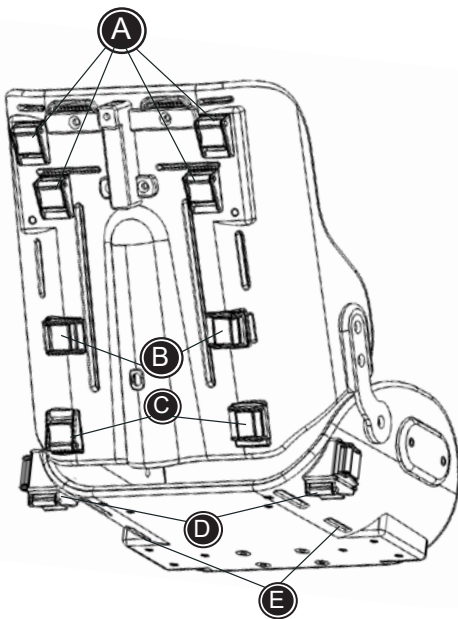
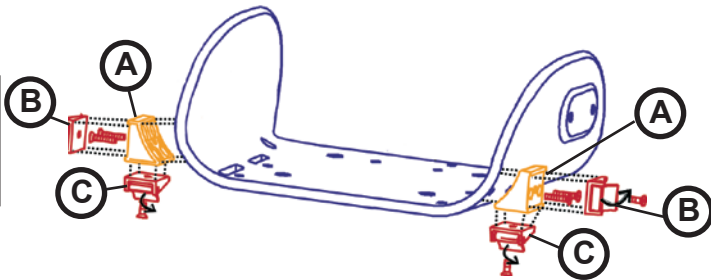

FIXLOCK-SOLKIEEN ASENTAMINEN

Panda-tuoliin voidaan asentaa Fixlock-soljet hihnakiinnikkeiden pikalukitsemiseksi ja säätämiseksi. Lantiovyöt (85427-x), haararemmit (89112-x and 89108-x), 5-pistevyöt (89665-x), H-turvavyöt (85428-x) ja ristikkoliivit (89625-x) voidaan sitten kiinnittää nopeasti ja oikeaan asemaan. Niiden asentamiseen tarvitaan kuusiokoloruuvia.

Asentaminen selkänojaan:

* Kuusi fixlock-solkea (D) kiinnitetään selkänojaan kuusiokoloruuvilla. Kaksi ylintä fixlock-solkea voidaan myös säätää alempaan asemaan siten, että hihnat voidaan ohjata pehmusteiden läpi (sen jälkeen kun ne on leikattu auki).

* Ristikkoliivihihnat ja 5-pistevyö voidaan siten ohjata aukkojen läpi ja kiinnittää fixlock-soljilla.

Huom:

Hihnat voidaan asentamisen jälkeen lyhentää oikeaan pituuteen (varmista, että päät päätetään sulattamalla).

Asentaminen istuimeen:

* Synteettinen sovitinkappale (A) asennetaan istuimen molemmille puolille kahdella kuusiokoloruuvilla.

* Yksi fixlock-solki (B) asennetaan istuimen molemmille puolille kuusiokoloruuvilla lantiovyötä ja haararemmiä varten (haararemmimalli (89108)).

* Mikäli asennetaan T-mallinen haararemmi (89112), lisätään lisäksi fixlock-solki (C) alustan molemmille puolille. Ne kiinnitetään kuusiokoloruuvilla (sarja B).

* Mikäli käytetään 5-pistevyötä, asennetaan lisäksi kaksi fixlock-solkea (C) selkänojan yläosaan.

Tätä kuvaa käytetään seuraavilla sivuilla olevien ohjeiden kanssa.

LIIVI & RISTIKKOLIIVI

Kiinnitä fixlock-soljet selkänöjaan. Katso sivu 18.

Liivi ja ristikkoliivi voidaan avata ja sulkea soljilla ja vetoketjulla.

Noudata alla olevia ohjeita käyttäen apuna sivun 18 kuvaa.

- * Kiinnitä olkahihnat selkänöjan yläosassa oleviin kiinnikkeisiin (A).
- * Kiinnitä sivulla olevat ylemmät hihnat selkänöjassa oleviin kiinnikkeisiin (B).
- * Kiinnitä sivulla olevat alemmat hihnat selkänöjan alaosassa oleviin kiinnikkeisiin (C).



Varmista, että kaikki kiinnitykset ja säädöt on sijoitettu ja sovitettu oikein ja tarkasta ne säännöllisesti.

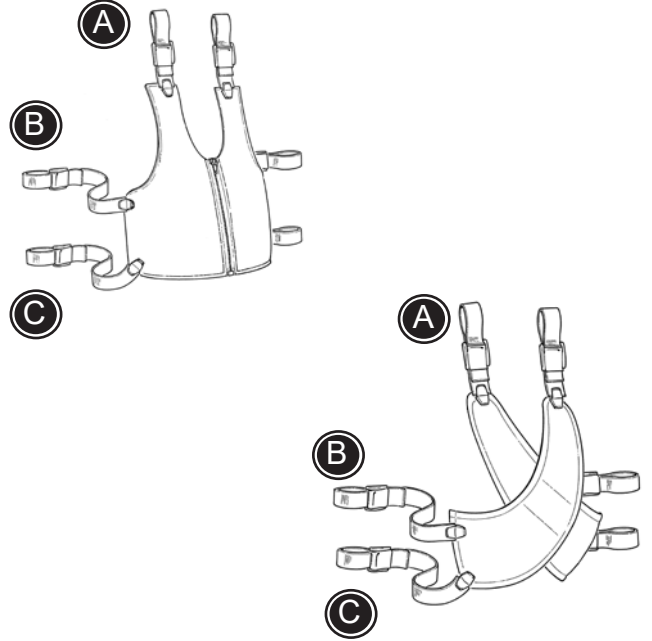

RINTAVYÖ

Kiinnitä fixlock-soljet selkänöjaan. Katso sivu 18.

Rintavyö voidaan avata ja sulkea pikalukkojen avulla.

Noudata alla olevia ohjeita käyttäen apuna sivun 18 kuvaa.

- * Kiinnitä olkahihnat selkänöjan yläosassa oleviin kiinnikkeisiin (A).
- * Kiinnitä sivulla olevat ylemmät hihnat selkänöjassa oleviin kiinnikkeisiin (B).
- * Kiinnitä sivulla olevat alemmat hihnat selkänöjan alaosassa oleviin kiinnikkeisiin (C).



Varmista, että kaikki kiinnitykset ja säädöt on sijoitettu ja sovitettu oikein ja tarkasta ne säännöllisesti.

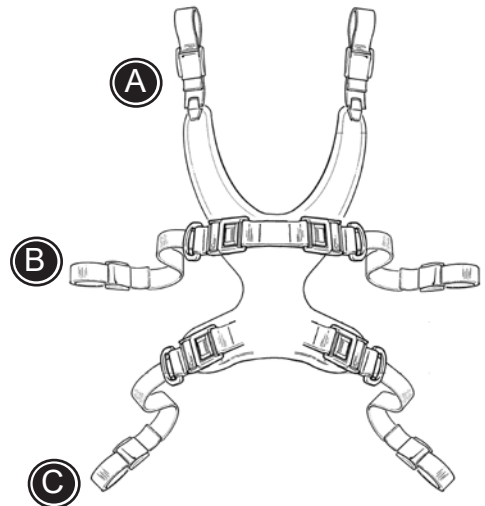

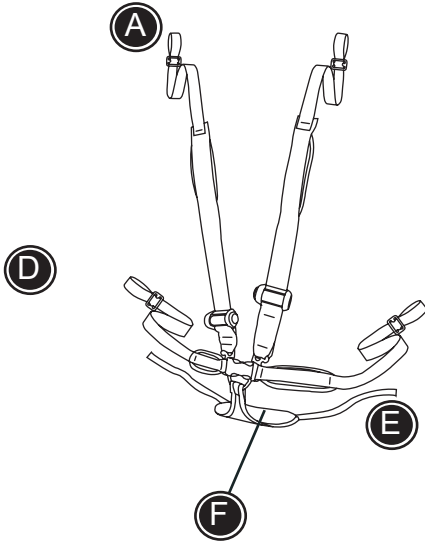

5-PISTEVYÖ

Kiinnitä fixlock-soljet selkänöjaan. Katso sivu 18.

5-pistevyö voidaan avata ja sulkea solkien avulla.

Noudata alla olevia ohjeita käyttäen apuna sivun 18 kuvaa.

- * Kiinnitä hihnat (E) istuimessa oleviin kiinnikkeisiin tai hihnankiinnikkeisiin (D).
- * Aseta käyttäjä tuoliin istumaan "kolmion" päälle (F).
- * Sivulla olevat hihnat (D) johdetaan istuimessa olevien aukkojen läpi ja kiinnitetään istuimessa oleviin hihnankiinnikkeisiin.
- * Olkahihnat kiinnitetään selkänöjan yläosassa oleviin kiinnittimiin (A).



Varmista, että kaikki kiinnitykset ja säädöt on sijoitettu ja sovitettu oikein ja tarkastane säännöllisesti.

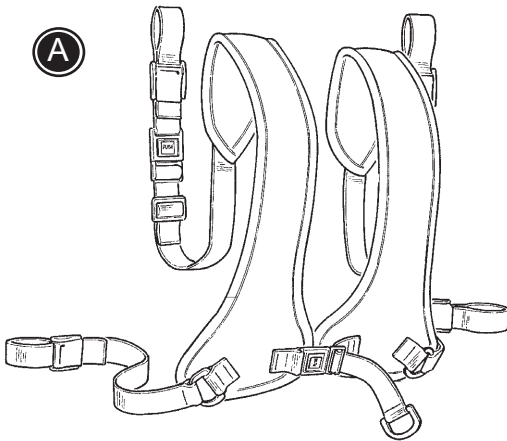

H-TURVAVYÖ, PEHMUSTETTU

Kiinnitä fixlock-soljet selkänöjaan. Katso sivu 18.

H-turvavyö voidaan avata ja sulkea pikalukkojen avulla.

Noudata alla olevia ohjeita käyttäen apuna sivun 18 kuvaa.

- * Kiinnitä olkahihnat selkänöjan yläosassa oleviin kiinnikkeisiin. (A)
- * Kiinnitä sivulla olevat hihnat selkänöjassa oleviin kiinnikkeisiin (B).



Varmista, että kaikki kiinnitykset ja säädöt on sijoitettu sa sovitettu oikein ja tarkastane säännöllisesti.

LANTIOVYÖ

Kiinnitä fixlock-soljet istuimeen. Katso kuva 18.

Lantiovyö voidaan avata ja sulkea pikalukon avulla.

Noudata alla olevia ohjeita käyttäen apuna sivun 18 kuvaa.

* Kiinnitä hihnat istuimen alla oleviin kiinnikkeisiin (D).



Varmista, että kaikki kiinnitykset ja säädöt on sijoitettu ja sovitettu oikein ja tarkastane säännöllisesti.

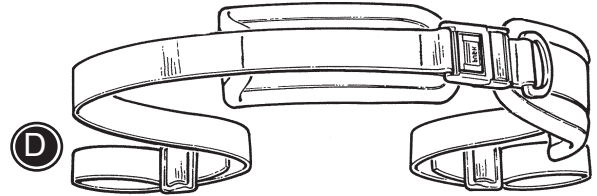

Y-LANTIOHIHNA

Kiinnitä fixlock-soljet istuimeen. Katso sivu 18.

Y-lantiohihna voidaan avata ja sulkea pikalukon avulla.

Noudata alla olevia ohjeita käyttäen apuna sivun 18 kuvaa.

* Kiinnitä hihnat istuimen alla oleviin kiinnikkeisiin (D).

* Kiinnitä hihnat (E) istuimen etuosassa oleviin aukkoihin.

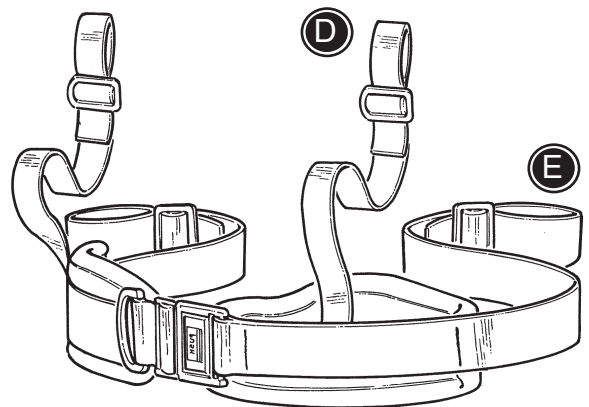

Hihnat E ja D voidaan vaihtaa keskenään.



Varmista, että kaikki kiinnitykset ja säädöt on sijoitettu ja sovitettu oikein ja tarkastane säännöllisesti.

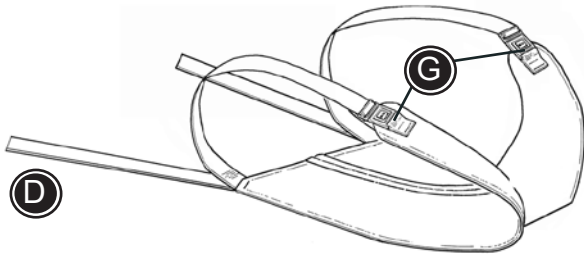

HAARAREMMI

Kiinnitä fixlock-soljet istuimeen. Katso kuva 18.

Noudata alla olevia ohjeita käyttäen apuna sivun 15 kuvaa.

- * Avaa pikalukot (G).
- * Kiinnitä hihnat (D) istuimen alla oleviin kiinnikkeisiin (D).
- * Aseta käyttäjä haararemmiin päälle ja sulje pikalukot (G) reisien päälle.



Varmista, että kaikki kiinnitykset ja säädöt on sijoitettu ja sovitettu oikein ja tarkasta ne säännöllisesti.

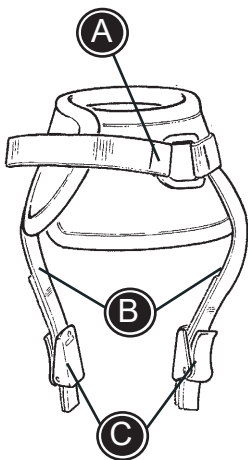

NILKKAHIHNAT

Nilkkahihnat voidaan avata ja sulkea käyttämällä soljessa olevaa tarranauhaa (A).

Noudata alla olevia asennusohjeita.

- * Poista soljet (C).
- * Vedä hihnat (B) jalkalevyissä olevien aukkojen läpi.
- * Asenna soljet (C) takaisin paikoilleen ja varmista, etteivät hihnat pääse liukumaan pois.



Varmista, että kaikki kiinnitykset ja säädöt on sijoitettu ja sovitettu oikein ja tarkasta ne säännöllisesti.

JALKAREMMIT

Jalkaremmit voidaan avata ja sulkea käyttäen soljessa olevaa tarranauhua tai lukkoa (A).

Noudata alla olevia asennusohjeita.

- * Avaa hihnat ja vedä ne (A) jalkalevyissä olevien aukkojen läpi.
- * Kiinnitä hihnat käyttäjän jalan ympärille.



Varmista, että kaikki kiinnitykset ja säädöt on sijoitettu ja sovitettu oikein ja tarkasta ne säännöllisesti.

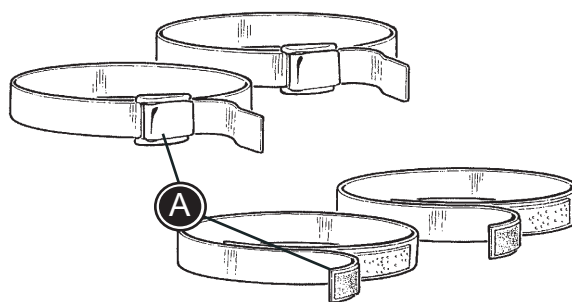

RANNEHIHNAT

Rannehihna voidaan avata ja sulkea soljen (A) avulla.

Noudata alla olevia asennusohjeita.

- * Kiinnitä rannehihna käyttäjän ranteen ympärille.
- * Kiinnitä hihna (B) esim. käsinojan tangon ympärille.



Varmista, että kaikki kiinnitykset ja säädöt on sijoitettu ja sovitettu oikein ja tarkasta ne säännöllisesti.

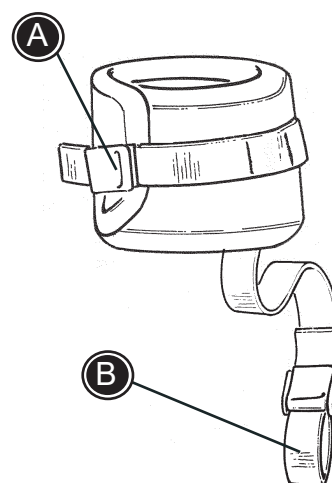

H-TURVAVYÖ

Asenna fixlock-soljet selkänöjaan. Katso sivu 16.

H-vyö voidaan avata ja sulkea pikalukon avulla.

Noudata alla olevia ohjeita käyttäen apuna sivun 16 kuvaa.

- * Kiinnitä olkahihnat selkänöjan yläosassa oleviin kiinnikkeisiin. (A)
- * Kiinnitä sivulla olevat hihnat selkänöjassa oleviin kiinnikkeisiin (B).

 Varmista, että kaikki kiinnitykset ja säädöt on sijoitettu ja sovitettu oikein ja tarkasta ne säännöllisesti.

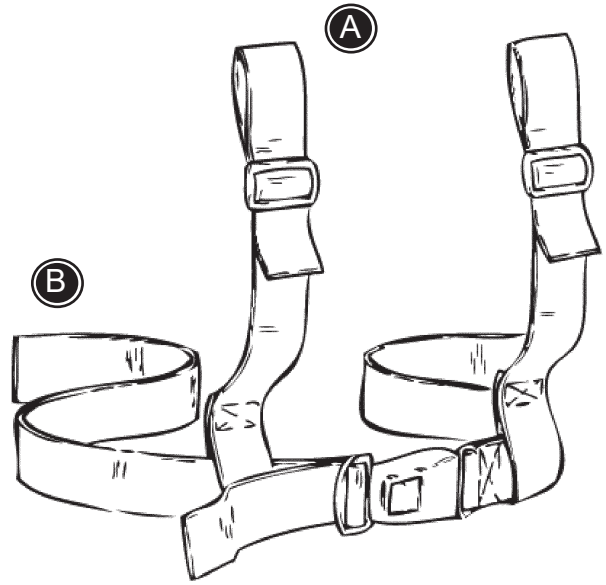

LÄMPÖPUSSI

- * Aseta lämpöpussi tuoliin.
- * Avaa sivuilla olevat vetoketjut ja aseta käyttäjä pussin sisään.
- * Sulje pussi vetoketjuin.

Pussin sivulla on myös tarranauhalla varustetut aukot, joiden läpi on mahdollista pujottaa lantiovyö.

 Varmista, että kaikki kiinnitykset ja säädöt on sijoitettu ja sovitettu oikein ja tarkasta ne säännöllisesti.

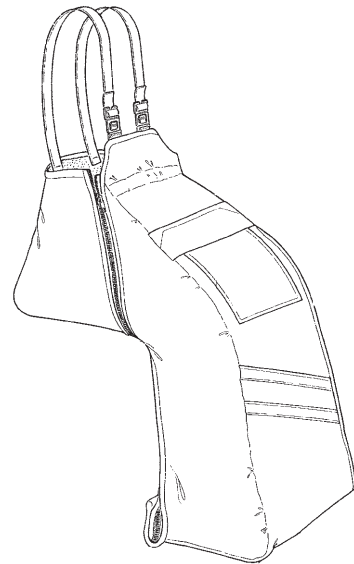

SADEVIITTA HUPULLA

Sadeviitta kulkee istuimen selkänöjan yli, peittää käyttäjän kehon ja ulottuu jalkatuen alle. Tällä tavoin se peittää myös tuolin.

 Varmista, että kaikki kiinnitykset ja säädöt on sijoitettu ja sovitettu oikein ja tarkasta ne säännöllisesti.