



Manual del usuario Convaid

Coaster

by Etac

UG2601-SPS-Rev.00 2023-11-03



www.etac.com

UK
CA



Atención al cliente

Teléfono gratuito: 1-844-US Mobility (844-876-6245)

Teléfono: (310) 618-0111

Fax: (310) 618-8811

Correo electrónico estadounidense: convaidsales.us@etac.com

Correo electrónico internacional: international.convoid.us@etac.com

Sitio web estadounidense: www.etac.us.com

Página web internacional: www.etac.com

El horario de asistencia técnica o información sobre reparaciones es:

De lunes a viernes, de 06:00 a 16:00 PST (horario del Pacífico)

Antes de llamar:

Rellene los datos siguientes. El servicio de Atención al cliente podrá ayudarle con mayor prontitud si dispone de la información que se indica a continuación.

Número de serie de la silla: _____

Modelo de la silla: _____

Fecha de compra: _____

Aviso: La información contenida en este documento está sujeta a cambios sin previo aviso.

Ninguna parte de este documento se puede fotocopiar, reproducir, transmitir, transcribir o almacenar en un sistema de recuperación ni tampoco se puede traducir a otro idioma o lenguaje informático, en cualquier forma o por cualquier medio, ya sea electrónico, mecánico, magnético, óptico, químico, manual o de otro tipo, sin el consentimiento previo por escrito de Convoid.

Utilice únicamente accesorios y piezas de Convoid con productos de Convoid. Las piezas Convoid no se pueden intercambiar por productos de otros fabricantes. Sustituya inmediatamente cualquier pieza desgastada.

Índice

Información general

Definición de los símbolos	1
Uso previsto/Usuario	2
Entorno adecuado	2
Tránsito	3
Advertencias generales	4
Advertencias sobre el modelo de tránsito	6
Elija la silla y las opciones de seguridad adecuadas	8
Reutilización	8

Descripción general del producto

Línea de productos Coaster	9
Descripción general del producto: Coaster con inclinación fija ajustable	10
Especificaciones de la Coaster con inclinación fija ajustable	11
Descripción general del producto: Coaster con inclinación fija ajustable	12

Puesta en marcha

Contenido de la caja	13
Preparación de la silla para su uso	13
Desplegar la silla	14
Plegar la silla	15
Levantar o transportar la silla	16
Guía de montaje	17
Altura del respaldo	17
Anchura del asiento	17
Profundidad del asiento	17
Ajuste de la profundidad del asiento	18
Posición del tapizado estándar de dos piezas	19

Instalación y ajuste de la silla

Inclinación y reclinación	20
Ajuste del ángulo del asiento (inclinación)	21
Ajuste del ángulo del respaldo (reclinación)	22
Respaldo con tensión regulable	23
Antivuelco trasero y subbordillos	23
Bloqueos para las ruedas giratorias	24

Opciones de colocación de la cabeza

Extensión del reposacabezas	24
Occi Headwings	25
Protectores para la cabeza acolchados	25

Opciones de colocación del torso

Arnés H con fundas acolchadas	26
Chaleco con sujeción completa del torso.	26
Posicionador del respaldo con altura y tensión ajustables.	27

Opciones de colocación pélvica

Cinturón con colocación de tres puntos.	28
---	----

Opciones de posicionamiento de pies y piernas

Sujeción lateral del muslo (aductor).	29
Sujeción medial del muslo (abductor)	29
Reposapiés.	30
Correa de sujeción del reposapiés	30
Ajuste de la altura del reposapiés	31
Ajuste adicional de la altura del reposapiés	32
Ajuste de la profundidad del reposapiés	33
Reposapiés con ángulo ajustable.	33
Ajuste de altura adicional de la placa para pies de una pieza.	34
Reposapiernas	34
Reposacaderas	35
Sujeciones delanteras fijas para elevar el ajuste del reposapiernas.	36

Opciones de la Coaster Scout

Freno de mano auxiliar: solo Scout	37
Ajuste de la pastilla del freno de mano Scout	37
Desgaste de las pastillas del freno de mano Scout	38
Sustitución de las pastillas del freno de mano Scout.	38
Ajuste de la tensión de los frenos Scout	39

Ruedas

Ruedas de liberación rápida	40
Instalación de las ruedas	40
Ajuste flojo de la rueda delantera	41
Bloqueo y desbloqueo de las ruedas	41

Accesorios

Cubrecabezas (capota)	42
Cubierta para la lluvia	43
Mosquitera	44
Reposabrazos de altura regulable con bloqueo	45
Superficie de apoyo para las extremidades superiores (bandeja)	46
Alforjas	47
Cesta bajo el asiento	47
Bolsa utilitaria	48

Instrucciones de mantenimiento, funcionamiento y seguridad

Eliminación de residuos	49
Piezas de repuesto	49
Mantenimiento de la silla	50
Cuadro de mantenimiento	50
Limpieza	51
Almacenamiento	52
Reparaciones	52
Instrucciones de seguridad	53
Retirada de la tapicería	54

Transporte, almacenamiento y deshecho

Zonas recomendadas en el vehículo que deben mantenerse libres de obstáculos	55
Aportar un espacio libre y acolchado	55
Asegurar la silla para el transporte	56
Sujetar el ocupante a la silla	58
Uso de cinturones y soportes posturales	60
Bandejas y otros componentes para la silla de ruedas	60
Fabricantes de WTORS	60
Almacenamiento	60
Reparaciones	61
Distribuidor de servicio técnico autorizado	61
Declaración de conformidad	61

Garantía

Garantía	62
Período de garantía	62

LEER ANTES DE USAR





Lea el manual del usuario por completo antes de utilizar el aparato y asegúrese de entender correctamente lo que contiene. Familiarícese con el control y las funciones del producto antes de utilizarlo y practique. Cualquier cuidador que vaya a manejar esta silla también debería leer el manual de usuario por completo.

Usted es responsable de la seguridad del usuario. La seguridad del usuario podría verse afectada si no se siguen las instrucciones incluidas en este manual de usuario. Sin embargo, este manual no puede incluir todas las circunstancias posibles y situaciones imprevisibles. La razón, el cuidado y la prudencia no son características propias del producto, sino que se exigen a las personas que lo utilizan. Si las instrucciones no son claras y se necesitan más explicaciones, póngase en contacto con su proveedor de Convoid. Si no sigue todas las instrucciones y advertencias, la silla podría deteriorarse o sufrir daños. La última versión de todas las instrucciones y avisos de seguridad del producto está disponible en el sitio web de Etac (www.etac.com) y puede imprimirse en tamaños más grandes. También hay disponibles instrucciones adicionales en vídeo a efectos de referencia.

Información general

Definición de los símbolos

	<p>Indica la necesidad de que el usuario consulte las instrucciones de uso para obtener información de precaución importante, como advertencias y precauciones que, por diversos motivos, no pueden presentarse en el propio producto sanitario.</p>		<p>Este símbolo es un marcado obligatorio para los productos que se introducen en el mercado europeo, indica su conformidad con los requisitos esenciales de salud y seguridad establecidos en las directivas europeas. El símbolo podrá ir acompañado de un número de identificación de cuatro cifras del organismo notificado. Las dimensiones verticales no pueden ser inferiores a 5 mm de altura.</p>
	<p>Indica que, al utilizar este producto sanitario, es esencial consultar las instrucciones para el usuario.</p>		<p>Indica el representante autorizado en la Comunidad Europea.</p>
	<p>Este símbolo indica un posible atrapamiento de los dedos.</p>		<p>Este símbolo indica el número de catálogo del fabricante para poder identificar el producto sanitario.</p>
	<p>Este símbolo indica los puntos de elevación correctos para un traslado y manejo seguros.</p>		<p>Indica el fabricante del producto sanitario.</p>
	<p>Este símbolo indica el peso máximo del usuario.</p>		<p>Indica la fecha de fabricación del producto sanitario.</p>
	<p>Indica el número de serie del fabricante para poder identificar un producto sanitario concreto.</p>		

	<p>Este símbolo indica que la silla de ruedas no puede utilizarse como asiento en un automóvil. Esta silla de ruedas no cumple los requisitos descritos en la norma WC19 (RESNAWC-4:2012 e ISO7176-19:2008) y, por lo tanto, no puede utilizarse como asiento para transportar al usuario en un vehículo.</p>
	<p>El símbolo indica una silla de ruedas que puede utilizarse en un automóvil como asiento del vehículo. Esta silla de ruedas cumple la norma WC19 (RESNAWC-4:2012 e ISO 7176-19:2008) y puede utilizarse como asiento para transportar al usuario en un vehículo.</p>
	<p>Este símbolo indica la colocación de un punto de anclaje en un sistema de amarre de 4 puntos (WTORS) al asegurar una carga durante el tránsito.</p>
	<p>Este símbolo indica conformidad con los requisitos de RESNA WC-4, sección 19.</p>

Uso previsto/Usuario

Este producto está destinado a que lo utilice una persona con discapacidad física que no pueda deambular de forma ocasional o permanente. Este producto está destinado a ayudar a una persona discapacitada a realizar una actividad que, de otro modo, le resultaría difícil o imposible, como, por ejemplo, trasladarla de un lugar a otro mientras está sentada. La silla está destinada a estar siempre bajo el control y la supervisión de un asistente, y el ocupante nunca debe quedar desatendido.

Entorno adecuado

La silla está destinada a usarse tanto en interiores como en exteriores. Si la silla se utiliza bajo la lluvia, el exceso de agua debe limpiarse con un paño suave. Si la silla se salpica con barro o sustancias corrosivas como agua salada o sal para carreteras, debe lavarse con agua, secarse con un paño y volver a aplicarse un lubricante hipoalérgico y biodegradable a las piezas móviles. Debe evitarse el contacto con el agua de mar, ya que corroe las zonas que no pueden lavarse. Al pasar del exterior al interior, limpie cualquier exceso de suciedad o barro de las ruedas para evitar ensuciar el entorno interior.



ADVERTENCIA: No deje ni almacene la silla en lugares donde esté expuesta al sol o reciba calor directo durante un largo período de tiempo. Compruebe la temperatura de la silla antes de utilizarla.

Deben evitarse en todo momento las sustancias corrosivas, como el agua salada. Si el chasis queda expuesto, debe limpiarse con una toalla húmeda lo antes posible. El agua y un paño suave son suficientes para una limpieza básica.

Tránsito

Los modelos de transporte opcionales cumplen con las normas RESNA WC19 o ISO 7176-19. Para cumplir con los requisitos de la norma WC19, la opción Coaster sin asiento debe combinarse funcionalmente con cojines que cumplan los requisitos de las pruebas de colisión de la norma WC-20. Los pesos de simulación son:

Modelo CTR12T	66 libras/30 kg
Modelo CTR14T	100 libras/45 kg
Modelo CTR16T	170 libras/77 kg
Modelo CTR18T	170 libras/77 kg

Estabilidad lateral y cinturón de seguridad

Modelo de la silla	Masa (peso) de la silla (libras/kg)	Calificación de la prueba	Estabilidad lateral** (pulgada/mm)
CTR12T	27 / 12,2	Cumple con todos los criterios de rendimiento	0,35 / 8,9
CTR14T	28 / 12,7	Cumple con todos los criterios de rendimiento	1,18 / 29,9
CTR16T	32 / 14,5	Cumple con todos los criterios de rendimiento	1,97 / 50
CTR18T	30 / 13,6	Cumple con todos los criterios de rendimiento	1,57 / 39,9

** La “estabilidad lateral” es el desplazamiento del punto P (el centro de gravedad de la silla de ruedas cargada) cuando una plataforma con la silla de ruedas cargada se inclina 45° lateralmente con respecto a la posición horizontal. Las cifras más altas indican menos estabilidad.

Esta tabla hace referencia a las pruebas realizadas de acuerdo con WC19/7176-19 para determinar la estabilidad lateral durante el desplazamiento normal y la facilidad de uso y el ajuste adecuado de los sistemas de retención del cinturón anclados al vehículo. La designación de la letra refleja la calificación global de la colocación e instalación del cinturón ventral y diagonal.

Advertencias generales



ADVERTENCIA: El operador/cuidador debe leer y comprender este manual antes de utilizar este equipo. Si no comprende alguna parte del manual, póngase en contacto con su proveedor para obtener ayuda.



ADVERTENCIA: Mantenga el material de embalaje fuera del alcance de los niños. El envase de plástico presenta riesgo de asfixia



ADVERTENCIA: La silla solo está diseñada para transportar a un único usuario a la vez. No lleve más de un usuario a la vez.



ADVERTENCIA: El peso soportado por la silla Coaster nunca debe superar la capacidad de peso total de la silla. (Tamaño máximo de los ocupantes más los objetos transportados). Cuando utilice la silla durante el transporte, todos los accesorios deben retirarse de la silla y asegurarse por separado.



ADVERTENCIA: Si el peso del usuario es inferior a 50 libras (22,5 kg), se recomienda el uso de tubos antivuelco.



ADVERTENCIA: Para evitar vuelcos, no cuelgue el artículo de la empuñadura.



ADVERTENCIA: Para reducir el riesgo de accidente:

- Lea atentamente EN TODO MOMENTO el manual de usuario y acostúmbrese al manejo de la silla
- Vigile EN TODO MOMENTO los obstáculos y evítelos en la medida de lo posible.
- ASEGÚRESE de que la silla funciona correctamente. Repare cualquier problema antes de utilizarlo.
- Compruebe EN TODO MOMENTO que los ejes de liberación rápida están bloqueados para que las ruedas traseras no se salgan.
 - Asegure EN TODO MOMENTO al usuario a la silla durante su uso..



ADVERTENCIA: Preste especial atención en caso de pendientes y cuestas para evitar que:

- El usuario se caiga de la silla.
- La silla vuelque.
- La silla se aleje rodando.



ADVERTENCIA: No suba ni baje escaleras sin ayuda de otra persona o con el usuario acomodado en la silla. Si dispone de dispositivos como rampas o ascensores, utilícelos. Si no se dispone de ellos, la silla deberán llevarla dos personas por encima del obstáculo sin que el usuario esté sentado en ella.



ADVERTENCIA: Asegure en todo momento al usuario con el cinturón antes de realizar cualquier otro ajuste.



ADVERTENCIA: Antes de retirar al usuario de la silla y antes de volver a colocarlo en ella, active en todo momento los bloqueos de las ruedas. No retire ni coloque nunca al usuario sin activar los bloqueos de las ruedas.



ADVERTENCIA: No deje nunca al usuario desatendido en la silla aunque esté sujeto con el cinturón de seguridad y los bloqueos de las ruedas estén activados.



ADVERTENCIA: No se apoye en el reposapiés al sentarse o levantarse de la silla.



ADVERTENCIA: Cuando el usuario llegue hasta objetos situados delante, a los lados o detrás de la silla, asegúrese de que no se inclina demasiado hacia fuera de la silla, ya que el desplazamiento del centro de gravedad podría provocar que la silla se inclinara o volcara.



ADVERTENCIA: Los cinturones de colocación no deben utilizarse nunca como dispositivo de retención de seguridad en un automóvil cuando se transporte una silla con ocupante.



ADVERTENCIA: No utilice la silla con ruedas neumáticas, a menos que tenga la presión de neumáticos adecuada.(Delanteros: 36 psi/Traseros: 30 psi, 248 kPa/200 kPa, 2,5 BAR/2,0 BAR) No infle en exceso los neumáticos. Si no se siguen estas instrucciones, el neumático puede explotar y causar daños. El tamaño del neumático y la presión máxima aparecen en la rueda.



ADVERTENCIA: Asegúrese de que las ruedas están instaladas correctamente. Oirá un “clic” cuando la rueda encaje en el sitio correcto.



ADVERTENCIA: No deje ni almacene la silla expuesta al sol o al calor directo durante un largo período de tiempo. Compruebe la temperatura de la silla antes de utilizarla.



ADVERTENCIA: La Coaster 18 supera la anchura máxima recomendada. Tenga cuidado al entrar y salir de espacios reducidos.



ADVERTENCIA: Las características ignífugas de la tapicería Coaster no son aplicables cuando se utilizan asientos o cojines no originales.



ADVERTENCIA: Para la seguridad de los ocupantes, el cinturón de seguridad debe utilizarse en todo momento.

- No deje al usuario desatendido.
- No ate al usuario demasiado fuerte.
- Las correas no deben interferir con la respiración o la circulación.
- Active en todo momento los bloqueos de las ruedas antes de soltar la silla.
- Si el borde delantero del asiento coincide con el punto donde los neumáticos tocan el suelo o por delante, evite utilizar los tubos delanteros del asiento como apoyo al entrar o salir de la silla para evitar vuelcos.
- Evite utilizar reposapiés para apoyar el peso durante la salida o entrada de la silla.

Advertencias sobre el modelo de tránsito



ADVERTENCIA: Para reducir la posibilidad de lesiones, la extensión del reposacabezas debe utilizarse siempre con la silla en tránsito. Deben seguirse las siguientes instrucciones para minimizar el impacto en caso de accidente:

1. Durante el transporte, la silla debe estar orientada hacia delante sin la bandeja y la cesta portaobjetos.
2. Utilice únicamente un sistema de amarre de 4 puntos (WTORS) probado, comprobado y compatible, así como un sistema de retención de ocupantes de 3 puntos conforme a la norma SAE J2249.
3. Los amarres de la silla deben estar bien sujetos a los cuatro puntos de anclaje rojos de la silla. Eche un vistazo a las flechas en la foto de arriba para ver los puntos de anclaje.
4. Los sistemas de retención de los ocupantes deben incluir un cinturón ventral y un cinturón diagonal, fijados directamente al chasis del Coaster y al lateral del techo del vehículo.
5. Todas las correas de sujeción al suelo deben tensarse en la parte delantera y trasera para eliminar cualquier movimiento de la silla hacia delante o hacia atrás.
6. Las instrucciones de los fabricantes de sillas de sujeción deben seguirse con precisión para garantizar el rendimiento previsto.

Nota: La bandeja, la cesta de almacenamiento y otros accesorios deben retirarse durante el transporte en autobús o furgoneta, excepto cuando sea médicamente necesario.

Nota: No apriete demasiado. Esto puede causar daños en el chasis.

La versión de tránsito OPCIONAL del Coaster puede transportar usuarios en vehículos de motor compatibles con sistemas de retención de ocupantes (WTORS). La silla DEBE asegurarse en una posición orientada hacia delante con un sistema Wheelchair Tie-down and Occupant Restraint Systems (WTORS) que cumpla los requisitos de la norma WC-4 o ISO 7176:



ADVERTENCIA: La silla debe utilizarse tal y como se indica en las instrucciones del manual de usuario que vienen con la silla. No hacerlo aumenta la probabilidad de sufrir lesiones graves en caso de accidente de tráfico.



ADVERTENCIA: No fije los amarres en ningún lugar, excepto en los lugares designados para ello.



ADVERTENCIA: Durante el transporte, la silla debe estar orientada hacia delante, con el módulo de asiento en la posición orientada hacia delante en la base de movilidad. Deben retirarse todos los accesorios.



ADVERTENCIA: No altere ni sustituya ninguna pieza o componente de la silla, del chasis de la silla o del sistema de asiento de la silla.



ADVERTENCIA: La Coaster pasó por pruebas dinámicas de colisión en una configuración orientada hacia delante mediante un maniquí de pruebas de colisión de tamaño adecuado, sujeto por los cinturones del torso superior (diagonal) e inferior (ventral). Para reducir la posibilidad de lesiones en la cabeza y el tórax por contacto con los componentes del vehículo, debe utilizar los cinturones del torso superior e inferior.



ADVERTENCIA: Deben utilizarse tanto el cinturón pélvico como el del torso cuando se viaje a bordo de un automóvil.



ADVERTENCIA: No fije los amarres en ningún lugar, excepto en los lugares designados para ello.



ADVERTENCIA: Cuando viaje a bordo de un automóvil, es preferible que el usuario de la silla se transfiera al asiento del fabricante del vehículo y utilice un asiento aprobado por el gobierno federal y sometido a pruebas de colisión.



ADVERTENCIA: Siempre que no sea necesario desde el punto de vista médico, el equipo auxiliar de la silla debe retirarse de la silla de ruedas y asegurarse en el vehículo durante el tránsito para que no se suelte y cause lesiones a los ocupantes del vehículo durante una colisión.



ADVERTENCIA: No utilice la silla si esta ha pasado por un accidente. En caso de que la Coaster pase por un accidente, póngase en contacto con el distribuidor de servicio técnico de Convaid o con el representante del servicio de atención al cliente de Convaid. para concertar una evaluación de la Coaster. Si desea obtener información sobre cómo ponerse en contacto con su representante, consulte la página 62.



ADVERTENCIA: Se requieren zonas libres adecuadas para los ocupantes sujetos por los cinturones de seguridad de la parte superior e inferior del torso.

Elija la silla y las opciones de seguridad adecuadas

Hay varias opciones disponibles para satisfacer las necesidades del usuario de la silla. Asegúrese de que su elección (y la de su proveedor de asistencia sanitaria) de la silla y otras opciones añadidas tienen en cuenta la comodidad del usuario, la colocación, las limitaciones físicas y los peligros que pueden encontrarse durante el uso diario.

Utilizar la silla de forma contraria a las recomendaciones del fabricante puede provocar una situación peligrosa.



ADVERTENCIA: La silla no es adecuada para hacer footing, correr, patinar o actividades similares. Las ruedas delanteras giratorias tienden a tambalearse a velocidades más altas y pueden provocar una parada repentina, y la silla puede volcar. Utilice la silla solo a velocidad normal de marcha. En ningún caso debe soltar la empuñadura mientras empuja.

La durabilidad de este producto es de cinco años si se utiliza con los cuidados y el mantenimiento adecuados, de acuerdo con el manual de usuario.

La selección final del tipo de producto y de cualquier accesorio o ajuste corresponde exclusivamente al usuario y a su proveedor de asistencia sanitaria. Algunos factores importantes que hay que tener en cuenta a la hora de elegir una configuración son, entre otros:

1. La discapacidad, la fuerza, el equilibrio, la coordinación y las limitaciones de habilidad del usuario.
2. Necesidades neurológicas y ortopédicas del usuario.
3. Factores conductuales como la madurez y el desarrollo psicosocial.
4. Todos los factores deben tenerse en cuenta a la hora de elegir la configuración de una silla, ya que pueden afectar a su rendimiento y funcionamiento.

Reutilización

La silla Convaid debe desinfectarse con un paño antes de volver a utilizarla. Utilice una solución desinfectante no tóxica y biodegradable adecuada para la desinfección de superficies. Compruebe que los siguientes componentes estén completos antes de ponerlos en funcionamiento (consulte el CUADRO DE MANTENIMIENTO)

Repare o sustituya si es necesario:

- Ruedas (textura de las ruedas), presión de aire, si procede
- Chasis
- Tapicería de asiento y respaldo
- Funcionamiento del bloqueo de las ruedas
- Rodamientos y ejes: compruebe el desgaste o necesidad de lubricación
- Estabilidad en marcha recta de los accesorios de las ruedas

Descripción general del producto

Línea de productos Coaster



Coaster Ángulo de asiento de 10° con respaldo reclinable



Coaster Ángulo de asiento de 20° con respaldo reclinable



Coaster Ángulo de asiento de 30° con respaldo reclinable

Descripción general del producto: Coaster con inclinación fija ajustable

Manillar de una sola pieza con altura ajustable

Etiqueta de advertencia de la silla

Nunca deje al ocupante desatendido. Si no se leen y siguen las instrucciones del manual del usuario, pueden producirse lesiones graves. Para obtener un manual de usuario de repuesto, envíe un correo electrónico a sales.us@convoid.com o llame al 844-876-6245.

Anclajes de tránsito* (Opción)

Pegatina del logotipo en los anclajes de tránsito



Bloqueo de ruedas con pedal

Neumáticos traseros sólidos de liberación rápida de 11,5" x 2,5"

Sujeción delantera 80°

Neumáticos delanteros sólidos de 7,5" x 2"

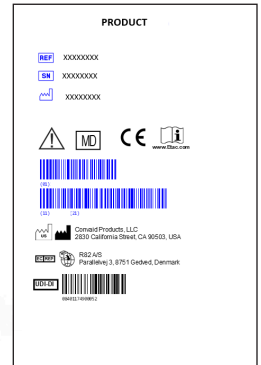

Etiqueta del envase (referencia)



Etiqueta con el número de serie



















Etiqueta ANVISA (Solo Brasil)

Reposapiés abatibles con altura regulable

*No se muestra: se requiere extensión de reposacabezas, cinturón de 3 puntos y arnés de torso.

Especificaciones

Medidas de la Coaster		Coaster 12	Coaster 14	Coaster 16	Coaster 18
	Anchura del asiento	12" / 305mm	14" / 356mm	16" / 406mm	18" / 457mm
	Profundidad del asiento	10-12" / 254- 305mm	11-13" / 279- 330mm	12-15" / 305- 381mm	14.5-17.5" / 368- 445mm
	Altura del respaldo (10° / 20° / 30°)	22"/23"/24" / 559/584/610mm	25"/26"/27" / 635/660/686mm	26"/27"/28" / 660/686/711mm	28"/28"/29" / 711/711/737mm
	Del asiento al reposapiés	6-16" / 152-406mm	6-16" / 152-406mm	6-20" / 152-508mm	6-20" / 152-508mm
	Del asiento al suelo (10° / 20° / 30°)	19"/20"/21" / 483/508/533mm	19"/20"/21" / 483/508/533mm	21"/22"/23" / 533/559/584mm	21"/22"/23" / 533/559/584mm
	Altura total	40" / 1016mm	41" / 1041mm	42" / 1067mm	44" / 1118mm
	Longitud total	30" / 762mm	31" / 787mm	32" / 813mm	33" / 838mm
	Anchura total	22" / 559mm	24" / 610mm	26" / 660mm	28" / 711mm
	Altura al estar plegada	17" / 432mm	17" / 432mm	17" / 432mm	17" / 432mm
	Longitud al estar plegada	32" / 813mm	32" / 813mm	35" / 889mm	35" / 889mm
	Anchura al estar plegada	22" / 559mm	24" / 610mm	26" / 660mm	28" / 711mm
	Altura de la extensión del reposacabezas	8" / 203mm	8" / 203mm	8" / 203mm	10" / 254mm
	Altura de la correa diagonal (10° / 20° / 30°)	10.5-18" / 11.5-17" / 12.5-18" / 267-406/ 292-432 / 318-457mm	13-19" / 14-20" / 15-21" / 330-483 / 356-508 / 381-533mm	14-20" / 15-21" / 16-22" / 356-508 / 381-533 / 406-559mm	16.5-24" / 17.5-25" / 18.5-26" / 419-610 / 445-635 / 470-660mm
	Ajustes del manillar	32-46" / 813-1168mm	34-47" / 864-1194mm	34-50" / 864-1270mm	35-51" / 889-1295mm
	Capacidad de carga regular o tránsito	75/66 libras / 34/30kg	100/100 libras / 45/45kg	170/170 libras / 77/77kg	170/170 libras / 77/77kg
	Peso de la silla sin sujeción delantera	29 libras / 34kg	30 libras / 13.5kg	31 libras / 14kg	32 libras / 14.5kg
	Ángulo de inclinación del asiento y reclinación del respaldo	<p>Ángulo de asiento de 10°</p> <p>Ángulo de asiento de 20°</p> <p>Ángulo de asiento de 30°</p> <p>Opciones de reclinación de 100°, 105°, 110° y 115°</p> <p>Opciones de reclinación de 90°, 95°, 100° y 105°</p> <p>Opciones de reclinación de 80°, 85°, 90° y 95°</p>			

Descripción general del producto: Coaster Scout ajustable de inclinación fija

Freno de mano auxiliar

Manillar de una sola pieza con altura ajustable

Etiqueta de advertencia de la silla

Nunca deje al ocupante desatendido. Si no se leen y siguen las instrucciones del manual del usuario, pueden producirse lesiones graves. Para obtener un manual de usuario de repuesto, envíe un correo electrónico a sales.us@convaid.com o llame al 844-876-6245.



Etiqueta del envase
(referencia)

Anclajes de tránsito*
(Opción)

Pegatina del logotipo en los anclajes de tránsito



Etiqueta con el número de serie



Etiqueta ANVISA
(Solo Brasil)

Neumáticos traseros de tacos de 12,5"

Neumáticos delanteros acanalados de 8" x 2"

Reposapiés abatibles con altura regulable



*No se muestra: se requiere extensión de reposacabezas, cinturón de 3 puntos y arnés de torso.

Puesta en marcha

Contenido de la caja

Lista de artículos incluidos en la caja:

- Reposapiés izquierdo y derecho
- Accesorios según pedido
- Coaster según pedido
- Llave Allen (5/32")
- Manual del usuario

Herramientas necesarias:

- Alicates
- Llave Allen 5/32"
- Llave Allen de 5 mm
- Llave de 7/16"
- Destornillador Phillips
- Carraca con vaso de 3/4"

Preparación de la silla para su uso

En cuanto tenga todos los componentes tal y como los pidió, las instrucciones de uso de este manual le asistirán a través del proceso de preparación de la silla para su uso:

Convoid recomienda que la instalación inicial, los ajustes y la configuración se lleven a cabo con la ayuda de su representante de Convoid y/o del distribuidor de servicio técnico de Convoid. Sin embargo, si se siguen minuciosamente las instrucciones incluidas en este manual, un cuidador o asistente podrá instalar la silla.

Desplegar la silla

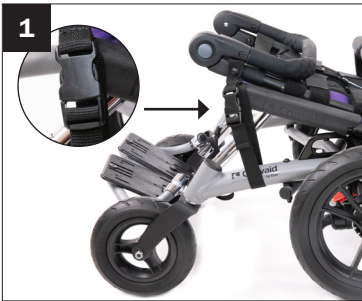

1. Asegúrese de que la silla está apoyada en el suelo y desabroche la correa de cierre..



2. Pulse al mismo tiempo los botones grises situados a cada lado del manillar y gírelo hacia arriba.



3. Sujete el manillar con las dos manos y tire hacia arriba para desplegar el respaldo.



4. El respaldo y el chasis de la base de Coaster se despliegan con un solo movimiento. Si se utilizan dos escalones, empuje el respaldo hacia delante para desplegar el chasis de la base.



5. Asegúrese de que el respaldo y la base encajan en la posición correcta con un clic audible.

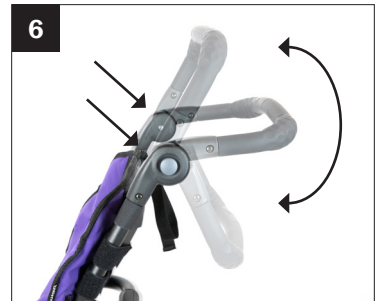

6. Pulse al mismo tiempo los botones grises situados a cada lado del manillar y gírelo hasta la altura deseada.



ADVERTENCIA: Mantenga los dedos alejados de las juntas plegables.

QR

Plegar la silla



1. Asegúrese de que el bloqueo de las ruedas está activado.



2. Asegúrese de que los reposabrazos abatibles están plegados hacia arriba y bloqueados (si procede).

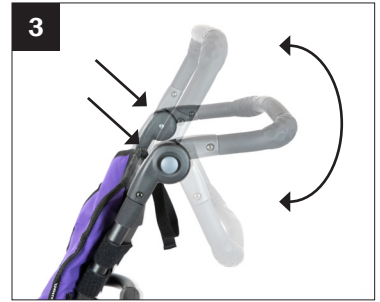

3. Pulse los botones grises situados a cada lado del manillar y gírelo completamente hacia abajo.



4. Desbloquee el respaldo pulsando el gatillo del respaldo y empuje el respaldo hacia delante.



5. Sujete cada lado del chasis y tire hacia arriba del gatillo del chasis de la base y, a continuación, tire hacia usted para plegar la silla.



6. Correa con cierre de hebilla.

Nota: Asegure siempre correctamente el Coaster en un lugar seguro cuando lo transporte como carga en un vehículo.

QR

Levantar o transportar la silla



1. Asegúrese de que la Coaster está correctamente plegada con la correa de cierre enganchada.



2. La Coaster puede transportarse por los componentes laterales del chasis de la base.



3. La Coaster también puede transportarse por la barra del asiento situada debajo del tapizado del asiento.

Nota: Para levantar o transportar la silla con seguridad, utilice siempre las dos manos. No transportar por medio de la tapicería o accesorios.



ADVERTENCIA: Asegure siempre la silla con la correa de cierre cuando la transporte.

Guía de montaje

Sentarse y colocarse correctamente favorece una buena postura, lo que, a su vez, favorece la circulación, la respiración y la digestión. Tómese el tiempo necesario para ajustar correctamente la silla al usuario. Si el usuario no está correctamente colocado, consulte la sección de accesorios de este manual para ver si uno o varios de nuestros accesorios le ayudarían a facilitar la postura o bien consulte a un fisioterapeuta. Si el usuario está sentado de forma inadecuada, pueden crearse problemas. Consulte a un fisioterapeuta o a un médico para obtener orientación adicional.

Altura del respaldo

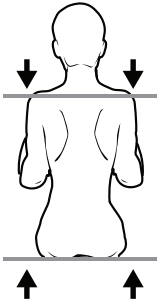

La altura del respaldo varía según el tipo de silla y la anchura del asiento. Las extensiones del reposacabezas están disponibles cuando se necesita una altura adicional para apoyar la cabeza. Para determinar la altura del respaldo del asiento, mida la distancia que existe desde el asiento hasta la parte superior del hombro o la parte superior de la cabeza, mientras el usuario está sentado.

Anchura del asiento

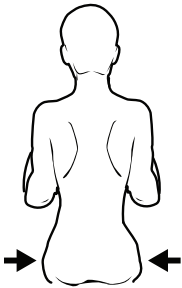

Una anchura de asiento adecuada permite al usuario sentarse cómodamente y evita que surjan problemas. Mientras el usuario está sentado en una superficie plana, mida la distancia entre las caderas. El usuario debe disponer de espacio suficiente para evitar que las caderas y los muslos rocen el chasis. Sin embargo, la silla no debe quedar demasiado ancha. Si no, el usuario se deslizará y la postura podría verse afectada. La medida de la anchura del asiento de la Coaster se toma desde el exterior de los tubos del asiento.

Profundidad del asiento



Mida la distancia que existe desde la parte más posterior de las nalgas hasta la parte posterior de la rodilla. Reste 1" o 2" a esa medida para permitir un espacio adecuado entre el asiento y la parte posterior de la rodilla.

Profundidad del asiento

Ajuste de la profundidad del asiento



1. Para ajustar la profundidad del asiento, retire el tornillo del tapizado del asiento delantero que lo une a las sujeciones delanteras mediante un destornillador Philips.



2. Retire el tapizado del asiento.



3. Afloje el perno de la extensión del asiento y ajuste la profundidad del asiento a la posición deseada. Para ello, manipule o sustituya la sujeción delantera por una versión más larga.



4. Alinee los orificios y vuelva a instalar el perno y la tuerca en los tubos del asiento. Repita los pasos 3-4 en el lado opuesto.



5. Instale la correa de soporte (si alarga la profundidad del asiento).

Nota: Asegúrese de que el lado rugoso y brillante de la correa quede hacia fuera.



6. Vuelva a instalar la tapicería del asiento y vuelva a fijar los tornillos en ambos lados.

Posición del tapizado estándar de dos piezas

Nota: La tapicería inferior del asiento está unida a la tapicería del respaldo con un velcro. Se utiliza para compensar la holgura del asiento después de haber realizado los ajustes de profundidad del asiento. No está pensado para crear una inclinación hacia abajo de la tapicería del asiento.

No tire excesivamente del velcro del tapizado del asiento para fijarlo al tapizado del respaldo.

Una sin apretar el velcro de la tapicería del asiento a la tapicería del respaldo una vez que el usuario esté correctamente colocado.

Una superposición excesiva de velcros levanta la tela del asiento y empuja las caderas hacia delante, lo que crea una mala postura y reduce la profundidad efectiva del asiento.

El ajuste correcto del velcro proporciona espacio para las caderas y aprovecha mejor la profundidad del asiento.



Correcto

Instalación y ajuste de la silla

Inclinación y reclinación

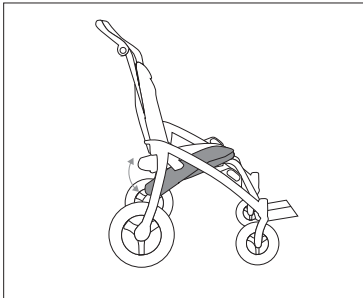

Inclinación: el ajuste de la inclinación modifica el ángulo del asiento. El ajuste del ángulo del asiento afecta al ángulo de reclinación.

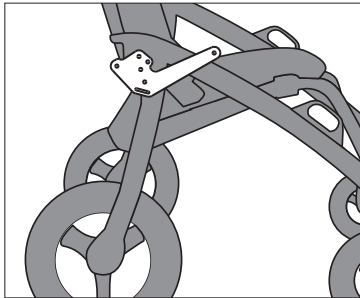

Ubicación de la placa de inclinación: debajo de la tapicería en la parte trasera del asiento.

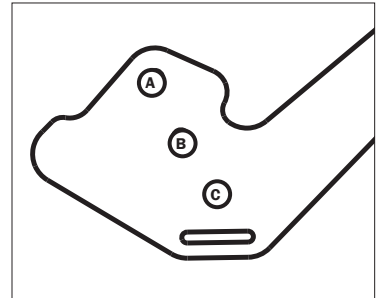

3. Orificios del ángulo de inclinación:

- A:** 10°
- B:** 20°
- C:** 30°

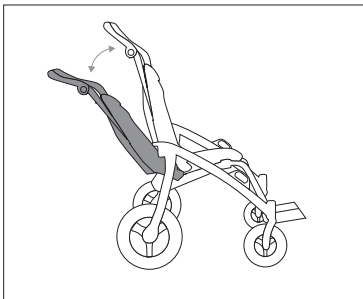

Reclinación: el ajuste de la reclinación cambia el ángulo del respaldo del asiento.

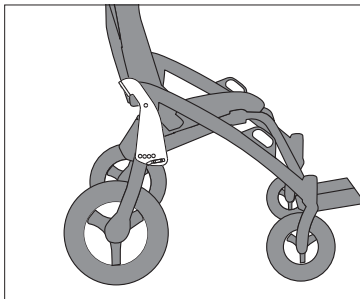

Ubicación de la placa de reclinación: debajo del tapizado en la parte inferior del respaldo.

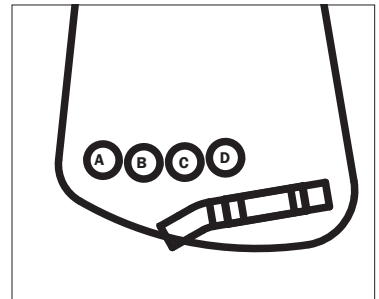

3. Orificios del ángulo de reclinación:

El ángulo de reclinación del respaldo depende del ángulo del asiento.

Ángulo de inclinación 10°
A: 115° **B:** 110° **C:** 105° **D:** 100°

Ángulo de inclinación 20°
A: 105° **B:** 100° **C:** 95° **D:** 90°

Ángulo de inclinación 30°
A: 95° **B:** 90° **C:** 85° **D:** 80°

Ajuste del ángulo del asiento (inclinación)



1. Desenganche la superposición de velcros de la tapicería del asiento sobre la tapicería del respaldo para exponer por completo la placa de inclinación a cada lado del chasis de la base.



2. Utilice una llave Allen de 5/32" y unos alicates para retirar la tuerca y el perno que unen la placa de inclinación a los tubos del asiento.



3. Utilice la llave para sujetar la tuerca mientras retira el perno. Tenga cuidado de no perder el espaciador.



4. Vuelva a colocar el asiento en la posición de ángulo deseada (consulte el diagrama de la sección Configuración y ajuste del asiento) y vuelva a colocar la tuerca y el perno. Repita del otro lado.



5. Vuelva a colocar el velcro del tapizado del asiento en el tapizado del respaldo.



ADVERTENCIA: Asegúrese de que los pernos estén bien apretados y bien sujetos antes de utilizar la Coaster.

Nota: El ajuste del ángulo de inclinación del asiento puede afectar a la altura del respaldo y al ángulo de reclinación del asiento.

Ajuste del ángulo del respaldo (reclinación)



1. Pliegue el asiento trasero pulsando el gatillo del respaldo y empujando el respaldo hacia adelante.



2. Desenganche la superposición de velcros de la tapicería del asiento sobre la tapicería del respaldo para exponer por completo la placa de reclinación a cada lado del chasis de la base.



3. Utilice una llave Allen de 5/32" y 5 mm para retirar el perno que conecta la placa de reclinación al soporte de pivote lateral.



4. Colóquelo en la posición deseada y vuelva a colocar el perno. Consulte el diagrama de la sección Configuración y ajuste del asiento para conocer el ángulo adecuado del respaldo. Repita los pasos 3 y 4 en el otro lado.



5. Sujete el manillar con las dos manos y tire hacia arriba para desplegar el respaldo.



6. Vuelva a colocar el velcro del tapizado del asiento en el tapizado del respaldo.



ADVERTENCIA: Asegúrese de que los pernos estén bien apretados y bien sujetos antes de utilizar la Coaster.

Nota: El ajuste del ángulo del respaldo puede afectar a la medida de la profundidad del asiento.

Respaldo con tensión regulable



1. Para ajustar el respaldo con tensión, desabroche los cierres de velcro y tire hasta la posición deseada.



2. En cuanto haya realizado los ajustes, vuelva a abrochar los cierres de velcro.



3. Repita los pasos 1 y 2 en cada juego de cierres.

Tubos traseros antivuelco y subebordillos



1. Para instalar el tubo antivuelco, alinee el tubo con el extremo del tubo redondo del chasis situado junto a la rueda trasera.



2. Empuje el pasador de retención mientras coloca el tubo antivuelco en el tubo redondo del chasis y empuje hasta que el pasador de retención encaje en el orificio situado en el tubo redondo del chasis.



3. Repita los pasos 1 y 2 en el lado opuesto. Para retirar los tubos antivuelco, siga los pasos anteriores en orden inverso.

Nota: El subebordillos se instala de la misma manera que el tubo trasero antivuelco. Asegúrese de que el subebordillos está inclinado hacia arriba.



ADVERTENCIA: Si el peso del usuario es inferior a 50 libras (22,5 kg), se recomienda el uso de tubos antivuelco.



Bloqueos de las ruedas giratorias



1. Para activar el bloqueo de las ruedas, pulse el botón situado en la parte superior del mecanismo de bloqueo de las ruedas.



2. Para desactivar el bloqueo de las ruedas, presione la lengüeta metálica situada en la parte inferior del mecanismo de bloqueo de las ruedas.

Opciones de colocación de la cabeza

Extensión del reposacabezas



1. Introduzca los tubos de extensión del reposacabezas en los soportes de sujeción del reposacabezas y empújelos hacia abajo.

Occi Headwing



1. Fije el Occi Headwing a la altura deseada introduciendo las cuerdas por los orificios de los ojales.



2. Asegure los protectores para la cabeza atando las cuerdas por los orificios de los ojales.



3. Occi Headwing instalado en el asiento.

Protectores para la cabeza acolchados



1. Fije el protectores acolchados para la cabeza a la altura deseada enrollando los cierres de velcro alrededor de la parte posterior del chasis.



2. Asegure los protectores para la cabeza atando las cuerdas por los orificios de los ojales en la parte posterior del tapizado del asiento o de la extensión del reposacabezas.



3. Protector acolchado instalado en el asiento mediante correas con velcro y cuerdas.

Opciones de colocación del torso

Arnés H con fundas acolchadas



1. Para fijar el arnés en H, introduzca el perno en el extremo de la correa a través del orificio del ojal situado en la tapicería trasera.



2. Para ajustar la altura del arnés H, desenrosque el pomo roscado situado en el respaldo del tapizado del asiento. Vuelva a colocar el perno en el extremo de la correa a través del orificio del ojal de la tapicería trasera y vuelva a fijar el pomo roscado.

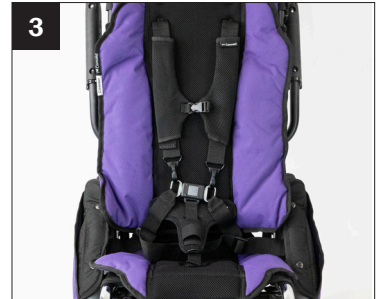

3. Arnés H instalado en el asiento.

Nota: La elección del ojal debe estar al mismo nivel o por encima de la parte superior de los hombros. Elija un orificio que mantenga al usuario seguro sin que la correa le roce la cara o el cuello.

Chaleco con sujeción completa del torso



1. Sujete el chaleco a la silla. Para ello, enrolle las correas con velcro alrededor del respaldo del asiento y asegúrelas bien.

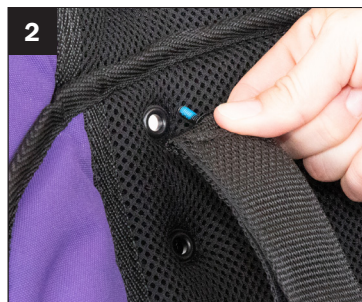

2. Atornille la parte superior de las correas de los hombros en los orificios de los ojales de la tapicería trasera mediante el pomo manual y apriete.



3. Ajuste las correas laterales para obtener un ajuste adecuado.

Posicionador del respaldo con altura y tensión ajustables



1. Retire la cubierta de velcro.

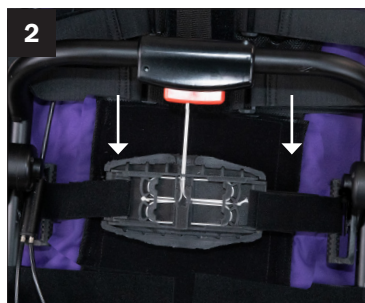

2. Para ajustar la altura del respaldo, afloje las correas situadas a ambos lados del colocador del respaldo de plástico.

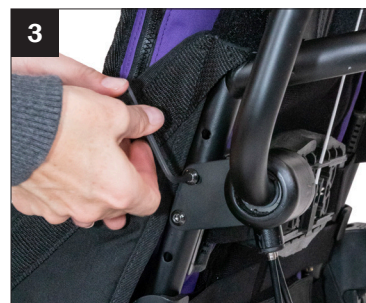

3. Si es necesario para conseguir un ajuste adicional de la altura, desatornille el perno que sujeta los elementos mecánicos del posicionador trasero al chasis.

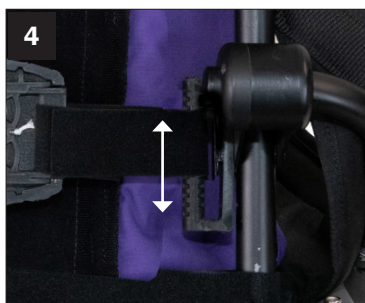

4. Mueva los elementos mecánicos a la altura deseada en el chasis trasero y vuelva a atornillar los pernos en la posición correcta.

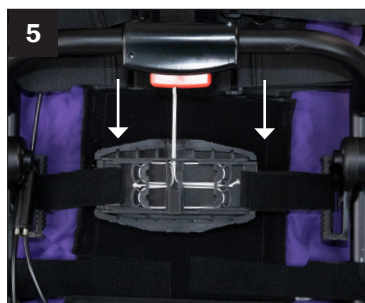

5. Apriete las correas a ambos lados del colocador de la espalda de plástico. Al apretar las piezas con velcro, asegúrese de que los componentes móviles del colocador trasero se toquen en el centro.



6. Ajuste la tensión hacia la espalda del usuario tirando hacia arriba de la lengüeta y enganche bien con velcro a la parte posterior de la tapicería del respaldo ajustable en tensión en el nivel de tensión adecuado.

Opciones de colocación pélvica

Cinturón con colocación de tres puntos

Para ajustar el cinturón a la tensión deseada, utilice las correas situadas lateralmente al cinturón para la entrepierna a cada lado.

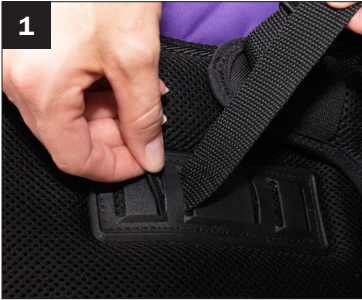

1. Para fijar o ajustar la posición de profundidad del cinturón para la entrepierna, utilice la correa situada debajo de ese cinturón y pásela por la posición deseada de la ranura de plástico.



2. Para ajustar la tensión lateral del cinturón, utilice las correas y la anilla en D.



3. Para abrochar la hebilla, deslice cada uno de los componentes metálicos laterales de esta a la hebilla central. Si también se utiliza un arnés en H, fije bien cada gancho en J del arnés a cada componente metálico de la hebilla.

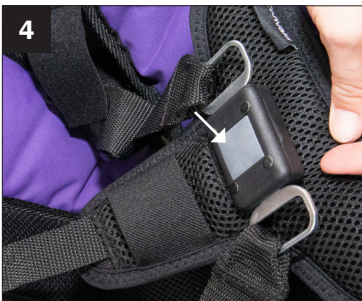

4. Para desabrochar, empuje el centro de la hebilla que está unida a la correa para la entrepierna, la cual une la correa para la entrepierna a ambos cinturones.

Opciones de posicionamiento de pies y piernas

Sujeción lateral del muslo (abductor)



1. El abductor se sujeta con correas de velcro a cada lado que se pliegan y enganchan debajo del asiento.

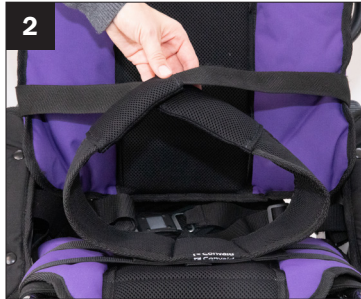

2. Entrecruce las solapas aductoras sobre los muslos del paciente.



3. Enrolle las correas alrededor de los lados del chasis de la espalda y sujételas con una hebilla.

Sujeción medial del muslo (abductor)



1. El abductor se fija con correas de velcro a cada lado que se pliegan y enganchan debajo del asiento.



2. Envuelva las solapas abductoras sobre los muslos del usuario desde el interior hacia el exterior.

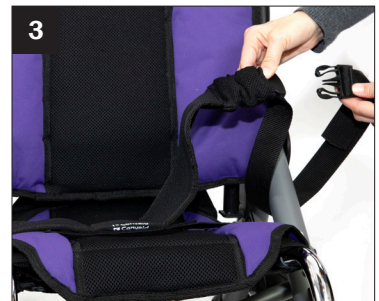

3. Sujete las hebillas alrededor del chasis inferior lateral.

Reposapiés

Los colocadores para pies pueden entrecruzarse sobre el pie para asegurar todo el pie o pueden convertirse en simples correas para los tobillos.



1. Para fijar el colocador para pies, pase la correa por el reposapiés.



2. Las 2 hebillas van delante y la correa, detrás.

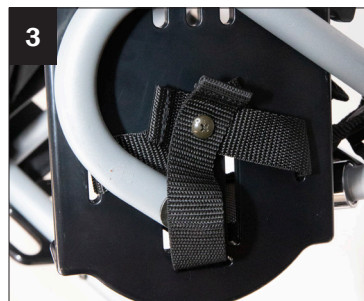

3. Atornille la correa a la parte inferior del reposapiés con un destornillador Phillips.

Nota: El mismo tornillo se utiliza para instalar los colocadores para pies opcionales y/o la correa de sujeción.

Correa de sujeción del reposapiés

La correa de sujeción mantiene unidos los reposapiés individuales para evitar que suban y bajen.



1. Para fijar los reposapiés, abroche la correa izquierda y derecha juntas.



2. Para retirar la correa de sujeción del reposapiés, desenrosque el tornillo de la parte inferior del reposapiés mediante un destornillador.

Ajuste de la altura del reposapiés

La altura del asiento al reposapiés se mide desde la parte posterior de la rodilla hasta la parte inferior del talón. Los pies o los talones deben posarse con comodidad en la parte superior del reposapiés.

Todos los reposapiés Convaid presentan una altura ajustable. Los reposapiés son abatibles para acceder a ellos o plegarlos.



1. Tire del anillo para extraer el pasador de retención que sujeta el reposapiés.

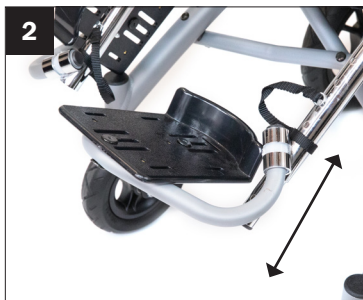

2. Mueva el reposapiés hacia arriba o hacia abajo.



3. Realinee los orificios e instale el pasador de retención a través de los orificios del tubo.

Ajuste adicional de la altura del reposapiés

En caso de que el ajuste de la altura mínima del reposapiés descrito anteriormente sea inadecuado, pueden realizarse ajustes adicionales.



1. Saque el pasador de retención.



2. Retire el tubo de extensión del reposapiés de las sujeciones delanteras.



3. Pulse el botón de de resorte.



4. A continuación, separe la barra de montaje del reposapiés de la carcasa del tubo de extensión.



5. Introduzca el reposapiés en el extremo opuesto de la carcasa del tubo de extensión y deje que el botón de resorte encaje en el sitio correcto.



6. Vuelva a colocar el tubo de extensión del reposapiés en el chasis y fíjelo con el pasador de retención.



ADVERTENCIA: Mantenga los dedos alejados de los orificios de ajuste.

Ajuste de la profundidad del reposapiés

Todas las sillas Coaster ofrecen reposapiés con profundidad ajustable.

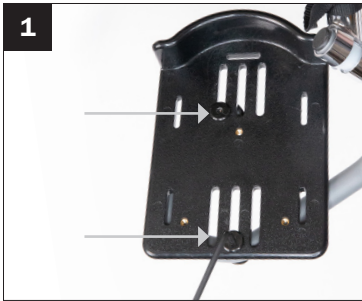

1. Utilice la llave Allen de 5/32" para aflojar los dos tornillos situados en la parte superior del reposapiés.

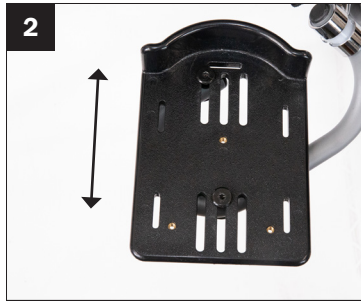

2. Deslice el reposapiés hacia delante o hacia atrás hasta obtener la profundidad deseada.

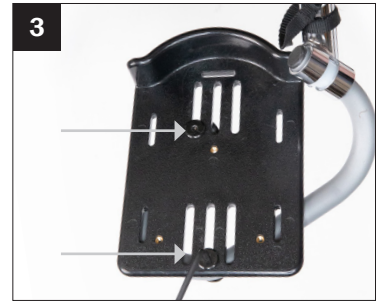

3. Vuelva a apretar los tornillos.

Reposapiés con ángulo ajustable.

Los reposapiés con ángulo ajustable se pueden desplazar hacia delante, hacia los lados y girar vertical y horizontalmente.



1. Para ajustar el ángulo, retire los tornillos con una llave Allen del reposapiés y desplácelo hasta obtener la posición deseada.



2. Instale y apriete los pernos con la llave Allen de 5/32".

Ajuste de altura adicional de la placa para pies de una pieza



1. Para obtener un mayor ajuste de altura del reposapiés de una pieza, retire el reposapiés de las sujeciones delanteras.



2. Retire el perno y la tuerca posteriores más alejados de cada lado del reposapiés de una pieza.

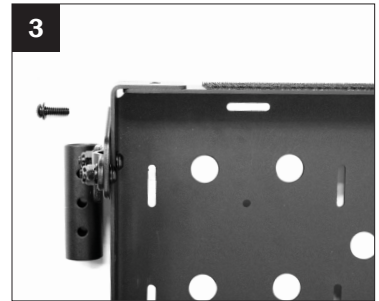

3. Voltee el perno y la tuerca hacia el otro lado, de modo que la tapa del perno quede en la parte externa del reposapiés de una pieza.



4. Vuelva a fijar el perno y la tuerca en cada lado del reposapiés de una pieza.



5. De acuerdo con el paso número 3, gire cada tubo lateral del reposapiés hacia abajo hasta que esté completamente volteado. Vuelva a colocarlo en las sujeciones delanteras y fíjelo con los pasadores de retención.

Reposapiernas



1. Coloque el reposapiernas en posición horizontal y desabróchelo las correas de velcro.



2. Coloque las correas con velcro alrededor de las sujeciones delanteras.



3. Coloque el reposapiernas a través de la silla y fije las correas de velcro alrededor de la sujeción frontal opuesta.

Reposacaderas



1. Para quitar el tornillo del tapizado del asiento de las sujeciones delanteras (consultar instrucciones sobre el cambio de profundidad del asiento).



2. Instale los reposacaderas: retire el perno de extensión del asiento y la tuerca.



3. Fije el reposacaderas con el perno que pasa por el orificio del ojal y vuelva a instalar el perno y la tuerca en los tubos de extensión del asiento.



4. Fije la parte superior con un destornillador Philips y atorníllela en la parte superior del chasis trasero. Es posible que tenga que mover una correa trasera para acceder al orificio pretaladrado para conseguir esta fijación.



5. Utilice el velcro de la esquina del reposacaderas para fijar la parte inferior del panel lateral al chasis trasero. Repita los pasos 1-4 con el otro reposacaderas.



6. Reposacaderas instalado. Para desinstalar el reposacaderas, realice estos pasos a la inversa.

Nota: A medida que se ajusta la inclinación y el reclinado, es posible que tenga que volver a instalar los paneles laterales para no limitar el ángulo entre el asiento y el respaldo

Sujeciones delanteras fijas para elevar el ajuste del reposapiernas



1. Retire el tapizado con un destornillador Philips para acceder al tornillo y la tuerca de prolongación del asiento y a la fijación de las sujeciones delanteras.

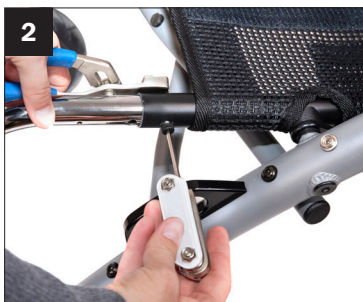

2. Para desmontar las sujeciones delanteras fijas, desinstale el perno de extensión del asiento y la tuerca con una llave Allen de 5/32" y unos alicates.



3. Retire la sujeción delantera fija del tubo del asiento.



4. Alinee la sujeción delantera del reposapiernas elevable (ELR) con el botón de plástico que mira hacia fuera y deslícelo en el tubo del asiento.



5. Vuelva a instalar el perno de extensión del asiento y la tuerca mediante una llave Allen de 5/32" y unos alicates, en cuanto la sujeción delantera esté instalada a la profundidad adecuada del asiento.



6. Vuelva a instalar la tapicería, apretando el tornillo con un destornillador Philips, a través de la correa de la tapicería del asiento en el tubo de la sujeción delantera. Para pasar de un aparato ELR a una sujeción delantera fija, realice los pasos 1-5 en orden inverso.

Opciones de la Coaster Scout

Freno de mano auxiliar: solo Scout



1. Para activar el freno de mano auxiliar, presione la palanca hacia dentro, en dirección al manillar.



2. Empuje la palanca roja hacia arriba para bloquear el freno, empuje el freno de mano negro hacia abajo para desbloquear el freno.

Ajuste de la pastilla del freno de mano Scout



1. Gire la llave Allen de 5 mm en el sentido de las agujas del reloj para acercar la almohadilla al disco (la rueda debe girar y no agarrar). Este procedimiento puede realizarse con la rueda instalada.

Desgaste de las pastillas de freno del mano Scout

Las pastillas de freno no deben desgastarse más de 2 mm antes de sustituirse.

Sustitución de las pastillas del freno de mano Scout

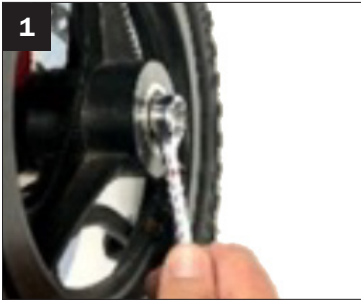

1. Afloje la rueda con una llave de 5/8".

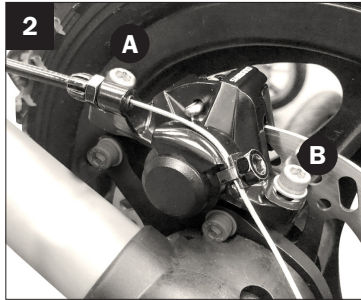

2. Desmonte las pinzas de los soportes del eje. Para ello, quite los tornillos hexagonales (A) y (B) con una llave Allen de 5 mm..



3. Retire el pasador de chaveta con unos alicates.



4. Para retirar las pastillas, empújelas a través de la pinza.



5. Sustituya las pastillas.



6. Vuelva a introducir las pastillas en el cáliper. Siga los pasos 3-1 a la inversa.

Nota: El sistema de frenos necesita un tiempo de rodaje. Al principio, el roce de la pastilla con el disco podría provocar algún ruido.

Ajuste de la tensión de los frenos Scout

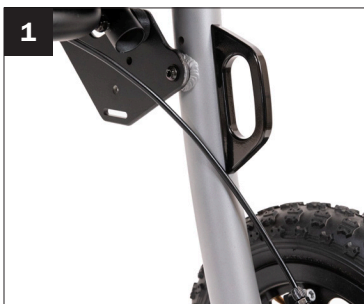

1. Identifique el cable del freno de mano auxiliar. Solo se encuentra en el modelo Coaster Scout.

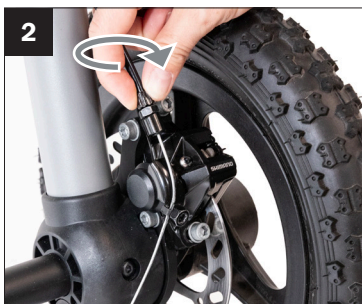

2. El ajuste de la tensión en la pieza roscada que se encuentra en el extremo del cable de freno podría ajustarse mediante el giro de la perilla de ajuste de la tensión.

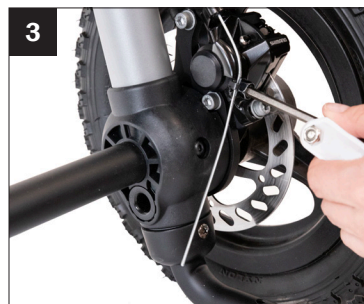

3. Si necesita ajustar más la tensión, utilice una llave Allen de 5 mm para aflojar el tornillo que sujeta el cable de freno al freno de disco. Vuelva a fijar el perno en cuanto haya encontrado la tensión óptima del cable del freno.

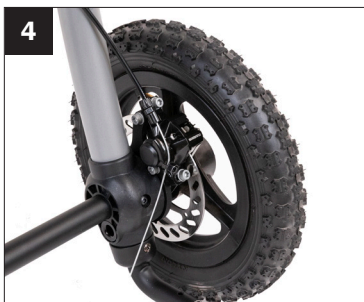

4. El cable de freno correctamente tensado bloqueará las ruedas por completo cuando el freno esté activado, pero permitirá la rotación correcta de las ruedas cuando no lo esté.

Ruedas

Ruedas traseras de liberación rápida



1. Para retirarlas, presione hacia abajo y mantenga presionado el tapón central de la rueda.



2. Sujete la rueda y tire lateralmente.

Instalación de las ruedas



1. Asegúrese de que el bloqueo de las ruedas no está activado.



2. Asegúrese de que el eje del neumático no contenga residuos antes de instalarlo.

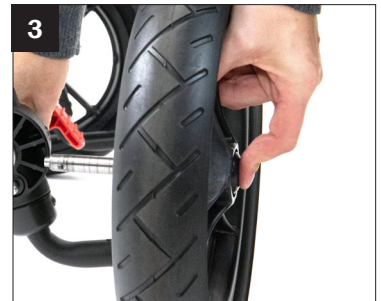

3. Presione y mantenga presionado el tapón central de la rueda.



4. Alinee el eje con la barra de bloqueo de la rueda.



5. Deslice el eje de la rueda al bloqueo de la rueda hasta que encaje en el sitio correcto.



ADVERTENCIA:

Asegúrese de que las ruedas están instaladas correctamente. Oirá un "clik" cuando la rueda encaje en el sitio correcto.

Ajuste flojo de la rueda delantera



1. Si las ruedas delanteras se aflojan, retire la tapa del vástago de la rueda giratoria.



2. Utilice una carraca con un vaso de $\frac{3}{4}$ " para apretar la tuerca del vástago. Ajuste la tuerca del vástago en el sentido de las agujas del reloj hasta que quede bien apretada.



3. Sustituya la tapa del vástago de la rueda.

Bloqueo y desbloqueo de las ruedas



ADVERTENCIA: Para garantizar el correcto funcionamiento de los bloqueos de las ruedas accionados con el pie, se debe prestar la atención y el mantenimiento adecuados.



ADVERTENCIA: Al activar el bloqueo de las ruedas, no aplique una fuerza excesiva para engranar los bloqueos con el pie. Solo se necesita una ligera presión para encajar completamente los cierres.



ADVERTENCIA: Debe aplicarse cada semana spray de teflón a los componentes del bloqueo de las ruedas para garantizar un funcionamiento correcto.



ADVERTENCIA: Una fuerza excesiva o un mantenimiento deficiente provocarán que los bloqueos de las ruedas fallen de forma prematura.



1. Para desbloquear: levante el pie del bloqueo de la rueda.



2. Para activar el bloqueo: presione hacia abajo la almohadilla del pie de bloqueo de la rueda.

Accesorios

Cubrecabezas (capota)



1. Alinee los clips de sujeción de la capota con los tubos superiores del respaldo de la silla.



2. Empuje los clips con la palma de la mano hasta que el chasis de la capota encaje en el sitio correcto.



3. Para fijarlo, pase los cierres de velcro alrededor de cada chasis lateral y sujételos cerca de los clips de empuje.



4. Para abrirla, sujete la parte superior de la capota y tire hacia delante.



ADVERTENCIA: Para evitar la rotura de los clips de la capota, siga en todo momento con atención las instrucciones y evite torcerse al montar o desmontar la capota.

Cubierta para la lluvia



1. Coja la parte superior de la cubierta para la lluvia y envuélvala alrededor de la parte superior de la capota.



2. Coloque la cubierta para la lluvia alrededor de la silla y tire de la parte inferior de la cubierta para envolver el reposapiés.



3. Busque las dos correas en el lado derecho e izquierdo de la cubierta para la lluvia.



4. Fije la cubierta para la lluvia a la silla. Para ello, enrrolle los cierres alrededor de cada lado del chasis.



Nota: En el caso de las sillas de menor tamaño, las correas pueden unirse entre sí por detrás de la silla para obtener un ajuste más ceñido.

Mosquitera



1. Coja la parte superior de la mosquitera y envuélvala alrededor de la parte superior de la capota. La parte superior es la que tiene dos lazos negros.



2. Coloque la mosquitera alrededor de la silla de ruedas y tire de la parte inferior de la mosquitera para envolver el reposapiés.



3. Busque las correas con velcro en los lados derecho e izquierdo de la mosquitera.



4. Fije la mosquitera a la silla de ruedas. Para ello, enrolle las correas de velcro alrededor de cada lado del chasis de la silla de ruedas.



Nota: En el caso de las sillas de tamaño más pequeño, las correas de velcro pueden unirse entre sí detrás de la silla para obtener un ajuste más ceñido.

Reposabrazos de altura regulable con bloqueo



1. Para desbloquear el reposabrazos desde la posición baja o abatida hacia arriba, pulse el botón situado en el interior de la fijación del chasis.



2. Para ajustar la altura del reposabrazos, utilice una llave Allen de 5/32" para mover la colocación del perno y los elementos mecánicos del reposabrazos hacia arriba y hacia abajo en los tubos del chasis trasero.

Superficie de apoyo para las extremidades superiores (bandeja)



1. Extraiga los tubos de extensión de la bandeja a cada lado del reposabrazos. Para ello, pulse el pasador de retención situado en la parte inferior de cada reposabrazos.



2. Extienda los tubos de extensión de la bandeja y asegúrese de que los pasadores de retención encajan en el sitio correcto mientras están extendidos, de modo que asegure la ubicación.



3. Con los cierres de la bandeja hacia arriba, alinee el soporte de la bandeja con los tubos de extensión de la bandeja y deslice esta hasta la posición deseada.



4. Deslice la bandeja hasta la posición deseada.



5. Enganche los cierres de la bandeja a cada lado de los soportes de la bandeja. Para ello, gire el cierre de bandeja hasta la posición inferior.



6. Para ajustar la altura: utilice una llave Allen de 5/32" para aflojar el perno de cada lado de los elementos mecánicos de la bandeja.



4. Deslice los elementos mecánicos de la bandeja hasta la altura deseada.



5. Vuelva a apretar la altura de los elementos mecánicos de la bandeja.

Alforjas



1. Inserte la correa de velcro de la alforja alrededor del tubo lateral del chasis, entre los dos botones a presión.



2. Encaje los dos pulsadores en los dos botones coincidentes del chasis lateral.



3. Enrolle la correa trasera de velcro alrededor del tubo del asiento y fíjela.

Cesta de almacenaje bajo el asiento o cesta de artículos sanitarios



1. Una las correas de velcro delanteras pasándolas por el soporte frontal en forma de X del chasis.



2. Pase la correa con velcro por la fina abertura rectangular de la parte inferior de la placa de inclinación y fíjela. Repita la operación en el lado opuesto.



3. Cesta portaobjetos instalada bajo el asiento.

Nota: No exceda la capacidad de peso de la cesta de almacenamiento situada debajo del asiento de 25 libras (11,3 kg). La cesta de artículos médicos puede soportar una capacidad de peso de 50 libras (22,6 kg).

Bolsa utilitaria

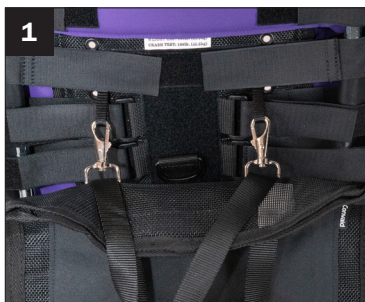

1. Para sujetar la bolsa utilitaria, utilice los ganchos de esta y las correas de la parte posterior de la tapicería del respaldo.



2. La bolsa utilitaria se puede extraer y convertir en una bolsa de mano.



ADVERTENCIA: No sobrecargue la bolsa debido a la posibilidad de que la silla vuelque cuando esté vacía.

Instrucciones de mantenimiento, funcionamiento y seguridad

- LEA TODAS LAS INSTRUCCIONES ANTES DE UTILIZAR EL PRODUCTO
- SIGA EN TODO MOMENTO ESTAS INSTRUCCIONES DE SEGURIDAD
- GUARDE LAS INSTRUCCIONES DE SEGURIDAD PARA FUTURAS CONSULTAS



ADVERTENCIA: • Por razones de seguridad, el cinturón Coaster debe utilizarse en todo momento.

- No deje al usuario desatendido.
- No ate al usuario demasiado fuerte.
- Las correas no deben interferir con la respiración o la circulación.
- Active en todo momento los bloqueos de las ruedas antes de soltar la silla.
- Si el borde delantero del asiento coincide con el punto donde los neumáticos tocan el suelo o por delante, evite utilizar los tubos delanteros del asiento como apoyo al entrar o salir de la silla para evitar vuelcos.
- Evite utilizar los reposapiés para apoyar el peso durante la salida o entrada de la silla.

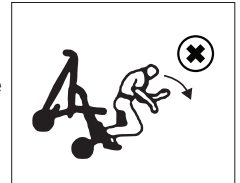

Eliminación de residuos

La caja de envío debe conservarse para su posible devolución al fabricante o al servicio técnico para su reparación o mantenimiento. Los demás residuos de envases de papel deben reservarse para reciclarse. Para deshacerse de las piezas sustituidas o de la silla completa, los materiales deben separarse en: plástico, caucho, acero, aluminio, etc., y apartarse para reciclarse.

Piezas de repuesto

Si necesita piezas de repuesto para su silla, visite o llame a Convaid o al distribuidor de servicio técnico. Si la pieza no está en garantía, recibirá un presupuesto del coste y, si es necesario, instrucciones de envío para la devolución de la silla con el fin de repararla.

Mantenimiento de la silla

Los siguientes procedimientos de mantenimiento deben realizarse con regularidad: examine visualmente el producto Convaid de vez en cuando para detectar posibles desgastes. Debe aplicarse lubricante al chasis y a las piezas móviles para facilitar el plegado y el ajuste.

- a) **Presión de aire de los neumáticos:** la presión de aire de los neumáticos debe comprobarse SEMANALMENTE, ya que una presión de aire baja puede afectar a la capacidad de frenado. La presión de aire recomendada se encuentra en el lateral de la pared del neumático.
- b) **Ejes y partes móviles:** los ejes y las partes móviles deben limpiarse SEMANALMENTE con un paño ligeramente húmedo, para eliminar el polvo, la suciedad y el barro. Aplique con moderación un spray de teflón de alta calidad* después de cada limpieza. NO UTILICE WD-40, sprays de sílicona u otros sprays lubricantes, ya que atraerán el polvo y la suciedad.
- c) **Repare o sustituya** las piezas sueltas, desgastadas, dobladas, faltantes o dañadas antes de utilizar la silla.
- d) **Neumático pinchado:** en caso de pinchazo, póngase en contacto con el servicio de atención al cliente o con el distribuidor local para obtener instrucciones específicas de reparación o sustitución.
* Utilice un lubricante seco, hipoalergénico y que no sea tóxico para todas las piezas móviles del chasis.

Cuadro de mantenimiento	Semanal	Cada 3 meses	Cada 6 meses	Según sea necesario
Llantas y neumáticos	•			
Bloqueo de ruedas y frenos de mano	•			
Accesorios	•			
Ejes de las ruedas delanteras y traseras	•			
Limpieza y lubricación de todas las piezas móviles*°	•			
Cinturones, cremalleras y cierres con velcro		•		
Tapicería/tensión de asientos y respaldos**		•		
Reposabrazos y espuma (partes acolchadas)			•	
Chasis			•	
Contactar con un distribuidor Convaid para servicio o reparación***				•

* Utilice un lubricante seco, hipoalergénico y que no sea tóxico para todas las piezas móviles del chasis.

** Siga las instrucciones de limpieza para conseguir una higiene adecuada del usuario.

*** **NOTA:** La reparación o sustitución de piezas no desmontables, desgastadas o rotas debe realizarla un servicio técnico cualificado.

° **NOTA:** NO utilice WD-40 u otro spray derivado de sílicona como lubricante.

Limpieza

Limpieza y desinfección

Para evitar la propagación de gérmenes, limpie todas las zonas en contacto con la piel con toallitas desinfectantes de forma periódica. Mantenga el chasis seco y aplique un lubricante no tóxico, hipoalérgico y biodegradable a todas las piezas móviles. Después de largos períodos de almacenamiento y antes de seguir utilizándola, es necesario revisar, limpiar y desinfectar toda la silla.

Limpieza del chasis

El chasis debe mantenerse seco y libre de suciedad, y debe limpiarse con un paño no tóxico, hipoalérgico y biodegradable. Se debe aplicar lubricante a las piezas móviles según sea necesario para mantener un plegado y ajuste fáciles.

Limpieza de ruedas y frenos

Las ruedas y los frenos deben mantenerse sin suciedad o barro después de cada uso. Los objetos extraños podrían interferir con las piezas móviles. Limpie las ruedas y los frenos con un paño húmedo según sea necesario y reajuste los frenos, si es necesario.

Limpieza de los neumáticos Scout

Para evitar daños en las juntas de freno, utilice solo alcohol o agua al limpiar la pieza del cáliper.

Limpieza de la funda de tela

La tapicería del asiento y del respaldo se puede quitar con facilidad, lavar, secar al aire y volver a colocar en la silla. Utilice un detergente estándar para lavar la tela.

Las partes acolchadas también pueden desmontarse de la silla, lavarse o limpiarse con un paño húmedo. Antes de volver a fijarlos a la silla, asegúrese de que estén completamente secos. Utilice un detergente suave para lavar los tejidos. Utilice un ciclo delicado y agua fría. Deje secar.



Almacenamiento

Guarde la silla en un lugar limpio y seco y evite la exposición prolongada al calor o la humedad. Después de largos períodos de almacenamiento, y antes de volver a utilizarla, es necesario revisar, limpiar y desinfectar toda la silla.

Reparaciones

Usuario: el usuario puede sustituir con facilidad las piezas o accesorios desmontables, por ejemplo, los reposapiés, las taloneras, todos los elementos de tela, las empuñaduras, etc.

Fabricante/servicio técnico: la reparación o sustitución de piezas permanentemente unidas, desgastadas o rotas debe ser realizada por un servicio técnico cualificado. Se puede sustituir cualquier pieza individual de la silla. Póngase en contacto con el fabricante o el servicio técnico para las reparaciones necesarias. La silla debe embalarse en la caja de envío original o en una caja adecuada para su devolución al fabricante o al servicio técnico.

Instrucciones de seguridad

- No intente subir o bajar la silla con el usuario sentado por escaleras, escaleras mecánicas, pendientes pronunciadas, superficies heladas o resbaladizas.
- Para evitar el vuelco, no sobrecargue la silla ni cuelgue objetos pesados en las asas que puedan provocar un vuelco.
- Inspeccione con frecuencia los ajustes del bastidor y los accesorios de colocación.
- No utilice la silla después de que al ocupante se le haya quedado pequeña.
- No ignore las pequeñas averías y mantenga la silla en buen estado de funcionamiento.
- Inspeccione los bloqueos de las ruedas y los frenos de forma periódica, si procede, y ajústelos según sea necesario.
- Siempre que sea posible y factible, el ocupante debe bajarse de la silla y sentarse en un asiento homologado del vehículo y/o en un sistema de retención del pasajero. No obstante, si no es posible realizar esta transferencia, utilice solo sillas designadas en un automóvil que contengan el sistema Wheelchair Tie-down and Occupant Restraint Systems (WTORS) de conformidad con los requisitos de SAE J2249. Siga con cuidado las instrucciones del fabricante del arnés de amarre y consulte la sección de tránsito para obtener información específica.
- Al subir un bordillo o escalón, mire hacia delante e incline la silla hacia atrás para levantar las ruedas delanteras por encima del bordillo. Avance y levante las ruedas traseras por encima del bordillo.
- Al descender de un bordillo, acérquese a él de espaldas. Baje las ruedas traseras por el bordillo y continúe yendo hacia atrás, quitando peso a las ruedas delanteras para poder bajarlas con suavidad.
- Tenga el control de la silla en todo momento mientras sube/baja rampas. Evite pasar por pendientes pronunciadas, especialmente con un ocupante pesado. En caso de duda, no lo haga, a menos que un tercero esté presente para ayudar a mantener el control de la silla.
- Al transferir al usuario a o desde la silla, aplique los bloqueos de las ruedas de los pies.

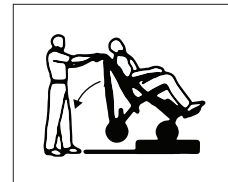
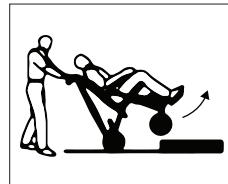
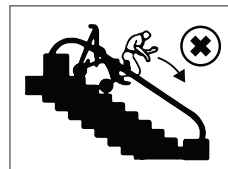

Retirada de la tapicería



1. Para quitar el tapizado del asiento, retire el velcro que une el tapizado del asiento a la parte inferior del tapizado del respaldo.



2. Retire las correas con velcro situadas debajo del tapizado del asiento.



3. Retire con un destornillador Phillips los tornillos que fijan el tapizado del asiento a las sujeciones delanteras.



4. Retire el velcro de la tapicería del asiento y la malla inferior y retire la tapicería del asiento.

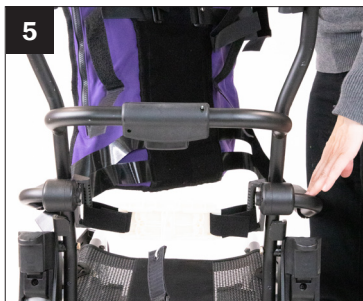

5. Para quitar el tapizado del respaldo, retire las correas con velcro que sujetan el tapizado del respaldo al chasis y quite el tapizado.

Transporte, almacenamiento y desecho

Zonas recomendadas en el vehículo que deben mantenerse libres de obstáculos

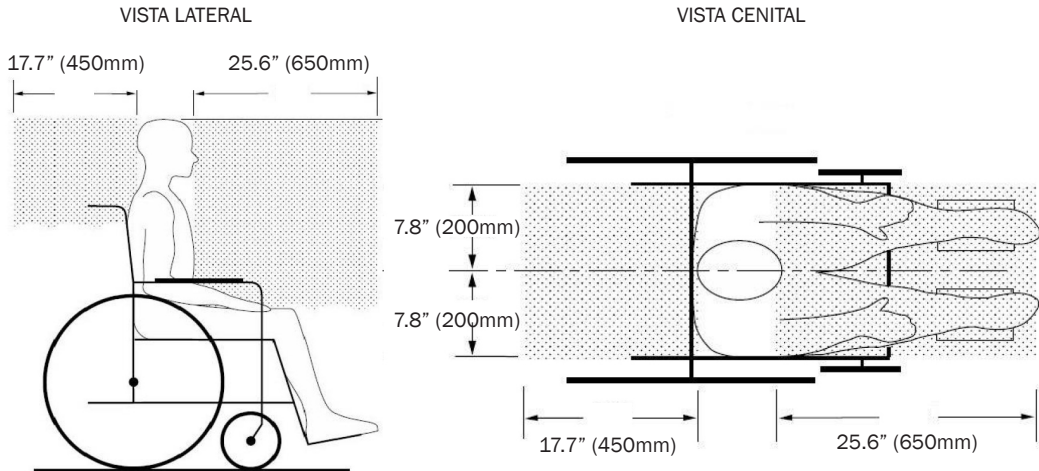

La zona libre trasera se mide desde el punto más trasero de la cabeza del ocupante. La zona libre delantera se mide desde el punto más frontal de la cabeza del ocupante.

Aportar un espacio libre y acolchado

Coloque la silla a bordo del vehículo de motor para garantizar que se dispone de espacio libre suficiente delante y detrás del ocupante.



PRECAUCIÓN: Si hay objetos o componentes duros o afilados cerca de la silla, como componentes de elevadores o asientos abatibles, deben cubrirse con un acolchado de alta resistencia que absorba la energía para garantizar la seguridad del ocupante de la silla y de los demás pasajeros.

Asegurar la silla para el transporte



1. Inspeccione todas las correas de amarre en busca de signos de desgaste en la cincha y sustituya las correas que estén desgastadas. Si observa desgaste, no utilice esos amarres y, en su lugar, utilice nuevas correas de amarre.

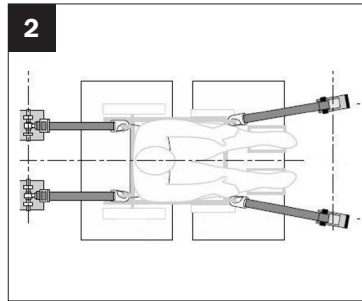

2. Coloque la silla entre los puntos de anclaje de amarre delantero y trasero, de modo que permita el ángulo correcto de ajuste de las correas de amarre.

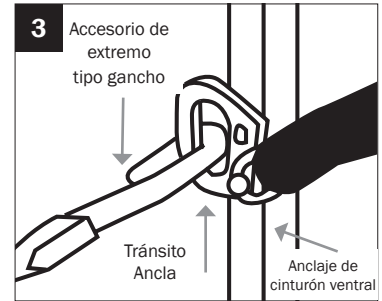

3. Fije las correas de amarre a los 4 puntos de sujeción (soportes de gancho) situados en las patas de la silla de acuerdo con las instrucciones del fabricante del WTORS.

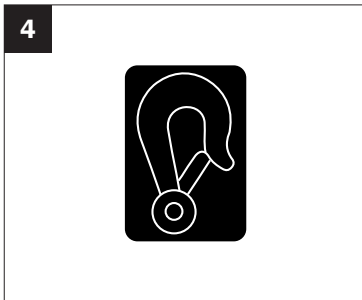

4. Los puntos de sujeción se identifican mediante el símbolo.



5. Ubicación del punto de sujeción en la silla de ruedas.

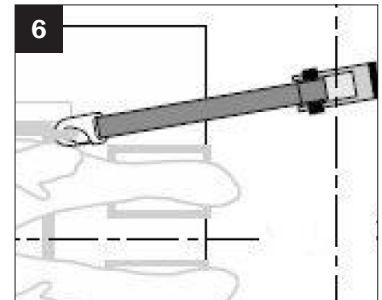

6. Apriete las correas para eliminar cualquier exceso de holgura y tensionar la zona ubicada entre la correa de amarre delantera y la trasera.

Al asegurar la Coaster con un ocupante, es importante que los puntos de anclaje del WTORS en el suelo y la pared del vehículo motorizado estén colocados correctamente según las instrucciones del fabricante del WTORS. La silla debe colocarse mirando hacia delante dentro del vehículo.

Los puntos de anclaje al suelo y la silla deben cumplir lo siguiente:

- Estar situadas de forma que las correas de amarre sigan una trayectoria recta y despejada desde los puntos de sujeción de la silla hasta los puntos de anclaje al suelo y
- Situarse de forma que las correas delanteras estén inclinadas hacia fuera de los lados de la silla.

UBICACIONES PREFERIDAS DE LOS PUNTOS DE ANCLAJE AL SUELO

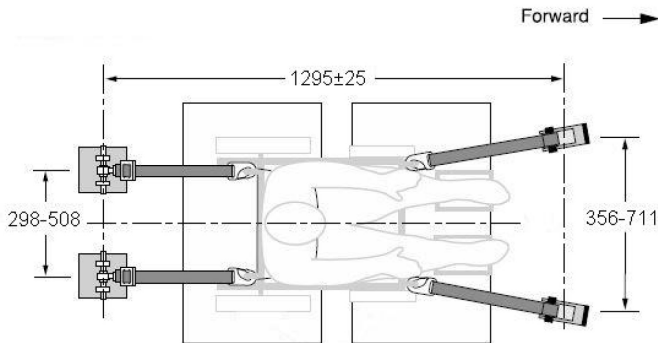

Las dimensiones se indican en milímetros

- Situarse de forma que las correas traseras queden ancladas en línea recta hacia atrás desde los puntos de sujeción de la silla.

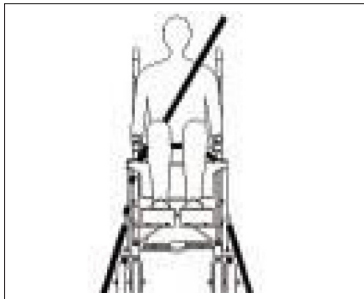

Correas de amarre delanteras en ángulo alejadas de los lados de la silla.



Posiciones correctas de los cinturones de seguridad diagonal y ventral y de los amarres de la silla de ruedas.

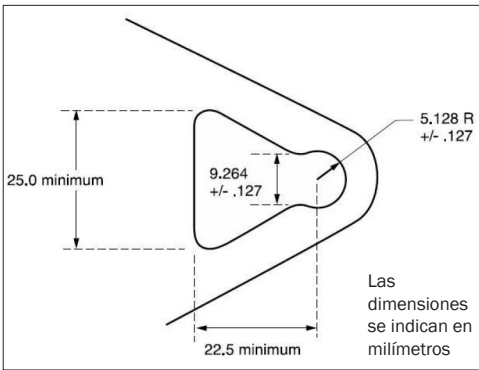

Clip metálico estándar en el extremo inferior del cinturón diagonal y en el extremo del cinturón ventral opcional anclado a la silla.

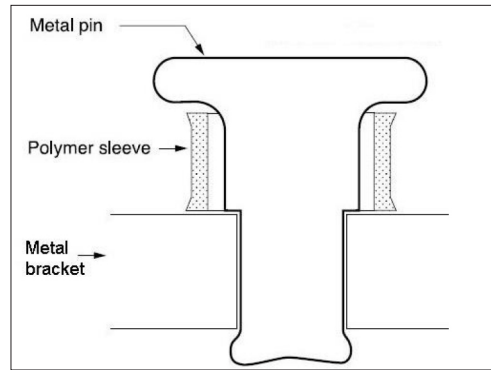

Pasador/buje en el cinturón ventral o en los soportes del punto de fijación de la silla a los que se conecta el clip metálico estándar.

Sujetar el ocupante a la silla

Su silla de tránsito Convaïd se sometió a pruebas dinámicas de colisión en una configuración orientada hacia delante mediante un maniquí de pruebas de colisión de tamaño adecuado, sujeto por los cinturones del torso superior (diagonal) e inferior (ventral). Para reducir la posibilidad de lesiones en la cabeza y el tórax por contacto con los componentes del vehículo, debe utilizar los cinturones del torso superior e inferior.

La silla de tránsito Convaïd prevé el uso de un cinturón ventral opcional anclado a la silla. El cinturón opcional, que ha pasado por pruebas dinámicas de conformidad con WC19/7176-19, puede solicitarse a Convaïd por un coste nominal adicional. Para fijar el cinturón ventral a la silla, fije los clips metálicos de los extremos del cinturón ventral a los conectores de pasador/buje situados en los soportes de los puntos de fijación traseros de la silla.

Antes de cargar la silla en el elevador del vehículo, abroche el cinturón ventral por encima de la pelvis del usuario de la silla. El usuario de la silla debe llevar el cinturón ventral opcional al nivel de la pelvis y estar justado todo lo posible sin comprometer la comodidad. A continuación, el cinturón diagonal anclado al vehículo puede engancharse al conector de pasador/buje situado en el cinturón ventral cerca de donde se fija a la silla. Cuando el cinturón ventral opcional no se utiliza, puede engancharse debajo del asiento, abrocharse y apretarse.

Si la silla se adquiere sin el cinturón ventral opcional o si el usuario de la silla opta por no utilizar el cinturón, deberá utilizarse un cinturón ventral y diagonal anclado al vehículo. Al igual que con el cinturón ventral anclado a la silla, es muy importante colocar el cinturón ventral anclado al vehículo a nivel de la pelvis, de modo que el ángulo del cinturón esté dentro de la zona preferida de 45° a 75° con respecto a la posición horizontal o la zona opcional de 30° a 45° con respecto a la posición horizontal.

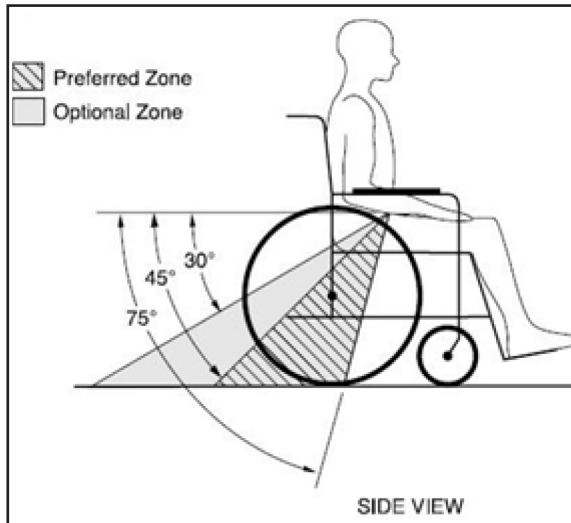

Nota: Los ángulos más pronunciados del cinturón pélvico en la vista lateral son especialmente importantes si se pretende utilizar el cinturón pélvico para el apoyo postural además de la retención del ocupante en una colisión frontal. Los ángulos más pronunciados reducirán la tendencia a que se forme un espacio vertical entre el usuario y el cinturón debido a la elasticidad de los cojines del asiento y al movimiento del cinturón. De este modo, se reduce la tendencia a que el usuario se deslice por debajo del cinturón y a que este se suba sobre el abdomen blando durante el uso normal.

Nota: Los ángulos más pronunciados del cinturón también reducen la tendencia de los cinturones para torso superior a tirar del cinturón pélvico sobre el abdomen durante la carga de impacto frontal.

Asegúrese de que el cinturón diagonal cruza el pecho y la mitad de un hombro y de que las sujeciones del cinturón no están separadas del cuerpo por componentes o piezas de la silla, como reposabrazos o patas de la silla.

Pase el cinturón ventral por debajo de los tubos del chasis situados justo debajo de los codos del usuario y tire del cinturón hasta que quede ajustado contra la pelvis. Asegúrese de que las correas del cinturón no estén retorcidas y permanezcan en contacto con el hombro y el pecho del usuario de la silla, ya que, de lo contrario, su seguridad podría quedar comprometida.

Uso de cinturones y soportes posturales

Los accesorios de colocación, como los cinturones de colocación pélvica, los soportes anteriores y laterales del tronco podrían utilizarse durante el tránsito, pero no están diseñados para retener al ocupante durante una colisión.

Los soportes posturales y los cinturones no deben utilizarse como sistemas de retención en caso de colisión con un vehículo y solo deben utilizarse junto con cinturones ventrales y diagonales que se hayan diseñado para buscar la retención en un vehículo de motor y que hayan pasado pruebas de colisión de conformidad con RESNA WC-4-19 y/o ISO 7176-19.

Bandejas y otros componentes para la silla

Para reducir el riesgo de posibles lesiones al usuario de la silla o a otros ocupantes en caso de colisión con un automóvil, los accesorios montados en la silla, como bandejas y equipos respiratorios, deben retirarse y asegurarse por separado durante el transporte. Utilice correas de sujeción u otros elementos mecánicos de fijación resistentes para evitar que los objetos se suelten y causen lesiones durante una colisión.

Fabricantes de WTORS

Convaid es un fabricante de sillas de ruedas y no ofrece sistemas Wheelchair Tie-down and Occupant Restraint Systems (WTORS). Sin embargo, los productos que cumplen las normas WTORS actuales pueden obtenerse de las siguientes empresas especializadas en WTORS probados en caso de accidente:

Sistemas Ortho Safe

Apartado de correos 9435
Trenton, NJ 08650 EE.UU.
(609) 587-9444

Sure-Lok

400 S. Greenwood Ave. #302
Easton, PA 18045
EE. UU. (866) 787-3565

Q'Straint

5553 Ravenswood Rd. #110
Ft. Lauderdale, FL
33312 EE.UU.
(954) 986-9987

Unwin Safety Systems

Unwin House
The Horseshoe Coat Road,
Martock, TA12, 6EY U.K.
(44) (01935) 827740

Almacenamiento

Guarde la silla en un lugar limpio y seco y evite la exposición prolongada al calor o la humedad. Después de largos períodos de almacenamiento, y antes de volver a utilizarla, es necesario revisar, limpiar y desinfectar toda la silla.

Reparaciones

Usuario: el usuario puede sustituir con facilidad las piezas o accesorios desmontables, por ejemplo, los reposapiés, las taloneras, todos los elementos de tela, las empuñaduras, etc.

Fabricante/servicio técnico: la reparación o sustitución de piezas permanentemente unidas, desgastadas o rotas debe ser realizada por un servicio técnico cualificado. Se puede sustituir cualquier pieza individual de la silla. Póngase en contacto con el fabricante o el servicio técnico para las reparaciones necesarias. La silla debe embalarse en la caja de envío original o en una caja adecuada para su devolución al fabricante o al servicio técnico.

Distribuidor de servicio técnico autorizado

Anote el distribuidor de Convaid donde compró su silla:

Empresa: _____

Dirección: _____

Teléfono: _____ Página web: _____

Contacto: _____ Correo electrónico: _____

Número de serie: _____

Declaración de conformidad

Este producto cumple con los requisitos del Reglamento de Productos Sanitarios (2017/745).

El marcado CE debe retirarse cuando:

- Se reconstruya el producto
- Se utilice el producto para una finalidad no prevista y que no se contemple en la declaración de conformidad
- Se utilicen recambios y accesorios que no sean originales de Convaid

Al combinar el producto con otros, la combinación no debe cambiar la finalidad prevista de los mismos ni modificarlos de manera que pueda verse afectada la conformidad con los requisitos aplicables. La persona o empresa responsable de la combinación de los productos debe garantizar que se cumplen los requisitos aplicables.



Garantía

Convoid garantiza al comprador minorista original del producto Convoid que, si alguna pieza del mismo resulta funcionalmente defectuosa en material o mano de obra en el plazo de garantía especificado, dicha pieza defectuosa será reparada o sustituida (a discreción de Convoid) sin cargo alguno. El servicio de garantía puede realizarlo el centro de servicio de Convoid o (a discreción de Convoid) la fábrica.

Período de garantía

Base de movilidad.....Cinco años
Otros componentes.....Un año
Tejido y cinchas.....Un año

Esta garantía no cubre el desgaste normal ni los daños causados por accidentes o uso indebido. Para ejercer esta garantía limitada, el usuario debe obtener, en primer lugar, un número de autorización de devolución del servicio de atención al cliente de Convoid. El producto debe entregarse con los gastos prepagados a la fábrica o a un centro de servicio autorizado, junto con una copia de la factura original, el número de autorización de la devolución y una descripción por escrito del problema.

ESTA GARANTÍA LIMITADA EXCLUYE CUALQUIER RECLAMACIÓN POR DAÑOS INCIDENTALES O CONSECUENTES. CUALQUIER GARANTÍA IMPLÍCITA APLICABLE ESTÁ LIMITADA A LA DURACIÓN DE ESTA GARANTÍA POR ESCRITO. ALGUNOS ESTADOS NO PERMITEN LA EXCLUSIÓN O LIMITACIÓN DE DAÑOS INCIDENTALES O CONSECUENTES NI LIMITACIONES EN LA DURACIÓN DE UNA GARANTÍA IMPLÍCITA, POR LO QUE LAS LIMITACIONES O EXCLUSIONES ANTERIORES PODRÍAN NO APLICARSE AL USUARIO. NO EXISTEN GARANTÍAS QUE VAYAN MÁS ALLÁ DE LA DESCRIPCIÓN QUE FIGURA EN EL ANVERSO DEL DOCUMENTO. Esta garantía otorga al usuario derechos legales específicos y el usuario puede tener otros derechos que varían entre estados. Garantía aplicable solo en EE.UU. Puede variar en otros países.

REINO UNIDO REP

Etac Ltd.

Unit 60, Hartlebury Trading Estate,
Hartlebury, Kidderminster,
Worcestershire, DY10 4JB
+44 121 561 2222

UE REP

R82 A/S

Parallevej 3
DK-8751 Gedved
+45 796 858 88



Convoid Products, LLC

Calle California 2830
Torrance, CA 90503,
EE. UU.



+1 (844) US-Mobility



convoidsales.us@etac.com



Fax: +1 (310) 618-8811



International +1 (844) 876-6245



international.convoid.us@etac.com



www.etac.com

 **Convoid**
by Etac