

cheetah[™]

Norsk bruksanvisning

N INNHOLDSFORTEGNELSE

Sikkerhet.....	4
Verktøy	4
Vedlikehold	4
Garanti.....	5
Inn og ut av rullestolen	5
Quick Release	6
Fotstøtte	7
Trommelbrems	8
Håndbrems	9
Vinkling av sete og rygg	10
Justering av rygg og sete bredde	11
Justering av setedybde og rygghøyde.....	12
Ryggforlenger	13
Seteforlenger og setestropp	14
Tippesikring	15
Hodestøtte og ledsagerhåndtak	16
Svingbare sidestøtter.....	17
Klesbeskytter	18
Abduksjonskloss.....	19
Sideplater	20
Skvettskjermer.....	20
Armlener	21
Bord	22
Ombyggingssett.....	23
Hjulkombinasjoner - 3 hjuls modell.....	24
Hjulkombinasjoner - 4 hjuls modell.....	25
Festing av sele	26
Fix locks (beltefester)	26
Hoftesele	28
Y-sele.....	28
Ankelseler.....	29
Fotseler.....	29
Transportsele.....	29
Transport	30
Transport i motorkjøretøy 1/2	31
Transport i motorkjøretøy 2/2	32
Produkt identifikasjon	33
Mål.....	34
Tekniske data.....	35
Produsent	35
Forhandler	35
Stell og vedlikehold.....	36
Flekkguide	37
Feilsøking	38

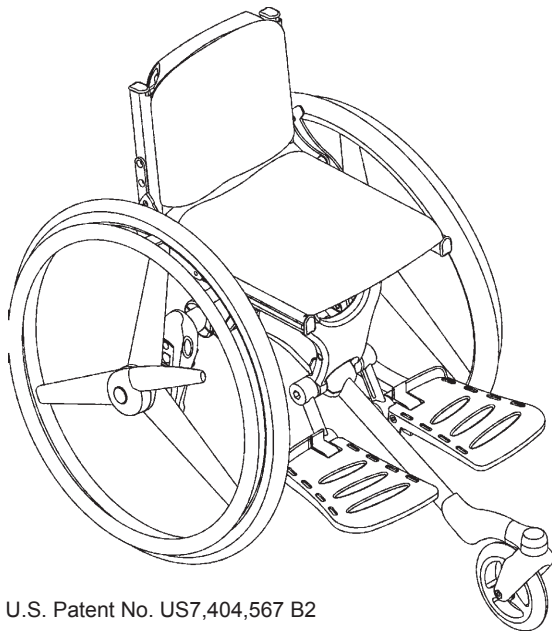

U.S. Patent No. US7,404,567 B2

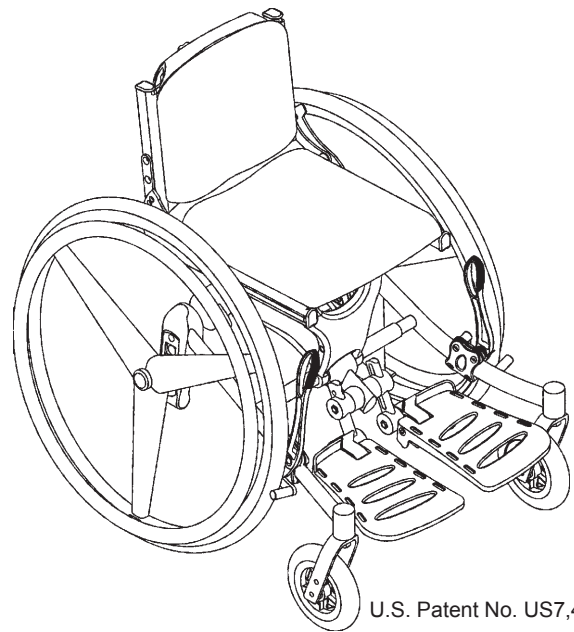

U.S. Patent No. US7,404,567 B2

N CHEETAH

Med valget av Cheetah rullestol har du fått en aktiv rullestol som vi er overbevist om vil leve opp til de krav som stilles til et moderne hjelpemiddel til barn.

Cheetah er en aktiv rullestol til det aktive barn som både kan og vil klare seg selv. Den imøtekommer alle individuelle behov for samvær og bevegelsesfrihet, samtidig som sittekomforten er i fokus. Cheetah leveres enten som 3-hjuls eller 4-hjuls rullestol.

Denne bruksanvisningen vil medvirke til at barnet får størst mulig nytte av produktets muligheter. Vi anbefaler at bruksanvisningen leses nøye før produktet tas i bruk.



N SIKKERHET

Cheetah er CE-merket. Dette er din garanti for at produktet oppfyller alle europeiske helse og sikkerhetskrav. Produktet er CE-merket i henhold til 93/42/EØF, klasse 1 av 14. juni 1993 – Direktiv om medisinsk utstyr.

Cheetah er også godkjent iht. EN 12182 samt EN 12183. Denne bruksanvisningen er godkjent iht. ISO 7176-15 og EN 1041.

Holdbarheten på dette produktet tilsvarer en levetid på 5 år ved normal bruk.

Deretter skal produktet renoveres (av R82/Etac personale) for å forlenge levetiden.



Ved ombygging av produktet og ved bruk av uoriginale deler skal CE-merket fjernes fra produktet.



Etterlat aldri brukeren i produktet uten tilsyn. Det skal alltid være en voksen tilstede. Feil bruk av produktet kan medføre alvorlige skader på brukeren. Kontroller før hver bruk at alle seler er korrekt festet til produktet.



Produktet er konstruert for én bruker av gangen. Flere brukere må ikke benytte produktet samtidig.



Siste versjon av bruksanvisningen finnes på www.R82.com

N VERKTØY

Bak på stolen finnes en verktøypose som inneholder 3, 4, 5 og 6 mm unbrakonøkler. Disse unbrakonøklerne skal brukes til å foreta justeringene som er beskrevet i denne bruksanvisning. I posen ligger også refleks klistremerker som kan settes på stolen. Vi anbefaler at refleksene plasseres foran på stolen ved forhjulene, bak på stolrammen under setet og på stolens sider.

N VEDLIKEHOLD

- Sørg for at det alltid er luft i dekkene.
Lufttrykk: 110 PSI/7,5 bar/750 kPa - 36 PSI/3,5 bar/350 kPa.
- Kontroller jevnlig at bremsene fungerer optimalt. Sikkerhetsavstanden mellom drivhjulet og bremsklossen skal være 8-10 mm.
- Rengjør rullestolen etter bruk, spesielt etter kontakt med vann/saltvann.



Justeringer og endringer som ikke er beskrevet i denne bruksanvisningen skal kun utføres av R82 eller samarbeidspartnere.



De svingbare delene, fjæringen samt grepet under setet bør jevnlig smøres med olje.



Ikke bruk rengjøringsmidler med klor eller sprit. Se flekkguiden bak i bruksanvisningen.

N GARANTI

R82 gir en 2 års garanti mot feil i utførelse og materialer og en 5 års garanti mot brudd i metallrammen som skyldes feil i sveisearbeidet. Garantien kan påvirkes negativt hvis kundens ansvar for å utføre service og/eller daglig vedlikehold ikke blir overholdt i samsvar med de retningslinjene og intervallene som er foreskrevet av leverandøren og/eller slik det framgår av håndboken. For ytterligere informasjon henviser vi til hjemmesiden for R82 under nedlastinger. Garantien kan bare påberopes hvis R82 produktet er i bruk i det samme landet der det ble kjøpt og hvis produktet kan identifiseres med serienummeret. Garantien dekker ikke tilfeldig skade, inkludert skade forårsaket av feil bruk eller forsømmelse. Garantien dekker ikke slitasjedeler som er gjenstand for normal slitasje og som trenger periodisk vedlikehold. Garantien er ugyldig hvis det er brukt uoriginale R82 deler/tilbehør, eller hvis produktet repareres eller modifiseres av andre enn autoriserte R82 representanter eller av personell som har fått opplæring og er godkjent av R82 for reparasjon og vedlikehold av R82 produkter. R82 forbeholder seg retten til å inspisere produktet som garantikravet gjelder for og den relevante dokumentasjonen før godkjenning av garantikravet, og å velge å erstatte eller reparere det defekte produktet. Det er kundens ansvar å returnere produktet som garantikravet gjelder for til salgsstedets adresse. Garantien gis av R82 forhandleren eller av en R82 representant.

N INN OG UT AV RULLESTOLEN

Når man kjøper Cheetah rullestol får man informasjon om hvordan brukeren kommer seg inn og ut av rullestolen.

Før brukeren plasseres i rullestolen skal man forsikre seg om at bremsen er aktivert.

Brukeren plasseres og eventuelt tilbehør tilpasses, slik at brukeren får optimal komfort.



Se også avsnittet vedrørende Klesbeskytter.

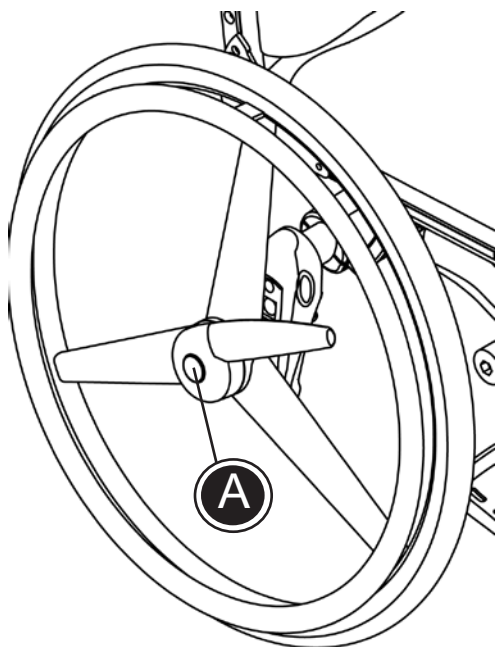

N QUICK RELEASE

Quick Release er standard utstyr på Cheetahs drivhjul – dvs. rask og enkel demontering av hjulene når stolen skal fraktes fra ett sted til et annet.

Quick release drivhjul:
Trykk inn knappen i midten (A) og hjulet kan demonteres. Når hjulet skal monteres igjen skal det klikkes på plass for å låse utløseren.

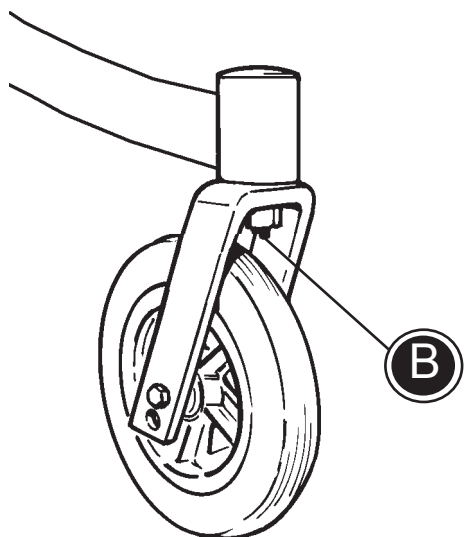

N FOTSTØTTE

Cheetah leveres som standard med montert fotstøtte.

Vinkelen på fotplatene kan innstilles individuelt, ved å løsne skruene (A) med en 6 mm unbrakonøkkel.

Fotplatene kan utstyres med forskjellige typer seler, alt etter behov (B).



Pass på så barnet ikke klemmer føttene i åpningen mellom fotplatene.

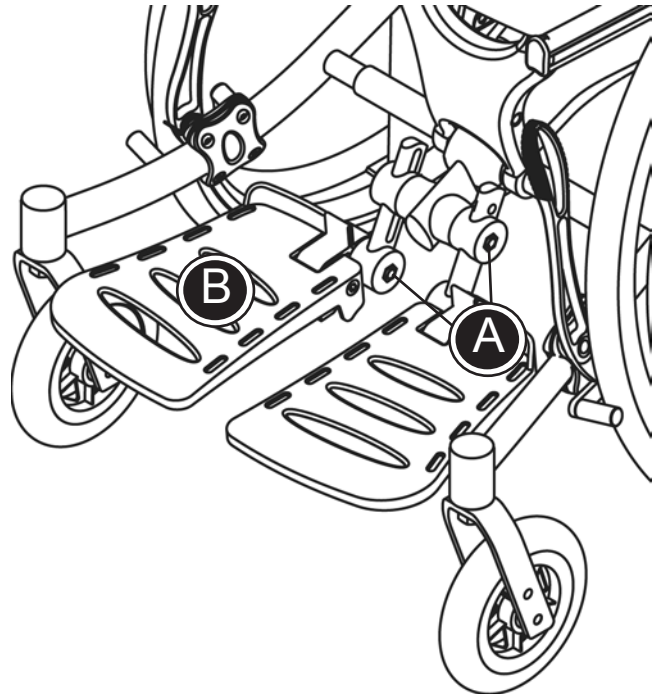

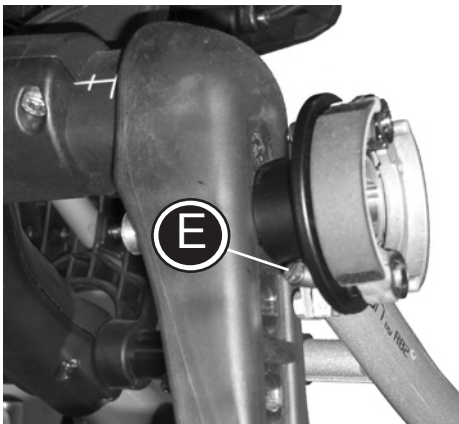
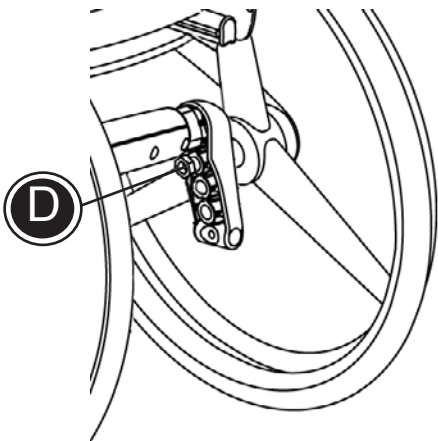
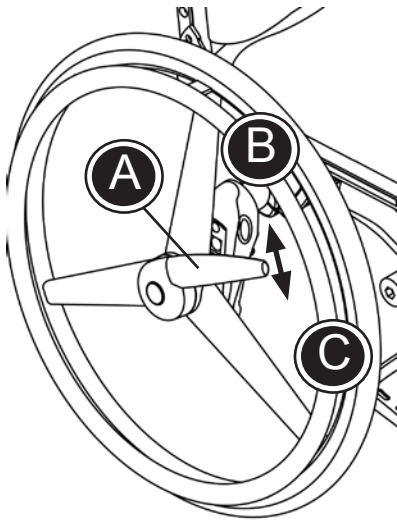

N TROMMELBREMS

Cheetah, 3-hjuls, leveres som standard med trommelbrems (A). Bremsen trenger ikke vedlikehold.

Bremsen aktiveres ved å trekke håndtaket tilbake (B) og deaktiveres ved å skyve håndtaket frem (C).

Ønsker man å ettermontere trommelbrems på Cheetah (4-hjuls) gjør man følgende:

- Drivhjulet demonteres ved å løsne mutteren (D). Det nye hjulet med trommelbremsen monteres og mutteren skrues fast.

Stram skruen (E) ved navet hvis trommelbremsen ikke fungerer optimalt.

 Plasseringen av drivhjulet skal ikke endres, da kan man risikere at rullestolen tipper.

 Drivhjulet skal alltid være montert som det er fra R82.

 Ved montering av drivhjulene skal man forsikre seg om at de klikker på plass, og at bremsen fungerer korrekt.

N HÅNDBREMS

Cheetah 4-hjuls, leveres som standard med håndbrems.

Håndbremsen aktiveres ved å skyve håndtaket frem (A) og deaktiveres ved å trekke håndtaket tilbake (B).

Håndbremsen er montert i et beslag på rammen og dette kan flyttes frem og tilbake, alt avhengig av hvor mye rullestolen skal bremse. Flyttes beslaget tilbake vil rullestolen bremse mer. Flyttes det frem vil rullestolen bremse mindre.

For å justere håndbremsen skal de 4 unbrakoskruene (C) løsnes med en 4 mm unbrakonøkkel. Skru fast skruene i ønsket stilling.

! Det anbefalte lufttrykket i hjulene på 110 PSI/7,5 bar bør opprettholdes for at bremsen skal fungere optimalt.

! Den anbefalte sikkerhetsavstand mellom drivhjulene og bremsklossen på 8-10 mm bør opprettholdes for at bremsen skal fungere optimalt.

! Pass på så ikke fingrene klemmes mellom setetrekket og bremsearmen (D) når bremsen aktiveres.

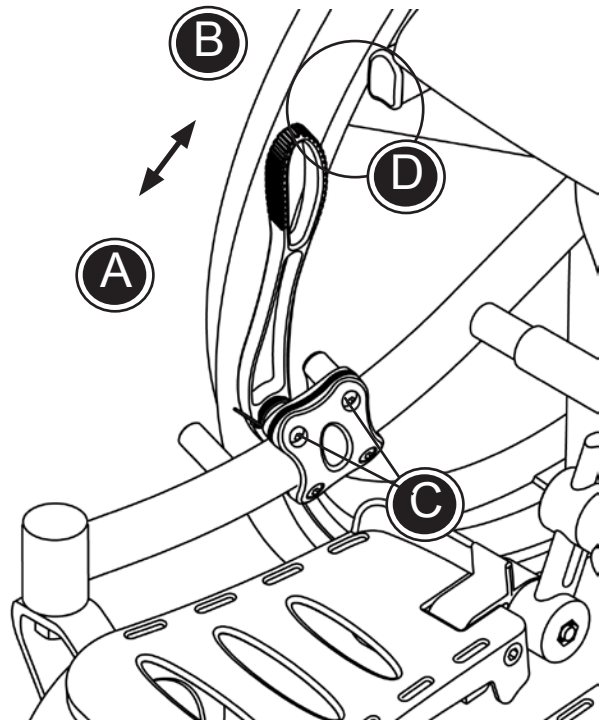

N VINKLING AV SETE OG RYGG

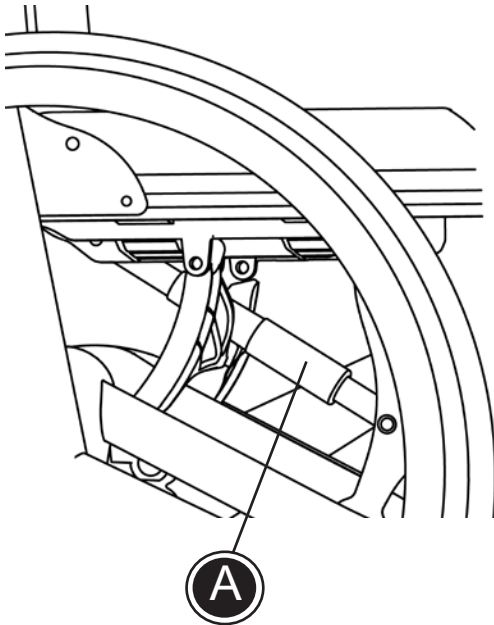

Vinkling av sete:

Sete og rygg kan vinkles samtidig. Ved å dreie grepet (A) under setet innstilles rullestolen i nøyaktig stilling.

 Grepet (A) bør smøres jevnlig med litt olje.

Vinkling av rygg:

For å innstille ryggvinkelen, dra ut stroppen (B). Ryggen kan vinkles helt ned over setet, noe som gjør at rullestolen tar mindre plass under transport.

 Ta et fast grep i stolryggen når ryggvinkelen innstilles.

 Hvis det er montert klesbeskytter på rullestolen skal disse demonteres før ryggen kan vinkles helt ned over setet.

 Fjæren (C) bør smøres jevnlig med litt olje.

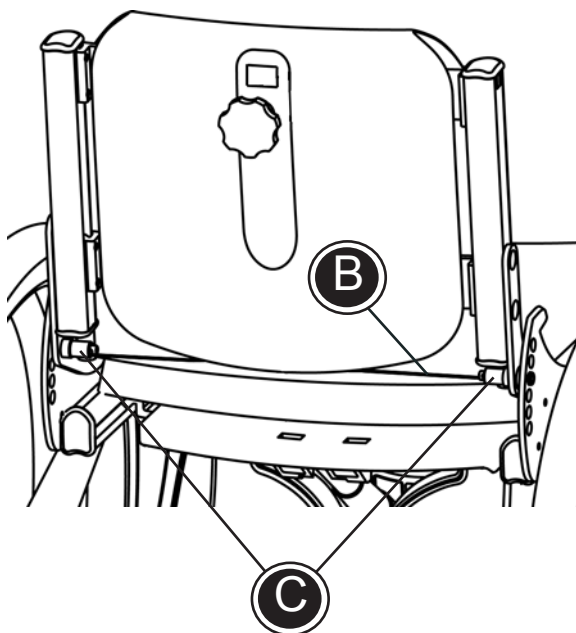

N JUSTERING AV RYGG OG SETE BREDDE

Cheetah kan innstilles i bredden.

- Ryggbredden justeres ved å løsne 4 skruer (A) med en 5 mm unbrakonøkkel.
- Setebredden justeres ved å løsne og demontere 8 skruer (B) med en 5 mm unbrakonøkkel.
- Rammebredden justeres ved å løsne og demontere 13 skruer (C) med 4 og 5 mm unbrakonøkler.

Sete og ryggbredde:

Setet og ryggen innstilles til ønsket bredde iht. markeringene (D).

Rammebredde:

Rammen innstilles til ønsket bredde iht. markeringen (E). Hvis sete og ryggbredde er innstilt til for eksempel 36 cm, innstilles rammebredden til 3 (36 cm). Det vil dermed være plass til å montere sideplatene o.a.

 De fire punktene på hhv. sete og rygg skal innstilles til samme størrelse.

 Innstillingene av setebredden skal være nøyaktig den samme i begge sider.

 Ved breddeinnstilling av sete, rygg og ramme må maks-merket ikke overskrides.

 Pass på at alle skruene er godt festet etter justering.

 Nye puter kan bestilles som tilbehør.

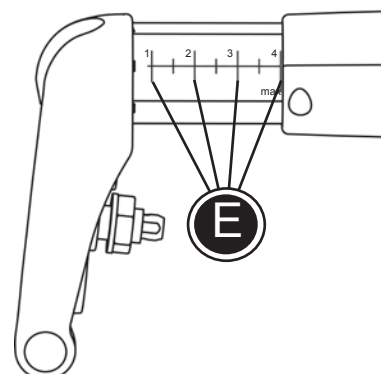
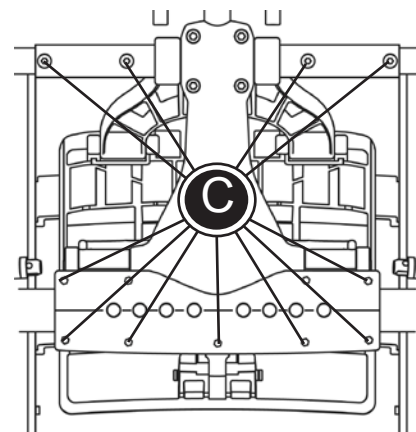
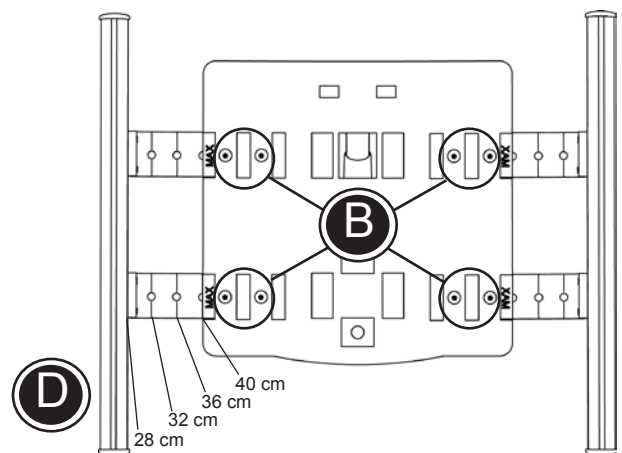
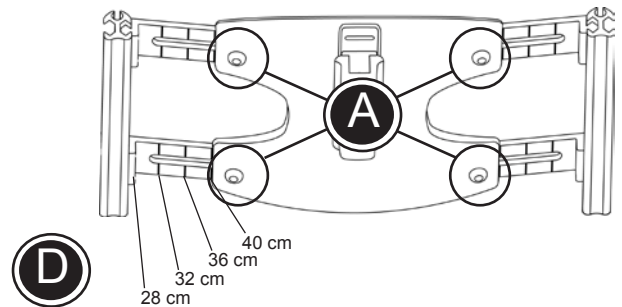

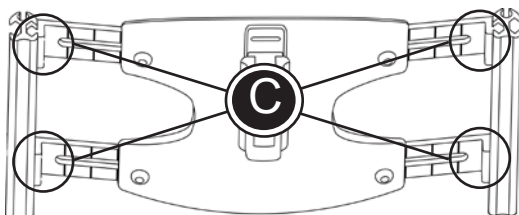
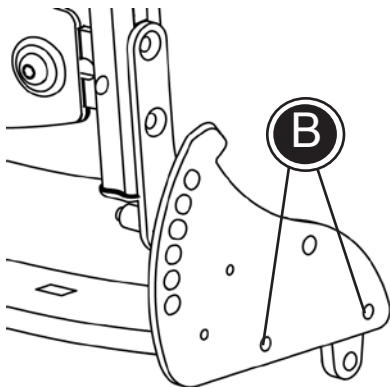
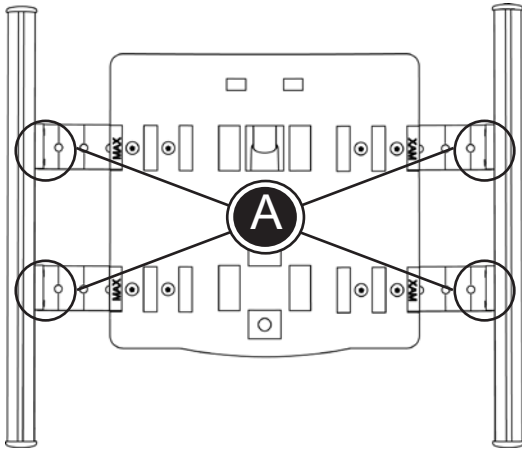

N JUSTERING AV SETEDYBDE OG RYGGHØYDE

Dersom sete- eller ryggbredden skal justeres, skal disse justeringene foretas før man justerer setedybde og rygg høyde (se foregående side).

Setedybde:

- Setedybden reguleres ved å løsne 8 skruer (A) med en 3 mm unbrakonøkkel med kulehode.
- Når man har oppnådd ønsket setedybde skal ryggen reguleres på plass. Løsne de to skruene (B) på hver side av rullestolen med en 4 mm unbrakonøkkel og innstill ryggen til ønsket stilling.

Rygg høyde:

- Ryggplaten reguleres opp eller ned i ryggskinnene ved å løsne 8 skruer (C) med en 3 mm unbrakonøkkel med kulehode.

Skinnene, hvor rygg- og seteplatene er montert, har samme lengde som putene i rullestolen. Når dybde- og høydejustering er på plass skal putene flyttes enten frem eller tilbake.

! Er setet skjøvet langt tilbake kan det være en fordel for sittekomforten å montere en seteforlenger, eller en setestropp.

! Sete og rygg skal ikke innstilles slik at de er plassert bak stolens tyngdepunkt.

! Pass på at alle skruer (A+B+C) festes forsvarlig etter justering.

N RYGGFORLENGER

Cheetah er klargjort for montering av ryggforlenger.

- Ryggforlengeren monteres i beslaget på ryggen av rullestolen (A), og skrues fast.

Skal det monteres både ryggforlenger og ledsagerhåndtak på rullestolen, skal det medfølgende beslag (B) benyttes.

- Beslaget festes på ryggforlengerstangen med en 3 mm unbrakonøkkel (C).
- * Monter hodestøtten i beslaget (A) på stolryggen. Fest beslaget (B) på stolen med rattet (D).
- Ledsagerhåndtaket festes i beslaget med en 3 mm unbrakonøkkel (E).

 Påse at utløserknappen blir aktivert når kjørebøylen monteres i beslag (A) eller (B).

 Pass på at fingrene ikke kommer i klemme når hodestøtten innstilles i høyde og dybde.

 Ledsagerhåndtaket skal aldri brukes til å løfte rullestolen opp eller ned trapper, fortauskanter e.lign. Rullestolen skal kun løftes av to personer som holder i rammen.

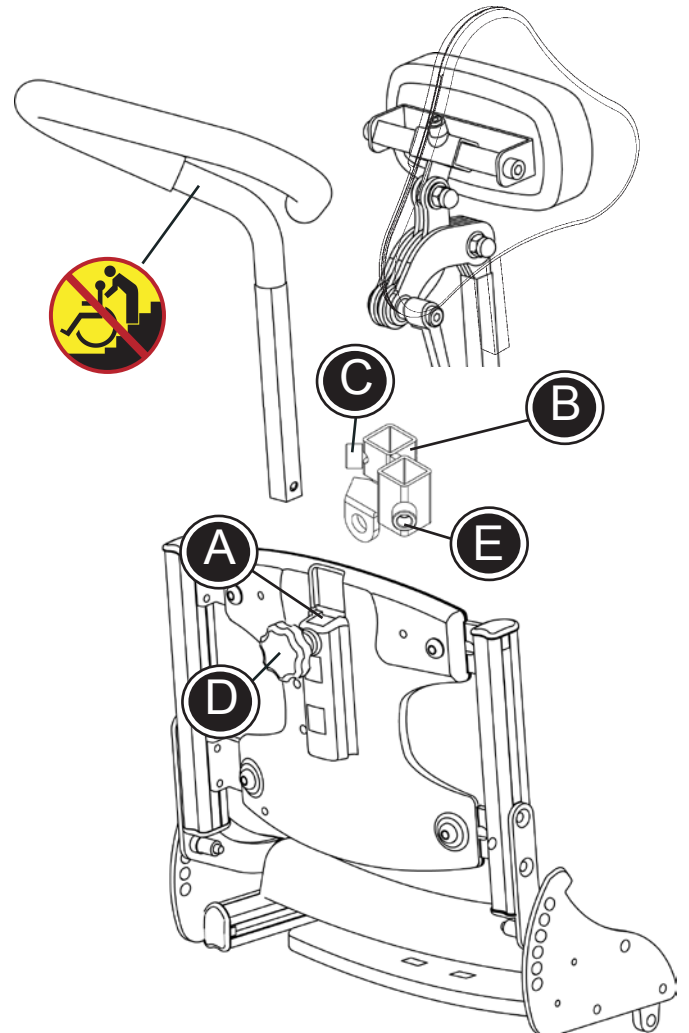

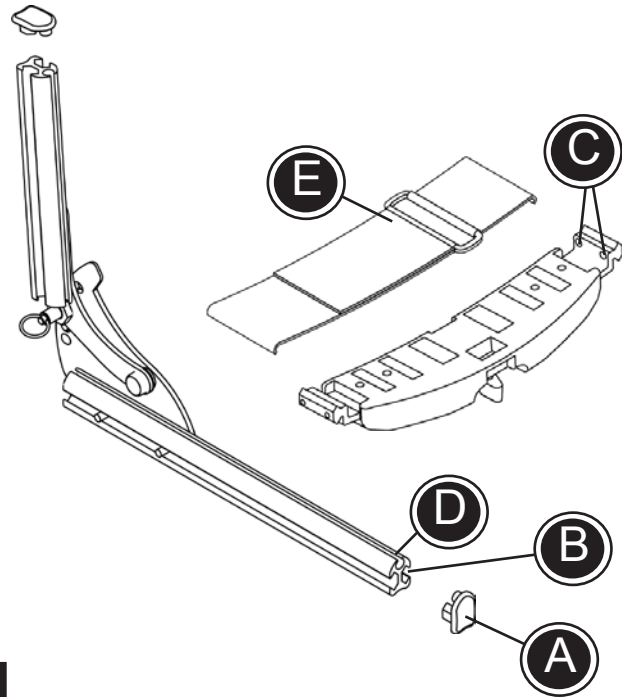

N SETEFORLENGER OG SETESTROPP

Setebredden på Cheetah kan justeres alt etter behov. Det er også mulig å montere en seteforlenger eller en setestropp.

- Fjern plastproppene (A) foran på stolen.
- Seteforlengeren monteres i den nederste, innvendige rille i skinnene (B). Bruk en 3 mm unbrakonøkkel for å feste seteforlengeren i ønsket stilling (C).
- Setestroppen monteres i øverste rille i skinnene (D) og lukkes som vist (E).
- Sette i plastproppene igjen.

! Seteforlenger følger med som standard ved bestilling av en Cheetah i setebreddene 32, 36 eller 40 cm.

! Seteforlenger og sikkerhetsbelte skal justeres når setebredden tilpasses.

! Vi anbefaler at det benyttes seteforlenger og/eller setestropp på Cheetah 32, 36 og 40 cm, for å unngå at brukeren faller fremover og ut av stolen.

N TIPPESIKRING

Cheetah leveres som standard med tippesikring. Denne monteres i beslaget under setet (A) og festes med unbrakonøkkelen.

Tippesikringen aktiveres med et lett trykk med foten (B). For å deaktivere den, dreies den opp under setet.



Tippesikring skal alltid være aktivert når rullestolen er tippet bakover. Tippesikring bør fjernes eller deaktiveres når rullestolen fraktes.



Man bør kontrollere jevnlig at tippesikringen fungerer optimalt.

Avhengig av hjulstørrelse er Cheetah utstyrt med enten kort eller lang tippesikring. Følg instruksjonene under når hjulposisjon eller hjulstørrelse skal endres. Varenumrene for tippesikring finnes under Tilbehør bakerst i denne bruksanvisningen.

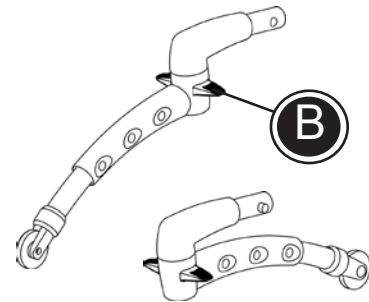
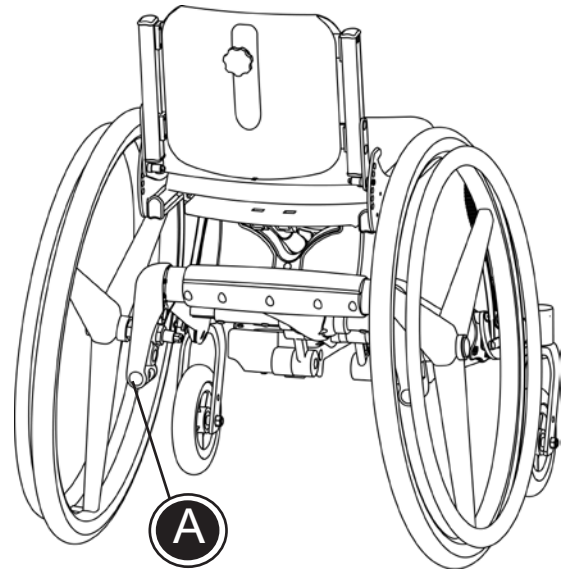

Cheetah modell med 3 hjul	20" bakhjul / og tippesikring	22" bakhjul / og tippesikring	24" bakhjul / og tippesikring
<p>Hjulplassering pos.1 Hjulplassering pos.2</p>	4" hjul / KORT 6" hjul / KORT eller LANG	6" hjul / KORT eller LANG -	- -
<p>Hjulplassering pos.1 Hjulplassering pos.2 Hjulplassering pos.3</p>	- 4" hjul / KORT eller LANG 6" hjul / LANG	4" hjul / KORT eller LANG 6" hjul / KORT eller LANG -	6" hjul / KORT eller LANG - -
<p>Hjulplassering pos.1 Hjulplassering pos.2 Hjulplassering pos.3</p>	- - 4" hjul / LANG	- 4" hjul / LANG -	4" hjul / KORT eller LANG - -
Cheetah modell med 4 hjul	20" bakhjul / og tippesikring	22" bakhjul / og tippesikring	24" bakhjul / og tippesikring
<p>Hjulplassering pos.1</p>	4" hjul / KORT	-	-
<p>Hjulplassering pos. 1 Hjulplassering pos. 2 Hjulplassering pos. 3</p>	- 4" hjul / KORT eller LANG 6" hjul / LANG	4" hjul / KORT 6" hjul / KORT eller LANG -	6" hjul / KORT eller LANG - -
<p>Hjulplassering pos. 1 Hjulplassering pos. 2 Hjulplassering pos. 3</p>	- - 4" hjul / LANG	- 4" hjul / KORT eller LANG -	4" hjul / KORT eller LANG - -

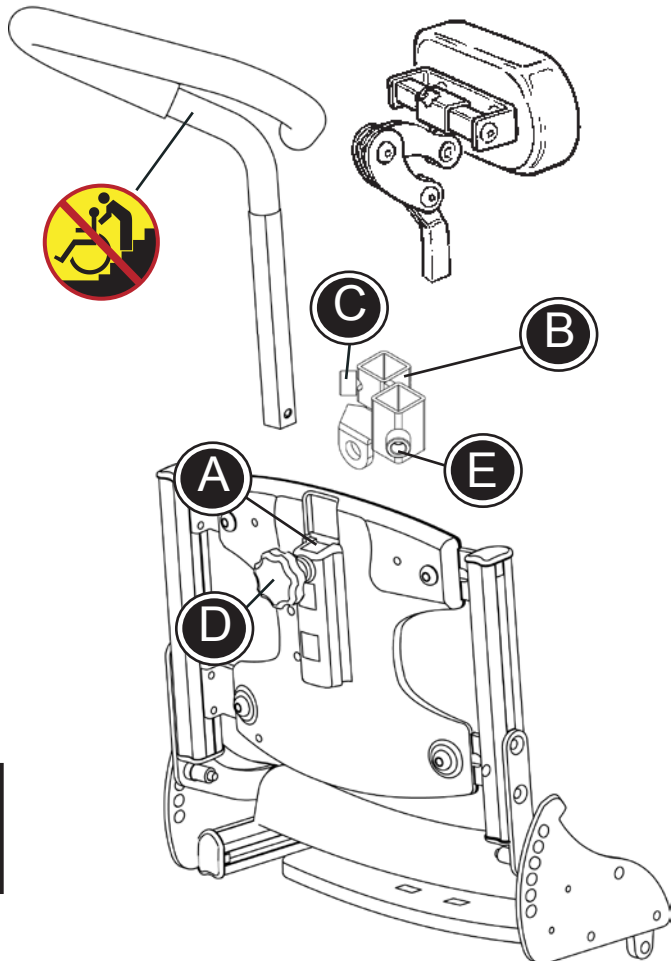

N HODESTØTTE OG LEDSAGERHÅNDTAK

Cheetah er klargjort for montering av hodestøtte og ledsagerhåndtak.

- Hodestøtten eller ledsagerhåndtaket monteres fast i beslaget på ryggen av stolen (A).

Skal det monteres både hodestøtte og ledsagerhåndtak på rullestolen, skal medfølgende beslag (B) benyttes.

- Beslaget festes på hodestøttestangen med en 3 mm unbrakonøkkel (C).
- * Monter hodestøtten i beslaget (A) på stolryggen. Fest beslaget (B) på stolen med rattet (D).
- Ledsagerhåndtaket festes i beslaget med en 3 mm unbrakonøkkel (E).

 Påse at utløserknappen blir aktivert når kjøreboylen monteres i beslag (A) eller (B).

 Pass på at fingrene ikke kommer i klemme når hodestøtten innstilles i høyde og dybde.

 Ledsagerhåndtaket skal aldri brukes til å løfte rullestolen opp eller ned trapper, fortauskanter e.lign. Rullestolen skal kun løftes av to personer som holder i rammen.

N SVINGBARE SIDESTØTTER

Cheetah kan utstyres med svingbare sidestøtter. Følg monteringsanvisningen under:

- Beslagene (A) monteres på de svingbare sidestøttene. Deretter monteres sidestøtten i skinnen (B) og festes i ønsket høyde.
- De svingbare sidestøttene kan justeres etter behov.

 Vi anbefaler å smøre de svingbare delene jevnlig.

De vertikale skinnene på størrelsene 28 og 32 cm kan erstattes med lengre skinner, ved behov. Nye skinner kan bestilles på art.nr. 900350-2

- De loddrette skinnene demonteres ved å løsne de to skruene (C) på begge sider av rullestolen. Bruk en 4 mm unbrakonøkkel.
- De nye, lengre skinnene monteres på rullestolen og skruene festes.

* Monter sidestøttene som beskrevet over.

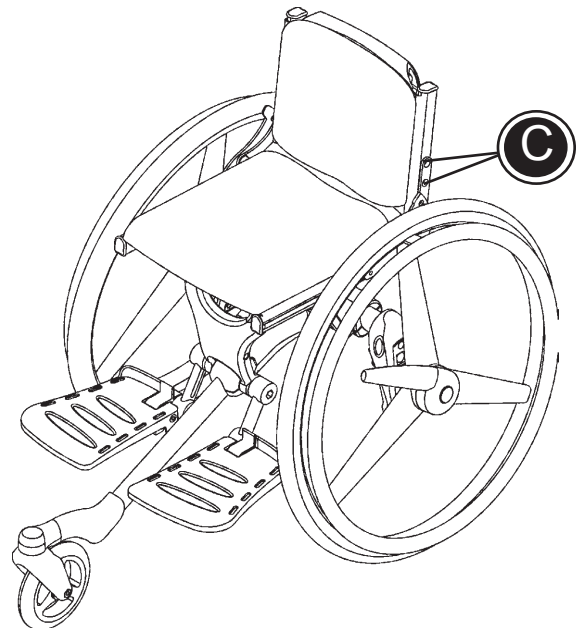
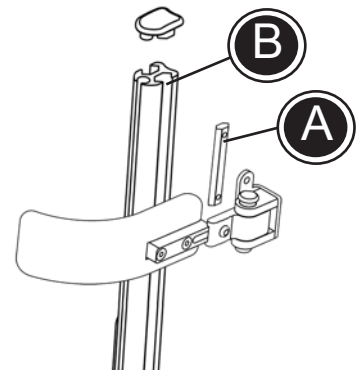

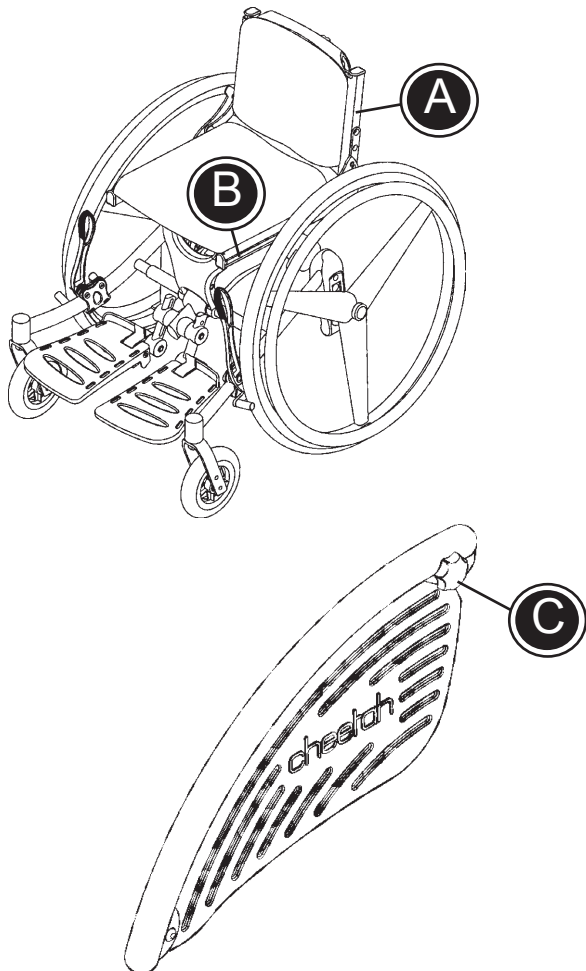

N KLESBESKYTTER

Cheetah kan utstyres med en klesbeskytter som gjør det enklere for brukeren å komme inn og ut av rullestolen.

Klesbeskytteren monteres i skinnen i ryggen (A) og i setet (B).

- For å innstille vinkelen på klesbeskytteren skal skruen (C) løsnes.

Når stolryggen skal vinkles helt ned over setet, kan klesbeskytteren demonteres.

- Løsne skruen (C) og demonter klesbeskytteren i overkant av ryggen.
- Bøylene skal ikke demonteres i underkant.

 Pass på at fingrene ikke klemmes mellom drivhjulet og seteplaten.

N ABDUKSJONSKLOSS

Cheetah er klargjort for montering av abduksjonskloss.

- Abduksjonsklossen føres inn i setet eller seteforlengeren. Stram fingerskruen på undersiden (A).

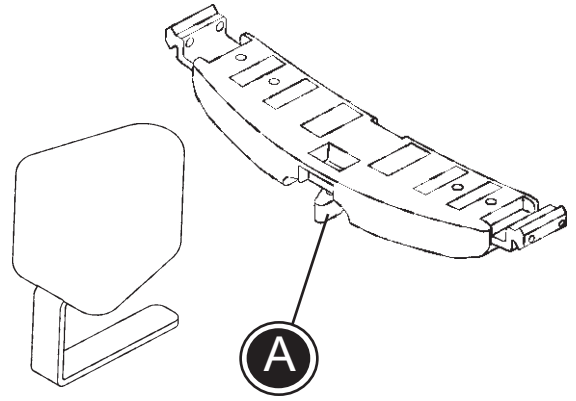

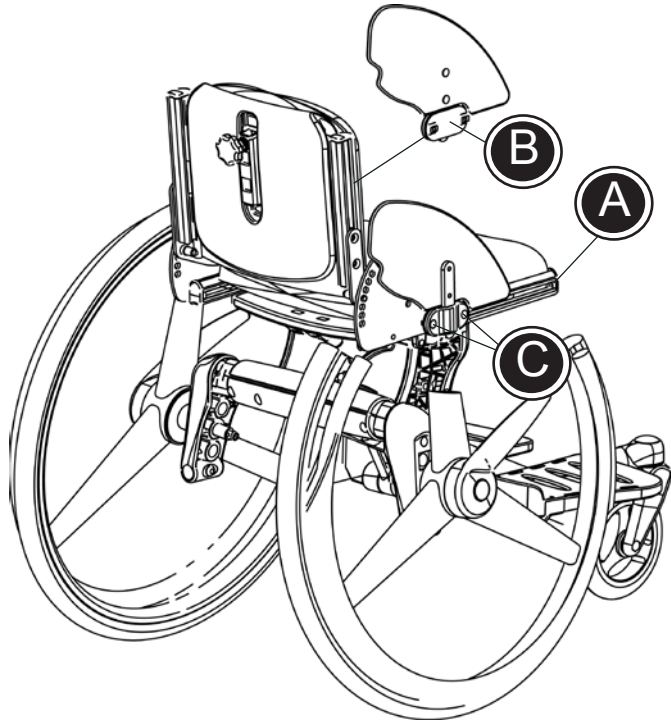

N SIDEPLATER

Cheetah kan utstyres med sideplater.

Følg veiledningen under for korrekt montering av sideplatene:

- 1) Fjern plastproppene foran på stolen (A).
- 2) Sideplatebeslaget (B) føres inn i skinnene og festes ved å skru til unbrakoskruene (C).
- 3) Sett i plastproppene igjen.

Sideplatene kan innstilles i dybden ved å løsne unbrakoskruene (C).

Sideplaten avmonteres enkelt ved å løftes opp.

N

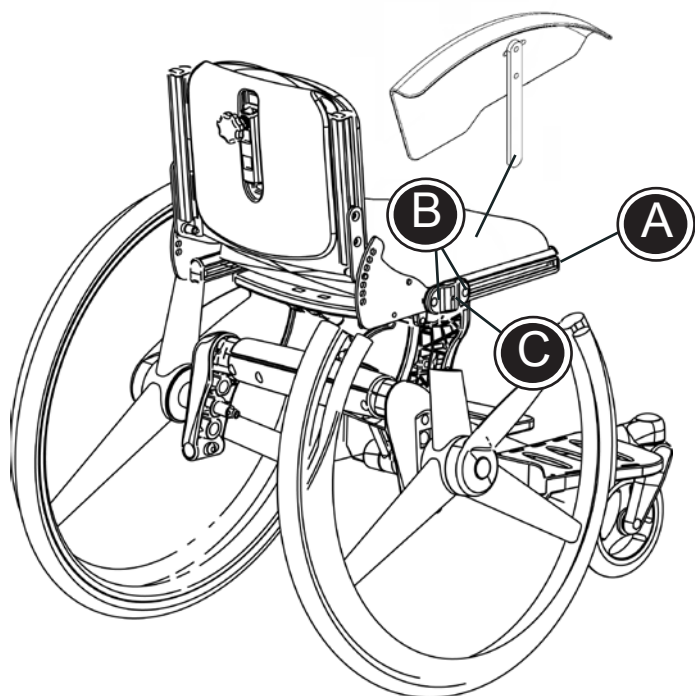

N SKVETTSKJERMER

Skvett skjerm kan monteres på Cheetah.

Gjør følgende:

- 1) Fjern endestykket i forkant av seteskinnen (A)
- 2) Skvett skjermenes beslag monteres i seteskinne og skrues fast (B)
- 3) Sett på plass endestykkene igjen
- 4) Monter skvett skjermene i beslagene og skru fast (C)

N ARMLENER

Cheetah kan utstyres med vinkel- og høydejusterbare armlener. Armlenene fåes i to størrelser, henholdsvis 20 og 30 cm lengde.

Følg veiledningen under for korrekt montering av armlenene:

- 1) Fjern plastproppene (A) øverst i skinnene.
- 2) Armlenene (B) monteres i skinnene slik at de står loddrett.
- 3) Vipp armlenet ca. 10 cm tilbake og deretter fremover til ønsket posisjon. Skru til unbrakoskruen (C).
- 4) Sett i plastproppene igjen.

Armlenene kan vinkles og høydejusteres ved å løsne unbrakoskruen (C).

 Sørg for at fjærskiven er sentrert på avstandshylsen (D) når unbrakoskruen (C) strammes.

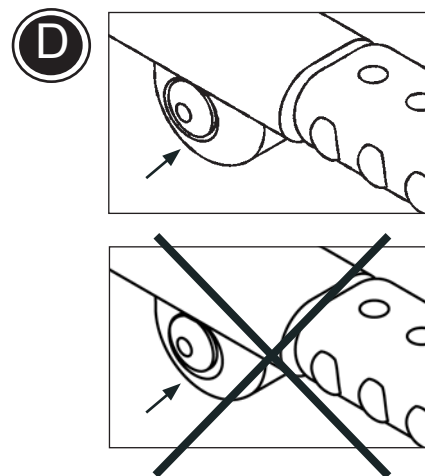
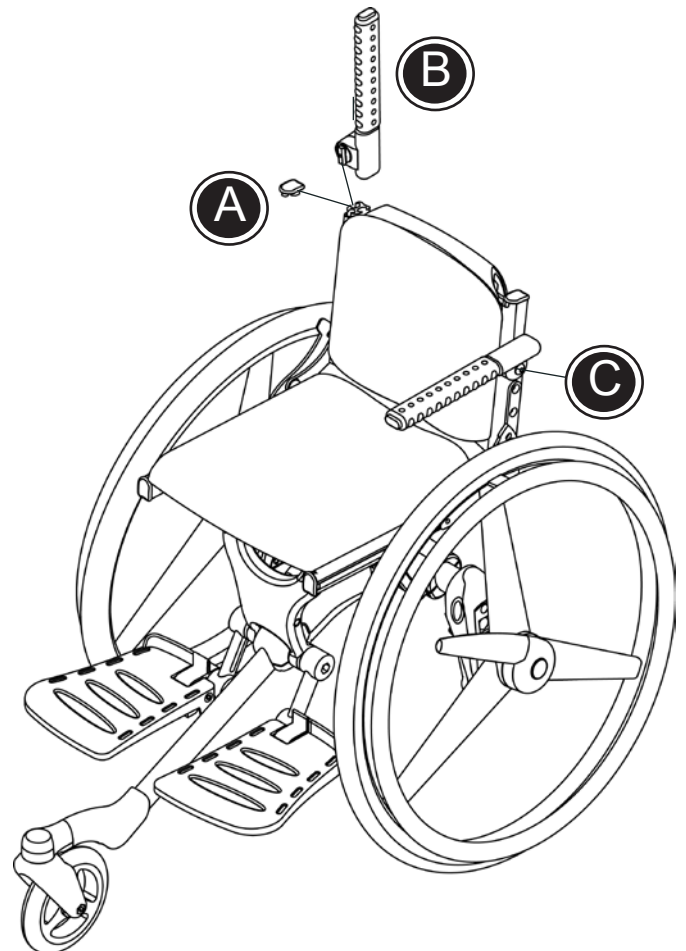

N BORD

Bordet til Cheetah leveres umontert, og kan brukes til alle størrelser.

Følg veiledningen under for korrekt montering av bordet:

- 1) Plastproppene foran på armlenene (A) fjernes.
- 2) Bordbeslagene monteres på platen ved hjelp av medfølgende skruer og muttere (B).
- 3) Bordbeslagene føres inn i armlenene og strammes til ved hjelp av fingerskruen (C).

Bordbeslagene kan vendes begge veier, avhengig av hvilken stolstørrelse bordet skal monteres på.

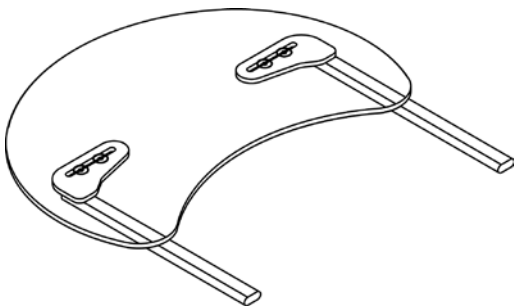
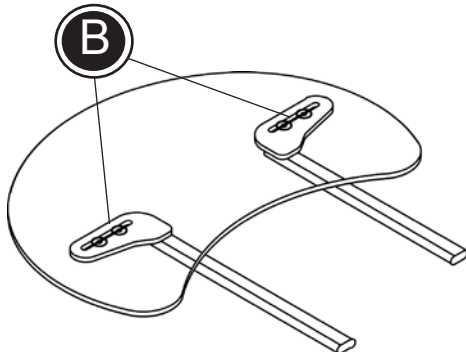
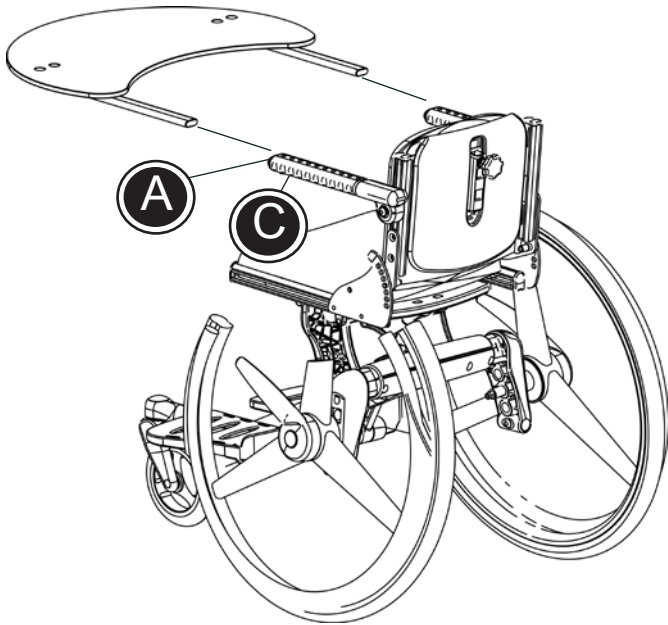

N OMBYGGINGSSETT

Cheetah kan endres fra 3 hjuls modell til 4 hjuls modell. Vennligst følg beskrivelsen under for å sikre at ombyggingen blir riktig gjort.

1. Ta av drivhjulet og tippesikringen, dersom det er montert.
2. Ta av nederste del av rammen ved å løsne og fjerne de 15 skruene.
3. Ta av hjuloppheget, framhjulsarmen og fotstøttene.
4. Den nye framhjulsarmen settes på plass og nederste del av rammen settes på igjen.
5. Rammesidene settes på og alle skruer strammes til. Monter drivhjulet og eventuell tippesikring. Snu stolen rundt.

 Husk å plassere hjulene likt på begge sider.

6. Bytt ut dekslene på fotstøttene.
7. Ta bort bolten og sett på fotstøttene. Sett bolten på plass igjen og stram til.
8. Sett i pluggen på enden av framhjulsarmen.

Din nye Cheetah 4 hjuls modell er nå klar til bruk!

 For bestilling av ombyggingssett, se listen bakerst i denne manualen.

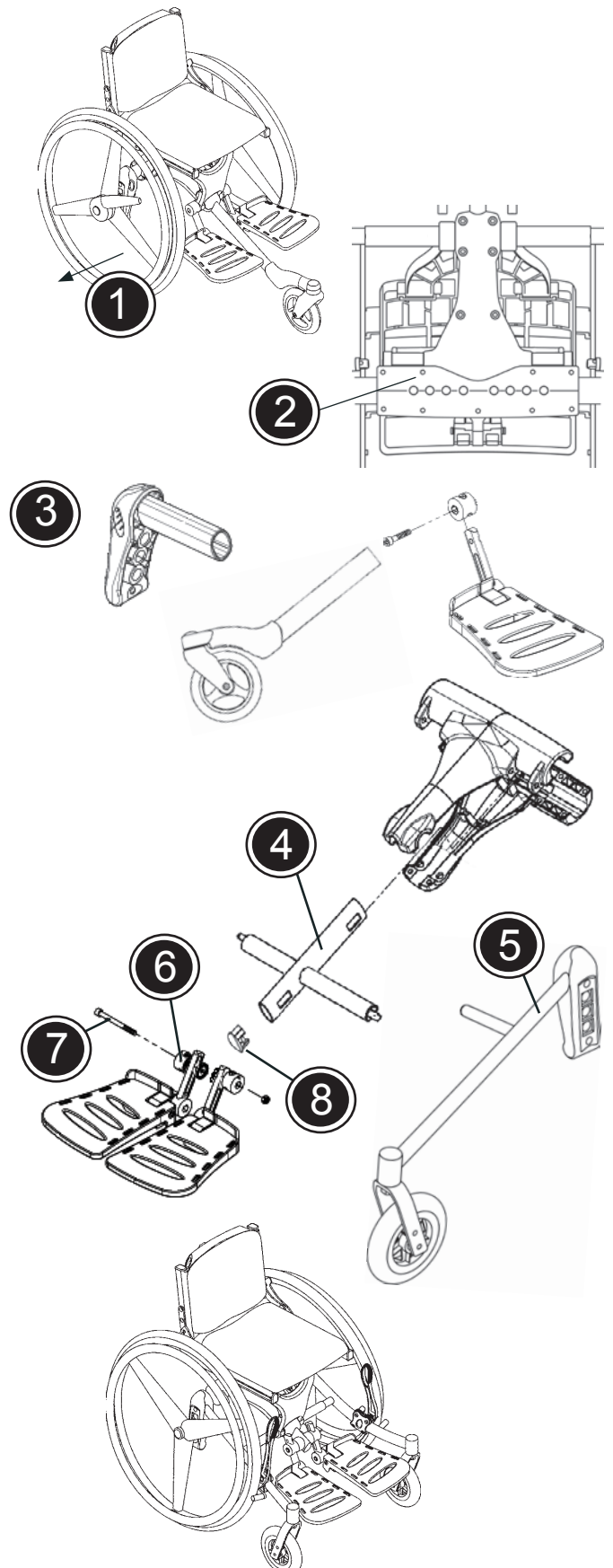

N

N HJULKOMBINASJONER - 3 HJULS MODELL

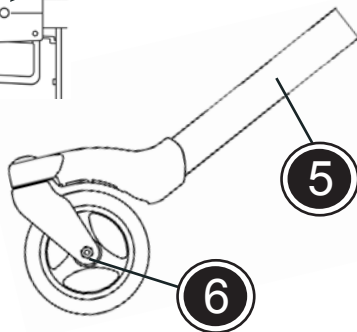
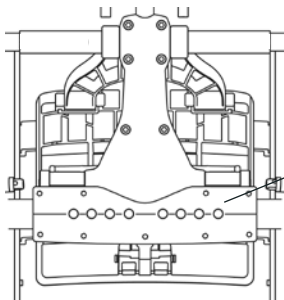
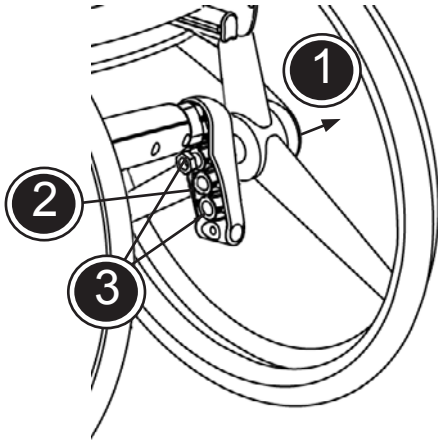

Endring av drivhjulposisjon:

1. Ta av drivhjulet.
2. Løsne mutteren med en 24mm fastnøkkel.
3. Flytt hjularmen til ønsket posisjon. Fest mutteren og sett på drivhjulet.

Bytting av framhjulsarm:

4. Ta av nederste del av rammen ved å løsne og fjerne de 15 skruene.
5. Bytt ut framhjulsarmen og stram til de 15 skruene igjen.
6. Sett på plass forhjulet ved å løsne skruen med 6mm unbrako nøkkelen.

Se i tabellen under for å finne riktig setehøyde for de hjulene og den framhjulsarmen som er valgt.

 Vi anbefaler å sjekke lufttrykket i dekkene regelmessig.

 Vi anbefaler at det regelmessig sjekkes at framhjulsarmen er ordentlig festet til rammen.

 Avhengig av hjulstørrelse og plassering av hjul, kan det være risiko for ustabilitet ved passering av mindre hindringer.

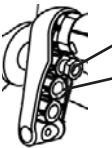
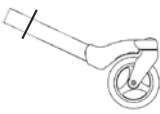
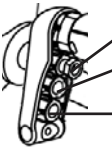
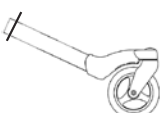
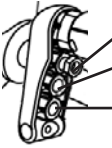
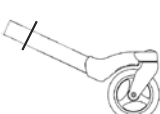
Cheetah 3 hjuls modell		20" bakhjul / setehøyde *	22" bakhjul / setehøyde *	24" bakhjul / setehøyde *
 <ul style="list-style-type: none"> Hjulplassering pos. 1 Hjulplassering pos. 2 	 <ul style="list-style-type: none"> Framhjulsarm, kort Framhjulsarm, kort 	4" hjul/44-50 cm 6" hjul/47-53 cm	6" hjul/47-53 cm -	- -
 <ul style="list-style-type: none"> Hjulplassering pos. 1 Hjulplassering pos. 2 Hjulplassering pos. 3 	 <ul style="list-style-type: none"> Framhjulsarm, pos.1 Framhjulsarm, pos.1 Framhjulsarm, pos.1 	- 4" hjul/47-53 cm 6" hjul/50-56 cm	4" hjul/47-53 cm 6" hjul/50-56 cm -	6" hjul/50-56 cm - -
 <ul style="list-style-type: none"> Hjulplassering pos. 1 Hjulplassering pos. 2 Hjulplassering pos. 3 	 <ul style="list-style-type: none"> Framhjulsarm, pos.2 Framhjulsarm, pos.2 Framhjulsarm, pos.2 	- - 4" hjul/50-56 cm	- 4" hjul/50-56 cm -	4" hjul/50-56 cm - -

Av sikkerhetsmessige årsaker kan ikke andre kombinasjoner brukes!

* Setehøyden er målt på fronten av stolen og er avhengig av setevinkelen.

N HJULKOMBINASJONER - 4 HJULS MODELL

Endring av drivhjulposisjon:

1. Ta av drivhjulet.
2. Løsne mutteren med en 24mm fastnøkkel.
3. Flytt hjularmen til ønsket posisjon. Fest mutteren og sett på drivhjulet.

Endring av forhjulposisjon:

4. Løsne mutteren med en 13 mm fastnøkkel.
5. Flytt forhjulet til ønsket posisjon. Skru til mutteren.

Bytting av forgaffel:

6. Ta av forhjulet og løsne mutteren med en 13 mm skrunøkkel. Dersom forgaffelen har quick-release, vennligst bruk denne. Forgaffelen byttes og det skrues til igjen.

Se i tabellen under for å finne riktig setehøyde for de hjulene og den framhjulsarmen som er valgt.



Vi anbefaler å sjekke lufttrykket i dekkene regelmessig.







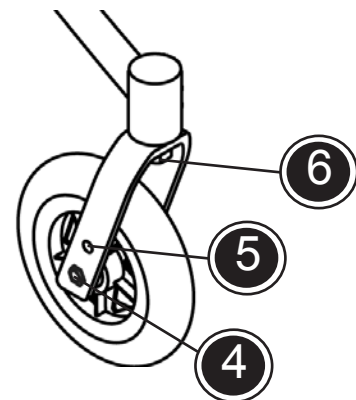
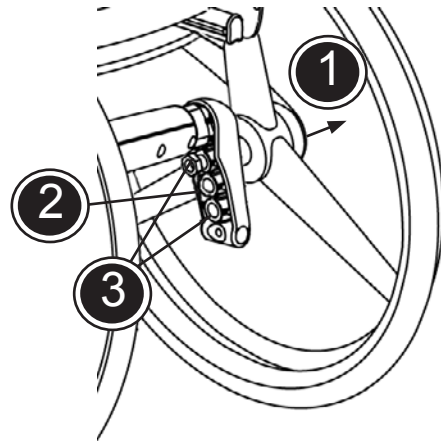

Vi anbefaler at det regelmessig sjekkes at framhjulsarmen er ordentlig festet til rammen.

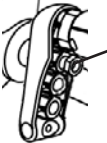

Avhengig av hjulstørrelse og plassering av hjul, kan det være risiko for ustabilitet ved passering av mindre hindringer.

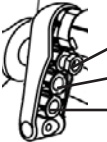

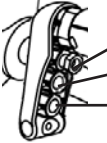
N

Cheetah 4 hjuls modell		20" bakhjul / setehøyde *	22" bakhjul / setehøyde *	24" bakhjul / setehøyde *
 Hjulplassering pos.1	 Forgaffel 1	4" hjul/44-50 cm	-	-
 Hjulplassering pos.1 Hjulplassering pos.2 Hjulplassering pos.3	 Forgaffel 2	- 4" hjul/47-53 cm 6" hjul/50-56 cm	4" hjul/47-53 cm 6" hjul/50-56 cm -	6" hjul/50-56 cm - -
 Hjulplassering pos.1 Hjulplassering pos.2 Hjulplassering pos.3	 Forgaffel 3	- - 4" hjul/50-56 cm	- 4" hjul/50-56 cm -	4" hjul/50-56 cm - -

Av sikkerhetsmessige årsaker kan ikke andre kombinasjoner brukes!

* Setehøyden er målt på fronten av stolen og er avhengig av setevinkelen.

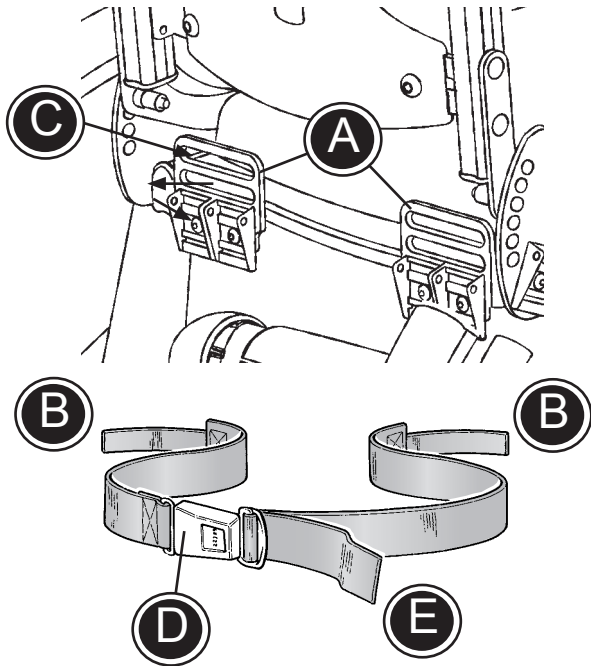

N FESTING AV SELE

- Monter de to selebeslagene (A) bak på rullestolen.
- Før endene av selen (B) gjennom beslaget og fest i hurtiglåsen (C) .
- Plasser brukeren i rullestolen og fest selen med snepertlåsen (D).
- Tilpass selen til brukeren ved å trekke i seleenden (E).

 Kontroller jevnlig at alle seler er korrekt plassert, og at alle justeringer er forsvarlig utført.

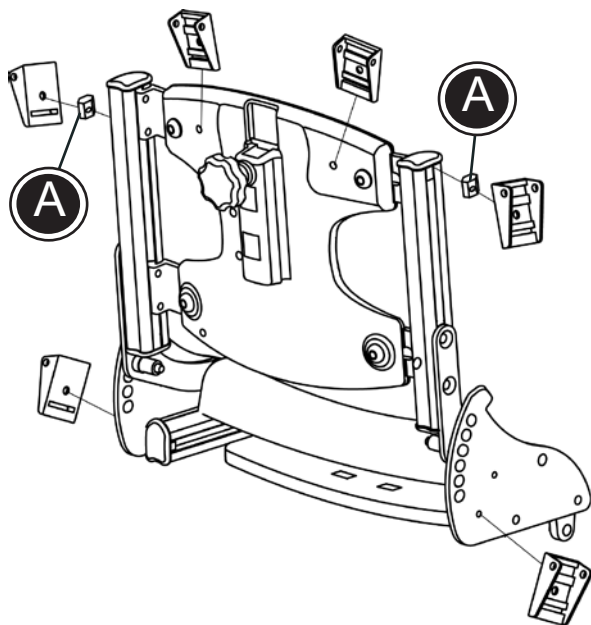

N FIX LOCKS (BELTEFESTER)

Fix locks kan monteres på forskjellige steder på setet.

- * To fix locks kan monteres på ryggen med de medfølgende skruene.
- * To fix locks kan monteres på sideplatene med de medfølgende skruene.
- * To fix locks kan monteres på rygg- eller sete-rammen med vedlagte beslag (A) og skruer.

 Kontroller jevnlig at alle seler er korrekt plassert, og at alle justeringer er forsvarlig utført.

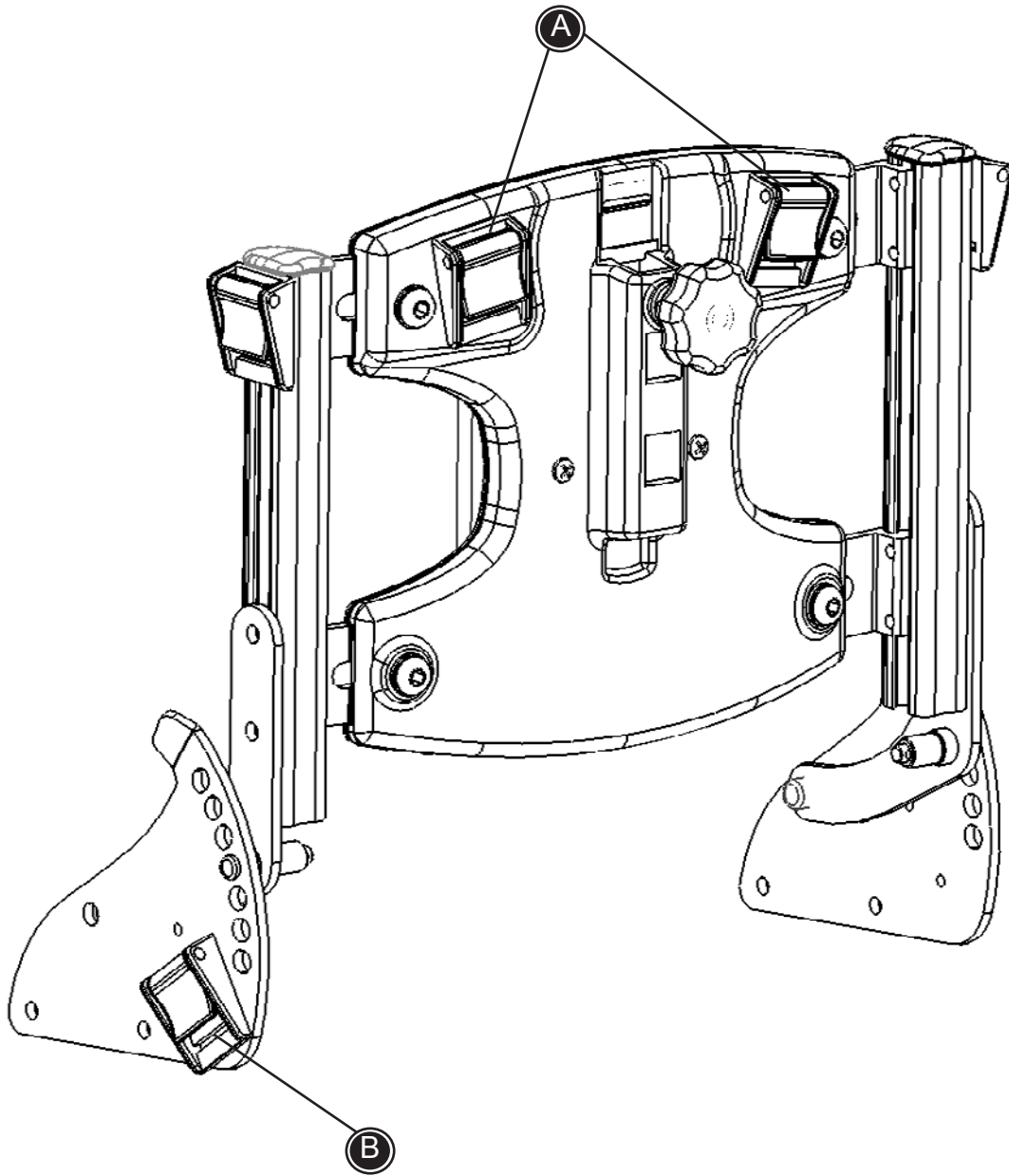

N

Bruk denne tegningen sammen med beskrivelsene på de følgende sidene.

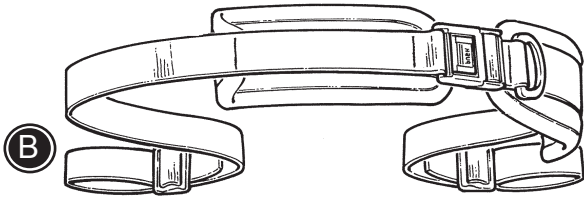

N HOFTESELE

Monter fixlocks i setet. Se side 26

Hofteselen kan åpnes og lukkes med spenner på forsiden

Følg monteringsanvisningen under og kontroller med tegningen på side 27.

* Stroppene monteres i fixlockene (B).

 Kontroller jevnlig at alle innstillinger er forsvarlig festet og utført.

N

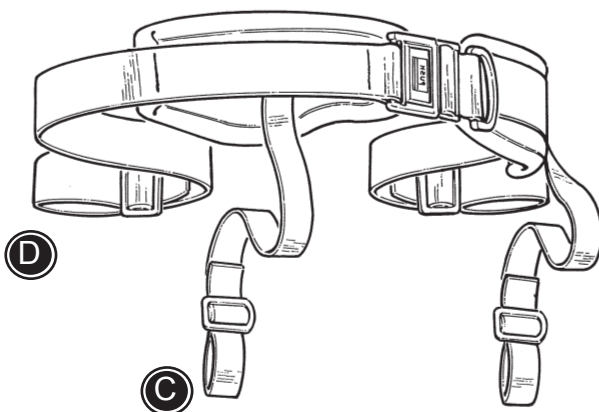

N Y-SELE

Monter fixlocks i setet. Se side 26.

Y-selen kan åpnes og lukkes med spenner på forsiden

Følg monteringsanvisningen under og kontroller med tegningen på side 27.

* Stroppene (D) monteres i seleholderne i setets bakkant (B).

* Stroppene (C) monteres i fixlockene i rillene i setet.

 Kontroller jevnlig at alle innstillinger er forsvarlig festet og utført.

N ANKELSELER

Ankelselene åpnes og lukkes med borrelås eller spenne (A).

Gjør følgende ved montering:

- Spennene (C) demonteres
- Selene (B) trekkes gjennom rillene på fotplatene.
- Spennene (C) monteres igjen og sikrer at selene ikke glir ut.

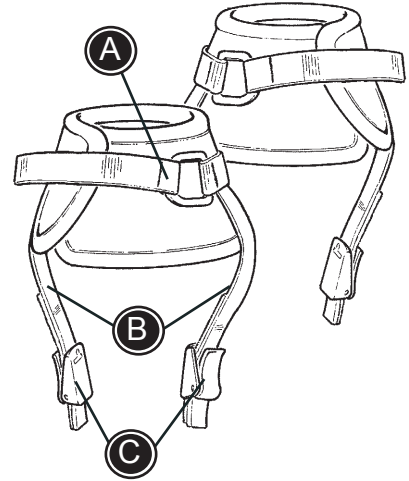

 Kontroller jevnlig at alle innstillinger er forsvarlig festet og utført.

N FOTSELER

Fotselene åpnes og lukkes med borrelås eller spenne (A).

Gjør følgende ved montering:

- Selene (A) åpnes og trekkes gjennom rillene på fotplatene.
- De festes over barnets fot.

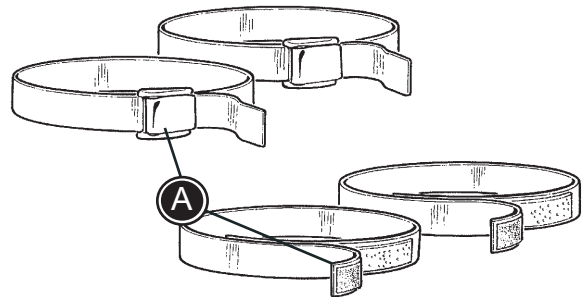

 Kontroller jevnlig at alle innstillinger er forsvarlig festet og utført.

N TRANSPORTSELE

Selen festes rundt brukerens bryst og rundt stolryggen. Bruk borrelåsen og fest med spennen.

 Kontroller jevnlig at alle innstillinger er forsvarlig festet og utført.

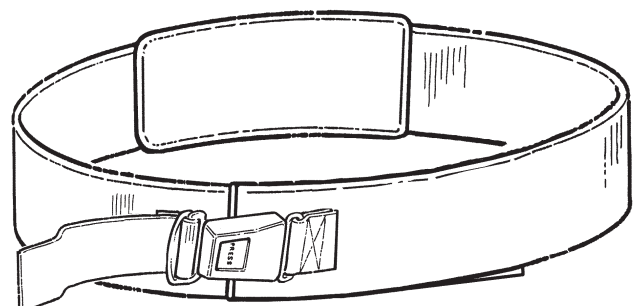

N

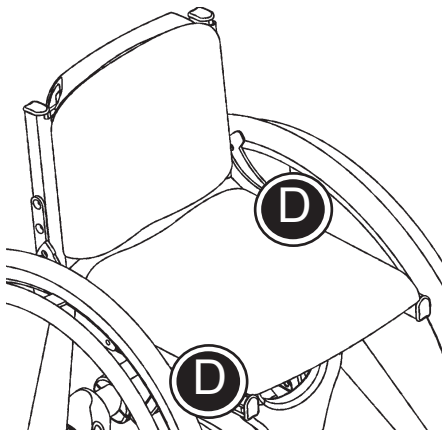
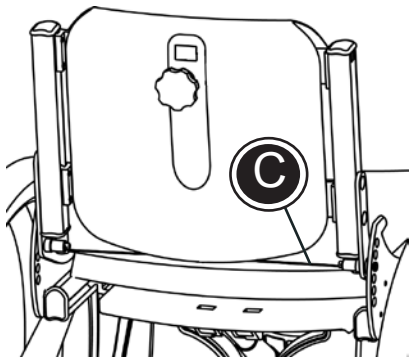
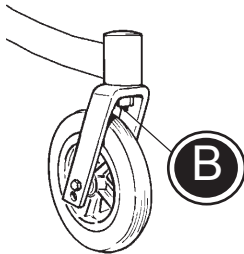
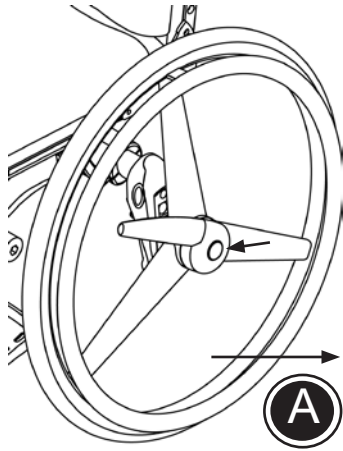

N TRANSPORT

Cheetah rullestol kan slås sammen så den tar minst mulig plass under transport.

- Demonter drivhjulene (A). (se avsnitt om quick release).
- Hvis det er montert svinghjul med quick release, demonteres disse (B).
- Ryggen vinkles helt ned over setet (C). (se avsnitt vedrørende vinkling av sete og rygg)
- Rullestolen løftes inn i kjøretøyet ved å holde fast rundt rammen (D).





Ikke løft rullestolen i drivhjulene.

N TRANSPORT I MOTORKJØRETØY 1/2

Ved transport av barn i motorkjøretøy, er Cheetah godkjent som bilbarnesele når dette vender med kjøreretningen.

 Godkjenningen gjelder ikke spesialtilpassede stoler.

 Barnet skal, hvis mulig, flyttes til et av kjøretøyets faste seter og benytte kjøretøyets sikkerhetsbelte.

 Rullestolen skal vende med kjøreretningen og skal være festet med et 4-punkts stroppsystem.

 Setet skal plasseres i horisontal stilling. Ryggvinkelen skal være 90° eller loddrett på setet.

 Et godkjent 3-punktsbelte skal brukes. Beltet må ikke påvirke komponenter på rullestolen, for eksempel armlener e. lign. Det skal ikke brukes bare en hoftese.

 Før transport skal rullestolens tilbehør avmonteres og festes forsvarlig et annet sted i bilen. Tilbehør som av hensyn til brukeren ikke kan avmonteres skal festes grundig til rullestolen. Likeledes skal en støtabsorberende pute plasseres mellom brukeren og tilbehøret.

 Etter et uhell skal rullestolen etterses av leverandøren før den tas i bruk igjen.

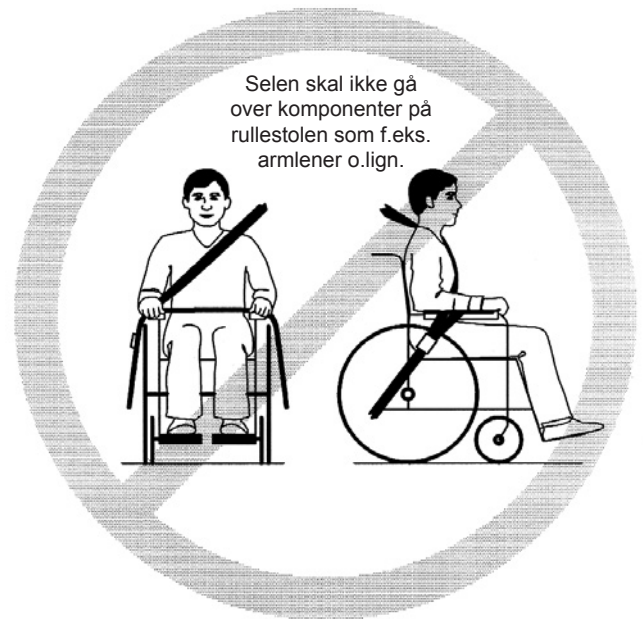

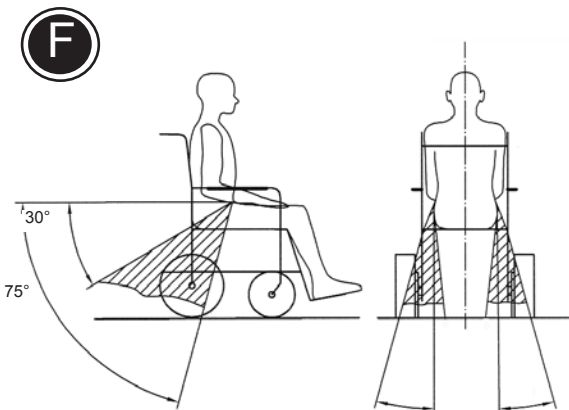
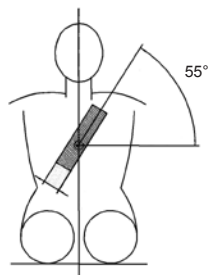
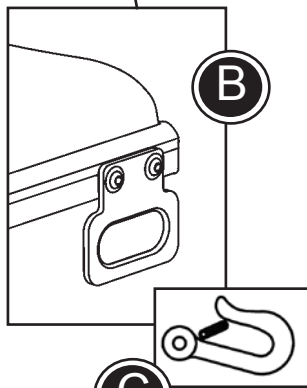
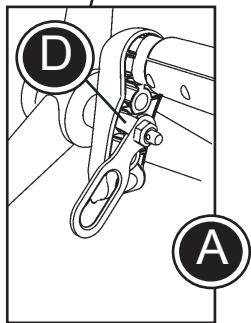
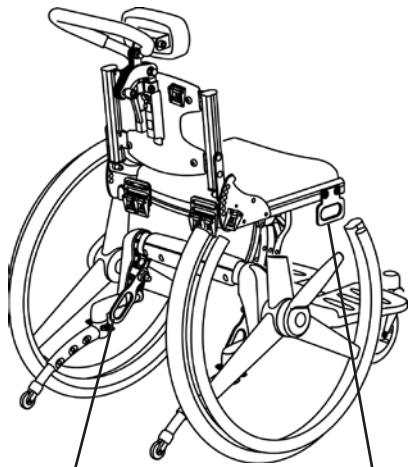

N TRANSPORT I MOTORKJØRETØY 2/2

Cheetah festes i motorkjøretøyet:

- * Et 4 punkts stropp-system festes i bunnen av motorkjøretøyet. (Følg fabrikantens anvisninger).
- * De to beslagene (A) med festemerket (C) monteres bak på stolen.

! Vær oppmerksom på høyre/venstre transportbeslag. Det minste beslaget må festes ved hjulbeslaget (hjulfestet).

- * De to beslagene (B) med festemerket (C) monteres foran på stolen.
- Stolen spennes fast i motorkjøretøyet ved hjelp av 4-punkts stropp-systemet. Det kan brukes både en krok og/eller en stropp til å feste i beslagene (A) og (B).

! Et 4 punkts stropp-system, godkjent i overensstemmelse med ISO 10542-2, skal brukes.

Brukeren festes i stolen:

- Fest brukeren ved hjelp av et 3-punkts belte som vist på tegningen (E).
- Vinkelen fra 3-punkts beltet skal være i henhold til tegning (F).
- Beltet skal være så stramt som mulig, men ta hensyn til brukerens komfort. Beltet må ikke være vridd.

! Det skal brukes et 3-punktsbelte som er godkjent i henhold til ISO 10542-1 og SAE J2249.

! Ved transport av barn i bil er Cheetah rullestolen godkjent for maks belastning / brukervekt 57 kg.

N PRODUKT IDENTIFIKASJON

A) Serienummer

Merket er plassert under setet i høyre side.

B) Produsent

Merket er plassert under setet i venstre side.

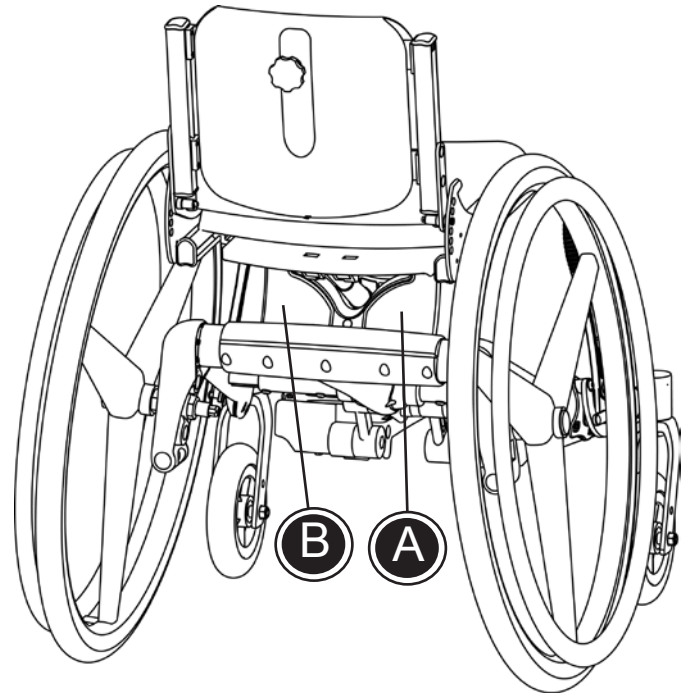

A

Dato: 31-01-02 Belast: kg
SN: 0840-01-111878-001
Varenr: 880003



B

R82[®]  **CE**
Parallelvej 3
DK-8751 Gedved

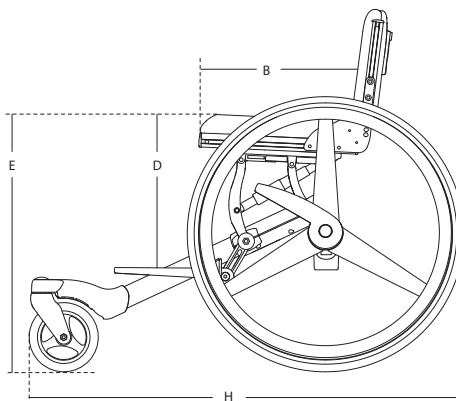
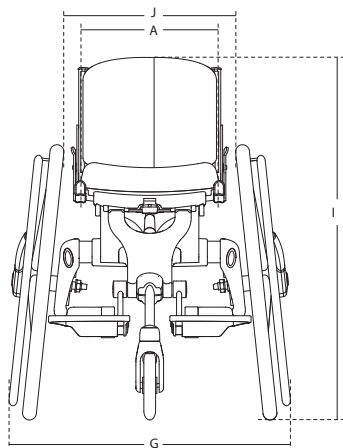

N MÅL

3-hjuls

	28 cm	32 cm	36 cm	40 cm
Setebredde intervall (A)	28-32 (11-12½")	32-36 (12½-14")	36-40 (14-15½")	40 (15½")
Setedybde intervall (B)	24-29 (9¼-11¼")	30-35 (11¾-13¾")	35-40 (13¾-15½")	40-45 (15½-17")
Rygg høyde intervall (C)	25-28 (9¾-11")	25-28 (9¾-11")	28-35 (11-13¾")	28-35 (11-13¾")
Lengde, legger, max. * (D)	33 (12¾")	33-35 (12¾-13¾")	42-46 (16½-18")	42-46 (16½-18")
Setehøyde over gulv, forkant * (E)	50 (19½")	50-53 (19½-20¾")	50-55 (19½-21½")	50-56 (19½-21¼")
Bredde rygg, sete	28 (11")	32 (12½")	36 (14")	40 (15½")
Bredde (G)	57 (22¼")	61 (23¾")	65 (25¼")	69 (27")
Lengde (H)	90 (35")	90 (35")	90 (35")	90 (35")
Høyde (I)	76 (29¾")	76 (29¾")	82 (32")	82 (32")
Bredde mellom drivhjul, topp (J)	33 (12¾")	37 (14½")	41 (16")	45 (17½")
Setepute, dybde	29 (11¼")	35 (13¾")	41 (16")	45 (17½")
Ryggpute, høyde	25 (9¾")	25 (9¾")	25 (9¾")	25 (9¾")
Vekt	10 kg (22 lb)	10 kg (22 lb)	10 kg (22 lb)	10 kg (22 lb)
Max. belastning	75 kg (165 lb)	75 kg (165 lb)	75 kg (165 lb)	75 (165 lb)

4-hjuls

	28 cm	32 cm	36 cm	40 cm
Setebredde intervall (A)	28-32 (11-12½")	32-36 (12½-14")	36-40 (14-15½")	40 (15½")
Setedybde intervall (B)	24-29 (9¼-11¼")	30-35 (11¾-13¾")	35-40 (13¾-15½")	35-40 (13¾-15½")
Rygg høyde intervall (C)	25-28 (9¾-11")	25-28 (9¾-11")	28-35 (11-13¾")	28-35 (11-13¾")
Lengde, legger, max. * (D)	35 (13¾")	39 (15¼")	43 (16¾")	47 (18¼")
Setehøyde over gulv, forkant * (E)	50 (19½")	50-53 (19½-20¾")	50-55 (19½-21½")	50-56 (19½-21¼")
Ryggbredde	28 (11")	32 (12½")	36 (14")	40 (15½")
Bredde, hjul u/trommelbrems (G)	59 (23")	63 (24½")	67 (26¼")	71 (27¾")
Bredde, hjul m/trommelbrems	57 (22¼")	61 (23¾")	65 (25¼")	69 (27")
Lengde (H)	77 (30")	77 (30")	77 (30")	77 (30")
Høyde (I)	76 (29¾")	76 (29¾")	82 (32")	82 (32")
Bredde ml.hjul, topp, hjul u/trommelb. (J)	35 (13¾")	35-37 (13¾-14½")	44-48 (17¼-18¾")	44-48 (17¼-18¾")
Bredde ml.hjul, topp, m/trommelbrems	33 (12¾")	37 (14½")	41 (16")	45 (17½")
Ryggpute, høyde	25 (9¾")	25 (9¾")	25 (9¾")	25 (9¾")
Setepute, dybde	29 (11¼")	35 (13¾")	41 (16")	45 (17½")
Vekt	11 kg (24 lb)	11 kg (24 lb)	11 kg (24 lb)	11 kg (24 lb)
Max. belastning	75 kg (165 lb)	75 kg (165 lb)	75 kg (165 lb)	75 (165 lb)
Max. belastning v/transport	57 kg (125,5 lb)	57 kg (125,5 lb)	57 kg (125,5 lb)	57 kg (125,5 lb)
* Avhengig av seteinkel		-10° - 28°		0° - 105°
Vinkling:	Rygg	0° - 20°	Fotstøtte	6°
	Sete		Camber	

Cheetah er målt iht. ISO 7176-5 og 7176-7 med følgende hjulkombinasjon: 24" drivhjul og 6" svinghjul. Det leveres flere forskjellige typer drivhjul, derfor er vekten oppgitt uten drivhjul. Andre enn de i standarden beskrevne innstillinger kan medføre andre måleresultater.

N TEKNISKE DATA

Ramme: Pulverlakkert Aluminiumsrør
Puter: Brannhemmende skum
Trek: Brannhemmende mikrofiber stof
Plastdeler: PA6

N PRODUSENT

R82 A/S
Parallelvej 3
8751 Gedved

N FORHANDLER

Etac AS
Bråtengt. 66
Postboks 249
1501 Moss
Internet: www.etac.no/junior

N STELL OG VEDLIKEHOLD

Trekk

Trekket er laget i brannhemmende skum og Comfort stoff. Trekket kan lett tas av og kan maskinvaskes ved 30°. Regelmessig støvsuging og børsting medvirker til å bevare stoffets utseende år etter år.

Hjul

Dekk/slange: kontroller lufttrykket (110 PSI/7,5 bar/750kPa) samt dekkmønsteret minst en gang i måneden.

Hjulaksler: Rengjør hjulakslene for hår og smuss etter behov.

Kulelager: Vedlikeholdsfrie.

Drivringer: Skadet drivring bør skiftes så ikke brukeren skades.

Bremser

Bremseeffekten er avhengig av lufttrykket i dekkene. Er bremsene svært skitne kan bremseeffekten reduseres. Kontroller bremsefunksjonen en gang i måneden.

Ramme

Kontroller jevnlig at alle skruer under rullestolen er forsvarlig festet, spesielt når stolen er justert fra en bredde til en annen. For øvrig er det viktig at rullestolen er ren, både av hensyn til brukerens velbefinnende og stolens holdbarhet. Man bør være spesielt oppmerksom på å rengjøre hullene til ryggfunksjonen. Vask rullestolen med bilshampo eller oppvaskmiddel.

Er den meget skitten kan avfettingsmiddel brukes.

Ettersyn

Det er viktig at alle skruer på rammen etterstrammes jevnlig. Spesielt skal skruene til festing av rygg, sete og seteforlenger etterstrammes når stolen er justert i bredden. Likedan skal alle skruene til tilbehøret etterstrammes minst en gang i måneden. For å unngå skarpe hjørner er det viktig å kontrollere ofte at alle skinner har endepropper. Det er også viktig å være oppmerksom på funksjonsfeil på ramme, plastdeler og lignende.

Reparasjon

Hvis det er noe på rullestolen som ikke fungerer skal forhandleren kontaktes øyeblikkelig.

En defekt rullestol skal ikke brukes. Ved istandsetting og utskifting av deler skal det alltid benyttes originaldeler fra R82. Tilbehør eller reservedeler som skal repareres kan sendes til R82. Ved feil i rullestolens ramme skal hele rullestolen returneres til R82 for reparasjon. R82 påtar seg ikke ansvar for funksjon og sikkerhet ved bruk av uoriginale deler, eller ved reparasjoner foretatt av andre enn R82 personale eller samarbeidspartnere.

N FLEKKGUIDE

Blod

Vask med kaldt vann. Hvis det ikke hjelper, tilsett et Ph-nøytralt oppvaskmiddel.

Blekk

Fjern så mye som mulig med trekkpapir. Rens med 20% denaturert sprit og vask med et Ph-nøytralt oppvaskmiddel.

Sjokolade og godterier

Bruk lunkent vann.

Gress og grønnsaker

Bruk lunkent vann event. med et Ph-nøytralt oppvaskmiddel.

Kaffe, te og melk

Fjern så mye som mulig med trekkpapir. Bruk lunkent vann event. med et Ph-nøytralt oppvaskmiddel.

Kulepenn og kosmetikk

Rens med ren sprit.

Neglelakk

Bruk neglelakkfjerner. Hvis flekken ikke forsvinner, bruk acetone.

Olje og fett

Dryss talkum på flekken og la det virke. Gni deretter forsiktig med klut fuktet med bensin eller sprit.

Skokrem

Gni forsiktig med klut fuktet med bensin eller sprit.

Syltetøy, sirup, frukt og juice

Fjern så mye som mulig med en skje. Gni deretter med lunkent vann.

Vin og sprit

Fjern så mye som mulig med trekkpapir. Bruk lunkent vann med et Ph-nøytralt oppvaskmiddel. Rens med fortynnet denaturert sprit.

Maling, oljebasert

Rens med terpentint. Gni med lunkent vann med et Ph-nøytralt oppvaskmiddel. Hvis flekken er gammel, spør en fagmann.

Maling, vannbasert

Gni med lunkent vann med et Ph-nøytralt oppvaskmiddel. Hvis flekken er gammel, spør en fagmann.

N FEILSØKING

Symptom*	Gjør følgende
Rullestolen trekker skjevt	<ul style="list-style-type: none">- Pump dekkene.- Innstill forgaffelbeslagenes vinkelinnstilling.- Kontroller at forgaffelbeslagene er montert i samme høyde.- Drivhjulsbeslagene er feil montert.- Brukeren belaster rullestolen skjevt.- Det er større fremdrift i den ene siden.
Rullestolen er tung å kjøre	<ul style="list-style-type: none">- Pump dekkene.- Drivhjulsbeslagene er feil montert.- Rengjør svinghulsakslene for hår og smuss.- For stor vekt på svinghjulene – innstill rullestolens balansepunkt.
Rullestolen er tung å svinge	<ul style="list-style-type: none">- Pump dekkene.- Kontroller at forgafflene ikke er festet for hardt.- Innstill forgaffelbeslagenes vinkelinnstilling.- Rengjør svinghulsakslene for hår og smuss.- For stor vekt på svinghjulene – innstill rullestolens balansepunkt.
N Bremsene fungerer dårlig	<ul style="list-style-type: none">- Pump dekkene.- Innstill avstanden mellom dekk og bremses.
Slark i drivhjulene	<ul style="list-style-type: none">- Kontroller at skiver rundt navakselen er på plass.- Innstill lengden på navakselen.
Drivhjulene er vanskelige å montere av og på	<ul style="list-style-type: none">- Smør og rens hurtigkoppingene.- Innstill lengden på navakselen
Svinghjulene rister	<ul style="list-style-type: none">- Forgafflene er ikke spent hardt nok til.- Kontroller at forgaffelbeslagene er montert i samme høyde.- Innstill forgaffelbeslagenes vinkelinnstilling.- For stor vekt på svinghjulene – innstill rullestolens balansepunkt.
Rullestolen føles "slapp"	<ul style="list-style-type: none">- Pump dekkene.- Kontroller at bolter og grep er korrekt festet.
Trommelbremsen bremser ikke nok	<ul style="list-style-type: none">- Skru fast skruen ved navet
Ryggvinkelens funksjon fungerer ikke	<ul style="list-style-type: none">- Rullestolen er feil montert.- Kryssmål rullestolen og skru til alle skruene igjen.

* Brukeren kan oppleve at flere av disse "symptomene" pga. feilinnstillinger, og/eller feil ved framdriftsteknikken.