

R82[®] 

cheetah[™]

Nederlandse gebruiksaanwijzing

NL INHOUDSOPGAVE

Veiligheid	4
Gereedschap	4
Onderhoud.....	4
Garantie	5
Transfer in- en uit de Cheetah	5
Quick release achterwielen en voorvorken.....	6
Voetensteunen.....	7
Trommelrem	8
Handrem.....	9
Hoekverstelling van de zitting en het ruggedeelte	10
Rug- en zitbreedte	11
Zitdiepte en rughoogte.....	12
Rugverlenging	13
Zitverlenging / verstelbare spanband / Zitprofiel.....	14
Anti-tip	15
Hoofdsteun en duwbeugel.....	16
Wegzwenkbare zijsteunen.....	17
Kleding-beschermers (1)	18
Abductieklos	19
Kleding-beschermers (2)	20
Spatborden	20
Armsteunen	21
Werkblad	22
Ombouw-kit	23
Wielcombinaties Cheetah 3-wiel versie.....	24
Wielcombinaties Cheetah 4-wiel versie.....	25
Montage heupgordel.....	26
Fix locks.....	26
Transport	27
Transport in motor voertuigen deel 1.....	28
Transport in motor voertuigen deel 2.....	29
Product identificatie	30
Maatgegevens	31
Technische gegevens	32
Producent	32
Leverancier.....	32
Verzorging en onderhoud	33
Vlekverwijdering van de Cheetah-bekleding	34
Problemen oplossen.....	35

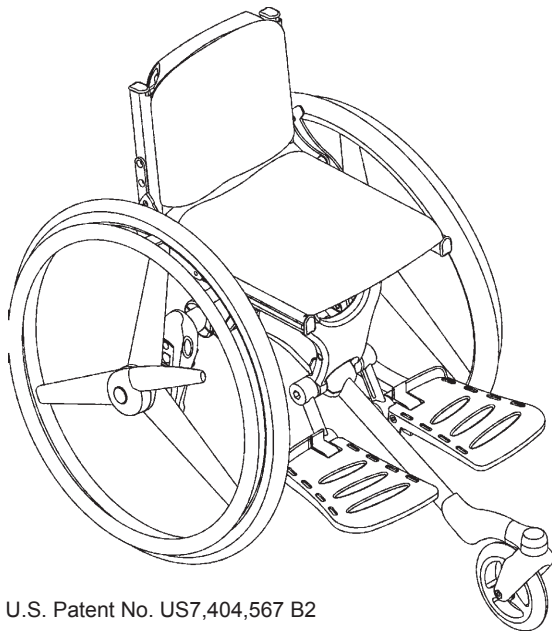

U.S. Patent No. US7,404,567 B2

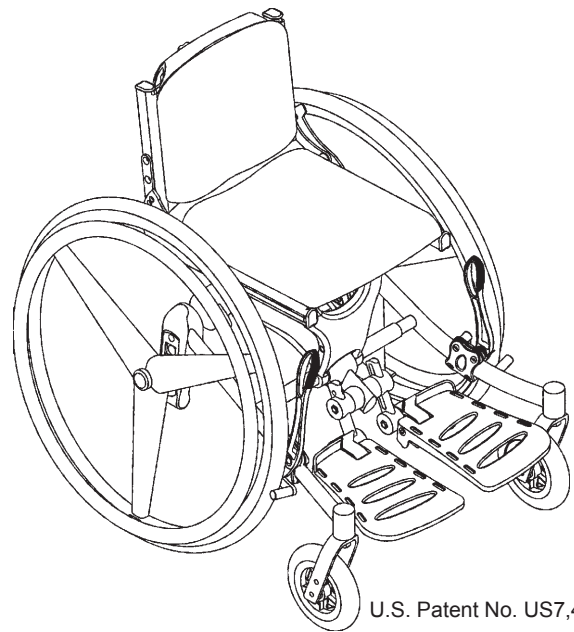

U.S. Patent No. US7,404,567 B2

NL CHEETAH

De Cheetah is een rolstoel voor actieve kinderen met een handicap die meer willen en kunnen doen. Door actief te zijn creëren ze meer mogelijkheden voor zichzelf hetgeen hun ontwikkeling stimuleert. Daardoor wordt hun leefwereld groter en wordt de zelfstandigheid bevorderd.

De Cheetah kan in een driewiel en een vierwiel uitvoering worden geleverd en is op vele manieren verstelbaar.

N.B. BELANGRIJK!

U dient de gebruiksaanwijzing van de Cheetah aandachtig en geheel door te lezen voordat u uw kind in de Cheetah plaatst. Deze gebruiksaanwijzing is bedoeld om zo goed mogelijk gebruik te kunnen maken van alle mogelijkheden van de Cheetah. Indien er, m.b.t. het gebruik en het instellen van de Cheetah onduidelijkheden, vragen of opmerkingen zijn, neem dan contact op met uw leverancier of de importeur R82 Nederland B.V.

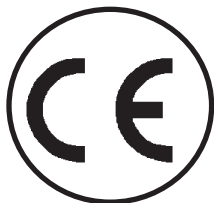

NL VEILIGHEID

De Cheetah is CE-gecertificeerd en voldoet hiermee aan alle relevante Europese veiligheidsnormen.

The Cheetah is goedgekeurd volgens EN 12182 en EN 128183. Het is zeer belangrijk om de aanwijzingen in de gebruiksaanwijzing goed op te volgen om veilig gebruik te kunnen maken van de Cheetah. Deze gebruiksaanwijzing is conform ISO 7176-15 en EN 1041. De levensduur van dit product bedraagt bij dagelijks gebruik 5 jaar. Hierna moet het product gerenoveerd worden (door medewerkers van R82) om de levensduur ervan te verlengen.



De CE-certificering komt te vervallen nadat u de Cheetah hebt aangepast of voor een reparatie niet-originele R82-onderdelen gebruikt. De CE-sticker dient dan te worden verwijderd.



Laat uw kind nooit alleen achter in dit product. Zorg voor permanent toezicht van een volwassene persoon. Verkeerd gebruik van het product kan lichamelijk letsel veroorzaken aan de gebruiker. Zorg ervoor dat de fixatie goed vastzit aan het product en controleer dit voor elk gebruik.



De Cheetah is vervaardigd voor alleen één kind. Plaats niet meer dan één kind tegelijkertijd in de Cheetah.



De meest recente versie van de gebruiksaanwijzing kunt u altijd vinden op: www.R82.com

NL GEREEDSCHAP

Aan de achterzijde van de Cheetah bevindt zich een tasje/zakje met gereedschap, Bestaande uit een 3, 4, 5 en 6 mm inbussleutel. Gebruik deze inbussleutels voor de Instellingen zoals beschreven in deze gebruiksaanwijzing. Tevens wordt een setje reflecterende stickers, welke op de Cheetah kunnen worden geplakt, bij de rolstoel meegeleverd. Wij adviseren u om deze stickers bij de voorwielen aan de voorzijde van het frame, aan de achterzijde van de zitting en op de zijkanten van de Cheetah te plakken.

NL ONDERHOUD

- Controleer regelmatig de bandenspanning en pomp regelmatig de banden op zodat de Cheetah licht blijft rijden. Aanbevolen bandendruk:
110 PSI/7,5 bar/750 kPa - 36 PSI/3,5 bar/350 kPa.
- Controleer regelmatig of de remmen nog goed functioneren. De handremmen hebben 8-10 mm speling nodig tussen de band en het remblokje om goed te kunnen functioneren.
- De framedelen dienen regelmatig met een vochtige doek te worden gereinigd.



Instellingen die niet beschreven zijn in deze gebruiksaanwijzing mogen alleen door uw revalidatiedealer worden uitgevoerd.



Indien gemonteerd, dient u regelmatig de bewegende delen van de wegzwenkbare zijsteunen en de draaiverstelling met een druppel naaimachine-olie te smeren.



Gebruik geen chloorhoudende of alcoholhoudende schoonmaakmiddelen



Controleer regelmatig, voordat uw kind in de Cheetah gaat rijden, of alle in- en verstellingen goed zijn vastgedraaid. Ook de Cheetah heeft regelmatig onderhoud nodig!

NL GARANTIE

R82 biedt 2 jaar garantie op gebreken in uitvoering en materialen en 5 jaar garantie op framebreuk veroorzaakt door lasfouten. De garantie kan nadelig worden beïnvloed indien de klant zijn verantwoordelijkheid ten aanzien van servicebeurten en/of dagelijks onderhoud niet neemt conform de door de leverancier voorgeschreven en/of in de handleiding aangegeven richtlijnen en intervallen. Voor meer informatie verwijzen we naar de website van R82 onder de rubriek; download. De garantie kan uitsluitend worden aanvaard als het R82-product wordt gebruikt in het land waar het is aangeschaft en als het product kan worden geïdentificeerd aan de hand van het serienummer. De garantie dekt geen schade door ongevallen, met inbegrip van schade veroorzaakt door onjuist gebruik of onachtzaamheid. De garantie strekt zich niet uit tot verbruiksonderdelen die onderhevig zijn aan normale slijtage en regelmatig moeten worden vervangen. Deze garantie vervalt bij gebruik van niet-originele R82-onderdelen en -accessoires of bij reparatie of wijziging door anderen dan erkende vertegenwoordigers van R82 of getraind personeel dat officieel door R82 is erkend voor reparatie en onderhoud van R82-producten. R82 behoudt zich het recht voor om het product waarop garantie wordt geclaimd en het relevante documentatiemateriaal te inspecteren alvorens met de garantieclaim in te stemmen en te beslissen of het defecte product vervangen of gerepareerd wordt. Het is de verantwoordelijkheid van de klant het artikel waarvoor een claim wordt ingediend naar het aankoopadres te retourneren. De garantie wordt gegeven door R82 of, in tweede instantie, door een R82-verkoper.

NL TRANSFER IN- EN UIT DE CHEETAH

Wanneer de Cheetah afgeleverd wordt is het belangrijk dat u een duidelijke instructie krijgt over de Cheetah. Deze gebruiksaanwijzing is een naslagwerk en bij twijfel is het belangrijk dat u contact opneemt met de leverancier of importeur.

Voordat uw kind plaatsneemt in de Cheetah dient u beide remmen van de rolstoel vast te zetten. Tevens dienen de anti-tipsteunen naar achteren te zijn uitgeklapt.

Plaats vervolgens uw kind in de Cheetah en maak de fixaties (b.v. heupgordel, fixatievest of wegzwenkbare zijsteunen) zorgvuldig vast.



Geadviseerd wordt om minimaal een heupgordel te gebruiken als fixatie in de Cheetah.

Maak zoveel mogelijk gebruik van de mogelijkheden van uw kind en let op uw rug bij het tillen.

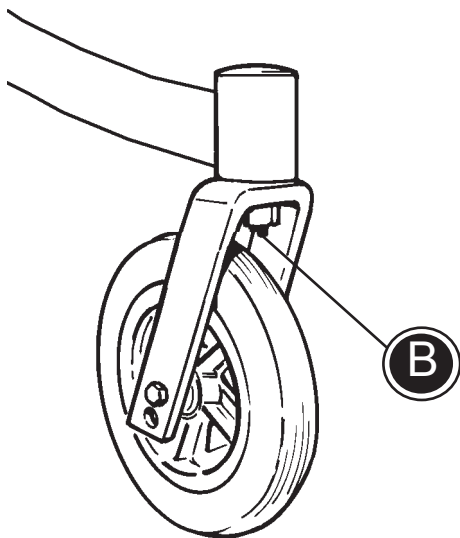
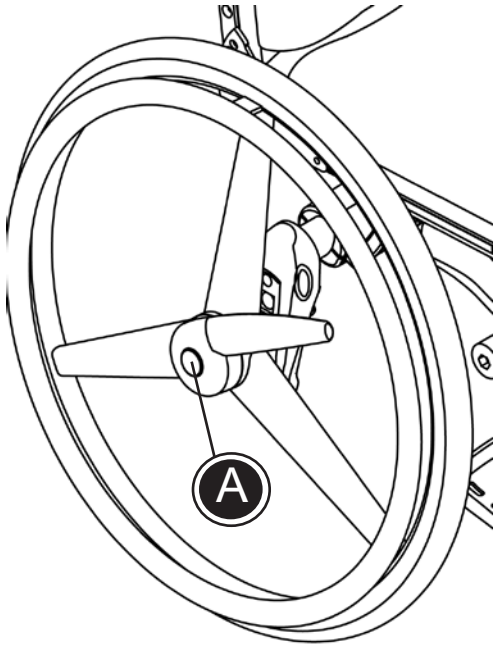

NL QUICK RELEASE ACHTERWIELEN EN VOORVORKEN

De Cheetah is standaard uitgevoerd met quick-release achterwielen. Hiermee kunnen de achterwielen eenvoudig van het frame worden genomen en wordt het vervoer in de auto een stuk eenvoudiger.

Druk de knop (A) op de achteras in en neem het achterwiel uit het frame. Herhaal dit voor het tweede wiel.

Op dezelfde wijze kunnen de achterwielen worden teruggeplaatst. Op het moment dat u de as van het achterwiel terugplaatst dient u een klik te horen. Laat vervolgens de knop (A) los en controleer of het wiel goed vast zit.

De voorwielen van de vierwiel-versie kunnen worden voorzien van Quick-release voorvorken (op verzoek mogelijk). Druk knop (B) in en neem de voorvork met het voorwiel uit het frame. Herhaal dit voor het andere wiel.

Op dezelfde wijze kunnen de voorvorken worden teruggeplaatst. Op het moment dat u de as van de voorvork terugplaatst dient u een klik te horen. Laat vervolgens de knop (B) los en controleer of de voorvork goed vast zit.



Zorg dat de quick-release assen schoon blijven (deze hoeven niet gesmeerd te worden). Leg het wiel met de quick release-as naar beneden nooit in het zand!

NL VOETENSTEUNEN

De Cheetah is standaard uitgevoerd met voetensteunen.

Zowel de hoogte als de hoek kunnen per voetensteun worden veresteld. Hiertoe dient u de beide inbusbouten (A) los te draaien. Gebruik hiervoor de bijgeleverde inbussleutel. Stel vervolgens de gewenste hoek in en draai beide inbusbouten weer stevig vast.

Eventueel kunnen de voetensteunen voorzien worden van fixatiebandjes.



Pas op dat de voeten van uw kind niet tussen de voetensteunen vast komen te zitten. Zorg dat de voeten bij een transfer niet te ver voor op de voetenplaten staan i.v.m. voorover kantelen van de Cheetah.

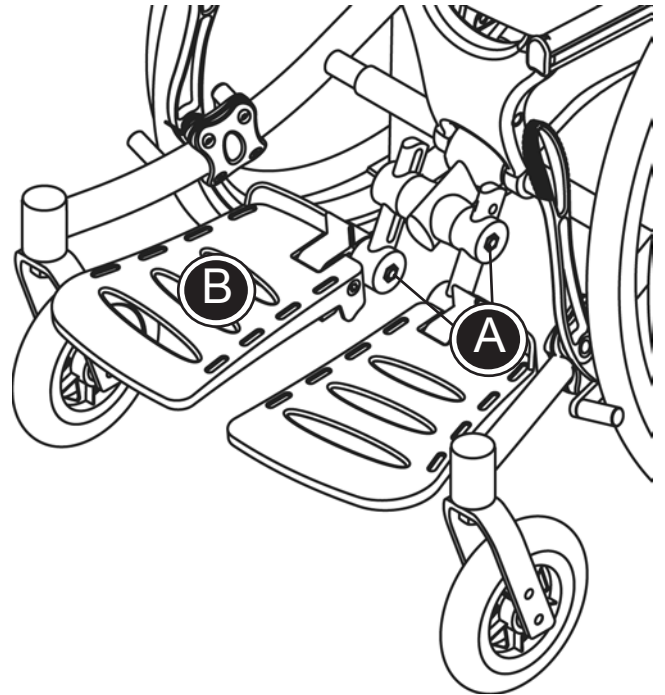

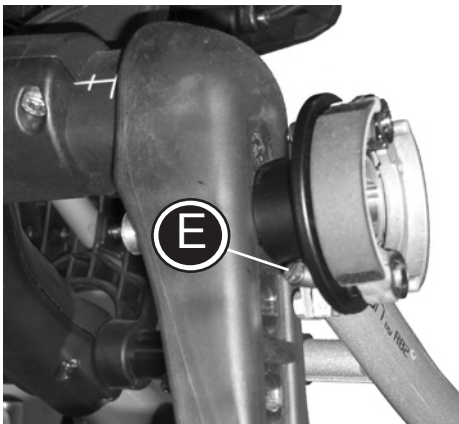
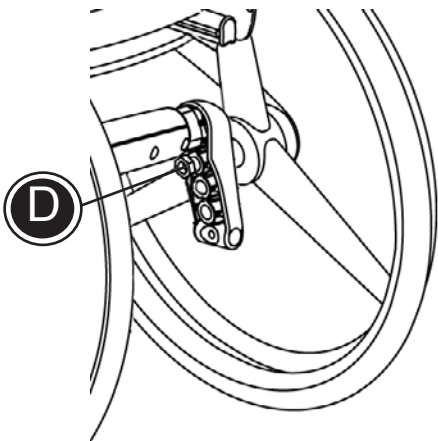
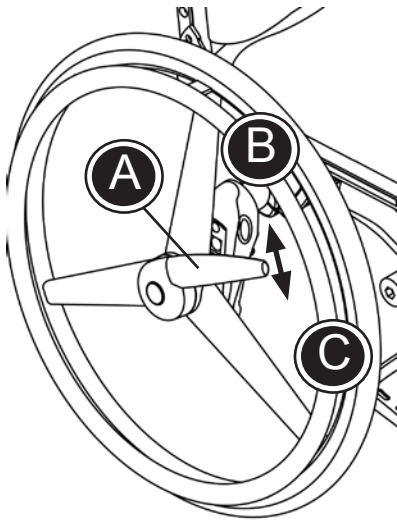



NL TROMMELREM

De driewiel-versie van de Cheetah is standaard uitgerust met trommelremmen op de achterwielen. Als de remhandle (A) naar achteren wordt getrokken (B) wordt de rem geactiveerd. Als u de remhandle (A) naar voren drukt (C) wordt de rem gedeactiveerd.

De wielen met trommelremmen kunnen ook op een vierwiel-versie van de Cheetah geplaatst worden. Hiertoe dient u de moer (D) volledig los te draaien. Vervang vervolgens het 24"-achterwiel en plaats het wiel met de trommelrem in het bovenste gat van het rolstoelframe en draai de moer (D) weer stevig vast.

 Wanneer de trommelrem niet voldoende werkt dient de stelschroef (E) te worden aangedraaid.

Het 24"-achterwiel dient altijd in het **bovenste** asgat gemonteerd te zijn. De andere asgaten zijn voor andere maten achterwielen.

 Wanneer het quick-release achterwiel weer geplaatst wordt dient deze met een duidelijke "klik" vast te zitten.

 Controleer elke keer als het achterwiel er uit is geweest of deze weer goed vast zit.

NL HANDREM

De vierwiel-versie van de Cheetah is standaard uitgerust met twee handremmen.

Als u de remhandle naar voren (A) drukt wordt de rem geactiveerd.

Als de remhandle naar achteren wordt getrokken (B) wordt de rem gedeactiveerd.

Om de rem goed af te stellen kan deze over de framebuis verschoven worden.

Draai de vier inbusbouten (C) met de bijgeleverde inbussleutel (4 mm) een aantal slagen los. Schuif vervolgens de handrem naar voren of naar achteren en draai de inbusbouten weer stevig vast.

Hoe dichterbij het remblok naar het wiel toe wordt geschoven hoe zwaarder de rem werkt. Hoe verder het remblok van het wiel af wordt geschoven hoe lichter de rem werkt.

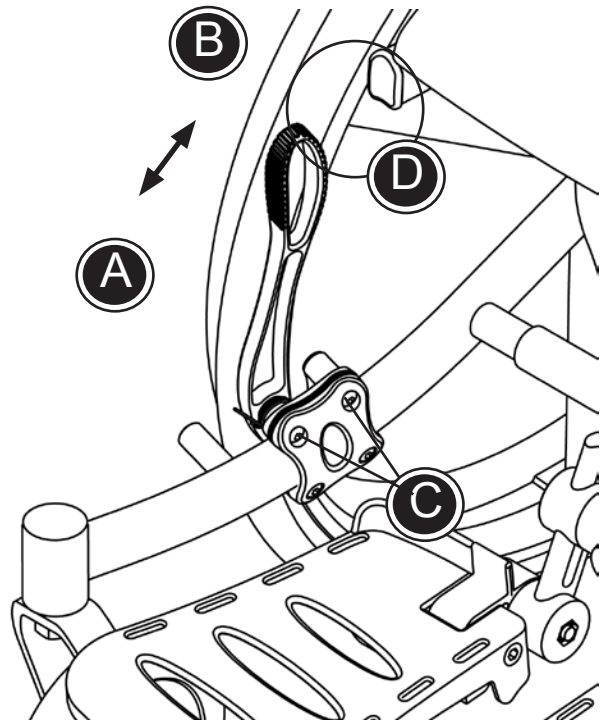

! Zorg voor een afstand van 8 – 10 mm tussen het remblok en de achterband.

! Voor een goede werking van de rem dient u de banden op spanning te houden en deze regelmatig te controleren. Aanbevolen druk achterbanden: 110 PSI / 7.5 bar / 750kPa.

! Let op dat de vingers niet klem komen te zitten tussen remhandle en zittingbuis (D) wanneer de Cheetah op de rem wordt gezet.

NL HOEKVERSTELLING VAN DE ZITTING EN HET RUGGEDEELTE

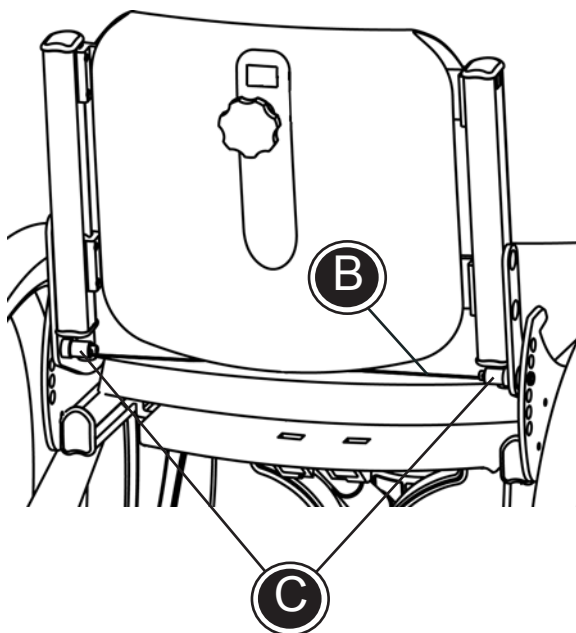
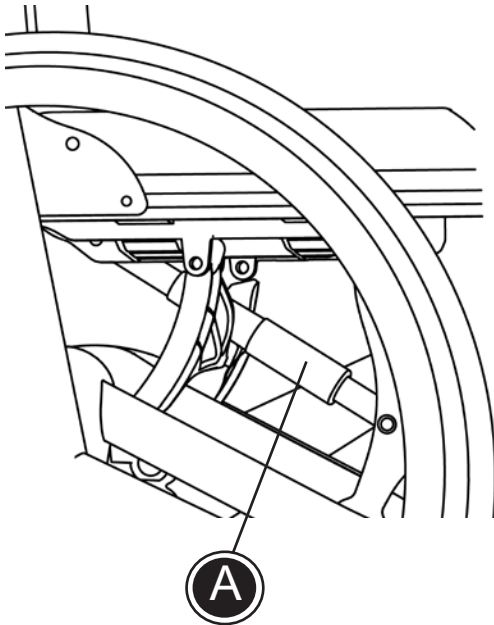

Zithoekverstelling:

De hoek van de zitunit kan d.m.v. de draaiverstelling (A) onder de zitting worden veresteld. Deze kan met één hand worden gedraaid en zo kan de totale zitunit voorover en achterover worden veresteld.

 Het is raadzaam de draaiverstelling (A) regelmatig van een druppeltje olie te voorzien.

Rughoekverstelling:

Om de rughoek te verstellen, trek aan de verstelband (B) en hou met de andere hand de rugleuning vast. Laat de verstelband los als de juiste hoek bereikt is en controleer of beide palletjes in de gaatjes zitten.

 De rugleuning van de zitting kan volledig naar voren geklapt worden. Dit maakt het vervoer van de Cheetah in b.v. de auto makkelijker. U dient dan tevens de kledingbeschermers aan de bovenzijde los te draaien.

 Het is raadzaam de vergrendelpalletjes (C) regelmatig van een druppeltje olie te voorzien

 Als u de rughoek verstelt op het moment dat het kind in de Cheetah zit, hou dan het ruggedeelte goed vast met uw andere hand.

NL RUG- EN ZITBREEDTE

De zitbreedte en de rugbreedte van de Cheetah kunnen worden ingesteld.

Voer de volgende instellingen uit en stel de breedte in conform de merktekens (D);

- Draai m.b.v. de bijgeleverde inbussleutel (5 mm) de 4 inbusbouten (A) aan de achterzijde van het ruggedeelte los.
- Draai m.b.v. de bijgeleverde inbussleutel (5 mm) de 8 inbusbouten (B) aan de onderzijde van het zitgedeelte volledig los en verwijder de inbusbouten. (Wanneer een zitverlenging is gemonteerd dienen er in totaal 12 bouten te worden losgedraaid en verwijderd.)
- Draai m.b.v. de bijgeleverde inbussleutel (5 mm) de 9 (3-wielversie) of 13 (4-wielversie) inbusbouten (C) aan de onderzijde van het frame volledig los en verwijder de inbusbouten.
- Stel vervolgens de juiste breedte in bij de Cheetah (E) en draai alle inbusbouten weer stevig vast. Wanneer geen gebruik wordt gemaakt van de kledingbeschermers kan de framebreedte 2cm smaller worden ingesteld dan de rug- en zitbreedte, zodat de achterwielen dichterbij het lichaam komen.

 Controleer na het verstellen of alle inbusbouten (A+B+C) weer stevig zijn aangedraaid. Controleer de inbusbouten regelmatig omdat deze los kunnen trillen.

 De acht merktekens onder het zitgedeelte en op de achterzijde van het ruggedeelte dienen exact dezelfde te zijn. Ook moeten de merktekens aan beide kanten van de Cheetah dezelfde afstand hebben.

 Verstel de breedte niet verder dan het MAX.-teken.

 Voordat u de Cheetah breder maakt dient u nieuwe kussens voor het rug- en zitgedeelte te bestellen overeenkomstig met de gewenste breedte. Tevens is een langere rugverstelingsband nodig.

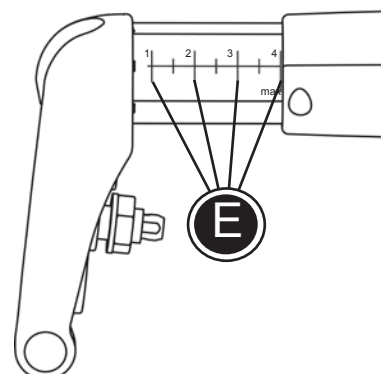
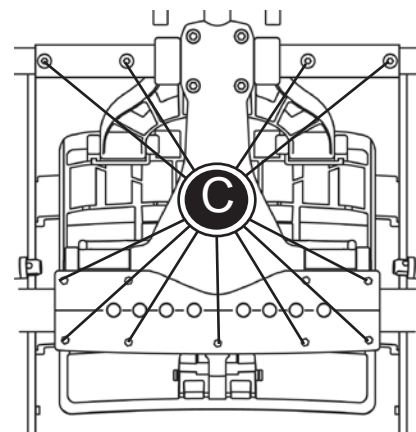
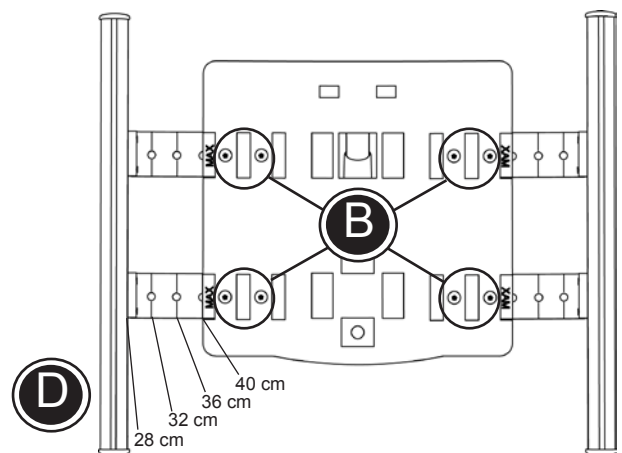
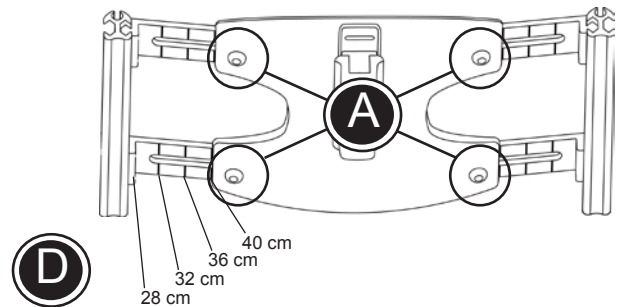

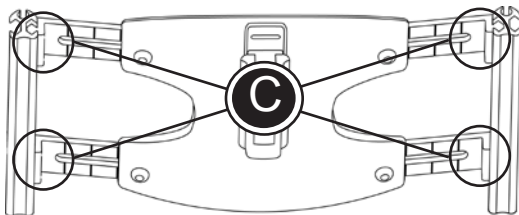
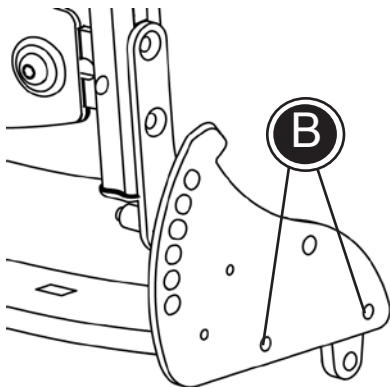
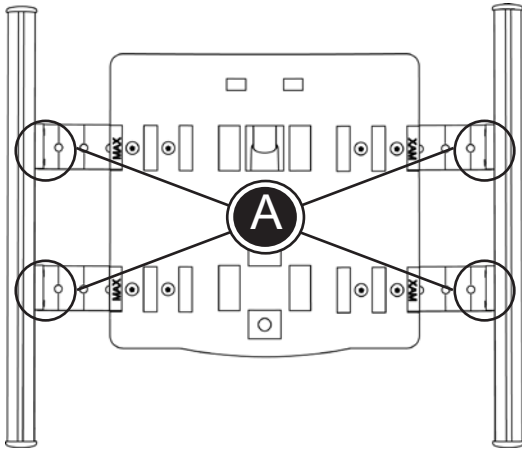

NL ZITDIEPTE EN RUGHOOGTE

Voordat u de zitdiepte en/of rughoogte aanpast dient u eerst (indien gewenst) de zitbreedte en de rugbreedte aan te passen (zie blz. 11).

Het kunststof rug- en zitgedeelte zijn in een profiel gemonteerd. Alvorens u de zitdiepte en rughoogte verstelt dient u het zit- en rugkussen te verwijderen.

Zitdiepte:

* Draai, eventueel met de bolle kop, van de bijgeleverde 3 mm inbussleutel de 8 inbusbouten (A) los en stel de gewenste zitdiepte in. (Wanneer een zitverlenging is gemonteerd dienen er in totaal 12 bouten te worden losgedraaid.) Draai vervolgens weer alle bouten stevig vast.

* LET OP! De zitdiepte kan ook worden versteld door de totale rugleuning te verschuiven. Hierdoor verandert het zwaartepunt van de Cheetah omdat het kind meer naar voren of meer naar achteren komt te zitten. Draai met de bijgeleverde 5 mm inbussleutel de twee inbusboutjes (B) los aan beide kanten van de Cheetah en stel de gewenste stand in. Draai ze daarna weer stevig vast.

Rughoogte:

• Draai, eventueel met de bolle kop, van de bijgeleverde 4mm inbussleutel de 8 inbusbouten (C) los en stel de gewenste rughoogte in. Draai ze daarna weer stevig vast.

Nadat u de zitdiepte en de rughoogte heeft ingesteld legt u de beide kussens weer op hun plaats.

 Zorg dat het zwaartepunt van de Cheetah goed staat afgesteld om ongelukken te voorkomen.

 Wanneer de totale rugleuning naar achteren is geschoven kan eventueel gebruik worden gemaakt van een zitverlenging of verstelbare spanband om een grotere zitdiepte te krijgen (zie blz. 14).

 Controleer regelmatig of alle inbusboutjes nog stevig vastzitten. Deze kunnen tijdens gebruik lostrillen.

NL RUGVERLENGING

Op het ruggedeelte van de Cheetah kan een extra rugverlenging worden gemonteerd. Ook zijn er twee lengtes verticale profielen verkrijgbaar, 20 en 25 cm, waarin de rugleuning verschoven kan worden.

* De rugverlenging wordt met de insteekbuis in de fitting (A) aan de achterzijde van de rugleuning gemonteerd en vastgezet met draaiknop (D).

Gebruik de bijgeleverde (extra) bevestiging (B) wanneer zowel de hoofdsteun als de rugverlenging moeten worden gemonteerd:

- 1) Verwijder knop (D).
- 2) Schuif bevestiging (B) over de bevestigingsstang van de rugverlenging.
- 3) Plaats de bevestigingsstang van de rugverlenging in de fitting (A).
- 4) Schuif bevestiging (B) naar beneden tot deze op de fitting (A) rust.
- 5) Zet vervolgens de rugverlenging vast door knop (D) en inbusbout (C) vast te draaien. Zorg ervoor dat de knop (D) door de opening van zowel fitting (A) als bevestiging (B) gaat.
- 6) Plaats vervolgens de duwbeugel in de andere opening van de bevestiging (B) en zet deze vast met inbusbout (E).

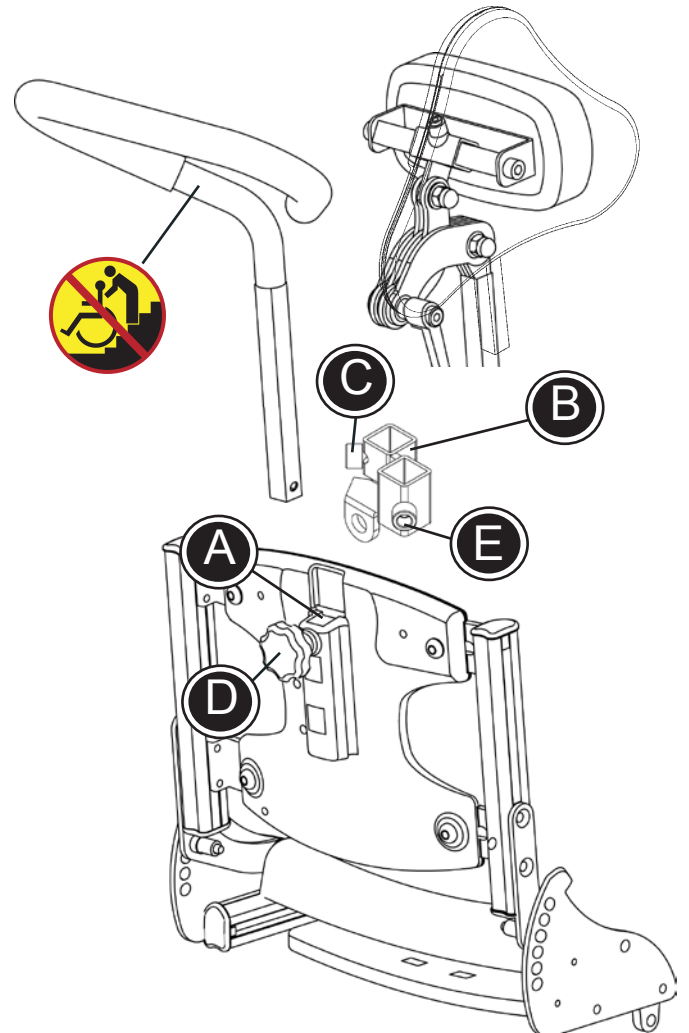

 Let op dat het veiligheidspalletje onderaan de duwbeugel altijd weer naar buiten komt na montage van de duwbeugel

 Let op dat de vingers niet bekneld raken bij het verstellen van de hoofdsteun.

 Gebruik de duwbeugel nooit om de rolstoel een trap, verhoging, trottoirband etc. op of af te duwen. Gebruik de duwbeugel nooit om de rolstoel op te tillen. De rolstoel kan alleen worden opgetild door twee personen die de rolstoel vasthouden aan weerszijden van het frame.

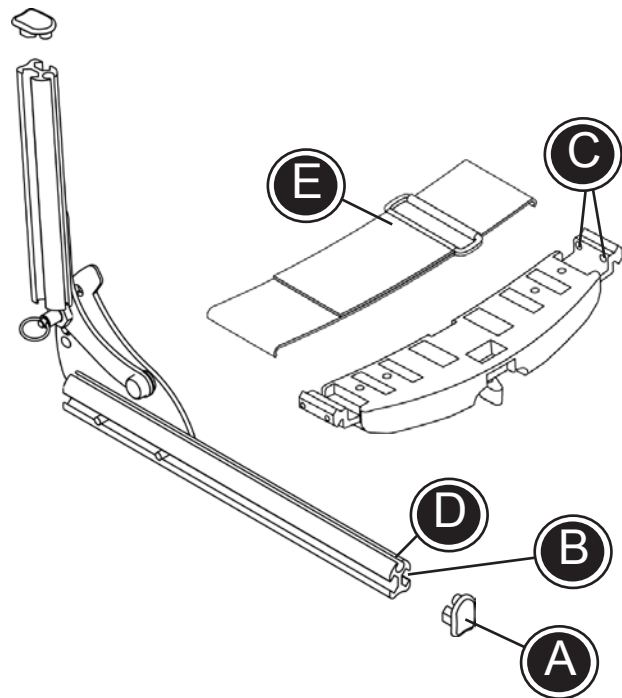

NL ZITVERLENGING / VERSTELBARE SPANBAND / ZITPROFIEL

Deze zitverlenging wordt standaard geleverd op de Cheetah 32, 36 en 40 breedte en is als accessoire te krijgen bij de Cheetah 28. De spanband (E) wordt gemonteerd als de zitverlenging (C) zo ver is uitgeschoven dat er een ruimte ontstaat tussen de basiszitting en de zitverlenging.

Wanneer de zitdiepte vergroot moet worden is het meestal nodig om ook de horizontale profielen (B) van de zitting te vervangen voor een langere uitvoering. Deze zijn er in vier maten; 28, 34, 40 and 44 cm lang.

Montage van de spanband en zitverlenging:

- * Verwijder aan beide zijde de profieldop (A) uit de metalen profieldelen van het zitframe.
- * Schuif de verstelbare band in de bovenste sleuven (D) van de metalen profielen van de zitting.
- * Schuif de zitverlenging aan beide zijden in de binnenste sleuven van de metalen profielen. Draai vervolgens de vier inbusboutjes (C) met de bijgeleverde inbusleutel stevig vast. Breng de spanband op de juiste spanning door het gedeelte (E) aan te trekken.
- * Druk de profieldoppen (A) weer in de metalen profielen.





Er wordt geadviseerd om bij de Cheetah 32, 36 en 40 altijd van de zitverlenging gebruik te maken om te voorkomen dat het zwaartepunt te ver naar achteren komt.

NL ANTI-TIP

Op de Cheetah kunnen anti-tip steunen worden geplaatst. Monteer een anti-tip steun aan beide kanten in het ontvangstgat (A) onder aan het frame en draai de bouten goed vast.

Om gebruik te maken van de anti-tip steunen moeten deze licht naar beneden worden gedrukt (B) met de voet en 180 graden in de gewenste positie worden gedraaid.





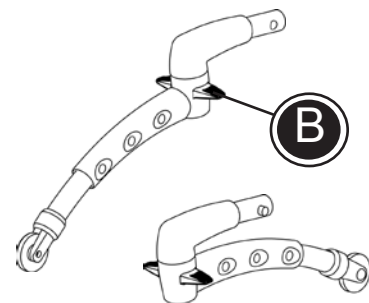
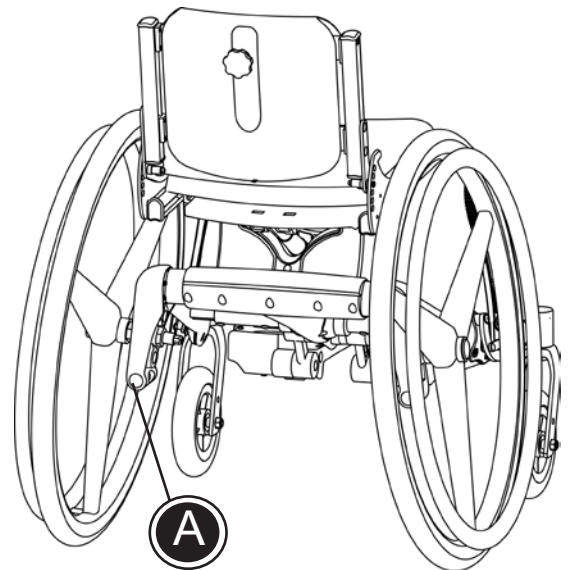

 Wij adviseren u dringend anti-tip steunen te gebruiken wanneer de zitunit van de Cheetah naar achteren wordt gekanteld.

 De anti-tip steunen dienen te worden ingeklapt wanneer de Cheetah in onderdelen wordt vervoerd.

 Controleer regelmatig de werking en bevestiging van de anti-tip steunen.



Afhankelijk van de maat van de achterwielen is de Cheetah uitgevoerd met korte of lange anti-tip steunen. Volg onderstaande aanwijzingen wanneer de positie van de achterwielen of de maatvoering wordt aangepast. Kijk voor de artikelnummers van de anti-tip op blz. 32.

Cheetah 3-wiel versie	20" achterwiel / anti tip	22" achterwiel / anti tip	24" achterwiel / anti tip
 Achterwiel pos.1 Achterwiel pos.2	4" voorwiel / KORT 6" voorwiel / KORT OF LANG	6" voorwiel / KORT OF LANG -	- -
 Achterwiel pos.1 Achterwiel pos.2 Achterwiel pos.3	- 4" voorwiel / KORT OF LANG 6" voorwiel / LANG	4" voorwiel / KORT OF LANG 6" voorwiel / KORT OF LANG -	6" voorwiel / KORT OF LANG - -
 Achterwiel pos.1 Achterwiel pos.2 Achterwiel pos.3	- - 4" voorwiel / LANG	- 4" voorwiel / LANG -	4" voorwiel / KORT OF LANG - -
Cheetah 4-wiel versie	20" achterwiel / anti tip	22" achterwiel / anti tip	24" achterwiel / anti tip
 Achterwiel pos.1	4" voorwiel / KORT	-	-
 Achterwiel pos.1 Achterwiel pos.2 Achterwiel pos.3	- 4" voorwiel / KORT OF LANG 6" voorwiel / LANG	4" voorwiel / KORT 6" voorwiel / KORT OF LANG -	6" voorwiel / KORT OF LANG - -
 Achterwiel pos.1 Achterwiel pos.2 Achterwiel pos.3	- - 4" voorwiel / LANG	- 4" voorwiel / KORT OF LANG -	4" voorwiel / KORT OF LANG - -

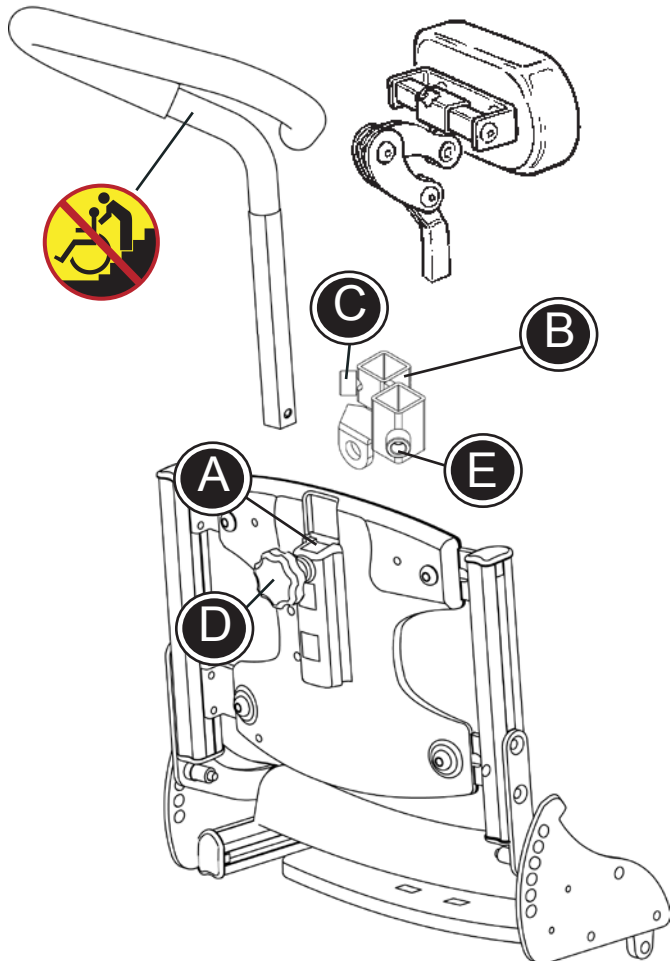

NL HOOFDSTEUN EN DUWBEUGEL

De Cheetah is voorzien van een fitting (A) waarop een hoofdsteun en/of duwbeugel kan worden gemonteerd.

* Plaats de hoofdsteun of de duwbeugel in de fitting (A) aan de achterzijde van de rugleuning en zet deze vast met de draaiknop (D).

Gebruik de bijgeleverde (extra) bevestiging (B) wanneer zowel de hoofdsteun als de duwbeugel moeten worden gemonteerd:

- 1) Verwijder knop (D).
- 2) Schuif bevestiging (B) over de bevestigingsstang van de hoofdsteun.
- 3) Plaats de bevestigingsstang van de hoofdsteun in de fitting (A).
- 4) Schuif bevestiging (B) naar beneden tot deze op de fitting (A) rust.
- 5) Bepaal de gewenste hoogte en zet vervolgens de hoofdsteun vast door knop (D) en inbusbout (C) vast te draaien. Zorg ervoor dat de knop (D) door de opening van zowel fitting (A) als bevestiging (B) gaat.
- 6) Plaats vervolgens de duwbeugel in de andere opening van de bevestiging (B) en zet deze vast met inbusbout (E).

 Let op dat het veiligheidspalletje onderaan de duwbeugel altijd weer naar buiten komt na montage van de duwbeugel

 Let op dat de vingers niet bekneld raken bij het verstellen van de hoofdsteun.

 Gebruik de duwbeugel nooit om de rolstoel een trap, verhoging, trottoirband etc. op of af te duwen. Gebruik de duwbeugel nooit om de rolstoel op te tillen. De rolstoel kan alleen worden opgetild door twee personen die de rolstoel vasthouden aan weerszijden van het frame.

NL WEGZWENKBARE ZIJSTEUNEN

Op de Cheetah kunnen wegzwenkbare zijsteunen worden gemonteerd. Volg onderstaande aanwijzingen om de zijsteunen op de juiste wijze te monteren:

- * Plaats de bevestigingsstrips (A) voor de zijsteunen in het profiel (B) en draai ze vast op de gewenste hoogte.
- * Stel tot slot de juiste stand van de zijsteunen in.

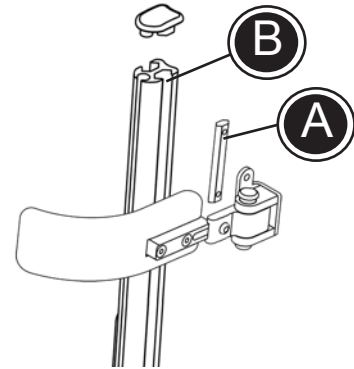

! Wij adviseren om regelmatig de zwenkbare onderdelen van de zijsteunen te voorzien van een druppel naaimachine olie.

De verticale profielen van de rugleuning op de 28 en 32 cm Cheetah kunnen, indien nodig, worden vervangen door een langere uitvoering. Gebruik hiervoor artikelnr. 900350-2.

- * Draai aan beide zijden van de rugleuning de twee bouten (C) los om het verticale profiel te kunnen demonteren. Gebruik hiervoor de bijgeleverde 4 mm inbusleutel.
- * Bevestig het nieuwe, langere verticale profiel en draai de bouten weer goed vast.
- * Monteer de zijsteunen zoals hierboven beschreven.

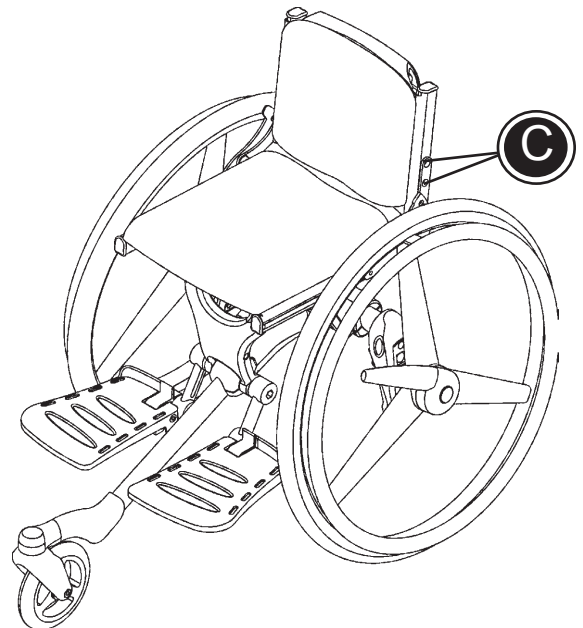

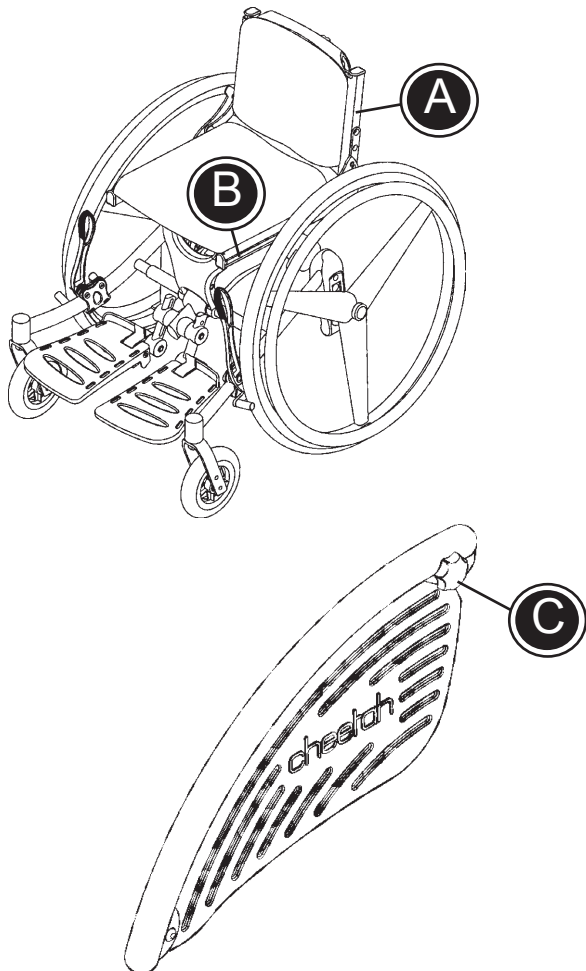

NL KLEDING- BESCHERMERS (1)

Op de Cheetah kunnen kledingbeschermers worden gemonteerd. Door de verdikte bovenzijde van de kledingbeschermers kan het kind goed steun nemen om een transfer te maken.

Bevestig de kledingbeschermers in het zittingprofiel (B) en rugprofiel (A) aan beide zijden van de rugleuning en zitting.

- * Draai de stelknop (C) los om de juiste hoek te bepalen.

Het is niet nodig om de kledingbeschermers volledig te demonteren wanneer de rugleuning neergeklapt wordt op de zitting:

- * Draai de stelknop (C) los en verwijder de afdekdoppen van het profiel van de rugleuning.
- * De kledingbeschermers hoeven niet te worden losgemaakt van de zitting.
- * Ontgrendel de rugleuning (zie blz. 10) aan de achterzijde en vouw de rugleuning naar voren. De bevestiging zal nu uit het profiel komen.

 Dit kan niet wanneer wegzwenkbare of vaste zijsteunen zijn gemonteerd.

 Let er op dat er geen vingers klem komen te zitten tussen de kledingbeschermers en de achterwielen.

NL ABDUCTIEKLOS

Op de Cheetah kan een abductieklos worden gemonteerd.

- * Bevestig de abductieklos in de zitting of de zitverlenging en draai de stelknop (A) onder de zitting vast.



Zorg dat de abductieklos tussen de knieën zit en **niet** tegen het kruis van het kind drukt.

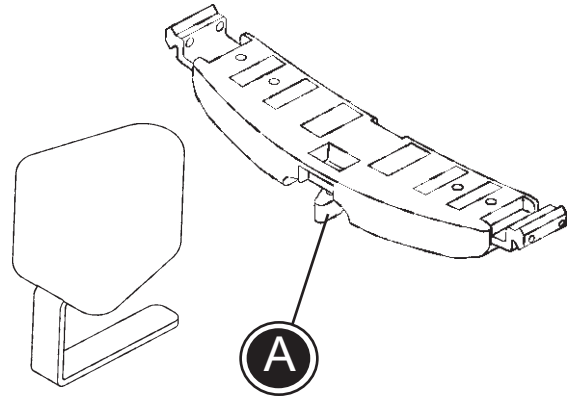

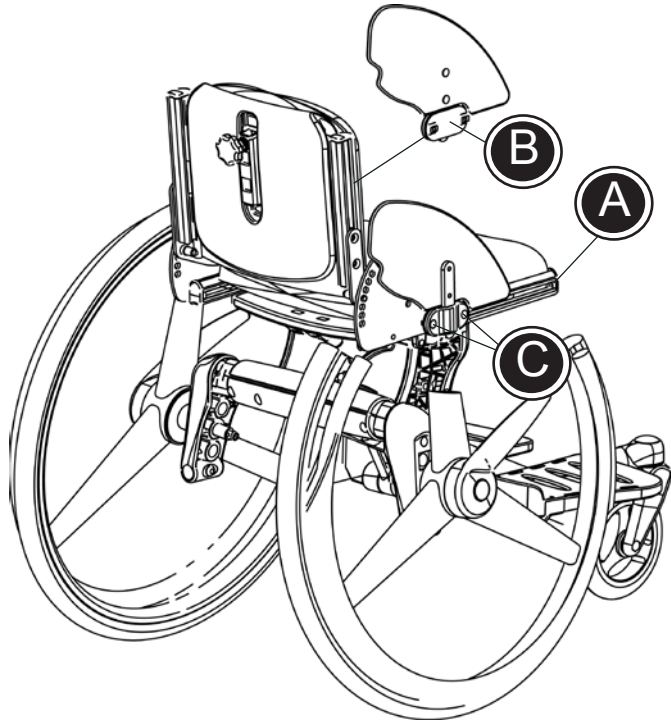

NL KLEDING- BESCHERMERS (2)

Volg onderstaande aanwijzingen om de kledingbeschermers op de juiste wijze op de Cheetah te monteren.

1. Verwijder de profieldoppen (A) uit de voorkant van de metalen profieldelen van het zitframe.
2. Schuif vervolgens de houders (B) voor de kledingbeschermers in de buitenste sleuven van de metalen profielen van de zitting en schuif deze in de gewenste positie. Draai daarna beide inbusbouten (C) stevig vast.
3. Druk de profieldoppen (A) weer in de metalen profielen.

De kleding beschermers kunnen nu gemakkelijk in en uit worden genomen.

NL SPATBORDEN

Spatborden kunnen op de Cheetah worden gemonteerd.

Volg onderstaande aanwijzingen om de spatborden op de juiste wijze te monteren:

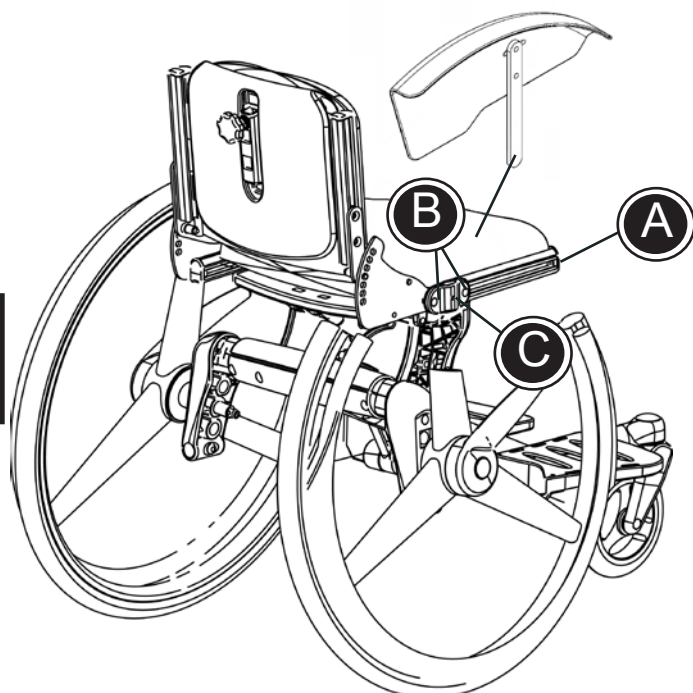

- 1) Verwijder de profieldoppen (A) uit de voorkant van de metalen profieldelen van het zitframe.
- 2) Schuif de houders voor de spatborden in de buitenste sleuven van de metalen profielen van de zitting en schuif deze in de gewenste positie. Draai daarna beide inbusbouten (B) stevig vast.
- 3) Druk de profieldoppen (A) weer in de metalen profielen.
- 4) Plaats de spatborden in de houders en zet deze vast met de inbusbout (C).

NL ARMSTEUNEN

Op de Cheetah kunnen armsteunen worden gemonteerd. Deze zijn in hoogte- en hoek instelbaar.

Volg onderstaande aanwijzingen om de armsteunen op de juiste wijze op de Cheetah te monteren.

1. Verwijder de twee profieldoppen (A) aan de bovenzijde van de profieldelen van de rugleuning.
2. Plaats vervolgens aan beide zijde een armsteun (B) in de twee profieldelen van de rugleuning.
3. Schuif beide armsteunen op de juiste hoogte en stel de gewenste hoek in.
4. Draai als laatste de inbusbout (C) stevig vast.

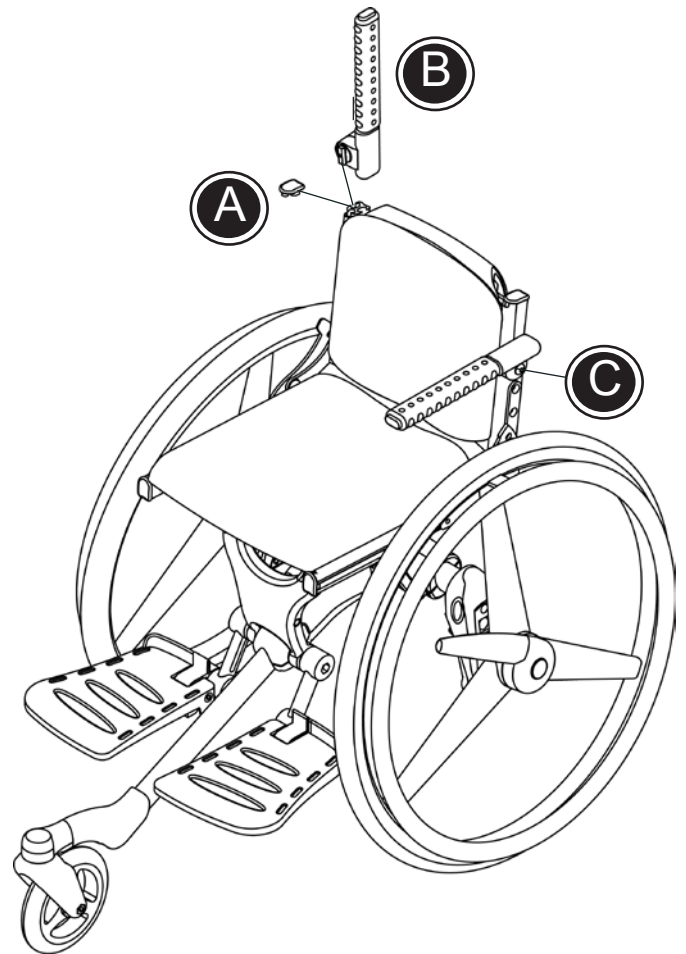

 Zorg ervoor dat de veerring precies in het midden van de opening (D) wordt vastgezet.

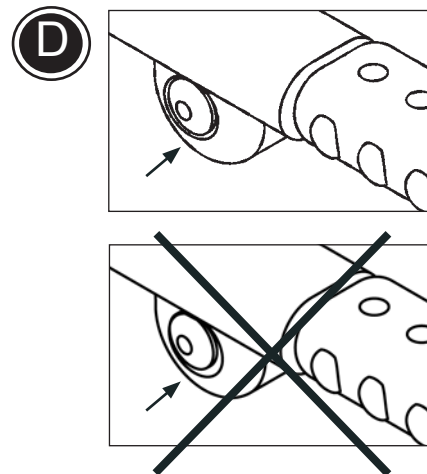

NL WERKBLAD

Het werkblad past op alle maten van de Cheetah.

Volg onderstaande aanwijzingen om het werkblad op de juiste wijze op de Cheetah te monteren.

1. Verwijder de zwarte doppen (A) uit de voorkant van de armsteunen.
2. Monteer de beugels met de bijgeleverde bouten en moeren (B) aan het werkblad.
3. Steek de beide buizen van het werkblad in de armsteunen en draai de snelspanners (C) onder de armsteunen vast.

Het werkblad kan aan de zitbreedte van de Cheetah worden aangepast. De beugels (B) van het werkblad kunnen naar binnen en naar buiten worden geschoven.

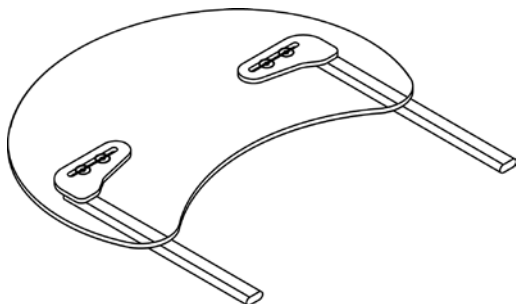
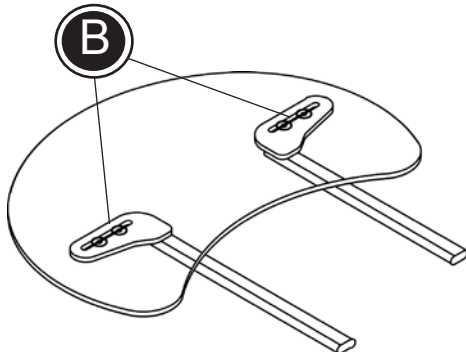
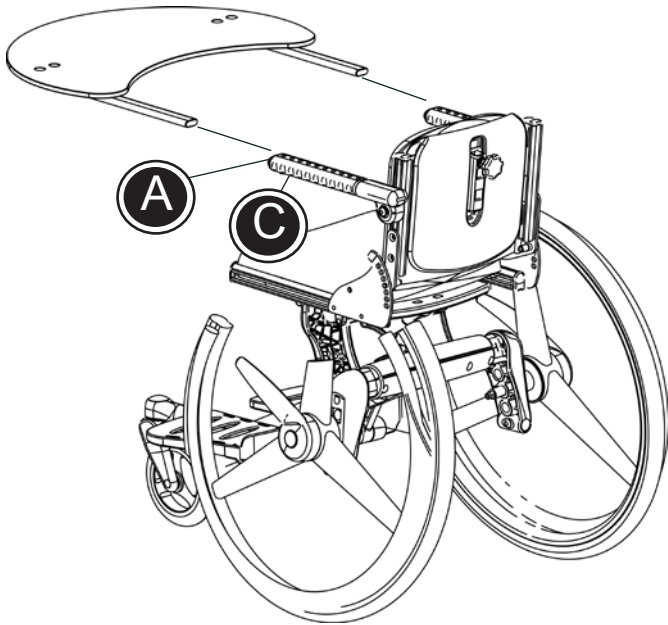

NL OMBOUW-KIT

De Cheetah kan van een 3-wiel versie worden omgebouwd naar een 4-wiel versie (en omgekeerd). Volg onderstaande aanwijzingen om de Cheetah op de juiste wijze om te bouwen:

1. Verwijder de achterwielen en de anti-tip steunen.
2. Verwijder de onderzijde van het frame door de 15 bouten volledig los te draaien.
3. Verwijder de ophanging van de achterwielen, het centrale frame-deel en de voetensteunen.
4. Het nieuwe frame-deel kan nu worden geplaatst en de bouten aan de onderzijde licht worden aangedraaid. Het centrale frame gedeelte kan, afhankelijk van de gewenste hoogte van de voetensteunen, op 2 manieren worden geplaatst.
5. Plaats vervolgens beide zijdelen van het frame en draai alle bouten vast. Plaats de achterwielen en de anti-tip steunen weer terug.

 Let er op dat de afstand van de achterwielen aan beide zijden gelijk is.

6. Plaats de hulzen op de voetenstangen.
7. Verwijder de bout en plaats de voetensteun. Plaats de bout terug en draai deze vast.
8. Plaats de beschermdop aan het uiteinde van het centrale framedeel.

 De 4-wiel Cheetah is nu klaar voor gebruik. Kijk voor de artikelnummers van de ombouw-kits op blz. 32.

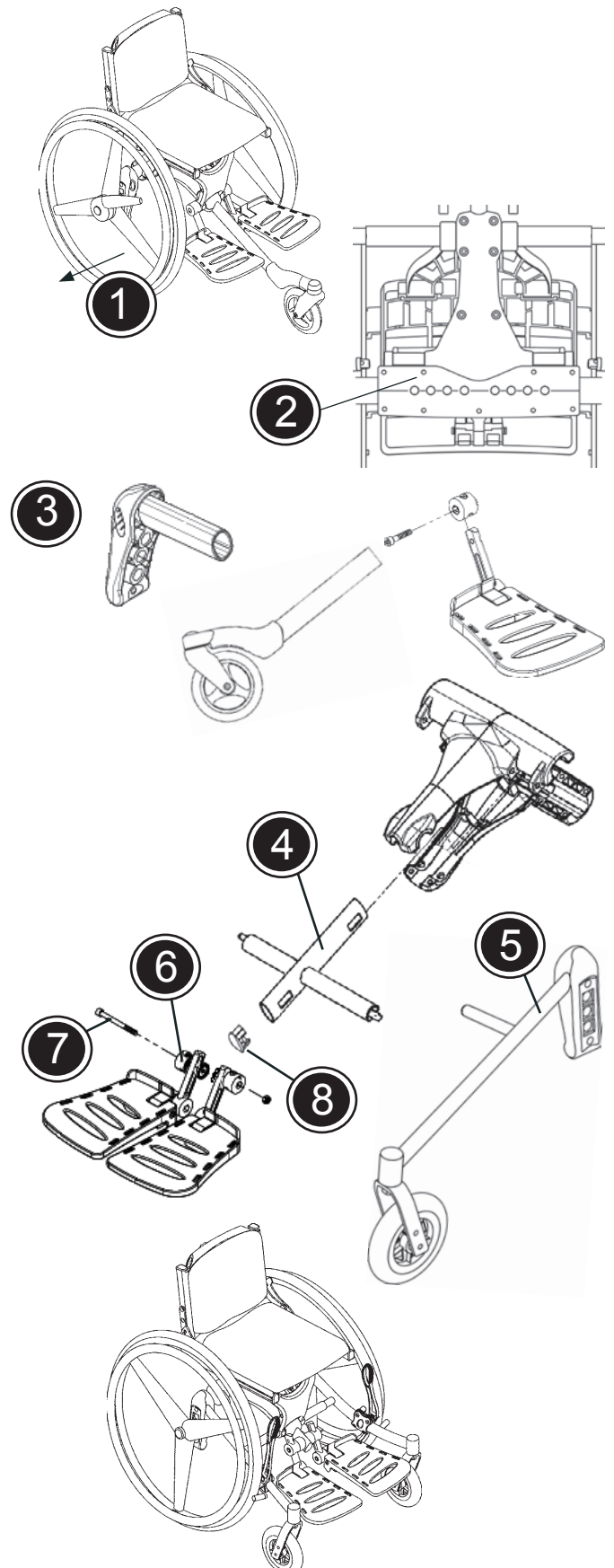

NL WIELCOMBINATIES CHEETAH 3-WIEL VERSIE

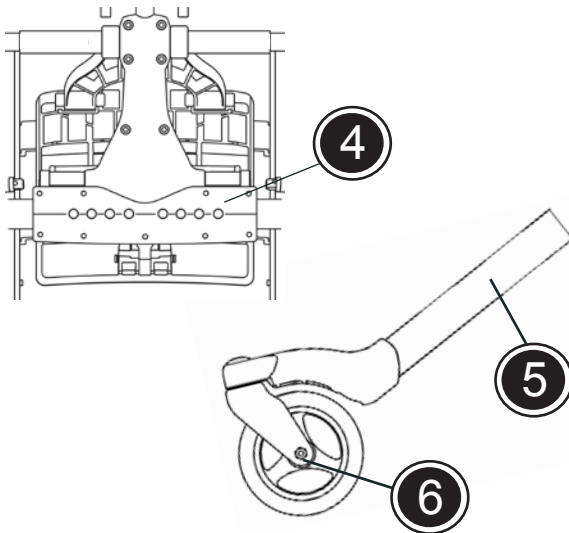
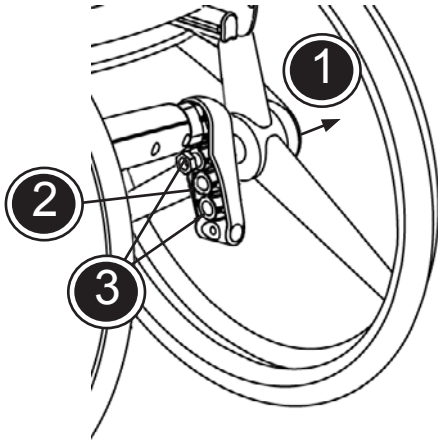

Het veranderen van de positie van het achterwiel:

1. Verwijder het achterwiel.
2. Draai de moer los met een 24 mm sleutel.
3. Plaats de huls in de gewenste positie. Draai de moer vast en plaats het achterwiel.

Het terugplaatsen van het centrale frame-deel:

4. Verwijder de onderzijde van het frame door de 15 bouten los te draaien.
5. Plaats het centrale frame-deel en draai de 15 bouten vast.
6. Plaats het voorwiel en draai de bout vast met een 6 mm inbussleutel.

Zie onderstaande schema voor het bepalen van de juiste maat/positie van de achterwielen, het centrale frame-deel, voorwiel en de daarbij behorende zithoogte.



Controleer regelmatig de spanning van de banden.



Controleer regelmatig of het centrale frame-deel goed vast zit.



Afhankelijk van de maat en de positie van de wielen kan er bij het nemen van kleine niveaueverschillen eerder sprake zijn van achterover kiepen.

Cheetah 3-wiel versie		20" achterwiel / zithoogte* (cm)	22" achterwiel / zithoogte* (cm)	24" achterwiel / zithoogte* (cm)
<p>Achterwiel pos.1 Achterwiel pos.2</p>	<p>Centrale frame-deel, kort Centrale frame-deel, kort</p>	4" voorwiel/44-50 6" voorwiel/47-53	6" voorwiel/47-53 -	- -
<p>Achterwiel pos.1 Achterwiel pos.2 Achterwiel pos.3</p>	<p>Centrale frame-deel, pos.1 Centrale frame-deel, pos.1 Centrale frame-deel, pos.1</p>	- 4" voorwiel/47-53 6" voorwiel/50-56	4" voorwiel/47-53 6" voorwiel/50-56 -	6" voorwiel/50-56 - -
<p>Achterwiel pos.1 Achterwiel pos.2 Achterwiel pos.3</p>	<p>Centrale frame-deel, pos.2 Centrale frame-deel, pos.2 Centrale frame-deel, pos.2</p>	- - 4" voorwiel/50-56	- 4" voorwiel/50-56 -	4" voorwiel/50-56 - -

In verband met de veiligheid zijn er geen andere posities/combinaties mogelijk dan hierboven beschreven!

* De zithoogte is gemeten aan de voorzijde van de zitting en is afhankelijk van de zithoek.

NL WIELCOMBINATIES CHEETAH 4-WIEL VERSIE

Het veranderen van de positie van het achterwiel:

1. Verwijder het achterwiel.
2. Draai de moer los met een 24 mm sleutel.
3. Plaats de huls in de gewenste positie. Draai de moer vast en plaats het achterwiel.

Het veranderen van de positie van de voorwielen:

4. Draai de moer los met een 24 mm sleutel.
5. Plaats het voorwiel in de vereiste positie. Draai de moer vast.

Het veranderen van de voorvork:

6. Verwijder de voorwielen en draai de moer met een 13 mm sleutel los. Gebruik, indien aanwezig, de quick-release. De voorvork kan worden geplaatst en de moer worden vastgedraaid.





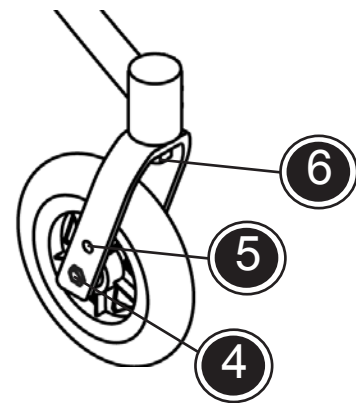
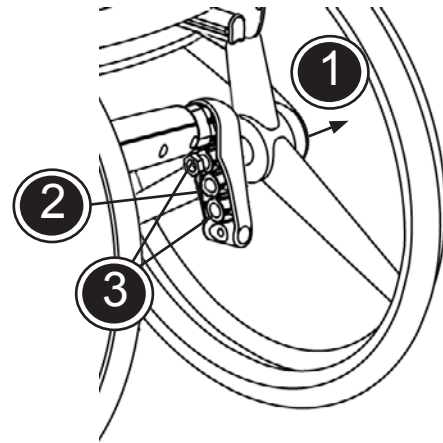

Zie onderstaande schema voor het bepalen van de juiste maat/ positie van de achterwielen, voorvorken, voorwielen en de daarbij behorende zithoogte.

 Controleer regelmatig de spanning van de banden.

 Controleer regelmatig of het centrale frame-deel goed vast zit.

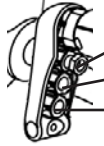
 Afhankelijk van de maat en de positie van de wielen kan er bij het nemen van kleine niveauverschillen eerder sprake zijn van achterover kliepen.

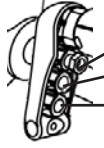

Cheetah 4-wiel versie		20" achterwiel / zithoogte* (cm)	22" achterwiel / zithoogte* (cm)	24" achterwiel / zithoogte* (cm)
 Achterwiel pos. 1	 Voorvork 1	4" voorwiel/44-50	-	-
 Achterwiel pos. 1 Achterwiel pos. 2 Achterwiel pos. 3	 Voorvork 2	- 4" voorwiel/47-53 6" voorwiel/50-56	4" voorwiel/47-53 6" voorwiel/50-56	6" voorwiel/50-56 - -
 Achterwiel pos. 1 Achterwiel pos. 2 Achterwiel pos. 3	 Voorvork 3	- - 4" voorwiel/50-56	- 4" voorwiel/50-56	4" voorwiel/50-56 - -

In verband met de veiligheid zijn er geen andere posities/combinaties mogelijk dan hierboven beschreven!

* De zithoogte is gemeten aan de voorzijde van de zitting en is afhankelijk van de zithoek.

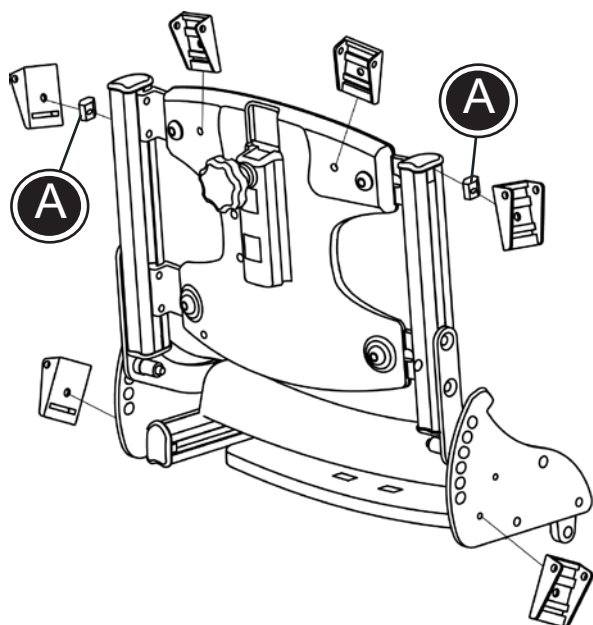
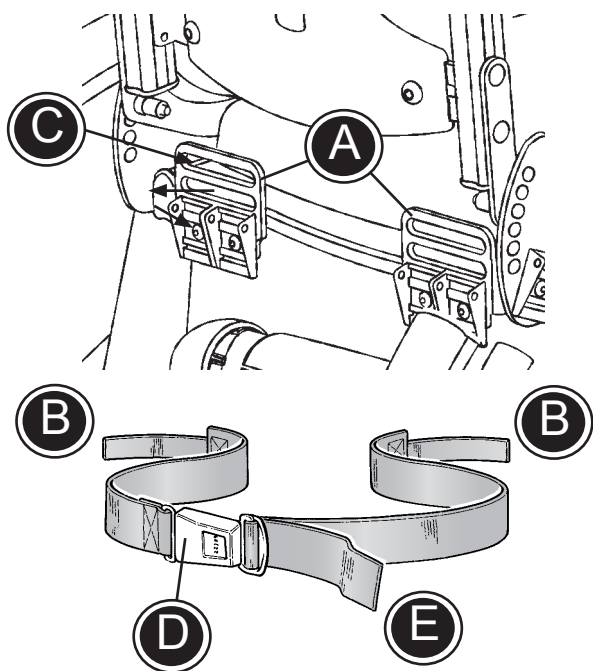

NL MONTAGE HEUPGORDEL

- * Aan de zijkant zitten standaard twee klapgespen waar de gordel doorgevoerd kan worden. Stel deze op de juiste lengte en kort de overtollige band in door deze af te snijden en dicht te smelten.
- Op verzoek is leverbaar:
- * Twee gordelbevestigingen (A) aan de achterzijde van de zitting van de Cheetah.
- * Voer de achterzijde (B) van de veiligheidsgordel door de sleuf en zet deze dan vast met de fix locks (C).
- * Plaats uw kind in de Cheetah en klip de gordel dicht.
- * Trek dan de spanband (E) aan om de veiligheidsgordel op de juiste lengte te krijgen.

 Zorg voor permanent toezicht van een volwassene persoon. Zorg ervoor dat alle fixaties en verstellingen goed vastzitten en controleer deze regelmatig.

NL FIX LOCKS

Fix locks kunnen op verschillende plaatsen worden gemonteerd.

- * Twee fix locks kunnen met de bijgeleverde bouten worden gemonteerd tegen de achterzijde van de rugleuning.
- * Twee fix locks kunnen met de bijgeleverde bouten worden gemonteerd tegen de zijplaten van de rugleuning.
- * Twee fix locks kunnen met de bijgeleverde fittingen (A) worden gemonteerd in de rugleuning- of zitting-profielen.

 Zorg voor permanent toezicht van een volwassene persoon. Zorg ervoor dat alle fixaties en verstellingen goed vastzitten en controleer deze regelmatig.

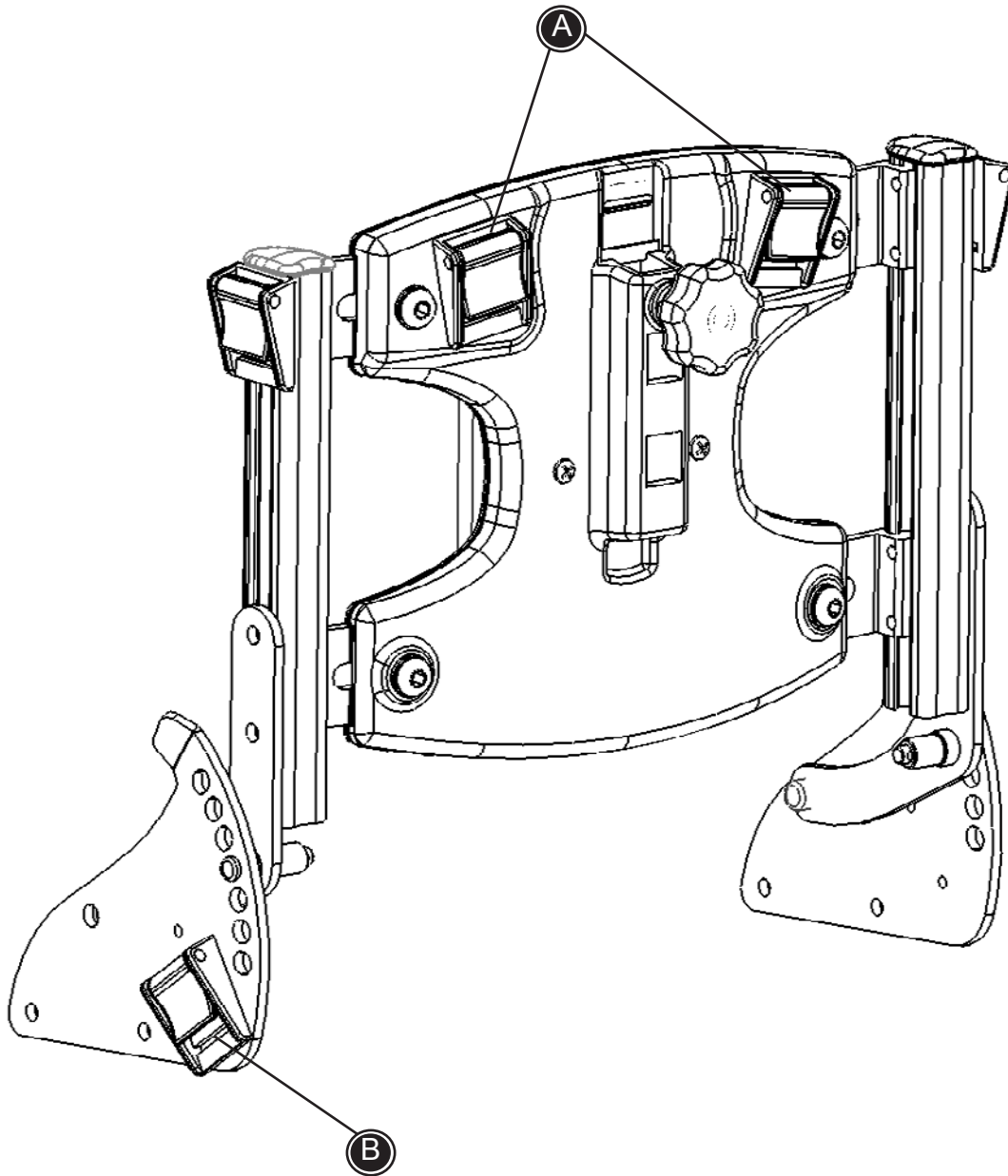

Gebruik deze tekening in combinatie met de aanwijzingen op de volgende pagina's Gebruik deze tekening in combinatie met de aanwijzingen op de volgende pagina's.

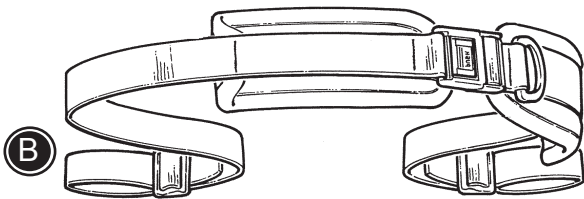

NL HEUPGORDEL

Bevestig de klagespen in de zitting. Zie pagina 26.

De heupgordel kan open en dicht worden gemaakt met behulp van de clip.

Volg de onderstaande aanwijzingen. Zie ook de tekening op pagina 27.

* Bevestig de bandjes in de klagespen (B).

 Zorg er voor dat alle fixaties en verstellingen goed vastzitten en controleer deze regelmatig.

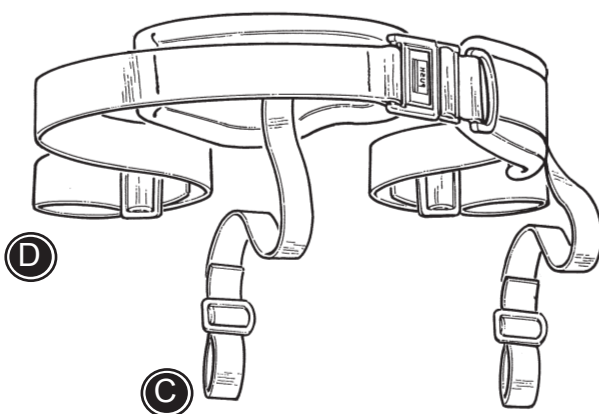

NL 4-PUNTS Y-GORDEL

Bevestig de klagespen in de zitting. Zie pagina 26.

De 4-punts Y-gordel kan open en dicht worden gemaakt met behulp van de clip.

Volg de onderstaande aanwijzingen. Zie ook de tekening op pagina 27.

- * Bevestig de bandjes in de gordelbevestigingen aan de achterkant van de zitting (B).
- * Bevestig de bandjes (C) in de klagespen op de zitting-profielen.

 Zorg er voor dat alle fixaties en verstellingen goed vastzitten en controleer deze regelmatig.

NL ENKELFIXATIES (GEPOLSTERD)

De enkelfixaties kunnen open en dicht worden gemaakt met behulp van het klittenband of de clips (A).

Volg de onderstaande aanwijzingen voor het bevestigen van de enkelfixaties.

- * Verwijder de klappespen (C).
- * Trek de banden (B) door de sleuven in de voetenplaten.
- * Bevestig de klappespen (C) opnieuw en zorg ervoor dat de banden er niet uit glijden.

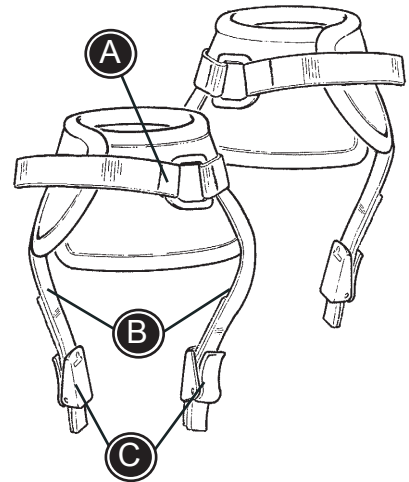

! Zorg er voor dat alle fixaties en verstellingen goed vastzitten en controleer deze regelmatig.

NL VOETFIXATIEBANDEN

De voetfixatiebanden kunnen open en dicht worden gemaakt met behulp van het klittenband of de gesp (A).

Volg de onderstaande aanwijzingen voor het bevestigen van de voetfixatiebanden.

- * Open de banden en trek ze (A) door de sleuven in de voetenplaten.
- * Sluit de banden om de voeten van het kind.

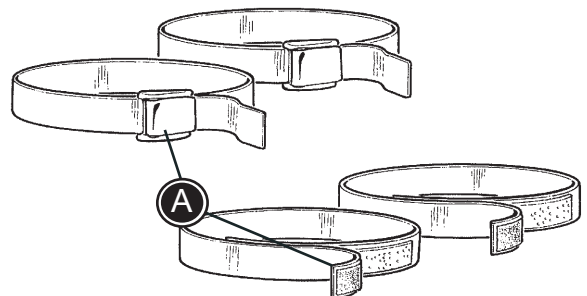

! Zorg er voor dat alle fixaties en verstellingen goed vastzitten en controleer deze regelmatig.

NL BORSTBAND

De band gaat rond de borst van het kind en rond de achterzijde van de stoel. Gebruik het klittenband voor het vastzetten van de gordel en vergrendel deze met de sluiting.

! Zorg er voor dat alle fixaties en verstellingen goed vastzitten en controleer deze regelmatig.

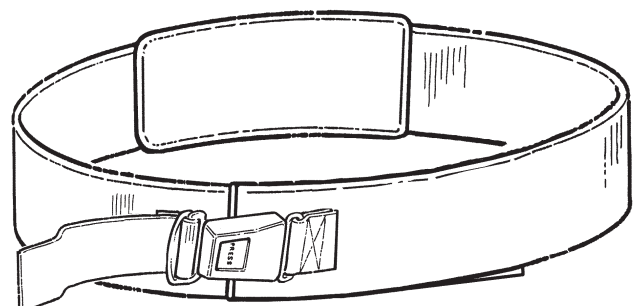

N
L

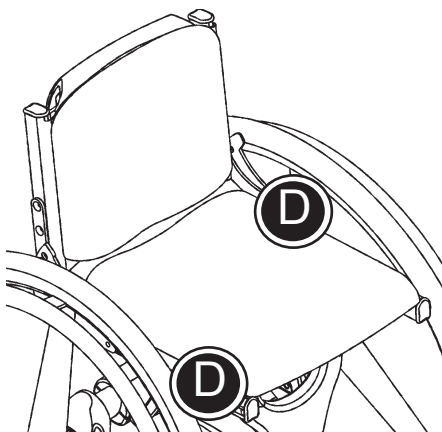
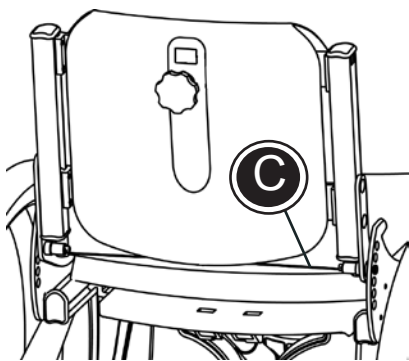
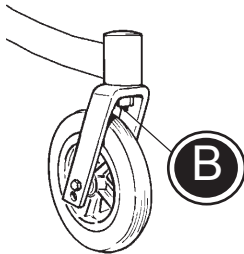
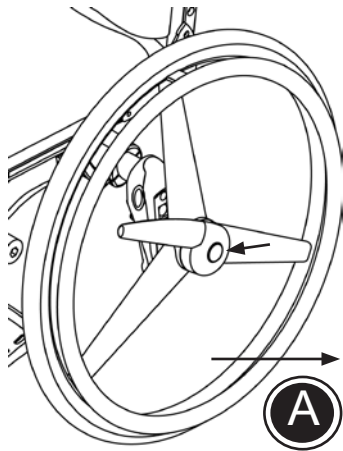

NL TRANSPORT

De Cheetah kan worden verkleind voor transport of opslag.

- * Verwijder de achterwielen (A). (zie hiervoor blz. 6 over Quick Release).
- * Verwijder de voorwielen indien deze zijn voorzien van Quick Release (B).
- * Klap de rugleuning naar voren (C). (zie hiervoor blz. 10 over zitting- en rughoek).

 Til de Cheetah op door het frame op de juiste manier met beide handen op te pakken (D).

NL TRANSPORT IN MOTOR VOERTUIGEN DEEL 1

De Cheetah is, wanneer hij op de juiste manier in rijrichting in een voertuig wordt geplaatst, goedgekeurd volgens ISO 7176-19 voor het vervoer van personen in motorvoertuigen, in combinatie met een goedgekeurd 4-punts spangordelsysteem en een goedgekeurde 3-puntsveiligheidsgordel. Volg onderstaande aanwijzingen voor zo veilig mogelijk vervoer:

 De goedkeuring is niet geldig indien de Cheetah is aangepast.

 Indien mogelijk dient het kind ten allen tijden vanuit de rolstoel de transfer te maken naar een autostoel en gebruik te maken van de aanwezige veiligheidsgordel.

 Wanneer de Cheetah toch als transport/vervoersstoel wordt gebruikt dient deze in rijrichting in het voertuig te worden geplaatst. Gebruik een goedgekeurd 4-punts spanbanden-systeem om de Cheetah in het voertuig vast te zetten.

 De zitting moet horizontaal staan en de rugleuning moet loodrecht op de zitting staan (rughoek 90°).

 Gebruik een goedgekeurde 3-punts veiligheidsgordel. De veiligheidsgordel moet zo nauwsluitend mogelijk over het lichaam zitten en niet worden tegengehouden door rolstoelonderdelen, zoals zijsteunen of achterwielen.

 Alle losse accessoires moeten worden verwijderd van de Cheetah en dienen apart te worden opgeborgen in het voertuig. Accessoires die niet kunnen worden verwijderd moeten stevig zijn gemonteerd aan de rolstoel, het kind niet in de weg zitten en zijn voorzien van zachte materialen zodat het kind zich niet kan bezeren.

 De rolstoel dient na een ongeval of botsing te worden gecontroleerd door de importeur en/of fabrikant voordat deze weer wordt gebruikt voor vervoer van een kind.



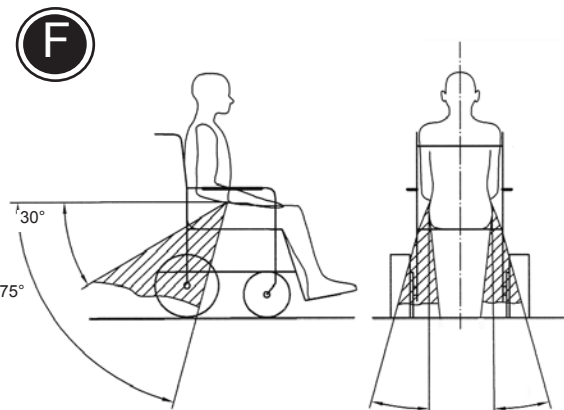
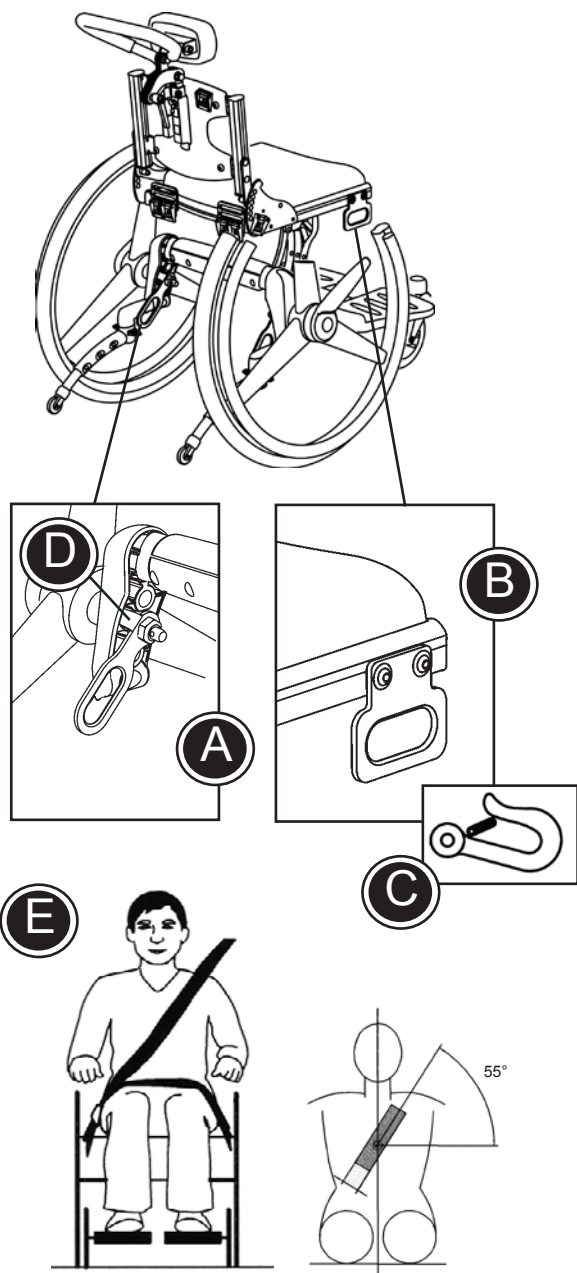

NL TRANSPORT IN MOTOR VOERTUIGEN DEEL 2

Het vastzetten van de Cheetah in motorvoertuigen:

- * Bevestig het 4-punts spanbandensysteem in het voertuig (volg de gebruiksaanwijzing van de fabrikant/importeur).
- * Monteer de transportbevestigings-ogen (A) met de sticker (C) zowel links als rechts aan de onderzijde achter op de Cheetah.

! Let op de linker en rechter transportbevestigingsogen. Het kleine nokje (D) dient te zijn gefixeerd in de uitsparing.

- * Monteer de transportbevestigings-ogen (B) met de sticker (C) zowel links als rechts aan de voorzijde van de zitting op de Cheetah.
- * Zet de Cheetah in het voertuig op de juiste manier vast met het 4-punts spanbandensysteem aan de transportbevestigings-ogen (A) en (B).

! Gebruik een 4-punts spanbandensysteem welke is goedgekeurd volgens ISO 10542-2.

Het vastzetten van het kind in de rolstoel:

- * Gebruik de goedgekeurde 3-punts veiligheidsgordel zoals op tekening (E).
- * De gordel dient op de juiste wijze en in de juiste hoek gemonteerd te zijn zoals aangegeven in tekening (F). Uiteraard moet rekening gehouden worden met het comfort van het kind maar de gordels dienen zo nauwsluitend mogelijk te worden ingesteld. Tijdens het gebruik dienen de banden van de gordel niet te zijn gedraaid.

! Gebruik een heupgordel en 3-punts veiligheidsgordel welke zijn goedgekeurd volgens ISO 10542-1 of SAE J2249.

! Wanneer uw kind zittend in de Cheetah wordt vervoerd in een motorvoertuig, is de Cheetah goedgekeurd voor een max. belasting van 57 kg.

NL PRODUCT IDENTIFICATIE

A) Serienummer:

Deze sticker bevindt zich op het kunststof frame links onder de zitting.

B) Fabrikant:

Deze sticker bevindt zich op het kunststof frame rechts onder de zitting.

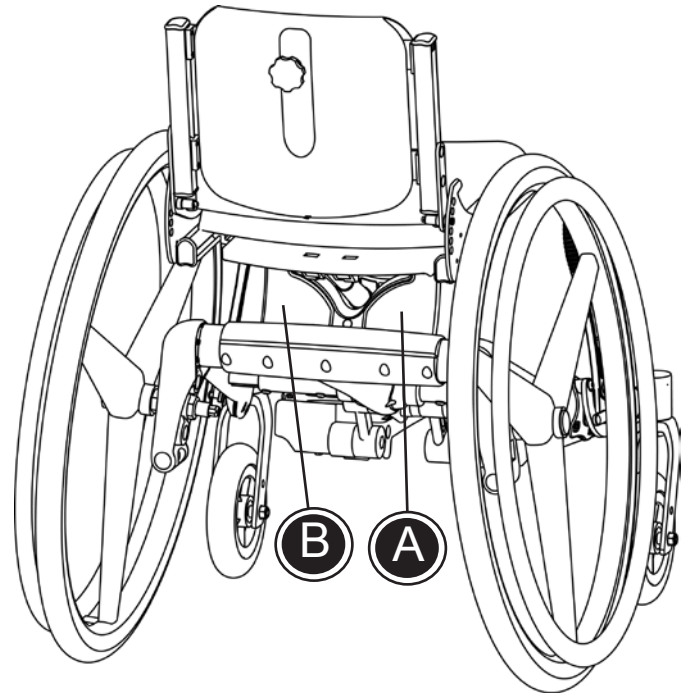

A

Dato: 31-01-02 Belast: kg
SN: 0840-01-111878-001
Varenr: 880003



B

R82®  **CE**

Parallevej 3
DK-8751 Gedved

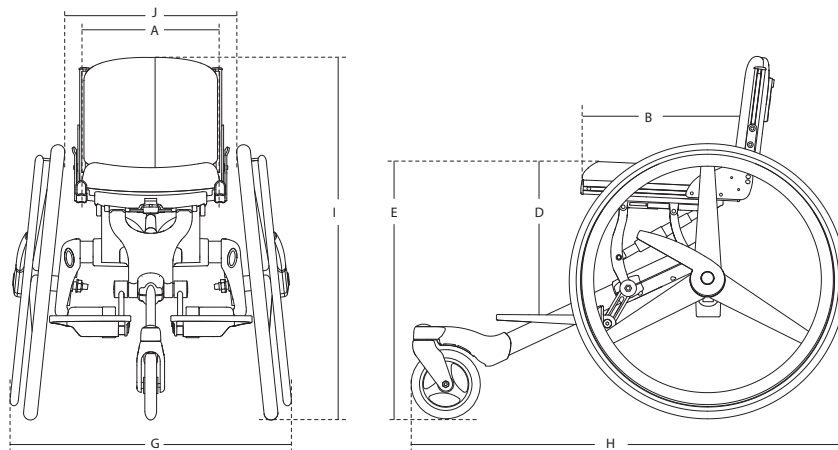

NL MAATGEGEVENS

3-wielversie, zitbreedte

	28 cm	32 cm	36 cm	40 cm
Zitbreedte instelbaar (A)	28-32 (11-12½")	32-36 (12½-14")	36-40 (14-15½")	40 (15½")
Zitdiepte instelbaar (B)	24-29 (9¼-11¼")	30-35 (11¼-13¾")	35-40 (13¾-15½")	40-45 (15½-17")
Rughoogte instelbaar (C)	25-28 (9¾-11")	25-28 (9¾-11")	28-35 (11-13¾")	28-35 (11-13¾")
Onderbeenlengte, max * (D)	33 (12¾")	33-35 (12¾-13¾")	42-46 (16½-18")	42-46 (16½-18")
Zithoogte, voorzijde * (E)	50 (19½")	50-53 (19½-20¾")	50-55 (19½-21½")	50-56 (19½-21¼")
Breedte rugkussen	28 (11")	32 (12½")	36 (14")	40 (15½")
Breedte, totaal (G)	57 (22¼")	61 (23¾")	65 (25¼")	69 (27")
Lengte, totaal (H)	90 (35")	90 (35")	90 (35")	90 (35")
Hoogte, totaal (I)	76 (29¾")	76 (29¾")	82 (32")	82 (32")
Breedte tussen wielen, top (J)	33 (12¾")	37 (14½")	41 (16")	45 (17½")
Diepte zitkussen	29 (11¼")	35 (13¾")	41 (16")	45 (17½")
Hoogte rugkussen	25 (9¾")	25 (9¾")	25 (9¾")	25 (9¾")
Gewicht	10 kg (22 lb)	10 kg (22 lb)	10 kg (22 lb)	10 kg (22 lb)
Max. belasting/gewicht gebruikte	75 kg (165 lb)	75 kg (165 lb)	75 kg (165 lb)	75 (165 lb)

4-wielversie, zitbreedte

	28 cm	32 cm	36 cm	40 cm
Zitbreedte instelbaar (A)	28-32 (11-12½")	32-36 (12½-14")	36-40 (14-15½")	40 (15½")
Zitdiepte instelbaar (B)	24-29 (9¼-11¼")	30-35 (11¼-13¾")	35-40 (13¾-15½")	35-40 (13¾-15½")
Rughoogte instelbaar (C)	25-28 (9¾-11")	25-28 (9¾-11")	28-35 (11-13¾")	28-35 (11-13¾")
Onderbeenlengte, max * (D)	35 (13¾")	39 (15¼")	43 (16¾")	47 (18¼")
Zithoogte, voorzijde * (E)	50 (19½")	50-53 (19½-20¾")	50-55 (19½-21½")	50-56 (19½-21¼")
Breedte rugkussen	28 (11")	32 (12½")	36 (14")	40 (15½")
Breedte, zonder trommelremmen (G)	59 (23")	63 (24½")	67 (26¼")	71 (27¾")
Breedte, met trommelremmen	57 (22¼")	61 (23¾")	65 (25¼")	69 (27")
Lengte, totaal (H)	77 (30")	77 (30")	77 (30")	77 (30")
Hoogte, totaal (I)	76 (29¾")	76 (29¾")	82 (32")	82 (32")
Breedte tussen wielen, top, zonder tr. (J)	35 (13¾")	35-37 (13¾-14½")	44-48 (17¼-18¾")	44-48 (17¼-18¾")
Breedte tussen wielen, top, met tr.	33 (12¾")	37 (14½")	41 (16")	45 (17½")
Hoogte rugkussen	25 (9¾")	25 (9¾")	25 (9¾")	25 (9¾")
Diepte zitkussen	29 (11¼")	35 (13¾")	41 (16")	45 (17½")
Gewicht	11 kg (24 lb)	11 kg (24 lb)	11 kg (24 lb)	11 kg (24 lb)
Max. belasting	75 kg (165 lb)	75 kg (165 lb)	75 kg (165 lb)	75 (165 lb)
Max. belasting voor transport	57 kg (125,5 lb)	57 kg (125,5 lb)	57 kg (125,5 lb)	57 kg (125,5 lb)
* Dependent on the seat angle		-10° - 28°		0° - 105°
Hoekverstelling:	Rugleuning	0° - 20°	Voetensteun	6°
	Zitunit		Wielcamber	

De Cheetah standaard-uitvoering met 6" voorwielen en 24" achterwielen is opgemeten volgens de ISO 7176-5 en 7176-7 procedure. Daar er verschillende type achterwielen mogelijk zijn is het gewicht in bovenstaand overzicht gemeten zonder de achterwielen. Een andere configuratie dan de bovengenoemde standaard-uitvoering kunnen andere maatgegevens opleveren.

NL TECHNISCHE GEGEVENS

Frame: Poedergecoat aluminium framebuis
Kussens: Vlamvertragend koudschuim.
Hoezen: Vlamvertragend microvezelstof
Kunststofdelen: PA6

NL PRODUCENT

R82 A/S
Parallevej 3
8751 Gedved
Denemarken

NL LEVERANCIER

R82 Nederland B.V.
Tinweg 8
8445 PD Heerenveen
Nederland
Web: www.R82.com

Via onze website www.R82.com kunt u ook contact met ons opnemen.

NL VERZORGING EN ONDERHOUD

ZIT- EN RUGKUSSENS

De bekleding is gemaakt van vlamvertragend “comfort” stof en de kussens van vlamvertragend koudschuim. De bekleding is eenvoudig los te halen en deze kan gewassen worden op 30° (zie waslabel). Regelmatig schoon houden van de bekleding door schoon te borstelen of te stofzuigen zorgt voor een langere levensduur.

WIELEN

Banden: controleer regelmatig de bandenspanning (aanbevolen: achterbanden. 110 PSI/7,5 bar/75/ kPa. en voorbanden 2,5 bar/25 kPa), geadviseerd wordt dit minimaal eens per maand te doen.

Wiel-assen: de assen moet goed schoongehouden worden, en het is niet nodig deze te smeren. Zorg dat ze nooit in het zand gelegd worden!

Kogellagers: deze hebben geen extra onderhoud nodig, maar moeten alleen schoon worden gehouden.

Hoepels: wanneer deze zodanig beschadigd zijn door gebruik dat ze de handen kunnen verwonden, moeten deze vervangen worden.

FRAMEDELEN

Controleer regelmatig of de bouten aan de onderzijde van het kunststof gedeelte van de Cheetah goed vast zitten, vooral wanneer de Cheetah van zitbreedte is veranderd. Zorg ervoor dat de Cheetah regelmatig wordt schoongemaakt, voor eigen comfort en om zo een langere levensduur te garanderen. Het beste kan dit gedaan worden met auto-shampoo. Wanneer de framedelen extreem vies zijn, kan een ontvetter gebruikt worden.

CONTROLE

Het is van belang om regelmatig (zeker een maal per maand) de Cheetah te controleren of alle onderdelen en accessoires nog goed bevestigd zijn, vooral nadat de Cheetah opnieuw is ingesteld qua breedte en/of qua zitdiepte en rughoogte. Ook de bevestigingen voor het taxivervoer moeten goed gecontroleerd worden. Let op dat de afwerkdopjes op het zitting- en rugprofiel gemonteerd zijn om verwondingen aan het lichaam te voorkomen. Wanneer bij controle beginnende scheurtjes geconstateerd worden dient u dit meteen via uw leverancier te laten repareren.

REPARATIE

Wanneer er technische problemen zijn met de Cheetah dient u dit meteen te melden bij uw leverancier. Defecte Cheetahs dienen niet gebruikt te worden en ter reparatie aangeboden te worden bij uw leverancier. Er dienen alleen originele R82-onderdelen gebruikt te worden welke bij de importeur besteld kunnen worden. Wanneer kapotte onderdelen voor garantie in aanmerking komen dienen deze zo spoedig mogelijk retour te worden gestuurd naar de importeur. Wanneer er essentiële problemen zijn met de Cheetah dient deze in zijn geheel retour gestuurd te worden naar de importeur. R82 kan niet verantwoordelijk worden gesteld voor letsel dat voortkomt uit het gebruiken van niet-originele onderdelen op de Cheetah en/of reparatie door niet bevoegde personen.

NL VLEKVERWIJDERING VAN DE CHEETAH-BEKLEDING

Bloed

Met koud water afspoelen. Als dit niet voldoende is, gebruik een mild wasmiddel.

Inkt

Zoveel mogelijk opdeppen met absorberend keukenpapier. Schoonmaken met oplosmiddel met 20% alcohol en naspoelen met water waarin een mild wasmiddel is opgelost.

Chocolade

Deppen met handwarm water.

Gras en groenten

Deppen met handwarm water en eventueel een mild wasmiddel gebruiken.

Koffie, thee en melk

Zoveel mogelijk deppen met absorberend keukenpapier. Daarna met handwarm water deppen waarin een mild wasmiddel is opgelost.

Ballpoint en cosmetica

Schoonmaken met alcohol

Nagellak

Deppen met nagellakverwijderaar. Wanneer dit niet voldoende is met aceton schoonmaken.

Olie en vet

Eerst bestrooien met talkpoeder en in laten trekken waarna het afgeborsteld kan worden. Daarna voorzichtig deppen met een doek gedrenkt in benzeen of alcohol.

Schoenpoets

Voorzichtig deppen met een doek gedrenkt in benzeen of alcohol.

Jam, siroop, fruit en vruchtensap

Eerst zoveel mogelijk verwijderen met een lepel. Daarna deppen met handwarm water.

Wijn en sterke drank

Eerst zoveel mogelijk deppen met absorberend keukenpapier. Daarna met handwarm water deppen waarin een mild wasmiddel is opgelost. Dan uitspoelen met verdunde schoonmaak alcohol.

Verf op oliebasis

Eerst schoonmaken met terpentijn. Daarna deppen met handwarm water waarin een mild wasmiddel is opgelost. Bij volledig opgedroogde verfvlekken dient u professionele schoonmaakmiddelen te gebruiken.

Verf op waterbasis

Deppen met koud water waarin een mild wasmiddel is opgelost.

NL PROBLEMEN OPLOSSEN

<u>Probleem*</u>	<u>Oplossing</u>
Wanneer de Cheetah geen rechte koers houdt.	<ul style="list-style-type: none"> - Banden oppompen - De balhoofdhoek van de voorwiel(en) is niet correct. - De voorwielen zijn niet op dezelfde hoogte zijn gemonteerd. - De achterwielen zijn niet op dezelfde hoogte gemonteerd. - Het gewicht van het kind is ongelijk verdeeld. - Bij voorbewegen wordt de kracht niet gelijk over beide achterwielen verdeeld.
Wanneer de Cheetah zwaar rijdt.	<ul style="list-style-type: none"> - Banden oppompen. - De achterwielen zijn niet op dezelfde hoogte gemonteerd. - De assen van de voorvorken kunnen vuil zijn. - Te veel druk op de voorwielen, stel de balans opnieuw in (zie blz. 12).
Cheetah is moeilijk te sturen.	<ul style="list-style-type: none"> - Banden oppompen. - De voorvorken zijn te vast aangedraaid. - De assen van de voorvorken kunnen vuil zijn. - Te veel druk op de voorwielen, stel de balans opnieuw in (zie blz. 12).
Remmen werken niet voldoende.	<ul style="list-style-type: none"> - Achterbanden oppompen. - Stel de afstand tussen remblokje en band opnieuw in.
Achterwielen zitten los.	<ul style="list-style-type: none"> - Zorg dat de asbusring op zijn plaats zit en draai de moer goed vast. - Zorg dat de asbus verder naar binnen komt.
Achterwiel moeilijk te verwijderen.	<ul style="list-style-type: none"> - Quick release as schoonmaken.
Voorwielen trillen	<ul style="list-style-type: none"> - Voorvorken zitten niet goed vast. - De voorwielen zijn niet op dezelfde hoogte zijn gemonteerd. - Te veel druk op de voorwielen, stel de balans opnieuw in (zie blz. 12).
Cheetah voelt wiebelig aan.	<ul style="list-style-type: none"> - Banden oppompen. - Zorg dat alle bouten, moeren etc. goed vast gedraaid worden.
Trommelrem werkt niet goed.	<ul style="list-style-type: none"> - Zorg dat de stelbout aangedraaid is.
Rugverstelling werkt niet goed.	<ul style="list-style-type: none"> - De Cheetah is niet op de juiste manier afgesteld. Controleer de maten en stel de Cheetah opnieuw in.

* Het is mogelijk dat er meerdere van bovenstaande problemen tegelijk zijn met de Cheetah. Dit betekent dat de Cheetah verkeerd is ingesteld en/of verkeerd wordt gebruikt.