

R82[®] 

cheetah[™]

Suomenkielinen käyttöohje

F
I
N

FIN SISÄLLYS

Turvallisuus	4
Työkalut	4
Kunnossapito	4
Takuu	5
Tuoliin siirtyminen ja siitä poistuminen	5
Pikalukitus	6
Jalkatuki	7
Rumpujarru	8
Käsijarru	9
Istuin & selkä-noja, kallistus	10
Selkänojan ja istuimen leveys	11
Istuimen syvyys ja selkänojan korkeus	12
Selkänojan jatke	13
Istuimen jatke ja kangas	14
Kippieste	15
Päätuki ja avustajan kahva	16
Sivuun käännettävät sivutuet	17
Siirtymiskäsi-nojat ja sivulevyt	18
Haarakiila	19
Sivulevyt	20
Kurasuojat	20
Käsinojat	21
Pöytä	22
Muuntosarja	23
Pyöräyhdistelmät 3-pyör. Cheetah	24
Pyöräyhdistelmät 4-pyör. Cheetah	25
Istuinvyön kiinnittäminen	26
Fixlock-soljet	26
Lantiovyö	28
Y-lantiohihna	28
Nilkkahihnat	29
Jalkahihnat	29
Kuljetusvyö	29
Kuljettaminen	30
Kuljettaminen moottoriajo-neuvoissa 1/2	31
Kuljettaminen moottoriajo-neuvoissa 2/2	32
Tuotteen tunnistus	33
Mitat	34
Tekniset tiedot	35
Valmistaja	35
Jakelija	35
Hoito ja kunnossapito	36
Tahrannoisto-ohje	37
Vianetsintä	38

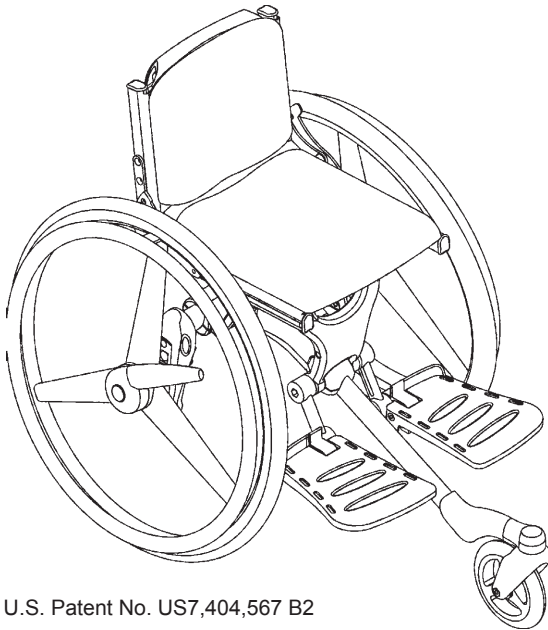

U.S. Patent No. US7,404,567 B2

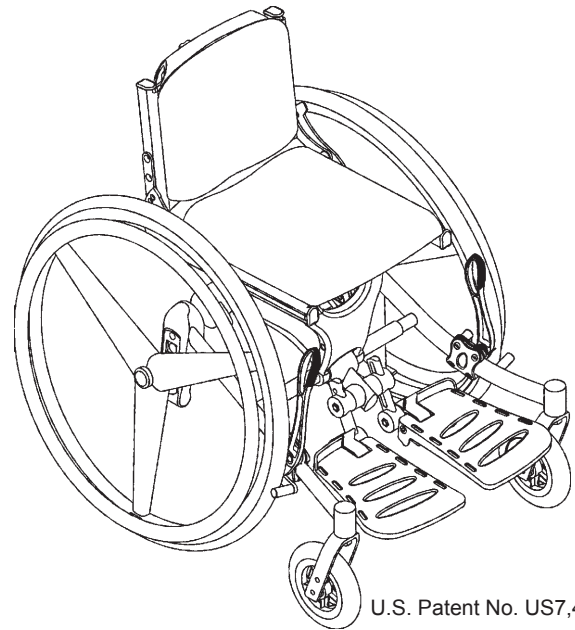

U.S. Patent No. US7,404,567 B2

FIN CHEETAH

Cheetahin valinnan myötä olemme varmoja, että olette saaneet aktiivisen pyörätuolin, joka täyttää kaikki odotukset, joita nykyaikaiselle lapsen apuvälineelle voidaan asettaa.

Cheetah on aktiivinen pyörätuoli, joka on kehitetty aktiivista lasta varten, joka sekä haluaa että kykenee liikkumaan omatoimisesti. Tämän pyörätuolin avulla lapsella on kaikki mahdollisuudet liikkua ympäriinsä ja olla yhdessä muiden lasten kanssa poikkeuksellisen istumamukavuuden säilyessä pääosassa. Cheetah toimitetaan joko 3-pyöräisenä tai 4-pyöräisenä mallina.

Tämä käyttöohje on tarkoitettu toimimaan oppaana ja apuna käyttäjälle Cheetahin tarjoamien monien valinnanmahdollisuuksien hyödyntämisessä. Siksi suosittelemme perehtymistä tähän käyttöohjeeseen ennen Cheetahin ottamista käyttöön.



FIN TURVALLISUUS

Cheetah on saanut CE-merkinnän. Tämä varmistaa sen täyttävän kaikki relevantit eurooppalaiset turvavaatimukset.

Cheetah on lisäksi hyväksytty EN 12182:n ja EN 12183:n mukaisesti. Tämä käyttöohje on hyväksytty ISO 7176-15:n ja EN 1041:n mukaisesti.

Tämän tuotteen kestoikä on 5 vuotta, kun sitä käytetään päivittäin. Tämän jälkeen tuote on kunnostettava (R82:n toimesta) käyttöiän pidentämiseksi.



Poistakaa CE-merkintä, jos tuotteeseen tehdään rakenteellisia muutoksia tai käytetään muita kuin alkuperäisiä R82-varaosia ja varusteita.



Älä milloinkaan jätä lasta ilman valvontaa tähän tuotteeseen. Varmista jatkuva valvonta aikuisen toimesta. Tuotteen väärä käyttö voi aiheuttaa vakavan vamman käyttäjälle. Varmista, että kaikki tuotteen kiinnitykset ja säädöt on sijoitettu ja tehty oikein ja tarkista ne ennen joka käyttöä.



Tuoli on tarkoitettu vain yhdelle käyttäjälle. Älä sijoita useampaa kuin yhtä käyttäjää tuoliin.



Käyttöohjeen viimeisin versio on aina saatavilla verkkosivuilta: www.R82.com

FIN TYÖKALUT

Tuolin selkänojassa on työkalupussi, jossa on 3, 4, 5 ja 6 mm:n kuusiokoloavaimet. Näitä työkaluja käytetään käyttöohjeessa kuvattujen säätöjen tekemiseen. Pussissa on myös sarja heijastintarroja, jotka voidaan liimata tuoliin. Suosittelemme heijastintarrojen sijoittamista eteen etupyörien viereen, taakse istuimen alapuolelle ja tuolin sivuille.

FIN KUNNOSSAPITO

- Tarkista renkaiden ilmanpaine säännöllisesti.
Ilmanpaine: 110 PSI/7,5 bar/750 kPa - 36 PSI/3,5 bar/350 kPa.
- Tarkista käsijarrun toiminta säännöllisesti. Varmuusetäisyys pyörän ja jarrupalan välillä on: 8-10 mm
- Puhdista alusta säännöllisesti, etenkin sen jouduttua kosketuksiin sadeveden tai suolaveden kanssa.



Ainoastaan valtuutettu R82:n henkilöstö saa tehdä säätöjä, joita ei ole kuvattu tässä käyttöohjeessa.



Voitele kääntyvät osat, kääntökahva ja jousikotelot ajoittain. Suosittelemme synteettisen teflonöljyn käyttöä.



Älä käytä klooria tai denaturoitua spriitä sisältäviä puhdistusaineita. Tahranpoisto-ohje löytyy ohjekirjan lopusta.

FIN TAKUU

R82:lla on materiaali- ja valmistusviat kattava 2 vuoden vuoden sekä metallirungon rikkoutumisen viallisen hitsauksen seurauksena kattava 5 vuoden vakuu. Takuu voi raueta, jos asiakas laiminlyö velvollisuutensa huoltaa ja/tai pitää kunnossa päivittäin toimittajan ja/tai käyttöohjeessa mainittujen ohjeiden mukaan ja annettuja huoltovälejä noudattaen. Lisätietoja on R82-sivustossa. Takuu pysyy voimassa vain, jos R82:n tuotetta käytetään sen ostomaassa ja jos tuote voidaan tunnistaa sen sarjanumeron perusteella. Takuu ei kata tapaturmavahinkoja eikä väärinkäytön tai laiminlyönnin aiheuttamia vaurioita. Takuu ei kata normaalin kulumisen vuoksi määrävälein vaihdettavia osia. Takuu raukeaa, jos käytetään muita kuin R82:n alkuperäisiä osia tai tarvikkeita tai jos muu kuin R82:n valtuutettu edustaja tai R82: tuotteita korjaamaan kouluttama henkilö korjaa tuotteen tai tekee siihen muutoksia. R82 varaa itselleen oikeuden tarkastaa tuotteen ja sen asiakirjat ennen takuuhuollon antamista sekä oikeuden päättää, korjataanko tuote vai vaihdetaanko se uuteen. Asiakkaan velvollisuus on palauttaa tuote takuuhuoltoon varten sen ostopaikkaan. Tämän takuun myöntää R82 tai sen jälleenmyyjä.

FIN TUOLIIN SIIRTYMINEN JA SIITÄ POISTUMINEN

R82:n edustajat antavat ohjeet pyörätuoliin siirtymisestä ja siitä poistumisesta Cheetahin hankinnan yhteydessä.

Ennen käyttäjän asettamista Cheetahiin on jarru lukittava päälle.

Aseta käyttäjä Cheetahiin ja säädä lisävarusteet siten, että lapselle saavutetaan optimaalinen istuinasetus.



Tutustu lisäksi siirtokäsinojaa ja sivulevyä koskeviin sivuihin.

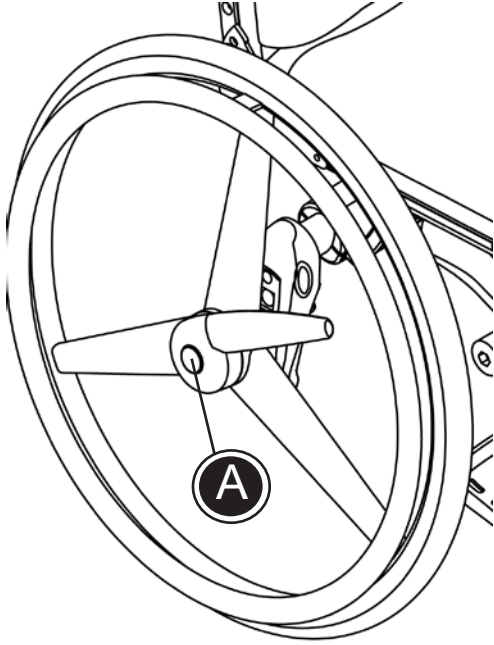

FIN PIKALUKITUS

Cheetah on perustoitimituksena varustettu irrottavien pikalukituskelauspyörin (Quick Release), mikä merkitsee pyörien nopeaa ja helppoa irrotusta, esimerkiksi kun pyörätuolia on kuljettava.

Pikalukituksella varustetut kelauspyörät:

Paina lukituspainiketta (A) ja pidä sitä alaspainettuna, ja vedä pyörää ulospäin. Varmista, että pyörä loksauttaa paikalleen sitä uudelleen asennettaessa.

Pikalukituksella varustettu tukipyörä:

Paina lukituspainiketta (B) ja vedä etuhaarukkaa ja pyörää alaspäin. Varmista, että pyörä loksauttaa paikalleen sitä uudelleen asennettaessa.

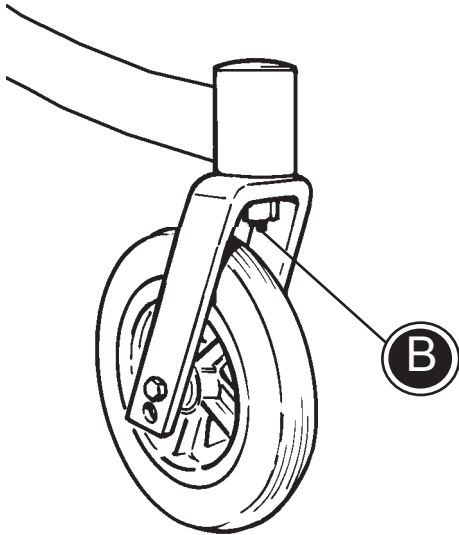

FIN JALKATUKI

Cheetah toimitetaan vakiovarusteena asennettujen jalkatukien kanssa.

Avaa ruuveja (A) mukana toimitetulla 6 mm:n kuusiokoloavaimella jalkalaudan kallistuksen säätämiseksi. Säädä jalkalautojen kallistus erikseen.

Jalkalaudat voidaan tarvittaessa varustaa hihnoilla (B).



Varo jalkojen joutumista puristuksiin jalkalautojen väliseen aukkoon.

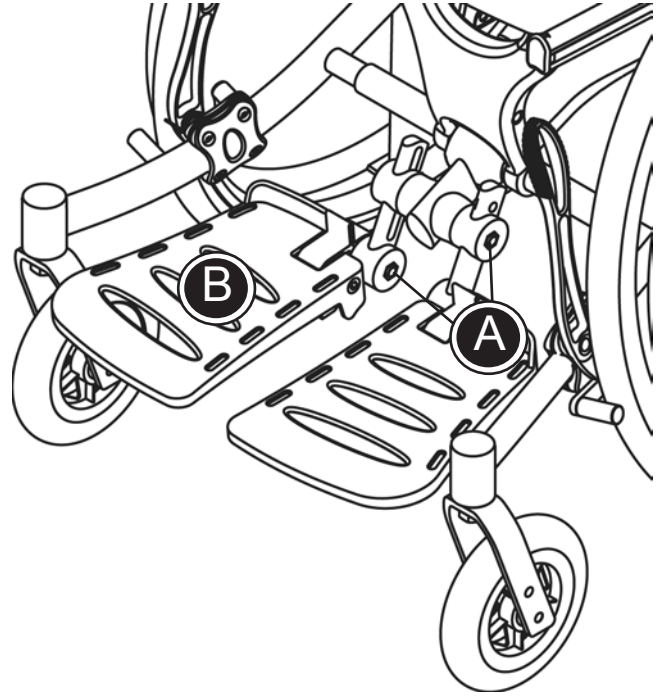

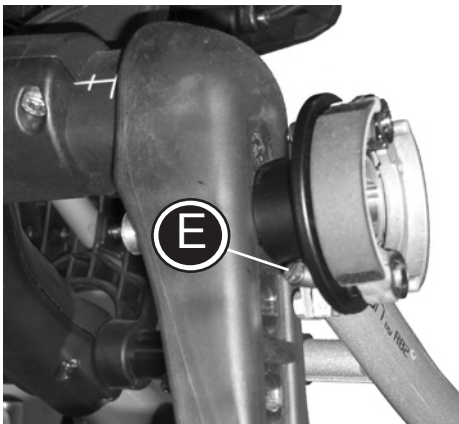
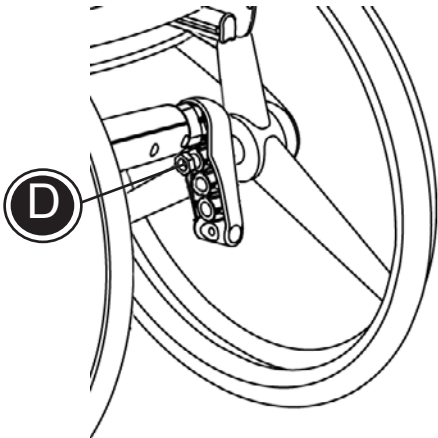
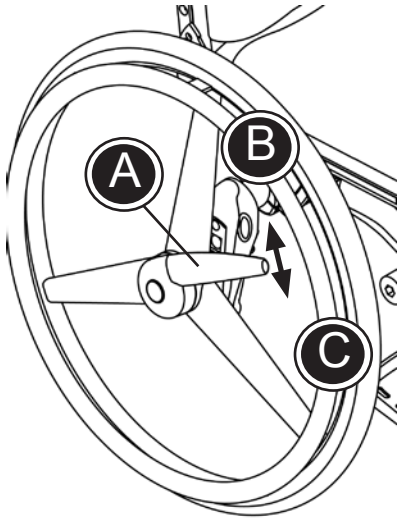

FIN RUMPUJARRU

3-pyöräinen Cheetah toimitetaan vakiovarusteisesti rumpujarrulla (A). Jarru ei vaadi huoltoa.

Vedä jarru taakse (B) sen panemiseksi päälle, ja paina eteen (C) sen ottamiseksi pois päältä.

Noudata alla olevia ohjeita rumpujarrulla varustettujen pyörien asentamiseksi 4-pyöräiseen Cheetahiin.

* Avaa mutteria (D) kelauspyörän irrottamiseksi. Asenna uusi rumpujarrulla varustettu pyörä ja kiristä mutteri.

 Kiristä navassa oleva läpikulkeva ruuvi (E), jos rumpujarru ei jarruta riittävästi.

 Kelauspyörien asemaa ei tule muuttaa, koska pyörätuoli muuttuu kaatumisherkäksi. Asema on aina pidettävä samana kuin R82:lta toimitettaessa.

 Varmista pyörää aennettaessa, että se loksahtaa paikalleen ja että jarru toimii kunnolla.

FIN KÄSIJARRU

4-pyöräinen Cheetah toimitetaan vakiovarusteisella käsijarrulla.

Jarrua on helppo käyttää. Työnnä kahvaa eteenpäin (A) päälle panemiseksi ja vedä kahvaa taakse (B) sen ottamiseksi pois päältä.

Käsijarru on asennettu rungossa olevaan kiinnikkeeseen. Siirrä kiinnikettä eteen- tai taaksepäin riippuen siitä, miten tiukka jarrun tulee olla. Jarru on tiukempi, kun kannatinta siirretään taaksepäin. Kannatinta eteenpäin siirrettäessä jarru löystyy.

Avaa 4 ruuvia (C) mukana toimitetulla 4 mm:n kuusiokoloavaimella käsijarrun säätämiseksi. Kiristä ruuvit vaadittuun asemaan.

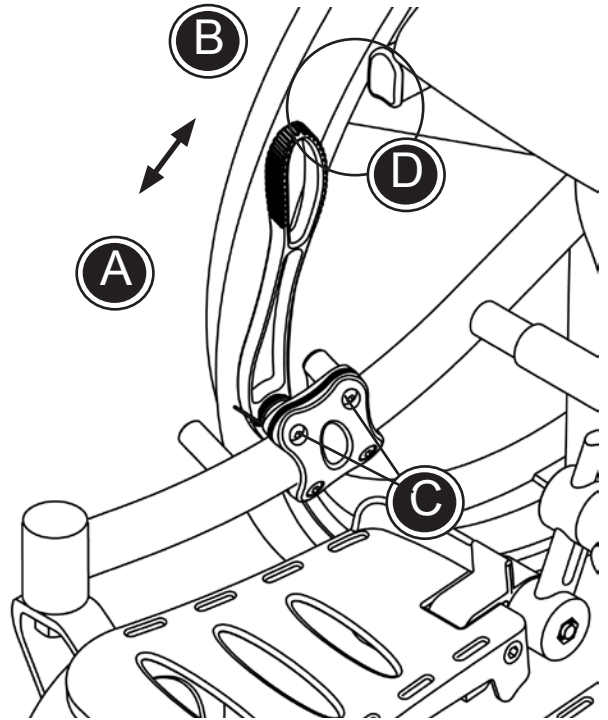

! Pidä kelauspyörissä suositeltu ilmanpaine, 110 PSI/7,5 bar jarrujen kunnollisen toiminnan varmistamiseksi.

! Pidä suositeltu varmuusetäisyys, 8-10 mm, pyörän ja jarrupalan välillä.

! Varo sormien joutumista kohtaan (D) jarrua päälle pantaessa.

FIN ISTUIN & SELKÄ- NOJA, KALLISTUS

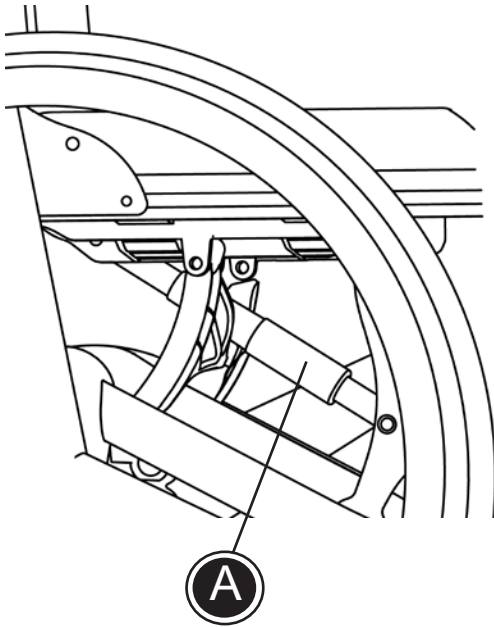

Istuin:

Istuin ja selkänoja kallistuvat yhdessä. Kierrä istuimen alla olevaa kahvaa (A) tuolin täsmällisen asennon säätämiseksi.

 Voitele kiertokahva (A) ajoittain.

Selkänojan kallistussäätö:

Kallistuksen säätämiseksi vedä hihnasta (B). Selkänoja kallistuu kokonaan aina istuimeen asti, minkä avulla tuoli saadaan mahdollisimman pieneksi esimerkiksi kuljetuksen aikana.

 Pitele selkänojasta sen äkillisen liikkeen estämiseksi hihnasta vedettäessä.

 Poista mahdolliset siirtokäsinojat ja sivulevyt selkänojan kaatamiseksi kokonan istuinta vasten.

 Voitele jousikotelot (C) ajoittain.

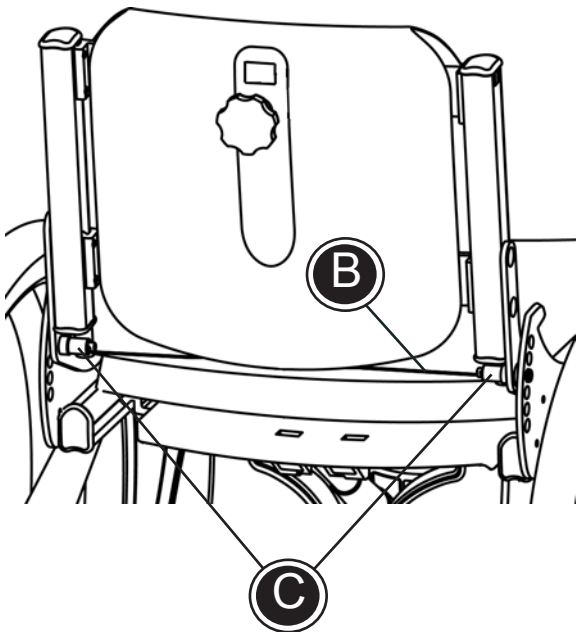

FIN SELKÄNOJAN JA ISTUIMEN LEVEYS

Cheetah on varustettu leveyssäädöllä selkänöjässä ja istuimessa.

- * Avaa 4 ruuvia (A) mukana toimitetulla 5 mm:n kuusiokoloavaimella selkänöjan leveyden säätämiseksi.
- * Avaa ja pura 8 läpi menevää ruuvia (B) mukana toimitetulla 5 mm:n kuusiokoloavaimella istuimen leveyden säätämiseksi.
- * Avaa ja pura 13 ruuvia (C) mukana toimitetuilla 4 ja 5 mm:n kuusiokoloavaimilla alustan leveyden säätämiseksi.

Selkänöjan ja istuimen leveys:

Säädä selkänöja ja istuin merkintöjen (D) mukaisesti.

Alustan leveys:

Säädä alusta merkinnän (E) mukaisesti. Jos istuimen ja selkänöjan leveys säädetään 36 cm:ksi, on alusta säädettävä kohtaan 3 (36 cm). Tällä säädöllä tilaa riittää sivulevyille yms.

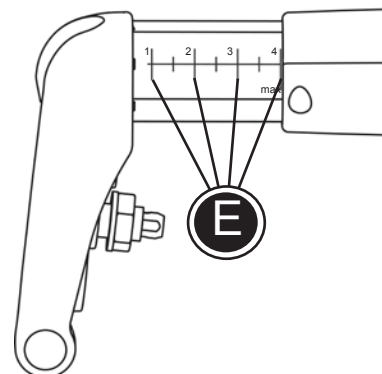
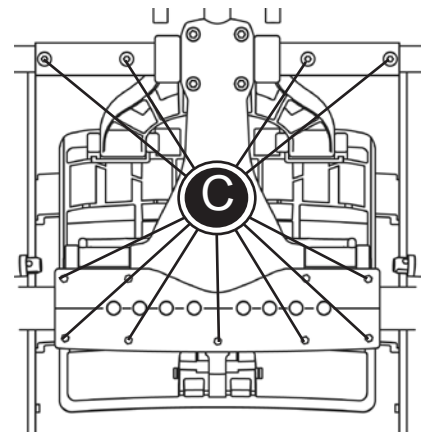
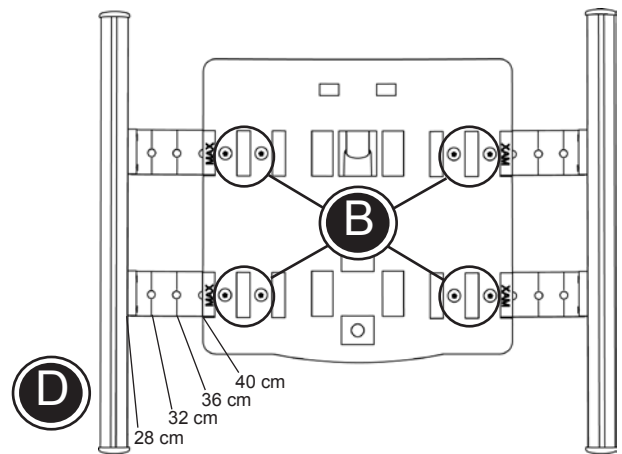
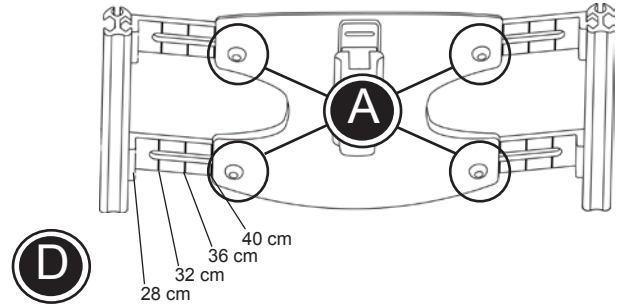

! Neljän merkinnän on oltava täsmälleen samat istuimen ja selkänöjan osalta.

! Alustan leveyden merkkien on oltava täsmälleen samat tuolin molemmilla puolilla.

! Älä ylitä maksimikohdan merkkiä istuimen ja selkänöjan leveyttä säätäessäsi.

! Varmista, että kaikki ruuvit (A+B+C) on säätämisen jälkeen kiristetty kunnolla.

! Uusia tyynyjä voidaan tilata lisävarusteena.

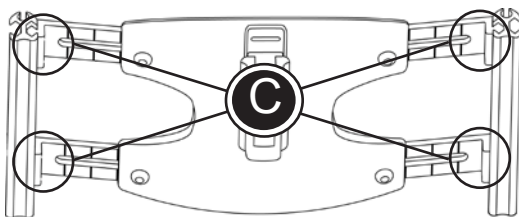
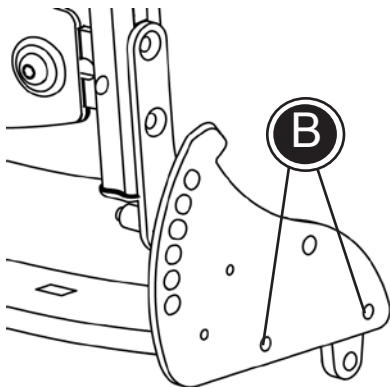
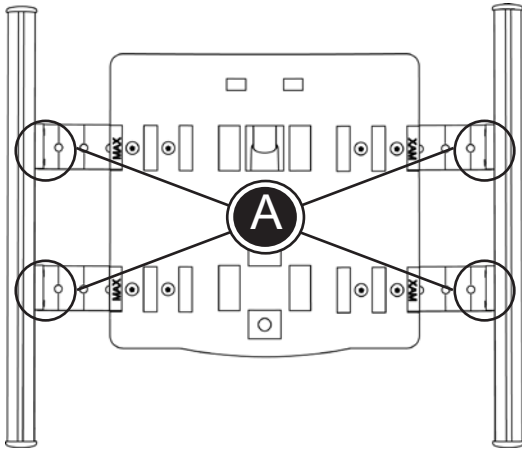

FIN ISTUIMEN SYVYYS JA SELKÄNOJAN KORKEUS

Mikäli on tarpeen säätää selkänöjan tai istuimen leveyttä, tämä tulee tehdä ennen istuimen syvyyden ja selkänöjan korkeuden säätämistä (ks. edellinen sivu).

Istuimen syvyys:

- * Avaa 8 ruuvia (A) mukana toimitetulla 3 mm:n kuulapäisellä kuusiokoloavaimella istuinsyvyyden säätämiseksi.
- * Istuinsyvyyden säätämisen yhteydessä on myös selkänöja säädettävä. Avaa 2 ruuvia (B) tuolin molemmilla puolilla käyttäen mukana toimitettua 4 mm:n kuusiokoloavainta ja säädä selkänöja haluttuun asentoon.

Selkänöjan korkeus:

- * Avaa 8 ruuvia (C) mukana toimitetulla kuulapäisellä 4 mm:n kuusiokoloavaimella selkänöjan säätämiseksi ylös- tai alaspäin.

Selkänöjan ja istuimen levyt on asennettu kiskoihin, joiden pituus on sama kuin tuolissa olevien pehmusteiden. Siirrä pehmusteet paikoilleen syvyys- ja korkeussäätöjen jälkeen.



Optimaalisen istuinmukavuuden säilyttämiseksi voidaan käyttää istuimen jatketta tai kangasjatketta, kun istuinlevy on siirretty aivan takimmaiseen asemaan.



Älä sijoita istuinta ja selkänöjaa painopisteen takapuolelle.



Varmista säätämisen jälkeen, että kaikki ruuvit on kiristetty kunnolla.

FIN SELKÄNOJAN JATKE

Cheetah-tuoliin voidaan liittää selkänojan jatke.

* Selkänojan jatke asennetaan tuolin selkänojassa olevaan kannattimeen (A). Kiristä asentamisen jälkeen.

Käytä mukana toimitettua kannatinta (B), kun on asennettava sekä selkänojan jatke että avustajan kahva.

* Kiinnitä kannatin selkänojan jatkeen tankoon (C) mukana toimitetulla 3 mm:n kuusiokoloavaimella.

* Asenna selkänojan jatke tuolin selkänojassa olevaan kannattimeen (A). Kiristä tuolissa oleva kannatin (B) käyttäen kahvaa (D).

* Kiinnitä avustajan kahva kannattimeen (E) mukana toimitetulla 3 mm:n kuusiokoloavaimella.

! Huomioi, että lukituspainike aktivoituu, kun avustajan kahva on asennettu joko kannattimeen (A) tai (B).

! Varo sormien joutumista puristuksiin pääntuen korkeuden ja syvyyden säätämisen yhteydessä.

! Älä koskaan käytä avustajan kahvaa pyörätuolin nostamiseen/vetämiseen ylös tai alas portaita, tasanteita, reunakiveyksiä jne. Pyörätuolia voidaan nostaa vain kahden henkilön toimesta alustasta tarttuen. Älä nosta pyörätuolia avustajan kahvasta.

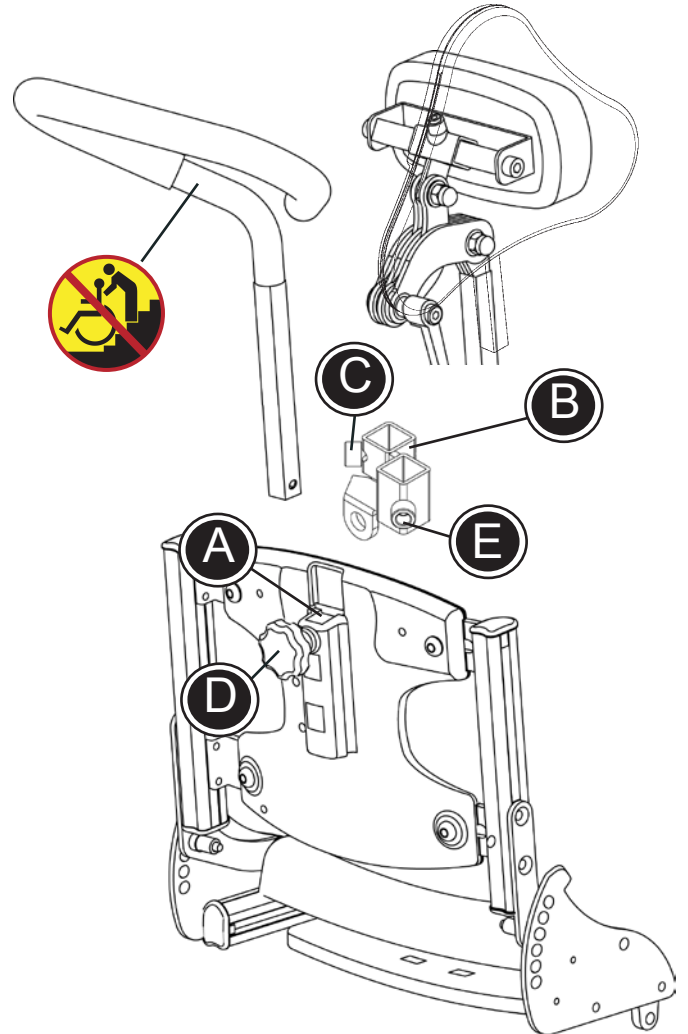

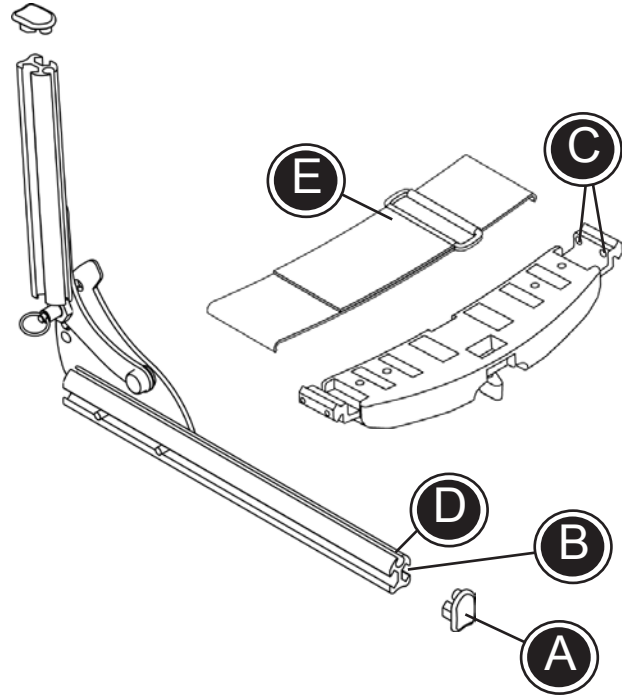

FIN ISTUIMEN JATKE JA KANGAS

Istuimen syvyyttä voidaan säätää lähes kaikkien tarpeiden mukaiseksi. Lisäksi voidaan liittää istuin- tai kangasjatke.

- * Poista päätykappale (A) kiskoista.
- * Asenna istuimen jatke kiskojen sisäpuoliseen alauraan (B). Kiristä istuimen jatke (C) mukana toimitetulla 3 mm:n kuusiokoloavaimella.
- * Asenna kangas kiskojen yläuraan (D) ja kiristä kuvassa osoitetulla tavalla (E).
- * Palauta päätykappaleet paikoilleen.

! Cheetah istuinleveydellä 32, 36 ja 40 cm toimitetaan istuinjatkeen kanssa.

! Istuin- ja kangasjatkeet on säädettävä istuinsyvyyttä muutettaessa.

! Suosittelemme joko istuinjatkeen tai kankaan tai molempien käyttämistä Cheeta-hissa 32, 36 and 40 cm käyttäjän eteenpäin kaatumisriskin välttämiseksi.

FIN KIPPIESTE

Cheetahin vakiotoimitukseen sisältyy kippieste. Asenna kippieste istuimen alla olevaan kannattimeen (A) ja kiristä kuusiokoloavaimella.





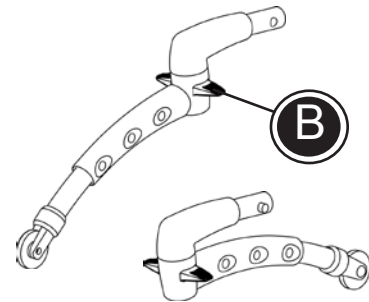
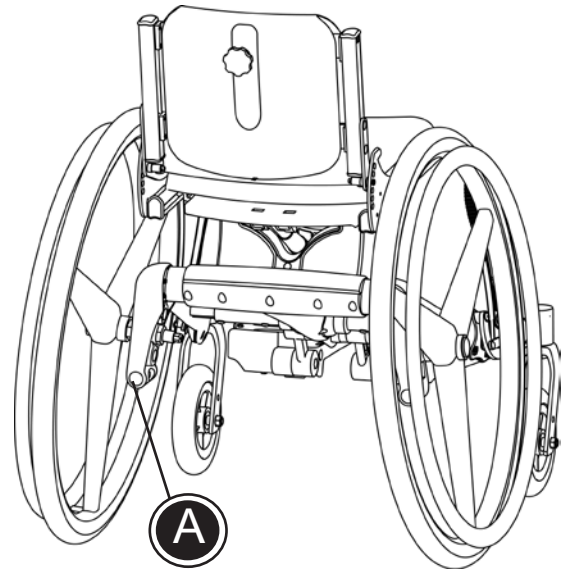

Kippieste pannaan päälle jalalla kohdasta (B). Se otetaan pois päältä kääntämällä sitä 180°.

 Kippieste on pantava aina päälle pyörätuolia kallistettaessa. Kippieste on kuitenkin otettava pois päältä tai poistettava tuolia kuljetettaessa.

 Suosittelemme kippiesteen toiminnan säännöllistä tarkistamista. Pyöräutoli saattaa kaatua tietyillä säädöillä.

Pyörien koosta riippuen Cheetah toimitetaan joko lyhyellä tai pitkällä kippiesteellä. Noudata alla olevia ohjeita pyörän sijaintia tai kokoa muutettaessa. Tuotekoodit kippiesteelle luetellaan lisävarusteiden kohdalla käyttöohjeen lopussa.



Cheetah, 3-pyöräinen	20" kelauspyörä/ kippieste	22" kelauspyörä/ kippieste	24" kelauspyörä/ kippieste
 Pyörän sijainti asema 1 Pyörän sijainti asema 2	4" pyörä/LYHYT 6" pyörä/LYHYT TAI PITKÄ	6" pyörä/LYHYT TAI PITKÄ -	-
 Pyörän sijainti asema 1 Pyörän sijainti asema 2 Pyörän sijainti asema 3	- 4" pyörä/LYHYT TAI PITKÄ 6" pyörä/PITKÄ	4" pyörä/LYHYT TAI PITKÄ 6" pyörä/LYHYT TAI PITKÄ -	6" pyörä/LYHYT TAI PITKÄ - -
 Pyörän sijainti asema 1 Pyörän sijainti asema 2 Pyörän sijainti asema 3	- - 4" pyörä/PITKÄ	- 4" pyörä/PITKÄ -	4" pyörä/LYHYT TAI PITKÄ - -
Cheetah, 4-pyöräinen	20" kelauspyörä/ kippieste	22" kelauspyörä/ kippieste	24" kelauspyörä/ kippieste
 Pyörän sijainti asema 1	4" pyörä/LYHYT	-	-
 Pyörän sijainti asema 1 Pyörän sijainti asema 2 Pyörän sijainti asema 3	- 4" pyörä/LYHYT TAI PITKÄ 6" pyörä/PITKÄ	4" pyörä/LYHYT 6" pyörä/LYHYT TAI PITKÄ -	6" pyörä/LYHYT TAI PITKÄ - -
 Pyörän sijainti asema 1 Pyörän sijainti asema 2 Pyörän sijainti asema 3	- - 4" pyörä/PITKÄ	- 4" pyörä/LYHYT TAI PITKÄ -	4" pyörä/LYHYT TAI PITKÄ - -

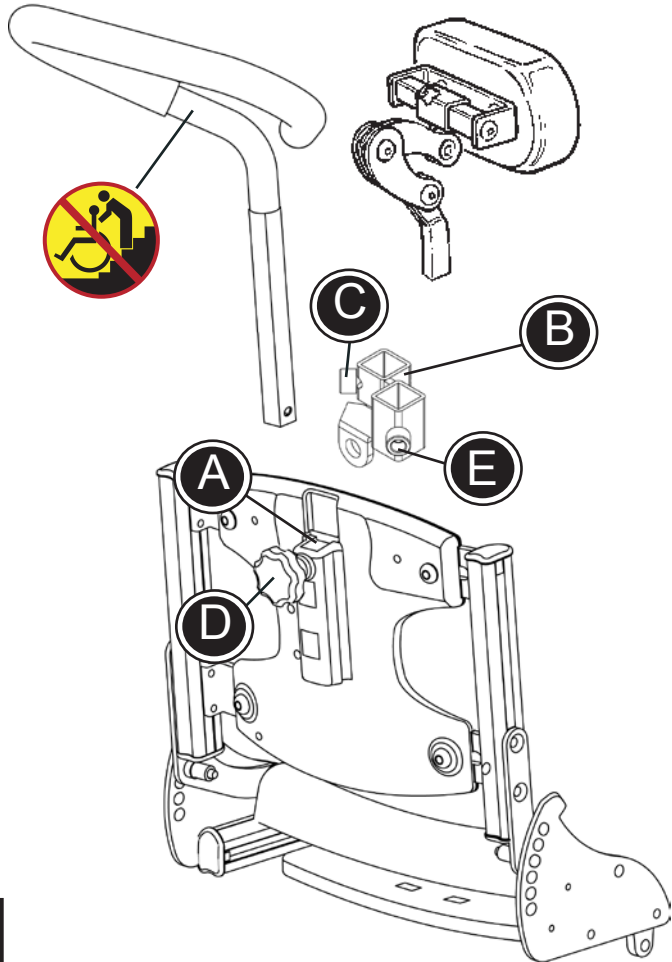

FIN PÄÄNTUKI JA AVUSTAJAN KAHVA

Cheetah-tuolissa on valmius pääntuelle ja avustajan kahvalle.

- * Pääntuki tai avustajan kahva asennetaan tuolin selkänojassa olevaan kannattimeen (A). Kiristä asentamisen jälkeen.

Käytä mukana toimitettua kannatinta (B), kun on asennettava sekä pääntuki että avustajan kahva.

- * Kiristä kannatin (C) pääntuen tankoon mukana toimitetulla 3 mm:n kuusiokoloavaimella.
- * Asenna pääntuki tuolin selkänojassa olevaan kannattimeen (A). Kiristä tuolissa oleva kannatin (B) kahvaa (D) käyttäen.
- * Kiristä avustajan kahva kannattimeen (E) mukana toimitetulla 3 mm:n kuusiokoloavaimella.

! Huomioi, että vapautuspainike aktivoituu, kun avustajan kahva on asennettu kannattimeen (A) tai (B).

! Varo sormien joutumista puristuksiin pääntuen korkeuden ja syvyyden säätämisen yhteydessä.

! Älä koskaan käytä avustajan kahvaa pyörätuolin nostamiseen/vetämiseen ylös tai alas portaita, tasanteita, reunakiveyksiä jne. Pyörätuolia voidaan nostaa vain kahden henkilön toimesta alustasta tarttuen. Älä nosta pyörätuolia avustajan kahvasta.

FIN SIVUUN KÄÄNNETTÄVÄT SIVUTUET

Cheetahiin voidaan asentaa sivuun käännettävät sivutuet. Noudata alla olevia ohjeita sivutukien asentamiseksi oikein:

- * Asenna sivutukien kannattimet (A) kiskoihin (B) ja kiristä halutulle korkeudelle.
- * Säädä sivuun kääntyvät sivutuet vaadittuun asentoon.

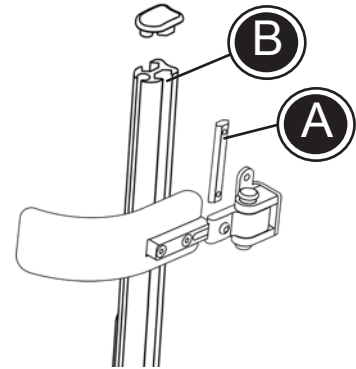

! Suosittelemme kääntöosien ajoittaista voitelemista.

Pystykiskot koon 28 cm ja 32 cm tuoleissa voidaan tarvittaessa vaihtaa pidempiin. Uudet kiskot tilataan tilausnumerolla 900350-2

- * Avaa kahta ruuvia (C) tuolin molemmilla puolilla pystykiskojen irrottamiseksi. Käytä mukana toimitettua 4 mm:n kuusiokoloavainta.
- * Asenna uudet, pidemmät kiskot paikoilleen ja kiristä ruuvit.
- * Asenna sivutuet edellä kuvatulla tavalla.

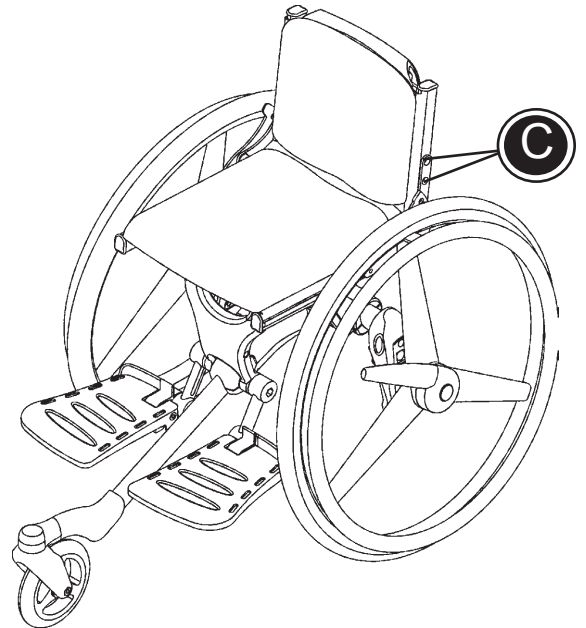

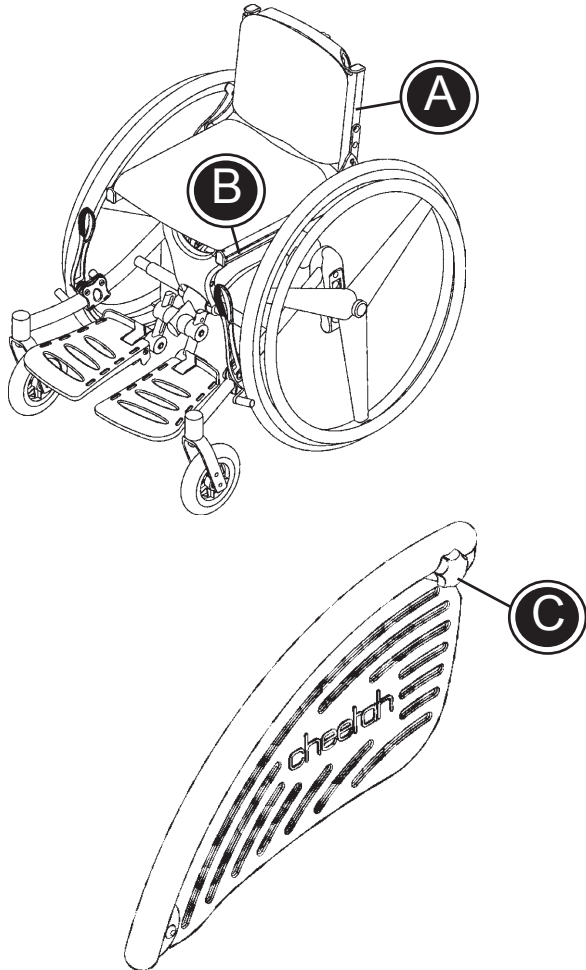

FIN SIIRTYMISKÄSI- NOJAT JA SIVULEVYT

Cheetahiin on mahdollista asentaa siirtymiskäsi-
nojat. Ne helpottavat käyttäjän siirtymistä tuoliin
ja siitä pois.

Asenna siirtymiskäsi-
nojat ja sivulevyt selkänöja-
ssa (A) ja istuimessa (B) oleviin kiskoisiin.

* Avaa ruuveja (C) kallistuksen säätämiseksi.

Poista siirtymiskäsi-
nojat, kun selkänöjaa on kal-
listettava kokonaan istuimeen asti:

- * Avaa ruuvia (C) ja irrota siirtymisnoja selkä-
nojassa olevista kiskoista.
- * Siirtymiskäsi-
nojaa ei tarvitse purkaa istui-
messa olevista kiskoista.



Varo sormien joutumista puristuksiin sivu-
levyjen ja kelauspyörien väliin.

FIN HAARAKIILA

Cheetahiin voidaan asentaa haarakiila.

- * Haarakiila asennetaan istuimen tai istuimen jatkeeseen ja kiristetään istuimen alapuolelta (A).

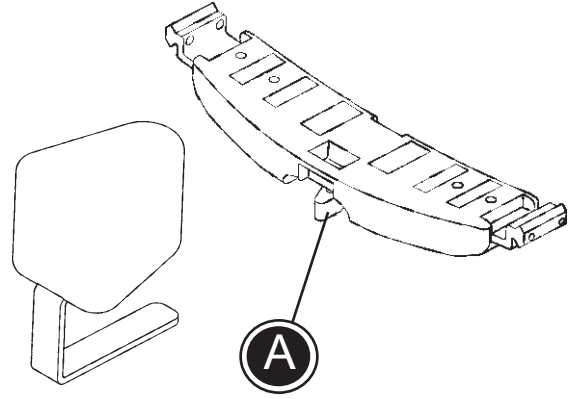

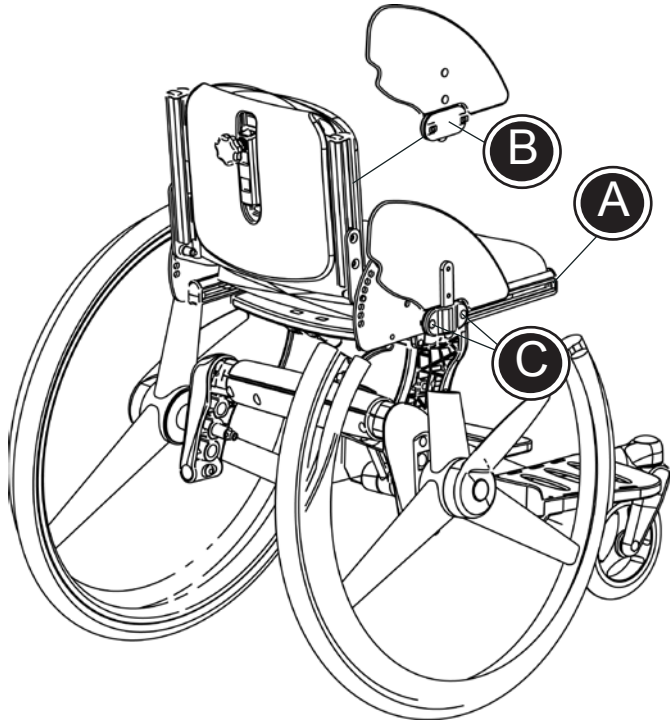

FIN SIVULEVYT

Cheetahiin voidaan asentaa sivulevyt.

Noudata alla olevia ohjeita sivulevyjen asentamiseksi oikein:

- 1) Poista päätykappaleet tuolin etupuolelta (A)
- 2) Sivulevyn kannatin (B) on sijoitettava istuinkiskoihin ja kiinnitettävä kiristämällä kuusiokoloruuvit (C)

- 3) Asenna päätykappaleet paikoilleen

Sivulevyjä voidaan säätää syvyyssuunnassa avaamalla kuusiokoloruuveja (C).

Sivulevyt voidaan irrottaa helposti kannattimesta sivulevyä nostamalla.

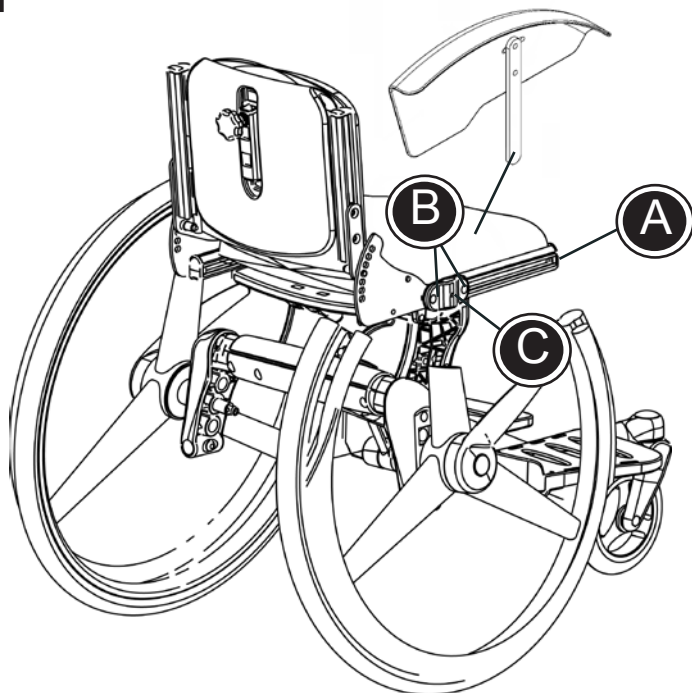

FIN KURASUOJAT

Cheetahiin voidaan asentaa kurasuojat.

Noudata alla olevia ohjeita kurasuojien asentamiseksi oikein:

- 1) Poista päätykappale tuolin etupuolelta (A)
- 2) Kurasuojan kannatin on asetettava istuinkiskoon ja kiinnitettävä kiristämällä kuusiokoloruuvit (B)
- 3) Asenna päätykappaleet paikoilleen.
- 4) Asenna kurasuoja kannattimeen ja kiinnitä kiristämällä ruuvi (C).

FIN KÄSINOJAT

Cheetahiin voidaan asentaa kallistus- ja korkeussäädettävät käsinojat. Käsinojia on saatavissa kahdessa koossa; 20 ja 30 cm

Noudata alla olevia ohjeita käsinojien asentamiseksi oikein:

- 1) Poista päätykappaleet selkänojan kiskojen yläpäästä
- 2) Asenna käsinojat (B) kiskoihin siten, että käsinojat ovat pystysuorassa.
- 3) Kallista käsinojia noin 10 cm taaksepäin ja sitten eteenpäin haluttuun asentoon.
- 4) Asenna päätykappaleet paikoilleen.

Käsinojia voidaan säätää kallistuksen ja korkeuden osalta avaamalla kuusiokoloruuvia (C).

 Varmista, että jousiprikka on väliskelevyn (D) keskellä kuusiokoloruuvia kiristettäessä.

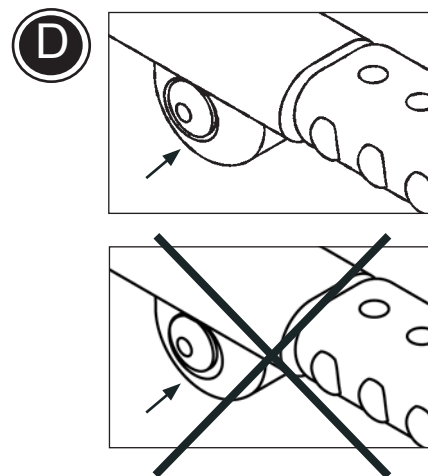
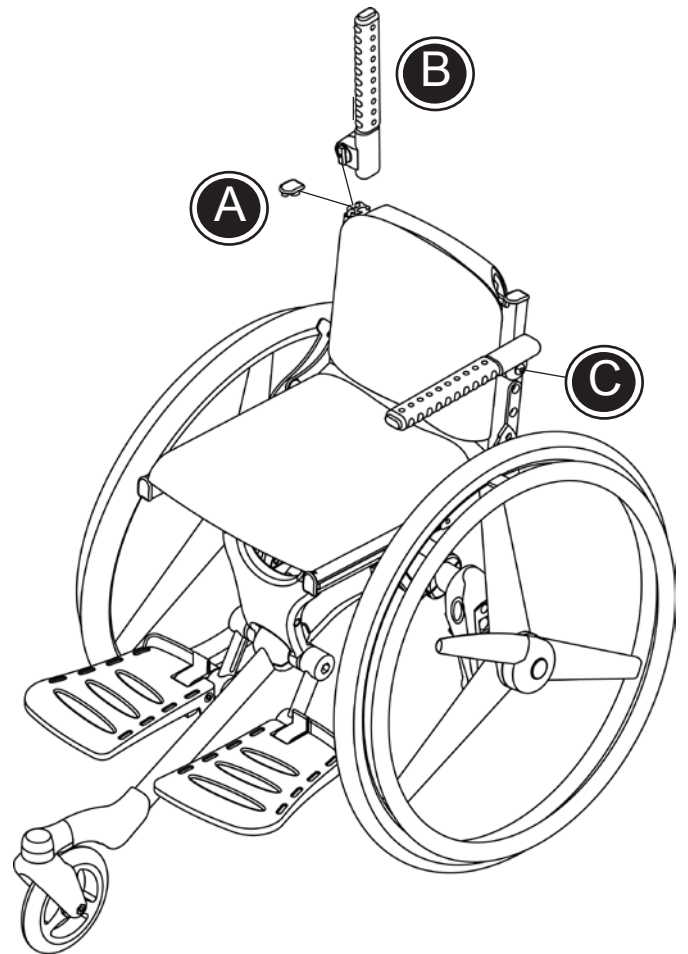

FIN PÖYTÄ

Cheetahin pöytä toimitetaan erillisenä ja sitä voidaan käyttää kaikkien kokojen kanssa.

Noudata alla olevia ohjeita pöydän asentamiseksi oikein:

- 1) Poista päätykappaleet käsinojien etupäästä.
- 2) Asenna kannattimet pöydän kanteen mukana toimitettuja ruuveja ja pultteja käyttämällä (B).
- 3) Työnnä kannattimet käsinojien sisään ja kiristä sormiruuvilla (C).

Kannattimet voidaan vaihtaa kummallekin puolelle riippuen tuolin koosta, jossa pöytää on tarkoitus käyttää.

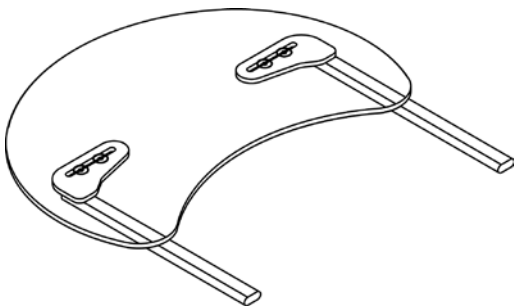
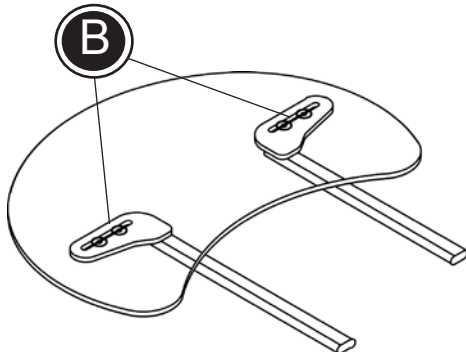
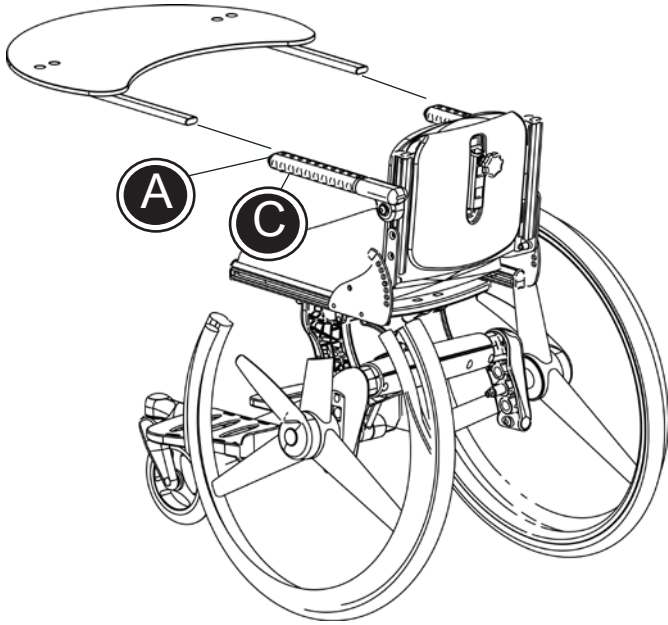

FIN MUUNTOSARJA

Cheetah voidaan muntaa 3-pyöräisestä 4-pyöräiseksi malliksi. Noudata alla olevaa kuvausta asianmukaisen muuntamisen varmistamiseksi:

1. Irrota kelauspyörä ja kippieste, mikäli se on käytössä.
2. Irrota alustan pohja avaamalla ja irrottamalla 15 ruuvia.
3. Irrota ripustus, keskustanko ja jalkatuet.
4. Uusi keskustanko asennetaan paikalleen ja alustan pohja kootaan löysästi. Keskustankoa voidaan kääntää joko jalkatukien alentamiseksi tai nostamiseksi.
5. Alustan sivukappaleet asennetaan ja kaikki ruuvit kiristetään uudelleen. Asenna kuljetuspyörä ja mahdollinen kippieste ja käännä tuoli ylös.

! Muista säätää pyörät samalle leveydelle molemmin puolin.

6. Pane jalkatukien kiinnikkeet paikoilleen.
7. Irrota pultti ja asenna jalkatuet. Pane pultti takaisin paikalleen ja kiristä se.
8. Pane tulppa keskustangon päähän

Uusi 4-pyöräinen Cheetah on käyttövalmis!

! Muuntosarjojen tilaamisen osalta ks. luetelo käyttöohjeen lopussa.

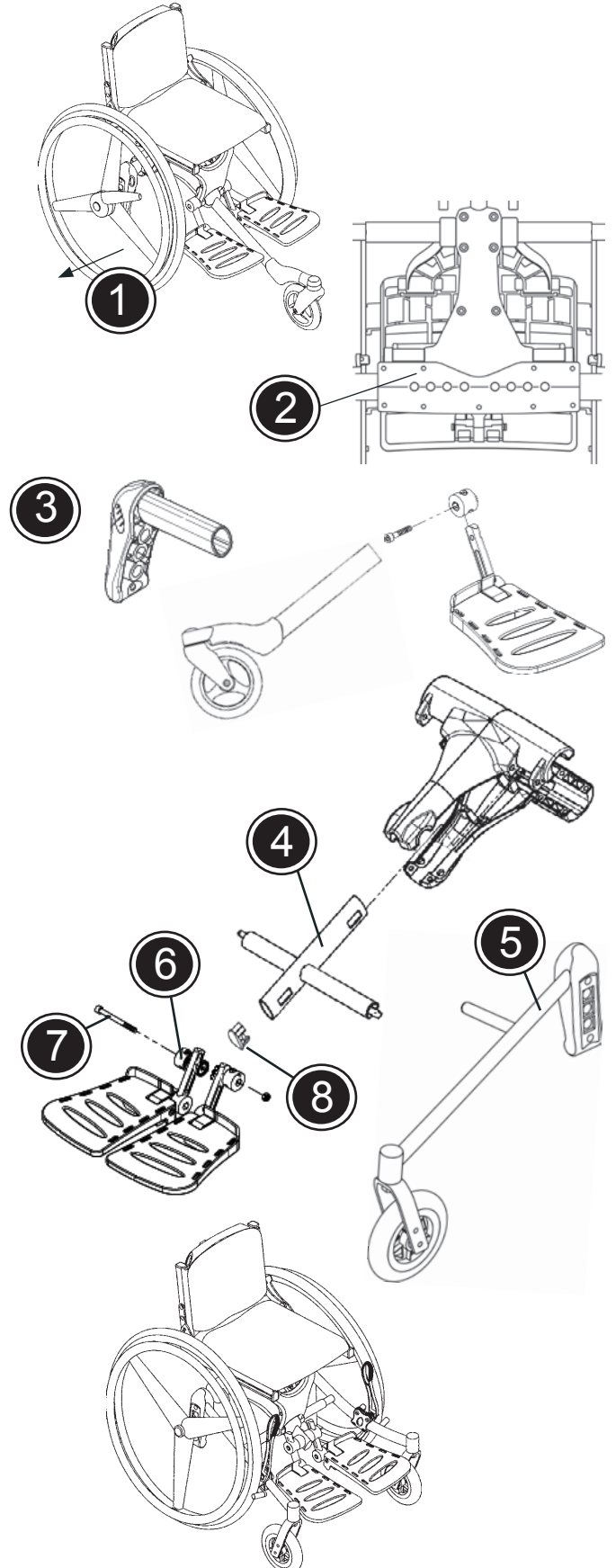

FIN PYÖRÄYHDISTELMÄT 3-PYÖR. CHEETAH

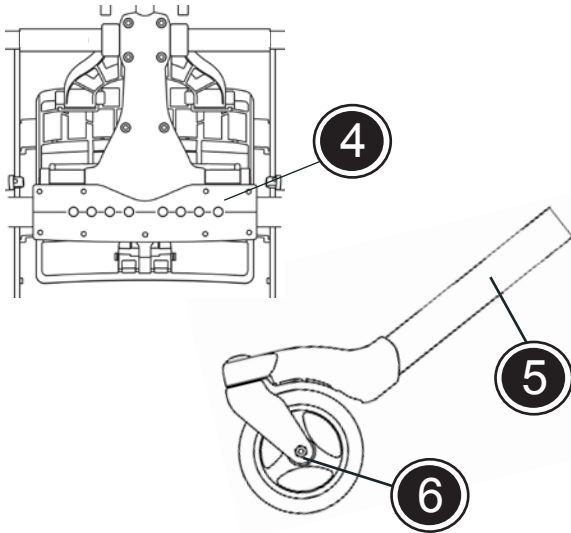
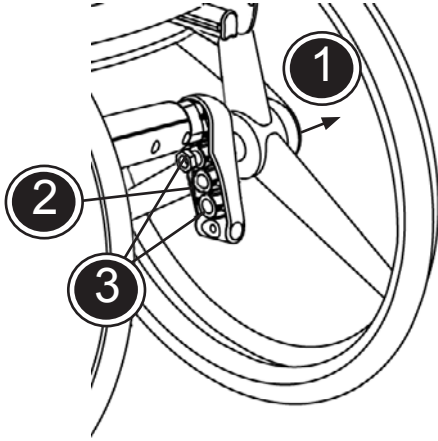

Kuljetuspyörän aseman muuttaminen:

1. Irrota kelauspyörä.
2. Avaa mutteria 24 mm:n kiintoavaimella.
3. Siirrä pyörän istukka haluttuun kohtaan. Kiristä mutteri ja asenna kelauspyörä.

Keskustangon vaihtaminen:

4. Irrota alustan pohja avaamalla 15 ruuvia.
5. Vaihda keskustanko ja kiristä 15 ruuvia uudelleen.
6. Vaihda/asenna tukipyörä avaamalla ruuvia 6 mm:n kuusiokoloruuvilla.

Käytä alla olevaa kaaviota oikean istuinkorkeuden löytämiseksi valituille pyörille ja keskustangolle.

 Suosittelemme säännöllistä rengaspaineiden tarkistusta.

 Suosittelemme varmistamaan säännöllisesti, että keskustanko on kunnolla kiinnitetty alustaan.

 Pyöräkoosta ja asennuskohdasta riippuen saattaa vakaus heikentyä pieniä esteitä ylitettäessä.

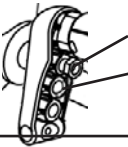
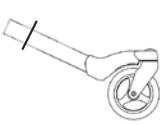
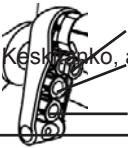
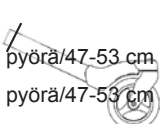
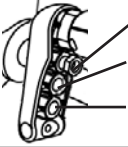
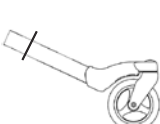
Cheetah, 3-pyöräinen		20" kelauspyörä	22" kelauspyörä	24" kelauspyörä
/		istuinkorkeus*	istuinkorkeus*	istuinkorkeus*
 <ul style="list-style-type: none"> Pyörän sijainti asema 1 Pyörän sijainti asema 2 	 <ul style="list-style-type: none"> Keskustanko, lyhyt Keskustanko, lyhyt 	4" pyörä/44-50 cm 6" pyörä/47-53 cm	6" pyörä/47-53 cm -	-
 <ul style="list-style-type: none"> Pyörän sijainti asema Keskustanko, as.1 Keskustanko, as.1 Pyörän sijainti asema 3 	 <ul style="list-style-type: none"> Keskustanko, as.1 	4" pyörä/47-53 cm 6" pyörä/50-56 cm 6" pyörä/47-53 cm 6" pyörä/50-56 cm 6" pyörä/50-56 cm	1 Pyörän sijainti asema 2	-
 <ul style="list-style-type: none"> Pyörän sijainti asema 1 Pyörän sijainti asema 2 Pyörän sijainti asema 3 	 <ul style="list-style-type: none"> Keskustanko, as.2 Keskustanko, as.2 Keskustanko, as.2 	- - 4" pyörä/50-56 cm	- 4" pyörä/50-56 cm -	4" pyörä/50-56 cm - -

Turvallisuussyistä johtuen ei voida käyttää muita kuin kuvattuja mahdollisuuksia!

* Istuinkorkeus mitataan tuolin edestä ja se on riippuvainen istuimen kallistuksesta.

FIN PYÖRÄYHDISTELMÄT 4-PYÖR. CHEETAH

Kuljetuspyörän aseman muuttaminen:

1. Irrota kelauspyörä.
2. Avaa mutteria 24 mm:n kiintoavaimella.
3. Siirrä pyörän istukka haluttuun kohtaan. Kiristä mutteri ja asenna kelauspyörä.

Tukipyörän aseman muuttaminen:

4. Avaa mutteria 13 mm:n kiintoavaimella.
5. Siirrä tukipyörä vaadittuun asemaan. Kiristä mutteri uudelleen.

Etuhaarukan vaihtaminen:

6. Irrota tukipyörä ja avaa mutteria 13 mm:n kiinto-avaimella. Mikäli etuhaarukassa on pikalukitus, käytä sitä. Etuhaarukka vaihdetaan ja kaikki kiristetään.

Käytä alla olevaa kaaviota oikean istuinkorkeuden löytämiseksi valituille pyörille ja keskustangolle.

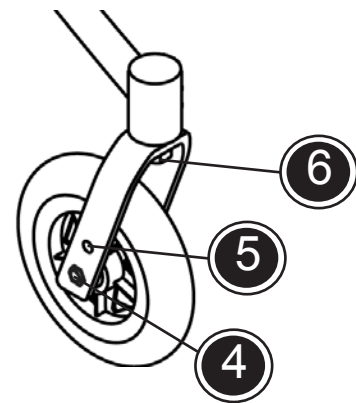
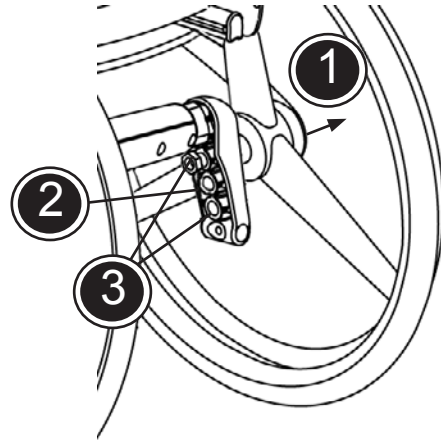





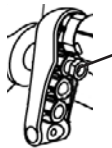

 Suosittelemme säännöllistä rengaspaineiden tarkistusta.

 Suosittelemme varmistamaan säännöllisesti, että keskustanko on kunnolla kiinnitetty.

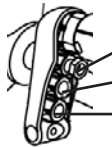
 Pyöräkoosta ja asennuskohdasta riippuen saattaa vakaus heikentyä pieniä esteitä ylitettäessä.

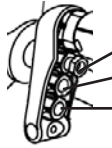
FIN

Cheetah, 4-pyöräinen		20" kelauspyörä/ istuinkorkeus *	22" kelauspyörä/ istuinkorkeus *	24" kelauspyörä / istuinkorkeus *
 Pyörän sijainti asema 1	 Etuhaarukka 1	4" pyörä/44-50 cm	-	-
 Pyörän sijainti asema 1 Pyörän sijainti asema 2 Pyörän sijainti asema 3	 Etuhaarukka 2	- 4" pyörä/47-53 cm 6" pyörä/50-56 cm	4" pyörä/47-53 cm 6" pyörä/50-56 cm -	6" pyörä/50-56 cm - -
 Pyörän sijainti asema 1 Pyörän sijainti asema 2 Pyörän sijainti asema 3	 Etuhaarukka 3	- - 4" pyörä/50-56 cm	- 4" pyörä/50-56 cm -	4" pyörä/50-56 cm - -

Turvallisuussyistä johtuen ei voida käyttää muita kuin kuvattuja mahdollisuuksia!

* Istuinkorkeus mitataan tuolin edestä ja se on riippuvainen istuimen kallistuksesta.

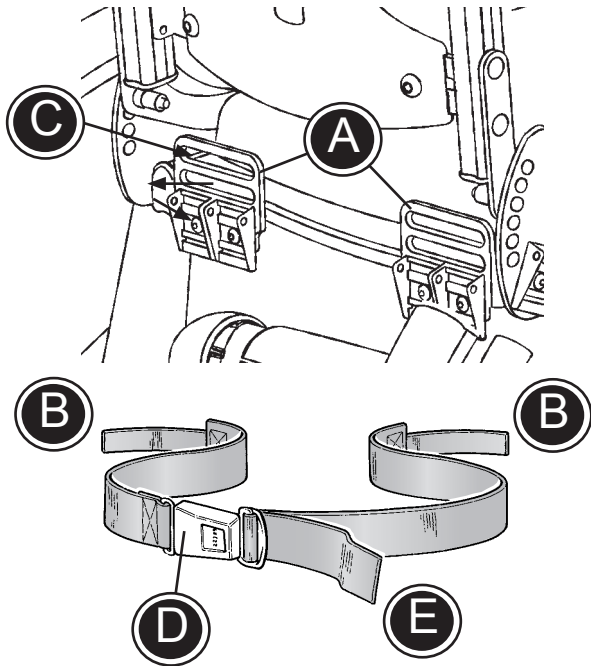

FIN ISTUINVYÖN KIINNITTÄMINEN

- * Asenna kaksi vyönkiinnikettä (A) istuinvyötä varten istuimen takasivulla oleviin loviin.
- * Kiinnitä istuinvyön päät (B) kiinnikkeisiin ja kiinnitä solkiin (C).
- * Kiinnitä käyttäjä pyörätuoliin ja kiristä istuinvyö käyttäen solkea (D).
- * Vedä hinnasta (E), kunnes istuinvyö on kiristetty oikeaan asemaan.

 Varmista, että kaikki kiinnitykset ja säädöt on sijoitettu ja tehty oikein ja tarkista ne säännöllisesti.

FIN FIXLOCK-SOLJET

Fixlock-solkia voidaan kiinnittää eri kohtiin istuinyksikössä.

- * Kaksi fixlock-solkea voidaan kiinnittää selkänajaan mukana toimitetuilla ruuveilla.
- * Kaksi fixlock-solkea voidaan kiinnittää sivulevyihin mukana toimitetuilla ruuveilla.
- * Kaksi fixlock-solkea voidaan kiinnittää selkänajaan tai istuinkiskoihin mukana toimitetuilla helalla (A) ja ruuveilla.

 Varmista, että kaikki kiinnitykset ja säädöt on sijoitettu ja tehty oikein ja tarkista ne säännöllisesti.

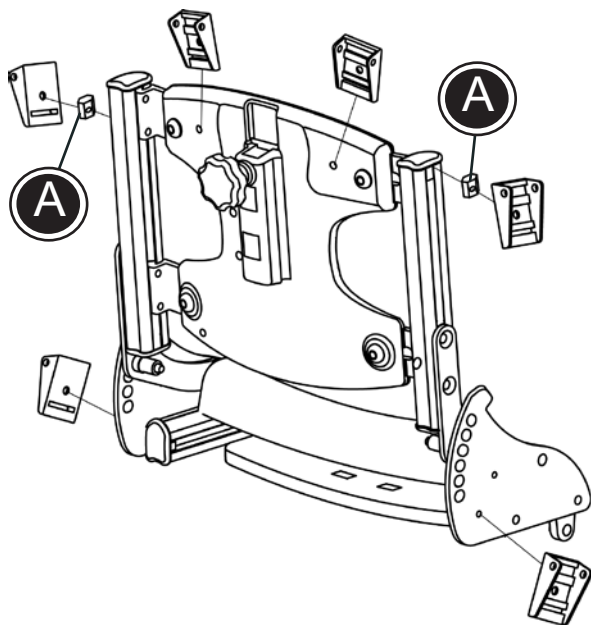

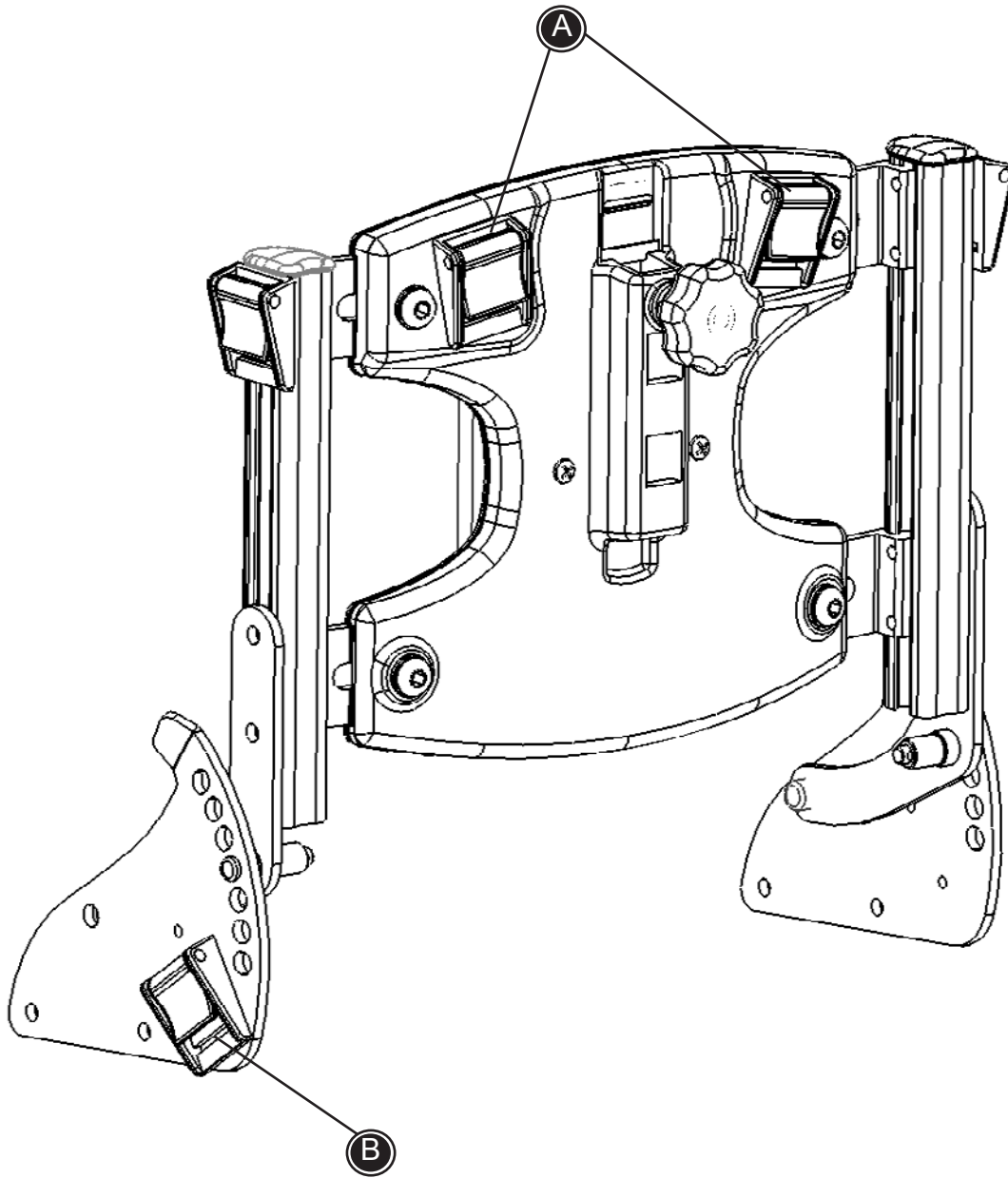

Tätä kuvaa käytetään apuna seuraavilla sivuilla olevien ohjeiden kanssa.

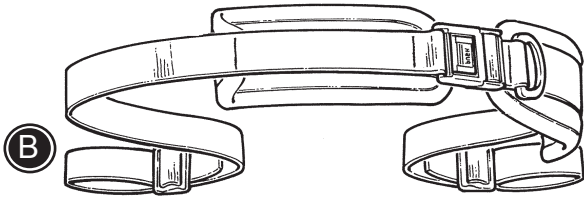

FIN LANTIOVYÖ

Kiinnitä fixlock-soljet istuimeen. Katso sivu 26.

Lantiovyö voidaan avata ja sulkea solkien avulla.

Noudata alla olevia ohjeita käyttäen apuna sivun 27 kuvaa.

- * Kiinnitä hihnat fixlock-solkiin (B).



Varmista, että kaikki kiinnitykset ja säädöt on sijoitettu ja tehty oikein ja tarkista ne säännöllisesti.

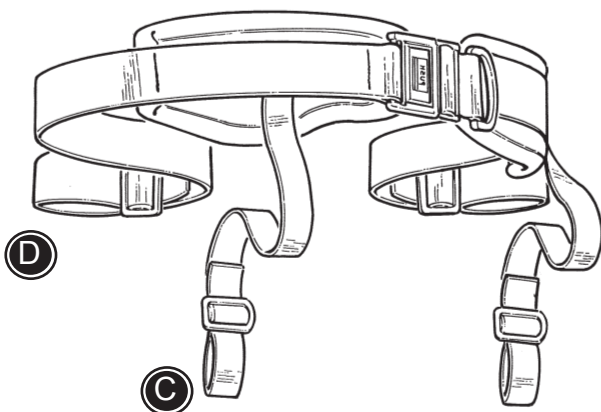

FIN Y-LANTIOHIHNA

Kiinnitä fixlock-soljet istuimeen. Katso sivu 26.

Y-lantiohihna voidaan avata ja sulkea solkien avulla.

Noudata alla olevia ohjeita käyttäen apuna sivun 27 kuvaa.

- * Kiinnitä hihnat (D) istuimen takana oleviin vyönkiinnikkeisiin (B).
- * Kiinnitä hihnat (C) istuinkiskoissa oleviin fixlock-solkiin.



Varmista, että kaikki kiinnitykset ja säädöt on sijoitettu ja tehty oikein ja tarkista ne säännöllisesti.

FIN NILKKAHIHNAT

Nilkkahihnat voidaan avata ja sulkea käyttäen tarrahihnaa tai solkea (A).

Noudata alla olevia ohjeita asentamiseksi.

- * Irrota soljet (C).
- * Vedä hihnat (B) jalkalautoissa olevien aukkojen läpi.
- * Kiinnitä soljet (C) uudelleen ja varmista, etteivät hihnat pääse likumaan irti.

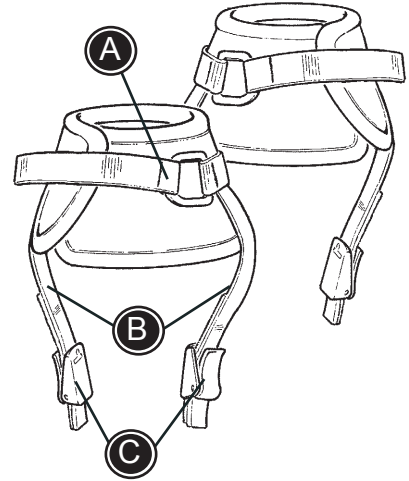

! Varmista, että kaikki kiinnitykset ja säädöt on sijoitettu ja tehty oikein ja tarkista ne säännöllisesti.

FIN JALKAHIHNAT

Jalkahihnat voidaan avata ja sulkea käyttäen tarrahihnaa tai solkea (A).

Noudata alla olevia ohjeita asentamiseksi.

- * Avaa hihnat ja vedä ne (A) jalkalautoissa olevien aukkojen läpi.
- * Sulje hihnat käyttäjän jalan ympärille.

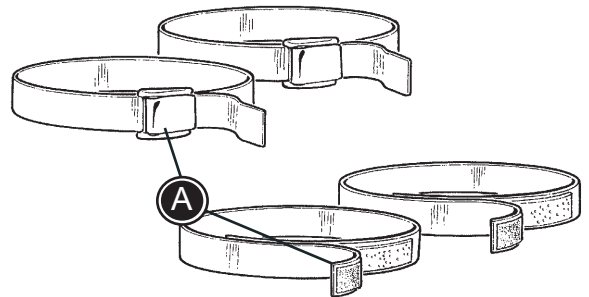

! Varmista, että kaikki kiinnitykset ja säädöt on sijoitettu ja tehty oikein ja tarkista ne säännöllisesti.

FIN KULJETUSVYÖ

Vyö kulkee henkilön rintakehän ja tuolin selkän ympärille. Sulje vyö tarranauhalla ja lukitse metallilukolla.

! Varmista, että kaikki kiinnitykset ja säädöt on sijoitettu ja tehty oikein ja tarkista ne säännöllisesti.

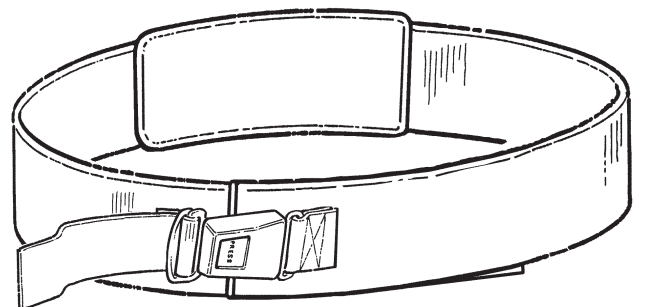

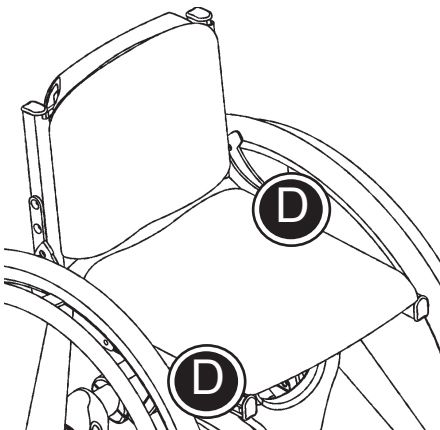
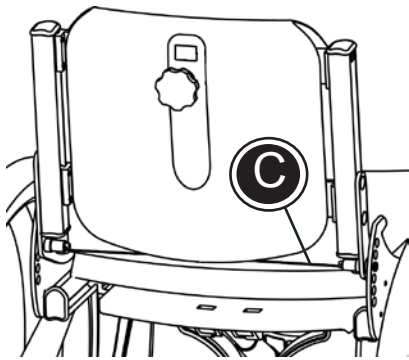
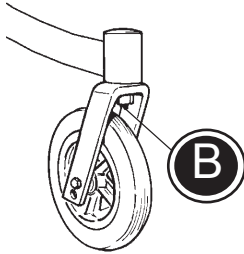
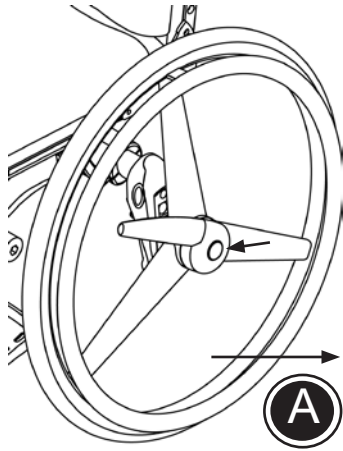

FIN KULJETTAMINEN

Cheetah voidaan taittaa kokoon kuljettamista tai säilytystä varten.

- * Irrota kelauspyörät (A) (katso pikalukitusta koskeva sivu).
- * Irrota tukipyörät, mikäli ne on varustettu pikalukituksella (B).
- * Taita selkänoja eteen (C) (katso istuimen ja selkänojan kallistusta koskeva sivu).
- * Nosta Cheetah turvallisesti, esimerkiksi autoon, istuinyksikön ympäröivällä otteella (D).



Älä nosta Cheetahia pyöristä.

FIN KULJETTAMINEN MOOTTORIAJO- NEUVOISSA 1/2

Cheetah-pyörätuoli on hyväksytty ihmisten kuljettamiseen moottoriajoneuvoissa, kun pyörätuoli sijoitetaan menosuuntaan.

 Hyväksyntä ei ole voimassa erikoisvalmis-
teisissa tuoleissa.

Noudata alla olevia ohjeita turvallisuussyistä:

 Käyttäjän tulee siirtyä ajoneuvon istuimeen
ja käyttää ajoneuvon asennettua kiinnitys-
järjestelmää aina sen ollessa mahdollista.

 Pyörätuoli on sijoitettava menosuuntaan
moottoriajoneuvossa istuimena käytettäes-
sä. Käytä hyväksyttyä hihnatyypistä
4-pistekiinnitysjärjestelmää.

 Istuin on asetettava vaakasuoraan. Sel-
känöjan on oltava 90° tai kohtisuorassa
istuimeen nähden.

 Käytä hyväksyttyä 3-pistevyötä pyörätuo-
lissa. Pyörätuolin osien kuten sivulevyjen
tai pyörien ei saa estää voitä tukemasta
kehoa.

 Kaikki lisävarusteet on poistettava
pyörätuo-
lista ja kiinnitettävä erikseen
ajoneuvon. Lisävarusteet, joita ei voida
poistaa, on kiinnitettävä pyörätuoliin mutta
sijoitettava erilleen käyttäjästä siten, että
lisävarusteiden ja käyttäjän välissä on
iskua vaimentava pehmuste.

 Myyjän tulee tarkastaa pyörätuoli ennen
uudelleen käyttämistä kaikäntyyppisen
ajoneuvotörmäyksen jälkeen.

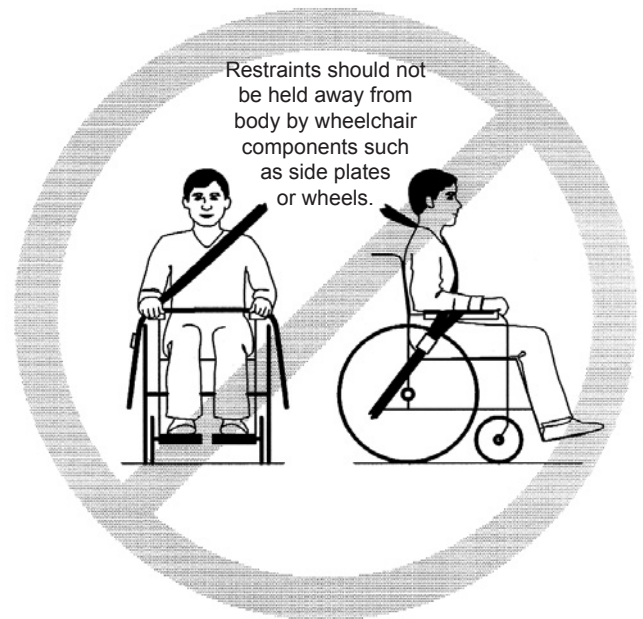

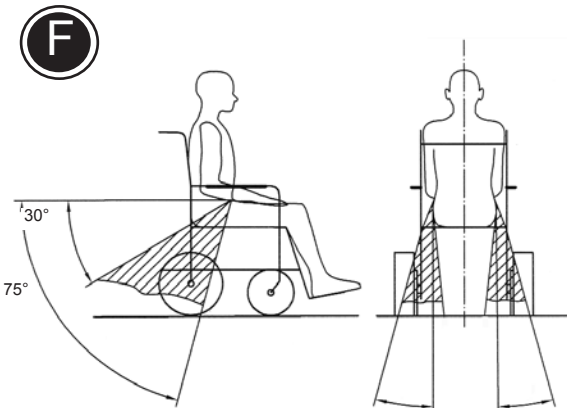
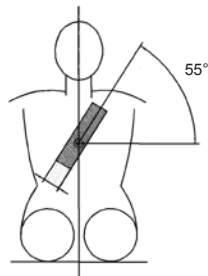
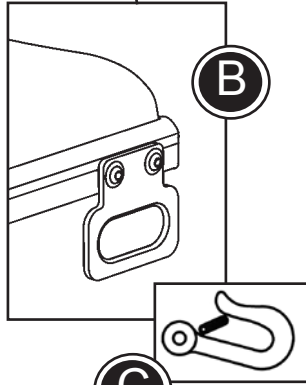
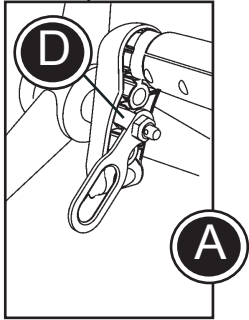
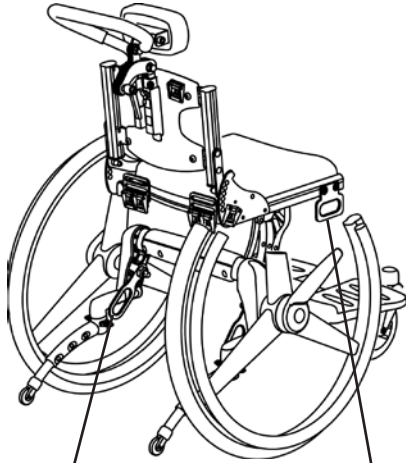

FIN KULJETTAMINEN MOOTTORIAJO- NEUVOISSA 2/2

Kiinnitä Cheetah ajoneuvon:

- * Asenna hihnatyypinen 4-pistekiinnitysjärjestelmä ajoneuvon. (Noudata valmistajan ohjeita).
- * Asenna kiinnikkeet (A), joissa on symboli (C), tuolin taakse.



Huomioi vasemman/oikeanpuoleiset kuljetuskiinnikkeet. Pieni sivusiipi (D) on kiinnitettävä pyöräkannattimeen.

- * Asenna kiinnikkeet (B), joissa on symboli (C), tuolin eteen.
- * Kiinnitä pyörätuoli ajoneuvon käyttäen hihnatyypistä 4-pistekiinnitysjärjestelmää. Käytä joko koukkuja tai hihnaa kiinnikkeissä (A) ja (B).



Käytä ISO 10542-2 -hyväksyttyä hihnatyypistä 4-pistekiinnitysjärjestelmää.

Kiinnitä käyttäjä pyörätuoliin:

- * Käytä 3-pistevyötä kuvassa (E) esitetyllä tavalla.
- * 3-pistevyön kulman on oltava kuvassa (F) esitetyn mukainen.
- * Vyöt tulee säätää mahdollisimman kireälle, mutta käyttäjälle miellyttäväksi. Vyön kudoksen ei myöskään tule olla kiertynyt käytössä ollessaan.



Käytä lantiovyötä ja 3-pistevyötä, joka on ISO 10542-1:n tai SAE J2249:n mukainen.



Lapsia autossa kuljetettaessa Cheetah-pyörätuolin hyväksytty maksimikuorma/käyttäjän paino on 50 kg

FIN TUOTTEEN TUNNISTUS

A) Sarjanumero

Etiketti sijaitsee oikealla puolella istuimen alla.

B) Valmistaja

Etiketti sijaitsee vasemmalla puolella istuimen alla.

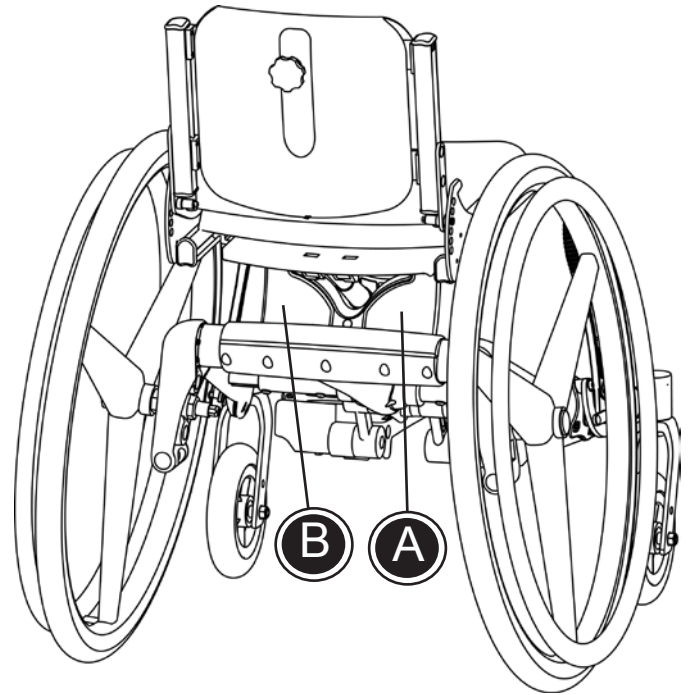

A

Dato: 31-01-02 Belast: kg
SN: 0840-01-111878-001
Varenr: 880003



B

R82[®]  **CE**
Parallelvej 3
DK-8751 Gedved

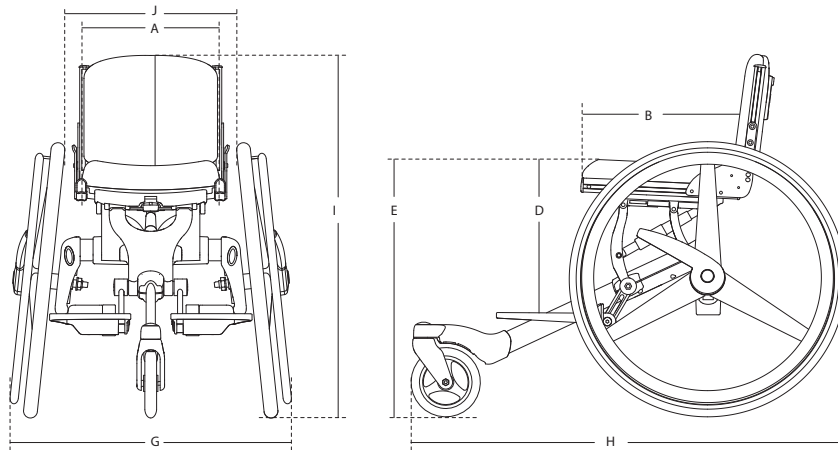

FIN MITAT

3-pyöräinen, istuinleveys

	28 cm	32 cm	36 cm	40 cm
Istuimen leveys (A)	28-32 (11-12½")	32-36 (12½-14")	36-40 (14-15½")	40 (15½")
Istuimen syvyys (B)	24-29 (9¼-11¼")	30-35 (11¼-13¾")	35-40 (13¾-15½")	40-45 (15½-17")
Selkänöjan korkeus (C)	25-28 (9¼-11")	25-28 (9¼-11")	28-35 (11-13¾")	28-35 (11-13¾")
Säärenpituus, max * (D)	33 (12¾")	33-35 (12¾-13¾")	42-46 (16½-18")	42-46 (16½-18")
Istuimen korkeus lattiasta, etu * (E)	50 (19½")	50-53 (19½-20¾")	50-55 (19½-21½")	50-56 (19½-21¼")
Selkänöjan korkeus	28 (11")	32 (12½")	36 (14")	40 (15½")
Leveys (G)	57 (22¼")	61 (23¾")	65 (25¼")	69 (27")
Pituus (H)	90 (35")	90 (35")	90 (35")	90 (35")
Korkeus (I)	76 (29¾")	76 (29¾")	82 (32")	82 (32")
Pyörien välinen sisäleveys, ylä (J)	33 (12¾")	37 (14½")	41 (16")	45 (17½")
Istuintynyn syvyys	29 (11¼")	35 (13¾")	41 (16")	45 (17½")
Selkänöjan tynyn pituus	25 (9¾")	25 (9¾")	25 (9¾")	25 (9¾")
Paino	10 kg (22 lb)	10 kg (22 lb)	10 kg (22 lb)	10 kg (22 lb)
Max. kuorma / käyttäjän paino	75 kg (165 lb)	75 kg (165 lb)	75 kg (165 lb)	75 kg (165 lb)

4-pyöräinen, istuinleveys

	28 cm	32 cm	36 cm	40 cm
Istuimen leveys (A)	28-32 (11-12½")	32-36 (12½-14")	36-40 (14-15½")	40 (15½")
Istuimen syvyys (B)	24-29 (9¼-11¼")	30-35 (11¼-13¾")	35-40 (13¾-15½")	35-40 (13¾-15½")
Selkänöjan korkeus (C)	25-28 (9¼-11")	25-28 (9¼-11")	28-35 (11-13¾")	28-35 (11-13¾")
Leveys, pyörät ilman rumpujarruja (D)	35 (13¾")	39 (15¼")	43 (16¾")	47 (18¼")
Istuimen korkeus lattiasta, etu * (E)	50 (19½")	50-53 (19½-20¾")	50-55 (19½-21½")	50-56 (19½-21¼")
Selkänöjan leveys	28 (11")	32 (12½")	36 (14")	40 (15½")
Leveys, ilman rumpujarruja (G)	59 (23")	63 (24½")	67 (26¼")	71 (27¾")
Leveys rumpujarrujen kanssa	57 (22¼")	61 (23¾")	65 (25¼")	69 (27")
Pituus (H)	77 (30")	77 (30")	77 (30")	77 (30")
korkeus (I)	76 (29¾")	76 (29¾")	82 (32")	82 (32")
Säärenpituus, max * (J)	35 (13¾")	35-37 (13¾-14½")	44-48 (17¼-18¾")	44-48 (17¼-18¾")
Leveys pyörin, ylä, rumpujarruin	33 (12¾")	37 (14½")	41 (16")	45 (17½")
Selkänöjan tynyn pituus	25 (9¾")	25 (9¾")	25 (9¾")	25 (9¾")
Istuintynyn syvyys	29 (11¼")	35 (13¾")	41 (16")	45 (17½")
Paino	11 kg (24 lb)	11 kg (24 lb)	11 kg (24 lb)	11 kg (24 lb)
Max. kuorma / käyttäjän paino	75 kg (165 lb)	75 kg (165 lb)	75 kg (165 lb)	75 kg (165 lb)

* Riippuvainen istuimen kallistuksesta

Kallistukset:	Selkänöja	-10° - 28°	Jalkatuen tanko	0° - 105°
	Istuin	0° - 20°	Camber	6°

Cheetah on mitattu ISO 7176-5:n ja 7176-7:n mukaisesti seuraavalla pyöräyhdistelmällä: 24" kelauspyörä ja 6" tukipyörä. Toimitamme erityyppisiä ajopyöriä, mistä syystä paino ilmoitetaan ilman ajopyöriä. Standardista poikkeavat säädöt voivat johtaa toisenlaisiin mittoihin.

FIN TEKNISET TIEDOT

Alusta: jauhelakatut alumiiniputket
Tyynyt: tulenkestävää vaahtomuovia
Päällinen: tulenkestävää mikrokuitumateriaalia
Muoviosat: PA6

FIN VALMISTAJA

R82 A/S
Parallevej 3
8751 Gedved
Tanska

FIN JAKELIJA



Jakelijanne löytyy verkkosivuilta www.R82.com

FIN HOITO JA KUNNOSSAPITO

PÄÄLLINEN

Päällinen on valmistettu miellyttävästä, tulenkestävästä vaahtomuovimateriaalista. Päällinen voidaan helposti irrottaa tyynystä ja pestä koneellisesti 30°:ssa. Säännöllinen imurointi ja harjaaminen auttaa myös säilyttämään kankaan värin ja ulkonäön.

PYÖRÄT

Renkaat: tarkista ilmanpaine (suositus: 110 PSI/7,5 bar/750 kPa) ja kulutuspinna vähintään kerran kuukaudessa.

Pyöränakselit: akselit tulisi pitää puhtaana liasta. Puhdista tarpeen mukaan.

Kuulalaakerit: kuulalaakerit eivät vaadi huoltoa.

Kelausvanteet: mikäli kelausvanne vaurioituu tavalla, joka voisi johtaa käsivammaan, se tulee vaihtaa uuteen.

JARRUT

Jarrujen toiminta on riippuvaista rengaspaineesta. Paakkuuntunut lika voi haitata jarrumekanismia. Jarrut tulee tarkistaa vähintään kerran kuukaudessa.

ALUSTA

Kiristä kaikki tuolin alla olevat ruuvit säännöllisesti, etenkin kun tuolin leveyttä on muutettu. Lisäksi on tärkeätä pitää pyörätuoli puhtaana sekä oman mukavuuden että tuolin käyttöiän kannalta. Huolehdi erityisesti selkänojan kallistuksen reikien puhtaana pitämisestä. Pese tuoli autoshampoolla tai astianpesuaineella. Jos tuoli on erityisen likainen, voidaan käyttää rasvaliuotinta.

F I N TARKASTUS

On tärkeätä kiristää kaikki tuolissa olevat ruuvit säännöllisesti. Erityisesti selkänojassa, istuimessa ja istuimen jatkeessa olevat ruuvit on tarkistettava, kun tuolin leveyttä on muutettu. Kaikki lisävarusteiden kiinnittämiseen käytetyt ruuvit on tarkistettava vähintään kerran kuukaudessa. Terävien reunojen välttämiseksi on tärkeätä tarkistaa, että kaikissa kiskonpäissä on päätykappaleet. Lisäksi on tärkeätä havaita kaikki merkit alkavista vioista alustassa, PVC-osissa ja vastaavissa.

KORJAUS

Mikäli pyörätuolissanne on vikaa, tulee välittömästi kääntyä myyjän puoleen. Viallisia tuoleja ei saa käyttää. Mikäli tuolinne tarvitsee kunnostamista tai korjausta, tulee käyttää ainoastaan alkuperäisiä R82-osia. Rikkinäiset lisävarusteet tai varaosat voidaan toimittaa R82:lle korjausta varten. Jos vikaa on perusosissa, on koko tuoli palautettava R82:lle korjausta varten. R82 ei ole vastuussa vaurioista tai vammoista, jotka aiheutuvat muiden kuin alkuperäisten osien käytöstä tai korjauksista, jotka on suorittanut valtuuttamaton henkilö.

FIN TAHRANPOISTO-OHJE**VERI**

Pese veri pois kylmällä vedellä. Ellei tämä auta, lisää neutraalia keittiöpuhdistusainetta.

MUSTE

Poista mahdollisimman suuri osa imupaperilla. Puhdista 20-prosenttisella denaturoidulla alkoholilla ja pese vedellä, johon on lisätty neutraalia keittiöpuhdistusainetta.

SUKLAA JA MAKEISET

Pyyhi haalealla vedellä

RUOHO JA VIHANNEKSET

Pyyhi haalealla vedellä, jossa on neutraalia keittiöpuhdistusainetta, tai pelkällä vedellä.

KAHVI, TEE JA MAITO

Poista mahdollisimman suuri osa imupaperilla. Pyyhi haalealla vedellä, jossa on neutraalia keittiöpuhdistusainetta.

KUULAKÄRKIKYNÄ JA KOSMETIIKKA

Puhdista alkoholilla

KYNSILAKKA

Pyyhi kynsilakanpoistoaineella. Ellei tämä auta, käytä asetonia.

ÖLJY JA RASVA

Sirottale ensin talkkia tahran päälle. Harjaa sitten pois. Pyyhi lopuksi varovasti bensiinillä tai alkoholilla kostuteulla liinalla.

KENGÄNKIILLOKE

Pyyhi varovasti bensiinillä tai alkoholilla kostuteulla liinalla.

HILLO, SIIRAPPI, HEDELMÄT JA MEHU

Poista aluksi mahdollisimman suuri osa lusikalla. Pyyhi sitten haalealla vedellä.

VIINI JA ALKOHOLIJUOMAT

Poista mahdollisimman suuri osa imupaperilla. Pyyhi haalealla vedellä, jossa on neutraalia keittiöpuhdistusainetta. Huuhtelee lopuksi denaturoidulla alkoholilla.

ÖLJYPOHJAINEN MAALI

Puhdista aluksi tärpätillä. Pyyhi sitten haalealla vedellä, jossa on neutraalia keittiöpuhdistusainetta. Käännä asiantuntijan puoleen, jos tahra on vanha.

VESIPOHJAINEN MAALI

Pyyhi kylmällä vedellä, jossa on neutraalia keittiöpuhdistusainetta. Käännä asiantuntijan puoleen, jos tahra on vanha.

FIN VIANETSINTÄ

Ongelma*

Ratkaisu

Pyörätuoli ei ohjaudu suoraan

- Täytä renkaat
- Tarkista etuhaarukan kiinnityskulma
- Tarkista, että etuhaarukan kannattimet on kiinnitetty samalle korkeudelle
- Kelauspyörän kannattimet on kiinnitetty väärin
- Käyttäjän painon jakautuminen on epätasaista
- Toisella puolella käytetään enemmän voimaa kuin toisella tuolia liikuteltaessa

Pyörätuoli tuntuu raskaalta työntää

- Täytä renkaat
- Kelauspyörän kannattimet on kiinnitetty väärin
- Varmista, että tukipyörän akseleissa ei ole liikaa tms.
- Liikaa painoa tukipyörillä. Säädä painopiste

Pyörätuoli tuntuu raskaalta kääntää

- Täytä renkaat
- Tarkista, että etuhaarukan kiinnikkeet eivät ole liian kireällä
- Säädä etuhaarukan kannattimien kulma
- Varmista, että tukipyörän akseleissa ei ole liikaa tms.
- Liikaa painoa tukipyörillä. Säädä painopiste

Jarrut ovat tehottomat

- Täytä renkaat
- Säädä jarrun ja renkaan välinen etäisyys

Kelauspyörät löysällä

- Varmista, että akselitapin prikka on paikallaan
- Säädä akselitapin pituus

**F
I
N**

Kelauspyörä on vaikea irrottaa/vaihtaa

- Puhdista ja voitele pikalukitus
- Säädä akselitapin pituus

Tukipyörä vaappuu

- Etuhaarukat eivät ole kireällä
- Tarkista, että etuhaarukan kannattimet on kiinnitetty samalle korkeudelle
- Säädä etuhaarukan kannattimien kulma
- Liikaa painoa tukipyörillä. Säädä painopiste

Pyörätuoli tuntuu kömpelöltä

- Täytä renkaat
- Tarkista, että kaikki ruuvit, mutterit ja pultit on kunnolla kiristetty

Rumpujarru ei jarruta riittävästi

- Kiristä navassa oleva teräväkärkinen ruuvi.

Selkänöjan kallistustointo ei sovi paikalleen.

- Tuoli on koottu väärin. Mittaa tuoli ja kiristä tuolissa olevat ruuvit oikeaan asemaan.

* Käyttäjä voi kohdata useita näistä ongelmista pyörätuolissa, joka on väärin säädetty tai jota käytetään väärin.