

R82<sup>®</sup> 

cheetah<sup>™</sup>

**Dansk betjeningsvejledning**

D  
K

## **DK** INDHOLDSFORTEGNELSE

Sikkerhed.....	4
Værktøj.....	4
Vedligeholdelse .....	4
Garanti.....	5
I og ud af stolen.....	5
Quick release.....	6
Fodstøtte .....	7
Tromlebremse .....	8
Håndbremse .....	9
Vinkling af sæde og ryg .....	10
Justering af ryg- og sædebredde.....	11
Justering af sædedybde og ryghøjde .....	12
Rygforlænger.....	13
Sædeforlænger og sædestrop.....	14
Kipsikring.....	15
Hovedstøtte og ledsagerhåndtag .....	16
Svingbare sidestøtter.....	17
Forflytningsbøjle og sideplade.....	18
Abduktionsklods .....	19
Sideplader .....	20
Stænkskærm .....	20
Armlæn .....	21
Bord .....	22
konverteringskit .....	23
Hjulkombinationer.....	24
Cheetah 3-hjulet .....	24
Hjulkombinationer.....	25
Cheetah 4-hjulet.....	25
Fastgørelse af sele .....	26
Fix-locks .....	26
Hoftesele .....	28
Y-sele.....	28
Ankelseler.....	29
Fodseler.....	29
Transportsele.....	29
Transport .....	30
Transport i motorkøretøj 1/2 .....	31
Transport i motorkøretøj 2/2 .....	32
Produkt-identifikation .....	33
Mål.....	34
Tekniske data.....	35
Producent .....	35
Forhandler .....	35
Pleje og vedligeholdelse.....	36
Pletguide.....	37
Fejlfinding .....	38

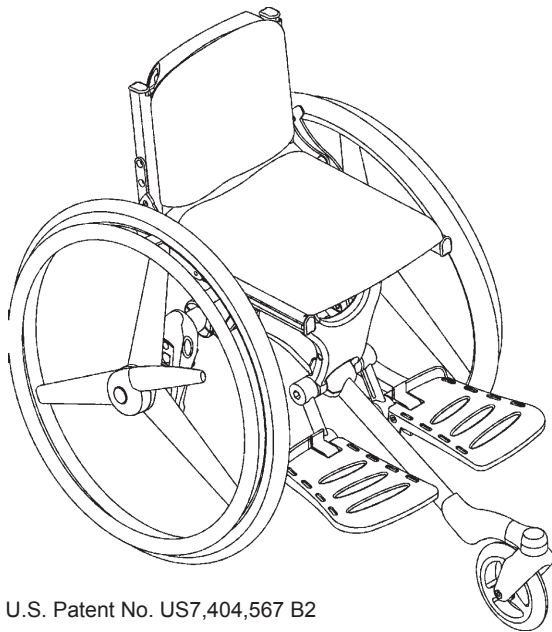

U.S. Patent No. US7,404,567 B2

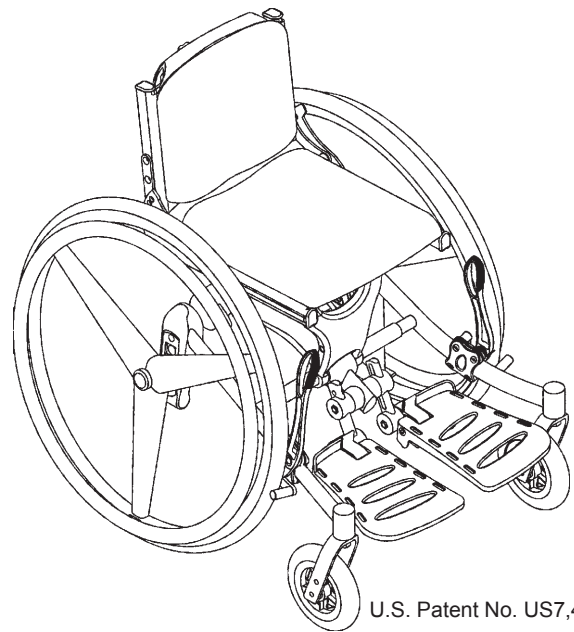

U.S. Patent No. US7,404,567 B2

## **DK** CHEETAH

Med valget af Cheetah har De fået en aktiv kørestol, som vi er overbevist om vil leve op til de krav, der kan stilles til et moderne hjælpemiddel til børn.

Cheetah er en aktiv kørestol, til det aktive barn som både kan og vil selv. Den giver mulighed for at imødekomme ethvert individuelt behov for samvær og bevægelsesfrihed samtidig med at siddekomforten er i fokus. Cheetah leveres enten som 3-hjulet eller 4-hjulet kørestol.

Denne betjeningsvejledning er en hjælp til, at opnå den helt rigtige udnyttelse af de mange muligheder Cheetah tilbyder. Derfor anbefaler vi at vejledningen læses igennem inden Cheetah tages i brug.

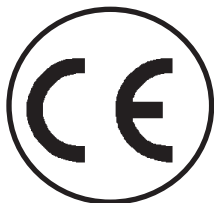



## DK SIKKERHED

Cheetah er CE-mærket. Dette er Deres garanti for, at produktet opfylder alle påkrævede europæiske sundheds- og sikkerhedskrav. Cheetah er CE-mærket efter Europarådets direktiv 93/42/EØF, klasse I, af 14. juni 1993 om medicinsk udstyr.

Cheetah er ligeledes godkendt i overensstemmelse med EN 12182 samt EN 12183. Denne manual er godkendt i overensstemmelse med ISO 7176-15 og EN 1041.

Holdbarheden på dette produkt modsvarer en levetid på 5 år ved normal brug. Herefter skal produktet renoveres (af R82 personel) for at kunne forlænge levetiden.

 Ved ombygning af produktet og anvendelse af uoriginale reservedele skal CE-mærket fjernes fra produktet.

 Efterlad aldrig brugeren i produktet uden opsyn. Der skal altid være en voksen til stede. Forkert brug af produktet kan medføre alvorlige skader på brugeren. Kontroller før hver brug, at alle seler er korrekt fastgjort til produktet.

 Produktet er konstrueret til én bruger af gangen. Flere brugere må ikke benytte produktet samtidig.

 Opdaterede betjeningsvejledninger kan altid findes på: [www.R82.com](http://www.R82.com)

## DK VÆRKTØJ

Bagpå stolen findes en værktøjspose indeholdende en 3, 4, 5 og 6 mm unbraconøgle. Dette værktøj vil skulle bruges ved indstillingerne, beskrevet i denne betjeningsvejledning. Ligeledes forefindes et sæt refleksmærker som kan placeres forskellige steder på stolen. Vi anbefaler reflekser monteret foran ved forhjulene, bagpå under sædet samt på siderne af stolen.

## DK VEDLIGEHOLDELSE

- Sørg for at der altid er luft i dækkene.  
Luftryk: 110 PSI/7,5 bar/750 kPa - 36 PSI/3,5 bar/350 kPa.
- Man bør jævnligt kontrollere at bremsen fungerer optimalt. Sikkerhedsafstanden mellem kørehjulet og bremseklodsen er: 8-10 mm
- Rengør stolen efter brug, specielt efter kontakt med regnvand /saltvand.

 Justeringer og ændringer som ikke er beskrevet i denne manual, skal foretages af autoriseret R82 personale.

 De svingbare dele, vinklingsgrebet samt fjedrehuse bør jævnligt smøres med lidt olie. Vi anbefaler at bruge en syntetisk teflon olie.

 Brug ikke rengøringsmidler som indeholder klor eller sprit. Se venligst pletguiden bagerst i manualen.

## GARANTI

R82 yder 2 års garanti mod fejl i materialer og fejl opstået ved fremstillingen af produktet, samt 5 års garanti på stelbrud forårsaget af defekte svejsninger i metalstellet. Garantien vil være under forbehold af kundens ansvar for at overholde serviceeftersyn og vedligehold af produktet med de intervaller, som foreskrives af leverandøren og/eller angivet i manualen. For yderligere information henvises der til R82 hjemmeside/download. Garantien ydes kun, hvis R82-produktet anvendes i det samme land som det blev købt, og hvis produktet kan identificeres ved hjælp af serienumret. Garantien dækker ikke hændelig skade, herunder skade forårsaget af fejlagtig anvendelse eller forsømmelse. Garantien omfatter ikke dele, som er genstand for normal slitage, og som skal udskiftes regelmæssigt. Garantien dækker ikke, hvis der er anvendt uoriginale R82-dele og tilbehør, eller hvis produktet er repareret eller udskiftet af en anden end en autoriseret R82-repræsentant, eller en person officielt godkendt af R82 for reparation og vedligeholdelse af R82 produkter. R82 forbeholder sig ret til at undersøge produktet, som er genstand for reklamation og den relevante dokumentation, før reklamationen accepteres under garanti, samt bestemme hvorvidt reklamationen skal føre til erstatning eller reparation af produktet. Det er kundens ansvar, at returnere det reklamerede produkt under garanti til den adresse, hvor det er blevet købt. Garantien stilles af R82 og gives efterfølgende af en R82 forhandler.

## I OG UD AF STOLEN

Ved køb af Cheetah kørestolen, modtager man instruktion i, hvordan brugeren kommer i og ud af stolen.

Før brugeren placeres i kørestolen, skal man sikre sig at bremsen er aktiveret.

Brugeren placeres og evt. tilbehør tilpasses, så brugeren opnår en optimal siddekomfort .



Se ligeledes afsnittet vedr. forflytningsbøjle og sideplade.

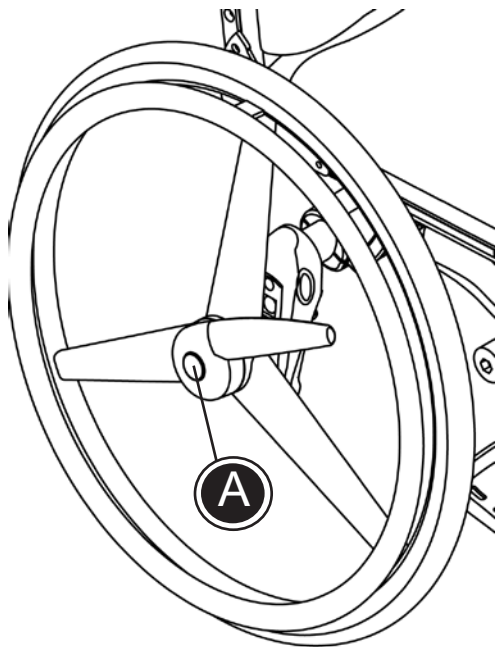

## **DK** QUICK RELEASE

Cheetah er som standard forsynet med Quick release på kørehjulene - dvs. hurtig og nem afmontering af hjulene, når stolen skal transporteres fra ét sted til et andet.

### Quick release kørehjul:

Tryk ind på skiven i midten (A) og hjulet kan afmonteres. Når hjulet monteres igen skal det klikkes på plads for at låse udløseren.

### Quick release forhjul:

Tryk udløseren (B) ind og hjulet afmonteres. Når hjulet monteres igen skal det blot klikkes på plads.

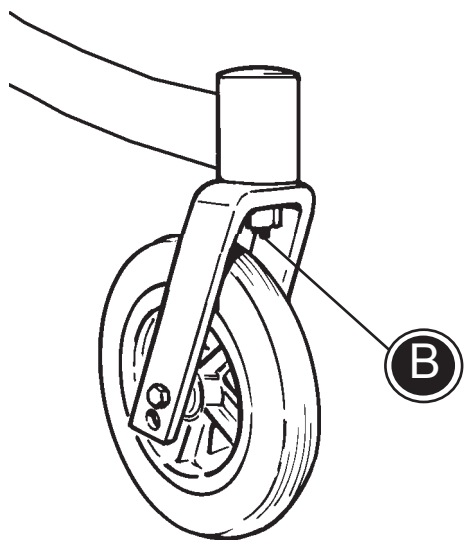

## DK FODSTØTTE

Cheetah leveres som standard med fodstøtte monteret.

Vinklen på fodpladerne kan indstilles individuelt, ved at løsne skruerne (A) vha. medfølgende 6 mm unbraconøgle.

Fodpladerne kan udstyres med diverse seler, alt efter behov (B).

 Vær opmærksom på at barnet ikke får fødderne i klemme i åbningen mellem fodpladerne.

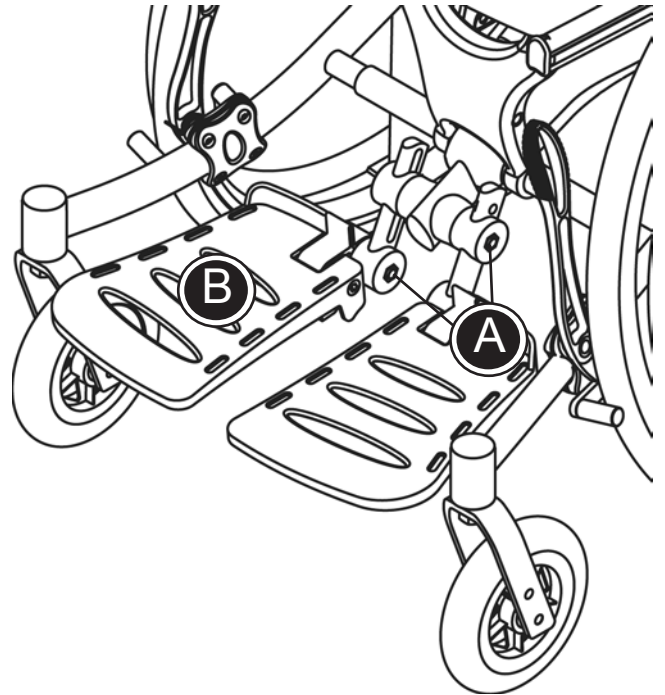

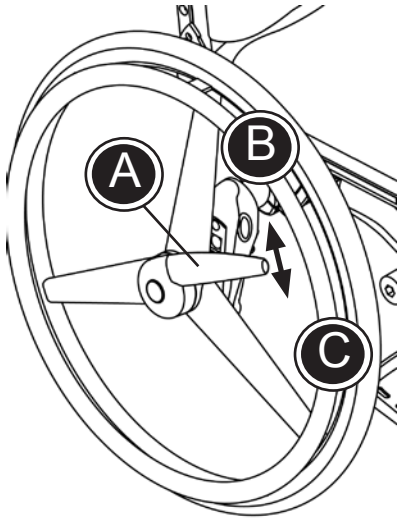

## DK TROMLEBREMSE

Cheetah, 3-hjulet leveres som standard med tromlebremse (A). Bremsen kræver ingen vedligeholdelse.

Bremsen aktiveres ved at trække håndtaget tilbage (B) og deaktiveres ved at skubbe håndtaget frem (C).

Ønsker man at eftermontere tromlebremser på Cheetah (4-hjuler) skal nedenstående følges:

\* Kørehjulet afmonteres ved at løsne møtrikken (D). Det nye hjul med tromlebremse monteres og møtrikken spændes.

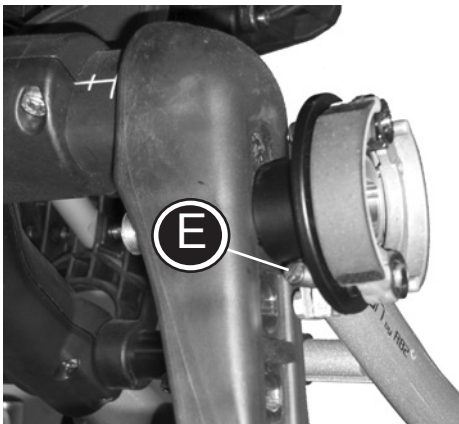
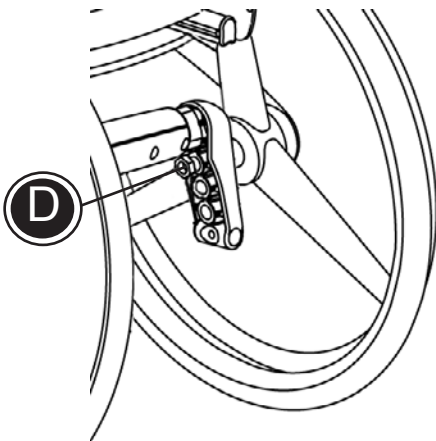

 Spænd skruen (E) ved navet hvis tromlebremserne ikke fungerer optimalt.

 Placeringen af kørehjulet må ikke ændres, da kørestolen ellers kan risikere at tippe. Kørehjulet skal altid forblive som det er monteret fra R82.

 Ved montering af kørehjulene skal man sikre sig at det klikker på plads og at bremsen fungerer korrekt.



## **DK** HÅNDBREMSE

Cheetah, 4-hjulet leveres som standard med håndbremse.

Håndbremsen aktiveres ved at skubbe håndtaget frem (A) og deaktiveres ved at trække håndtaget tilbage (B).

Håndbremsen er monteret i et beslag på stellet som kan flyttes frem eller tilbage, alt afhængig af hvor meget stolen skal bremse. Flyttes beslaget tilbage, vil stolen bremse mere, flyttes det frem, vil stolen bremse mindre.

For at justere håndbremsen skal de 4 unbracoskruer (C) løsnes ved hjælp af medfølgende 4 mm unbracønøgle. Spænd skruerne i den ønskede position.

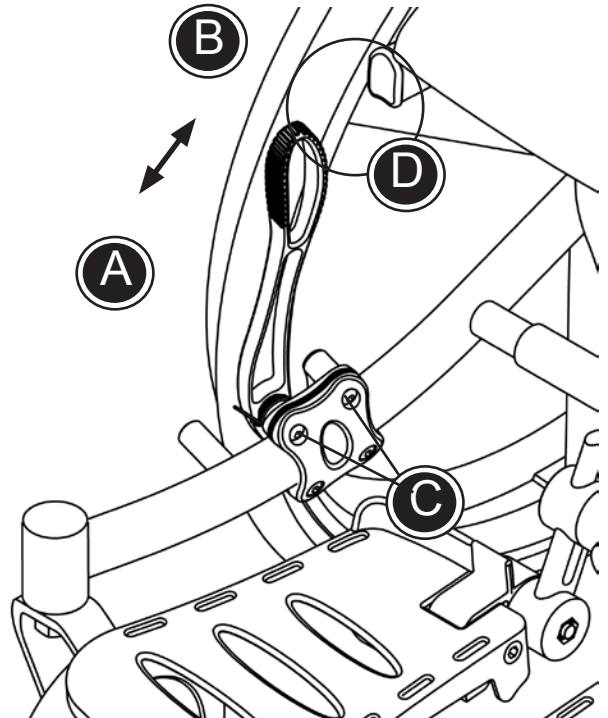

Det anbefalede lufttryk i hjulene på 110 PSI/7,5 bar, bør opretholdes for at bremsen fungerer optimalt.



Den anbefalede sikkerhedsafstand mellem kørehjul og bremseklods på 8-10 mm, bør opretholdes for at bremsen fungerer optimalt.



Pas på ikke at få fingrene i klemme mellem sædeskinne og bremsearmen (D), når bremsen aktiveres.

## DK VINKLING AF SÆDE OG RYG

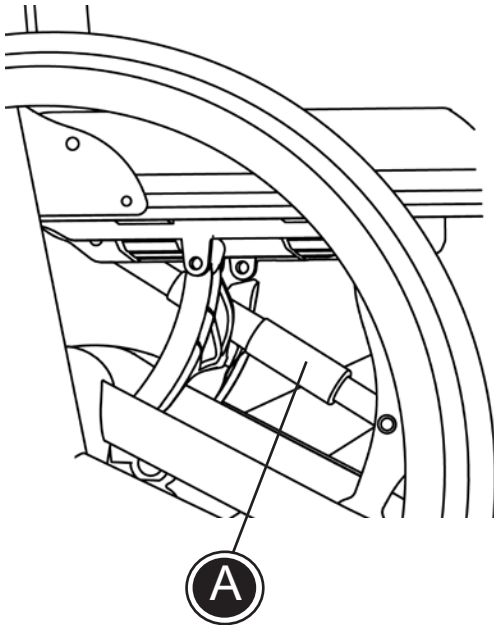

### Vinkling af sæde:

Sæde og ryg kan vinkles i én bevægelse. Ved at dreje grebet (A) under sædet indstilles stolen i nøjagtig den ønskede position.

 Drejegræbet (A) bør jævnligt smøres med lidt olie.

### Vinkling af ryg:

Træk i remmen (B) bagpå stolen hvorved fjedrehusene udløses og ryglænet kan vinkles. Ryggen kan vinkles helt ned over sædet, hvilket gør at stolen fylder mindst muligt, f.eks. under transport.

 Hold igen i stoleryggen når ryg-vinklen indstilles.

 Er der monteret forflytningsbøjle og sideplade på stolen, skal disse afmonteres før ryggen kan vinkles helt ned over sædet.

 Fjedrehusene (C) bør jævnligt smøres med lidt olie.

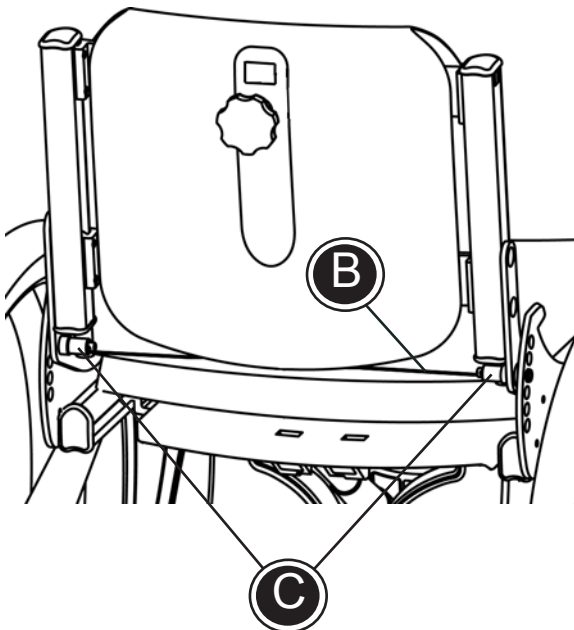

## DK JUSTERING AF RYG- OG SÆDEBREDDE

Cheetah kan indstilles i bredden.

- \* Rygbredden justeres ved at løsne 4 skruer (A) vha. medfølgende 5 mm unbraconøgle.
- \* Sædebredden justeres ved at løsne og afmontere 8 gennemgående skruer (B) vha. medfølgende 5 mm unbraconøgle.
- \* Stelbredden justeres ved at løsne og afmontere 13 skruer (C) vha. medfølgende 5 mm unbraconøgle.

### Sæde- og rygbredde:

Sædet og ryggen indstilles til den ønskede bredde, i henhold til markeringerne (D).

### Stelbredde:

Stellet indstilles til den ønskede bredde, i henhold til markeringen (E). Hvis sæde og rygbredde er indstillet til eks. 36 cm, indstilles stel bredden til 3 (36 cm). Der vil så være plads til at montere sideplader mv.

 De fire punkter på henholdsvis sæde og ryg, skal indstilles til samme størrelse.

 Indstillingerne i sædebredden skal være nøjagtig den samme i begge sider.

 Ved breddeindstilling af sæde, ryg og stel, må max. mærket ikke overskrides

 Vær opmærksom på at alle skruer (A+B+C) spændes forsvarligt efter justering.

 Nye hynder kan bestilles som tilbehør

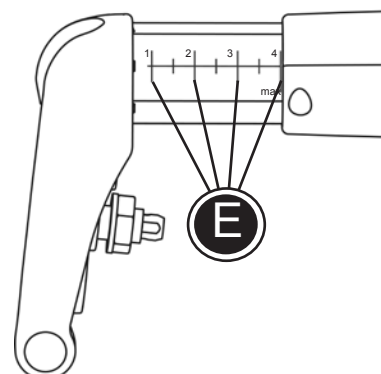
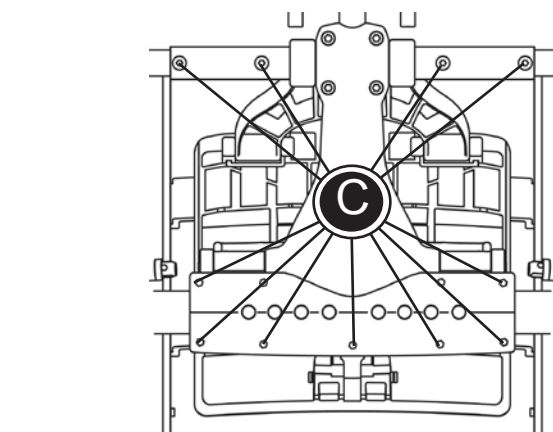
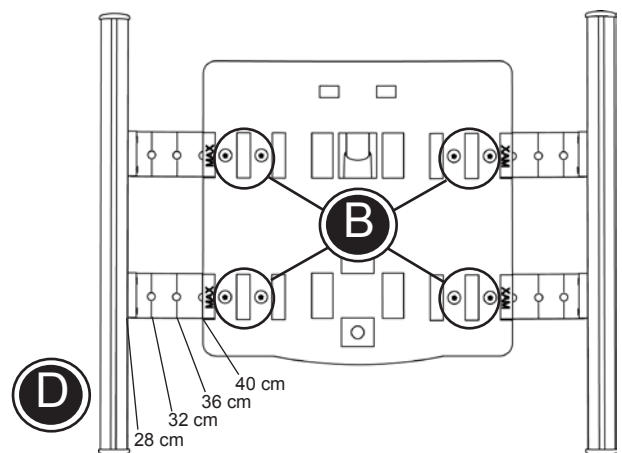
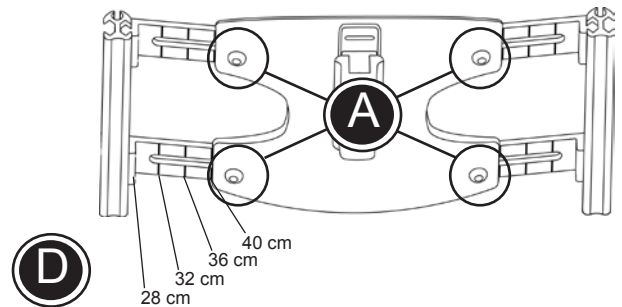

DK

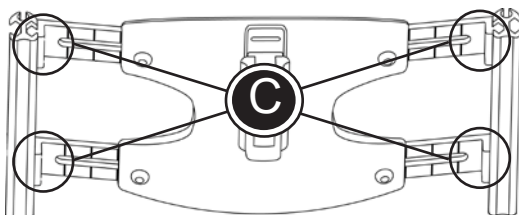
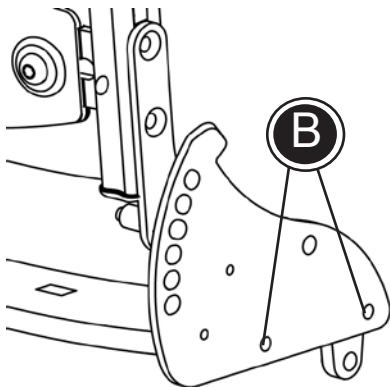
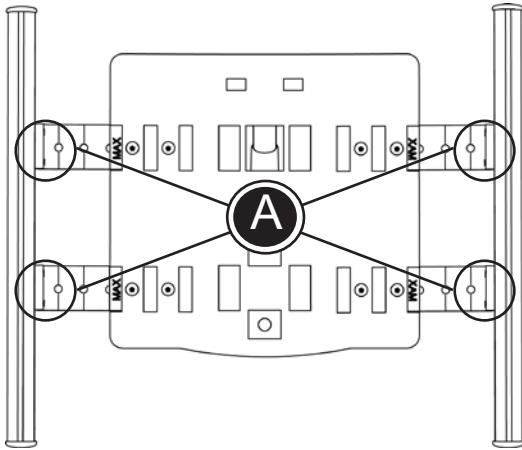

## DK JUSTERING AF SÆDEDYBDE OG RYGHØJDE

Er der behov for breddejustering af ryg eller sæde, bør dette foretages før justering af sæde dybde og ryg højde. (Se forgående side).

### Sædedybde:

- \* Sædedybden reguleres ved at løse de 8 skruer (A) med en 3 mm unbraconøgle med kugleende.
- \* Når den ønskede sædedybde er opnået, skal ryggen reguleres på plads. Løsn de to skruer (B) på hver side af stolen ved hjælp af medfølgende 5 mm unbraconøgle og indstil ryggen i den ønskede position.

### Ryghøjde:

- \* Rygpladen reguleres op eller ned i ryg skinnerne, ved at løsne de 8 skruer (C) med en 3 mm unbraconøgle med kugleende.

Skinnerne, hvori ryg- og sædepladen er monteret, har samme længde som hynderne i stolen. Når dybde- og højdejustering er på plads, skal hynderne flyttes enten frem eller tilbage.

 Er sædepladen rykket langt tilbage, kan det være en fordel, for siddekomforten, at montere en sædeforlænger eller en sædestrop.

 Sæde og ryg må ikke indstilles så de er placeret bag stolens tyngdepunkt.

 Vær opmærksom på at alle skruer (A+B+C) spændes forsvarligt efter justering.

## DK RYGFORLÆNGER

Cheetah er forberedt til montering af rygforlænger.

\* Rygforlængerens monteres i beslaget på ryggen af stolen (A), hvorefter der fastspændes.

Skal der monteres både rygforlænger og ledsagerhåndtag på stolen, skal medfølgende beslag (B) benyttes.

\* Beslaget fastgøres på rygforlængerstangen ved hjælp af medfølgende 3 mm unbracnøgle (C).

\* Rygforlængerens placeres i beslaget (A) på ryggen af stolen. Beslaget (B) monteres på stolen ved hjælp af fingregrebet (D).

\* Ledsagerhåndtaget fastgøres i beslaget ved hjælp af medfølgende 3 mm unbracnøgle (E).

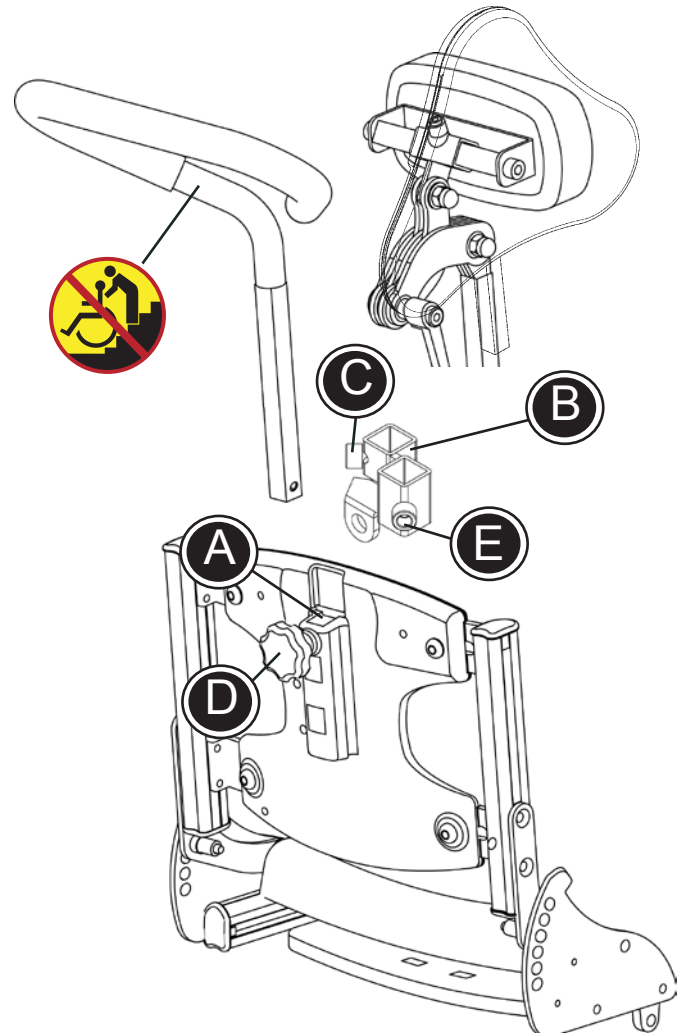

DK

**!** Vær opmærksom på at udløserknappen aktiveres når ledsagerhåndtaget monteres i henholdsvis beslag (A) og (B).

**!** Pas på ikke at få fingrene i klemme når hovedstøtten indtilles i højden og dybden.

**!** Ledsagerhåndtaget må ikke bruges til at løfte/trække kørestolen op eller ned af trapper, afsatse, kantsten mv. Kørestolen må kun løftes ved at to personer tager fat om stelrammen og løfter. Brug aldrig ledsagerhåndtaget til at løfte stolen.

## DK SÆDEFORLÆNGER OG SÆDESTROP

Sædedybden på Cheetah kan justeres alt efter behov. Yderligere er det muligt at montere en sædeforlænger eller en sædestrop.

\* Fjern plastpropperne (A) foran på stolen.

\* Sædeforlænger monteres i den nederste indvendige rille i skinnerne (B). Ved hjælp af medfølgende 3 mm unbraconøgle fastspændes sædeforlænger i den ønskede position (C).

\* Sædestroppen monteres i øverste rille i skinnerne (D) og lukkes som vist (E).

\* Sæt plastpropperne i igen.

 Sædeforlænger medfølger som standard ved bestilling af en Cheetah med sædebrede på 32, 36 eller 40 cm.

 Sædeforlænger og støttegjord skal justeres når sædebredden tilpasses.

 Vi anbefaler at der benyttes enten/både sædeforlænger eller/og sædestrop på Cheetah 32, 36 og 40 cm for at undgå at brugeren falder forover og ud af stolen.

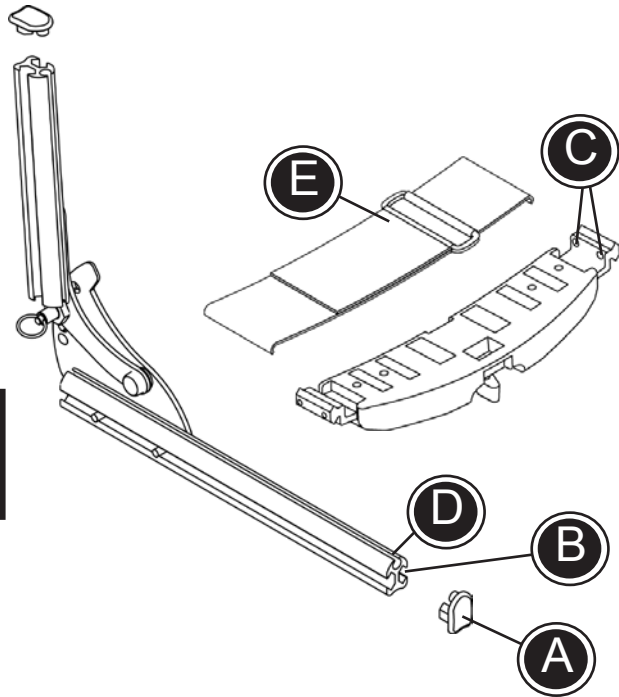





## DK KIPSIKRING

Cheetah leveres som standard inklusiv kipsikring. Kipsikringen monteres i beslaget under sædet (A) og der spændes fast ved hjælp af unbraconøglen.

Kipsikringen aktiveres ved et let tryk med foden (B). For at deaktivere kipsikringen drejes den op under sædet.





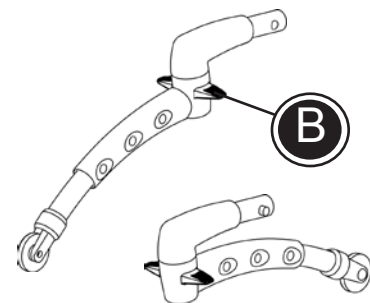
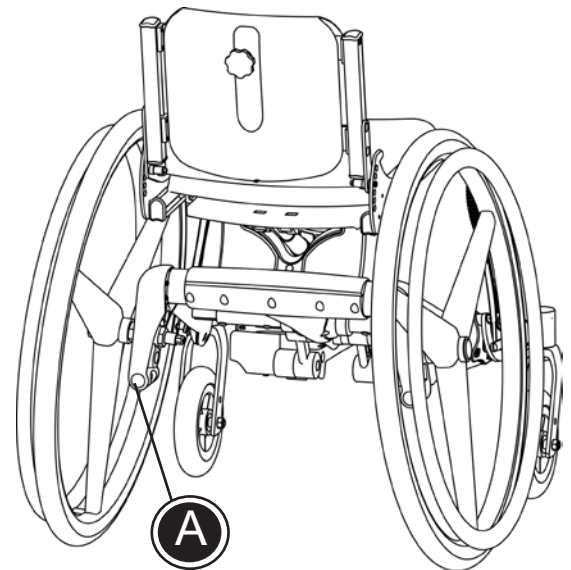

 Kipsikringen skal altid være aktiveret når stolen er kippet bagud. Kipsikringen bør dog fjernes eller deaktiveres når stolen transporteres.

 Man bør jævnligt kontrollere at kipsikringen fungerer optimalt.

Afhængig af hjulstørrelserne, leveres Cheetah med enten en kort eller en lang kipsikring. Følg nedenstående skema ved ændring af hjul placering eller hjul størrelse. Varenumre på kipsikringerne findes under punktet tilbehør bagerst i manualen.



DK

Cheetah 3-hjuler	20" kørehjul / kipsikring	22" kørehjul / kipsikring	24" kørehjul / kipsikring
 Hjulplacering pos.1 Hjulplacering pos.2	4" hjul / KORT 6" hjul / KORT ELLER LANG	6" hjul / KORT ELLER LANG -	- -
 Hjulplacering pos.1 Hjulplacering pos.2 Hjulplacering pos.3	- 4" hjul / KORT ELLER LANG 6" hjul / LANG	4" hjul / KORT ELLER LANG 6" hjul / KORT ELLER LANG -	6" hjul / KORT ELLER LANG - -
 Hjulplacering pos.1 Hjulplacering pos.2 Hjulplacering pos.3	- - 4" hjul / LANG	- 4" hjul / LANG -	4" hjul / KORT ELLER LANG - -
Cheetah 4-hjuler	20" kørehjul / kipsikring	22" kørehjul / kipsikring	24" kørehjul / kipsikring
 Hjulplacering pos.1	4" hjul / KORT	-	-
 Hjulplacering pos. 1 Hjulplacering pos. 2 Hjulplacering pos. 3	- 4" hjul / KORT ELLER LANG 6" hjul / LANG	4" hjul / KORT 6" hjul / KORT ELLER LANG -	6" hjul / KORT ELLER LANG - -
 Hjulplacering pos. 1 Hjulplacering pos. 2 Hjulplacering pos. 3	- - 4" hjul / LANG	- 4" hjul / KORT ELLER LANG -	4" hjul / KORT ELLER LANG - -

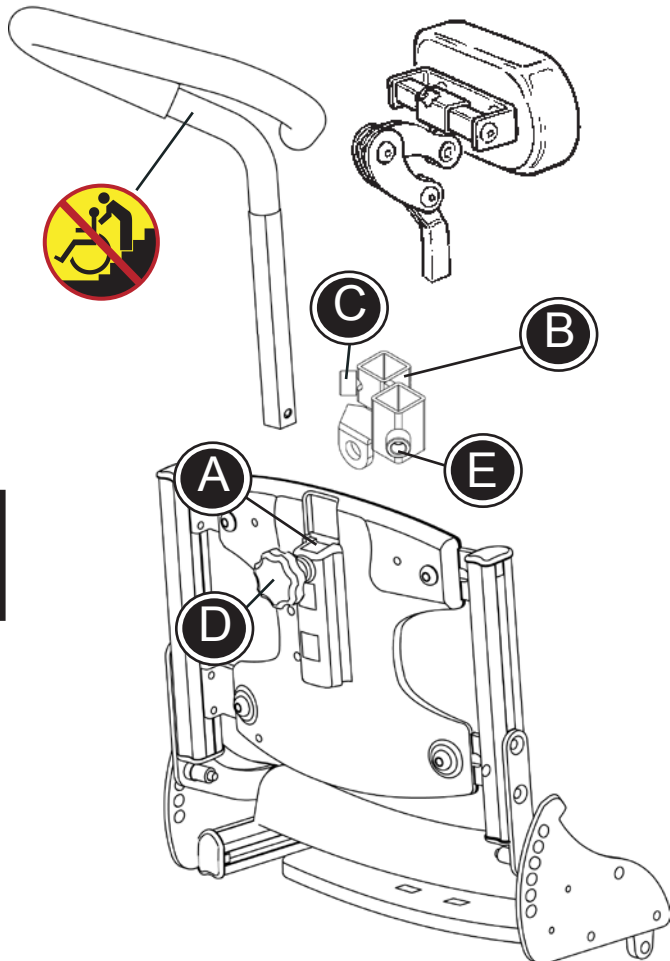

DK

## DK HOVEDSTØTTE OG LEDSAGERHÅNDTAG

Cheetah er forberedt til montering af hovedstøtte samt ledsagerhåndtag.

- \* Hovedstøtten eller ledsager håndtaget monteres i beslaget på ryggen af stolen (A), hvorefter der fastspændes.

Skal der monteres både hovedstøtte og ledsagerhåndtag på stolen skal medfølgende beslag (B) benyttes.

- \* Beslaget fastgøres på hovedstøttestangen ved hjælp af medfølgende 3 mm unbraco-nøgle (C).
- \* Hovedstøtten placeres i beslaget (A) på ryggen af stolen. Beslaget (B) monteres på stolen ved hjælp af fingergrebet (D).
- \* Ledsagerhåndtaget fastgøres i beslaget ved hjælp af medfølgende 3 mm unbraco-nøgle (E).

 Vær opmærksom på at udløserknappen aktiveres når ledsagerhåndtaget monteres i henholdsvis beslag (A) og (B).

 Pas på ikke at få fingrene i klemme når hovedstøtten indtilles i højden og dybden.

 Ledsagerhåndtaget må ikke bruges til at løfte/trække kørestolen op eller ned af trapper, afsatse, kantsten mv. Kørestolen må kun løftes ved at to personer tager fat om stelrammen og løfter. Brug aldrig ledsagerhåndtaget til at løfte stolen.



## DK SVINGBARE SIDESTØTTER

Cheetah kan udstyres med svingbare sidestøtter. Nedenstående skal følges for at montere sidestøtterne korrekt:

- \* Beslaget (A) monteres på de svingbare sidestøtter. Herefter monteres sidestøtten i skinnen (B) og der spændes fast i den ønskede højde.
- \* De svingbare sidestøtter kan justeres efter behov.

 Vi anbefaler at smøre de svingbare dele jævnligt.

Hvis sidestøtterne ønskes monteret højere oppe på ryggen, kan de lodrette stænger, på størrelse 28 cm og 32 cm, udskiftes. De nye stænger bestilles på varenr. 900350-2

- \* Skinnerne afmonteres ved at løsne de to skruer (C) på begge sider af stolen. Brug medfølgende 4 mm unbraconøgle.
- \* De nye, længere, skinner monteres på stolen og skruerne fastspændes.
- \* Sidestøtterne kan herefter monteres efter anvisningerne ovenfor.

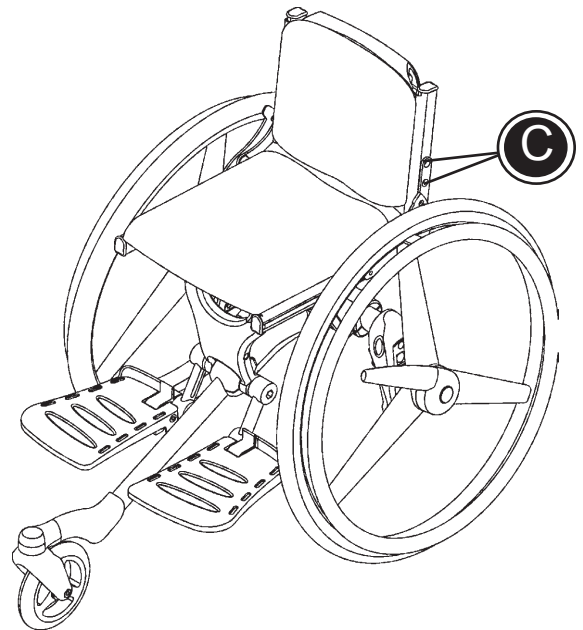
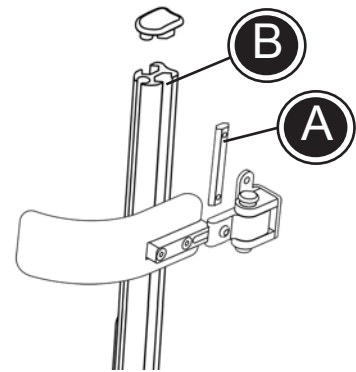

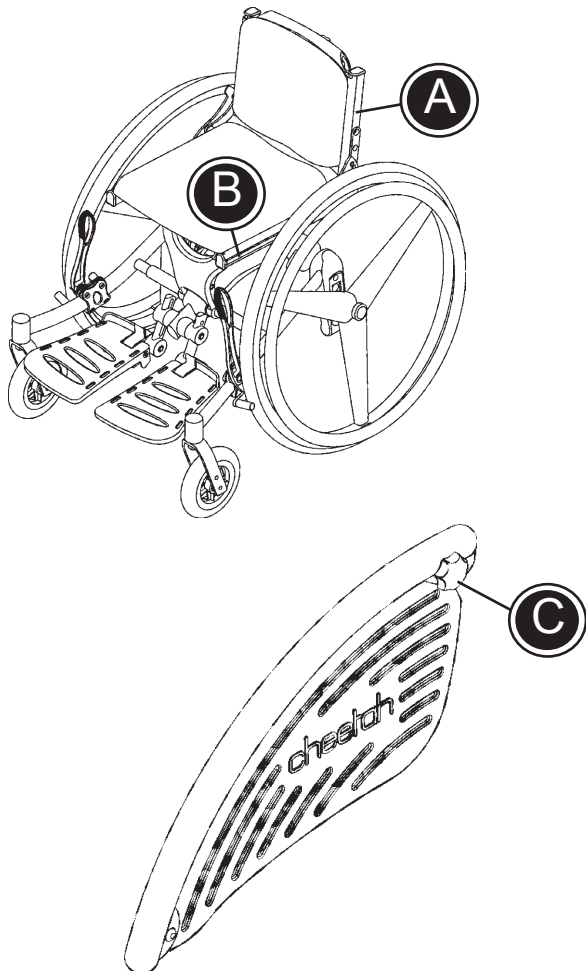

## DK FORFLYTNINGS- BØJLE OG SIDEPLADE

Cheetah kan udstyres med en forflytningsbøjle, som gør det nemmere for brugeren at komme i og ud af stolen.

Forflytningsbøjlen og sidepladen monteres i skinnen i ryggen (A) og i sædet (B).

\* For at indstille vinklen på forflytningsbøjlen og sidepladen skal skruen (C) løsnes.

Når stoleryggen skal vinkles helt ned over sædet skal forflytningsbøjlen afmonteres:

- \* Løsn skruen (C) og afmonter forflytningsbøjlen foroven ved ryggen.
- \* Bøjlen skal ikke afmonteres forned.

 Pas på ikke at få fingrene i klemme mellem kørehjulet og sidepladen.

## **DK** ABDUKTIONSKLODS

Cheetah er forberedt til montering af abduktionsklods.

- \* Abduktionsklodsen føres ind i sædet eller sædeforlængerens. Stram fingerskruen på undersiden (A).

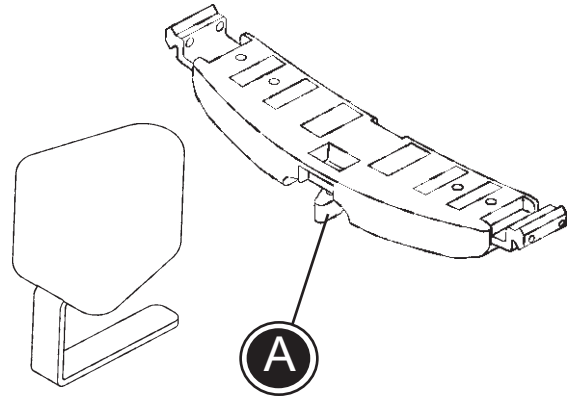

## **DK** SIDEPLADER

Cheetah kan udstyres med sideplader.

Følg nedenstående vejledning for at montere sidepladerne korrekt:

- 1) Fjern plastpropperne foran på stolen (A).
- 2) Sidepladebeslaget (B) føres ind i skinnerne og fastgøres ved at spænde unbracoskruerne (C).
- 3) Sæt plastpropperne i igen.

Sidepladerne kan indstilles i dybden ved at løsne unbracoskruerne (C).

Sidepladen afmonteres let fra beslaget ved at løfte op.

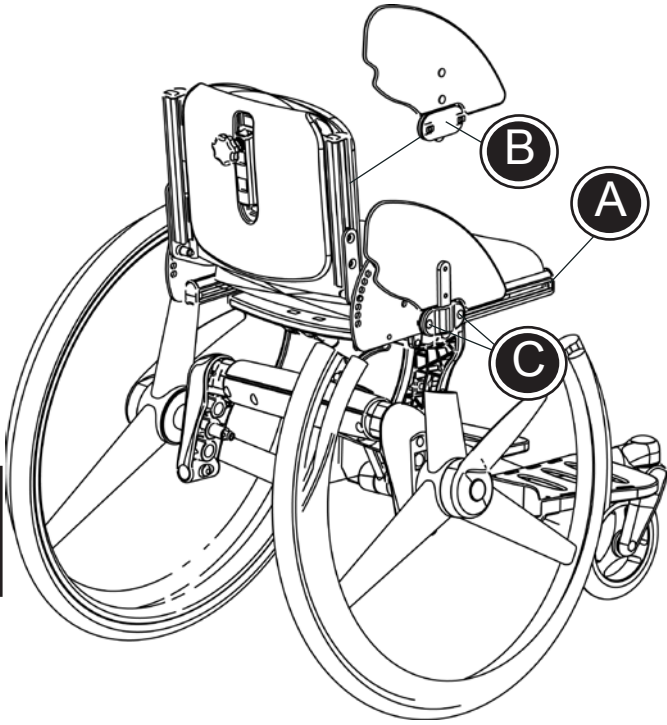

DK

## **DK** STÆNKSKÆRM

Cheetah kan udstyres med stænkskærm.

Følg nedenstående vejledning for at montere skærmen korrekt:

- 1) Fjern plastproppen foran på stolen (A).
- 2) Beslaget til stænkskærmen føres ind i skinnen og fastgøres ved at spænde unbracoskruerne (B).
- 3) Sæt plastpropperne i igen.
- 4) Stænkskærmen monteres i beslagene og fastgøres ved at spænde skruen (C).

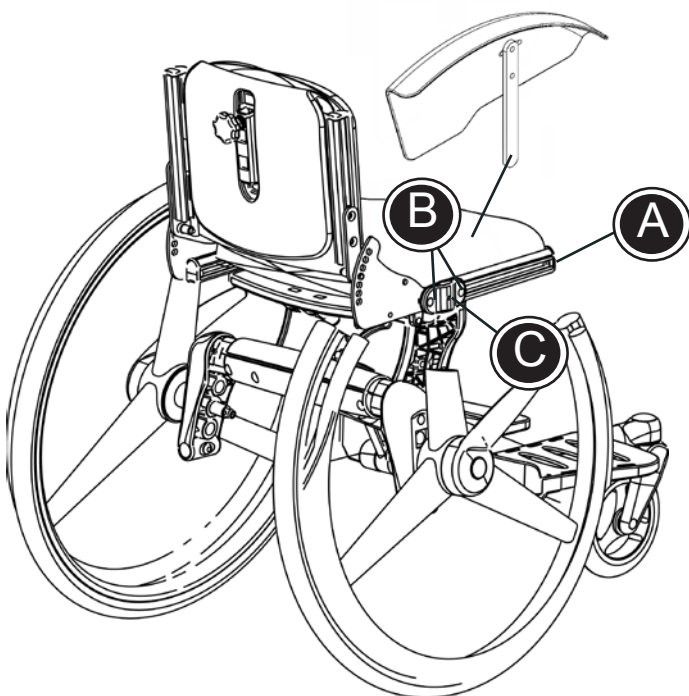

## DK ARMLÆN

Cheetah kan udstyres med vinkel og højdejusterbare armlæn. Armlænene fås i to størrelser; hhv. 20 og 30 cm lange.

Følg nedenstående vejledning for at montere armlænene korrekt:

- 1) Fjern plastpropperne (A) øverst i skinnerne.
- 2) Armlænene (B) monteres i skinnerne så de er i lodret position.
- 3) Vip armlænet ca. 10 cm tilbage og derefter frem til den ønskede position. Spænd unbracoskruen (C).
- 4) Sæt plastpropperne i igen.

Armlænene kan vinkles og højdejusteres ved at løsne unbracoskruen (C).

 Sørg for at fjederskiven er centreret på afstandsbojsningen (D) når unbracoskruen (C) spændes.

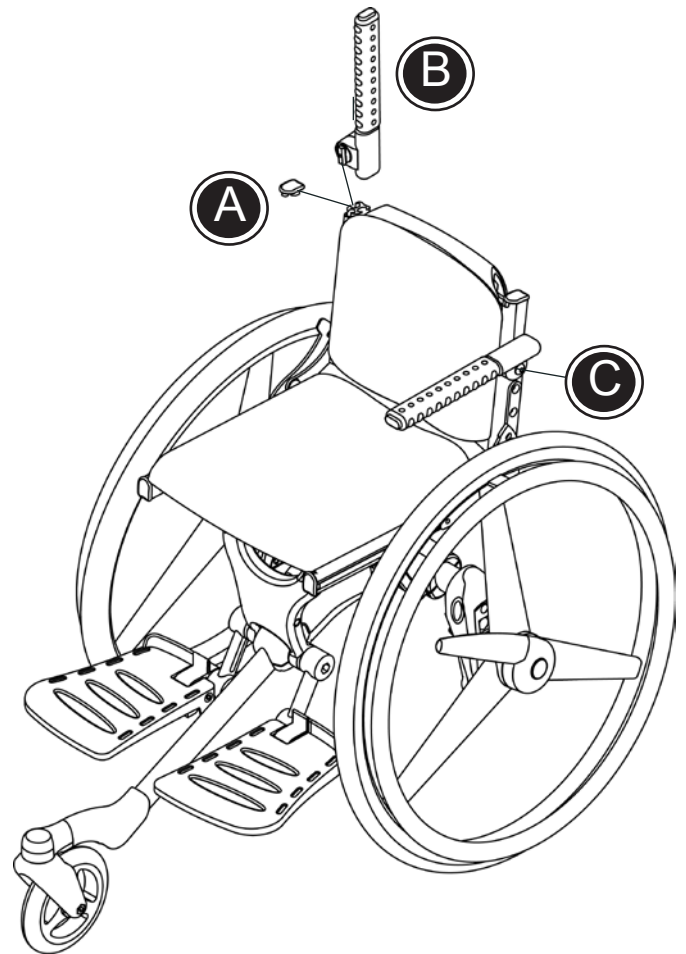

DK

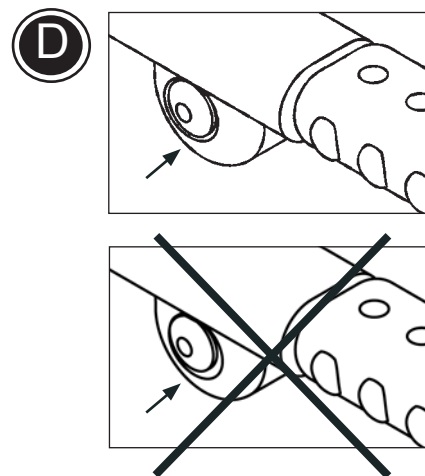

## DK BORD

Bordet til Cheetah leveres usamlet og kan bruges til alle størrelser.

Følg nedenstående vejledning for at montere bordet korrekt:

- 1) Plastpropperne foran på armlænene (A) fjernes.
- 2) Bordbeslagene monteres på pladen vha. medfølgende skruer og møtrikker (B).
- 3) Bordbeslagene føres ind i armlænene og der spændes vha. fingerskruen (C).

Bordbeslagene kan vendes begge veje afhængig af hvilken størrelse stol, bordet skal monteres på.

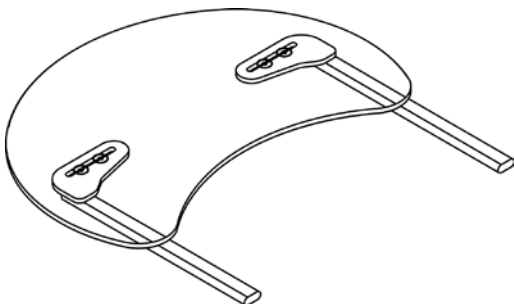
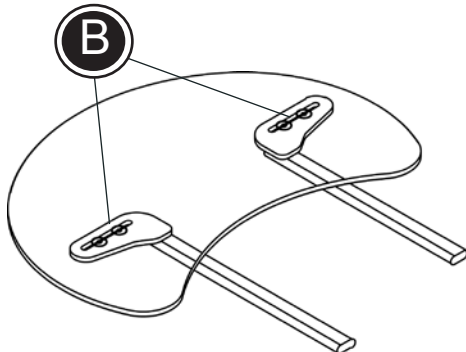
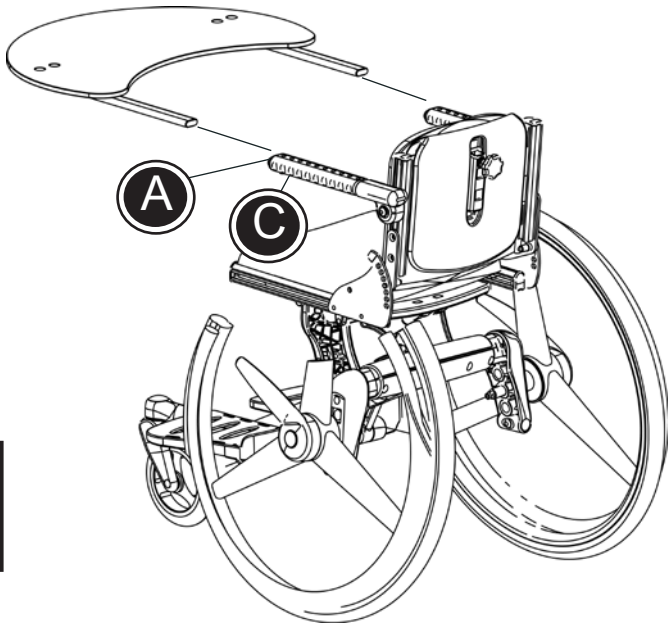

## DK KONVERTERINGSKIT

Cheetah kan konverteres fra 3-hjulet til 4-hjulet model. Nedenstående beskrivelse skal følges for at konvertere korrekt:

1. Afmonter kørehjul og evt. kipsikring
2. Afmonter bunden af framework ved at løsne og fjerne de 15 skruer.
3. Hjulophæng, centerstamme og fodstøtter fjernes.
4. Den nye centerstamme monteres og bunden af framework sættes løst på. Centerstammen kan evt. vendes så fodstøtterne kommer længere op/ned.
5. Stelsiderne monteres og alle skruerne spændes igen. Monter kørehjul og evt. kipsikring igen og vend stolen om.

 Husk at indstille hjulene til samme bredde i begge sider.

6. Hætter på fodstøtter udskiftes.
7. Afmonter bolten og monter fodstøtterne. Monter bolten igen og spænd efter.
8. Prop sættes i enden af centerstamme.

Din nye 4 hjulet Cheetah er klar til brug.

 Se skemaet bagerst i manualen for bestilling af konverteringskit.

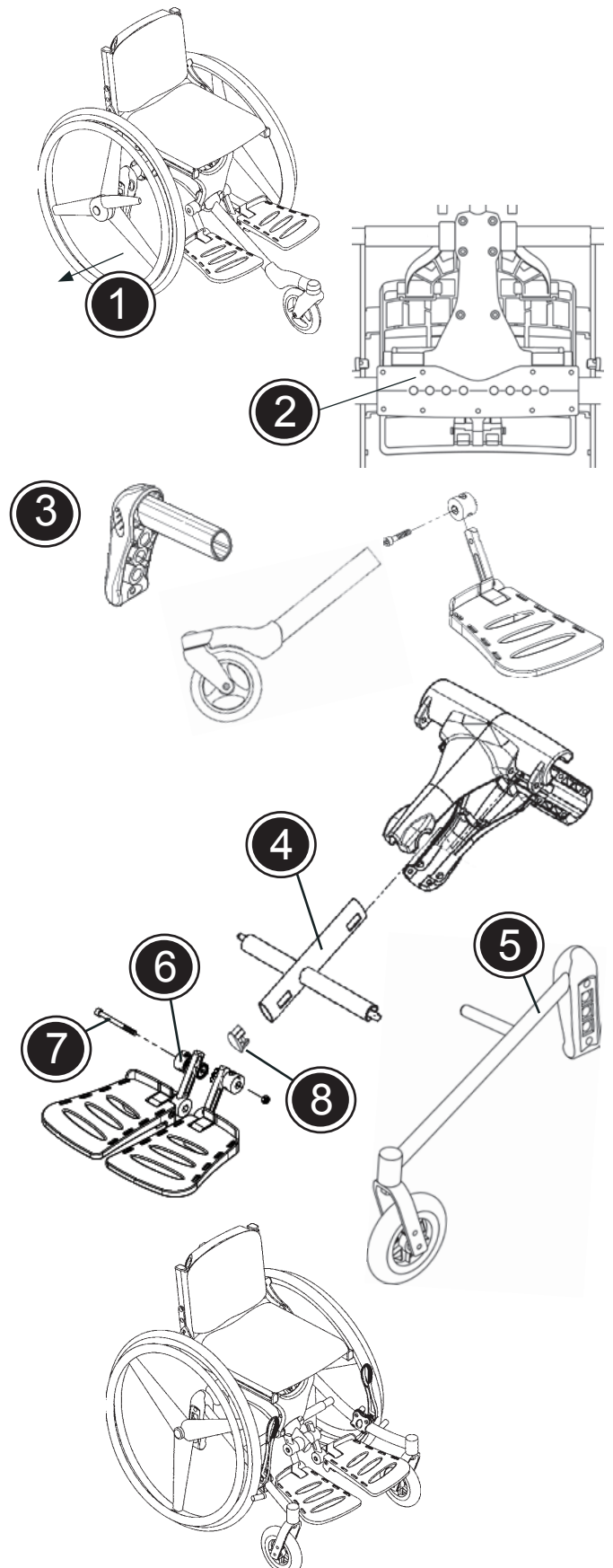



## DK HJULKOMBINATIONER CHEETAH 3-HJULET

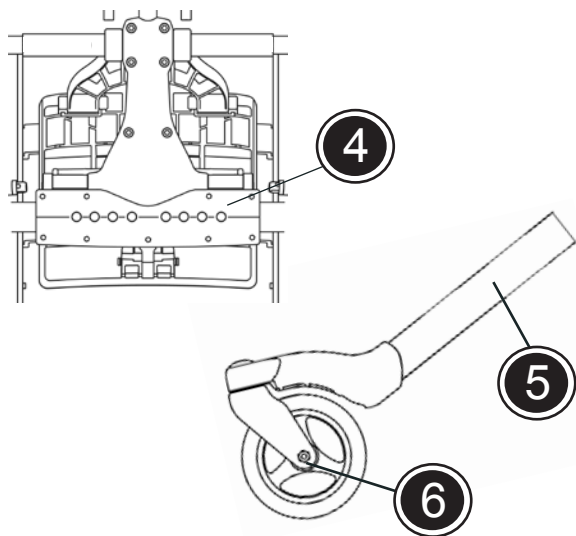
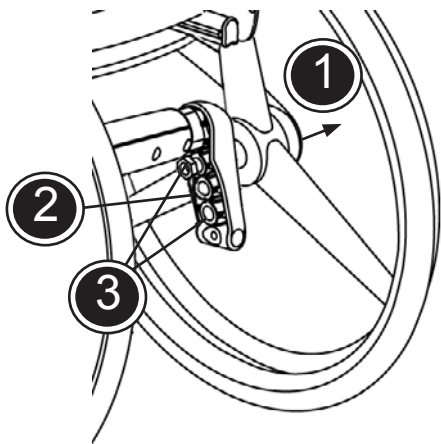

For at ændre kørehjulets placering:

1. Afmonter kørehjulet.
2. Møtrikken løsnes ved hjælp af en 24 mm fast nøgle.
3. Flyt hjulbøsningen til den ønskede position. Spænd møtrikken og monter kørehjulet.

For at udskifte centerrøret:

4. Bunden af framework afmonteres ved at løsne de 15 skruer.
5. Centerrøret udskiftes og de 15 skruer spændes igen.
6. Forhjulet udskiftes/monteres ved at løsne skruen med en 6 mm unbraconøgle.

Brug nedenstående skema for at finde en ønsket sædehøjde med de valgte hjul og centerrør.

Vi anbefaler at man jævnligt kontrollerer at der er luft nok i dækkene.

Vi anbefaler at man jævnligt kontrollerer at centerrøret er forsvarligt fastspændt på stellet.

Afhængig af hjul størrelse og position, kan der opstå risiko for ustabilitet når mindre forhindringer skal forceres.

Cheetah 3-hjulet		20" kørehjul / sædehøjde *	22" kørehjul / sædehøjde *	24" kørehjul / sædehøjde *
<p>Hjulplacering pos.1 Hjulplacering pos.2</p>	<p>Afkortet rør Afkortet rør</p>	4" hjul/44-50 cm 6" hjul/47-53 cm	6" hjul/47-53 cm -	- -
<p>Hjulplacering pos.1 Hjulplacering pos.2 Hjulplacering pos.3</p>	<p>centerrør pos.1 centerrør pos.1 centerrør pos.1</p>	- 4" hjul/47-53 cm 6" hjul/50-56 cm	4" hjul/47-53 cm 6" hjul/50-56 cm -	6" hjul/50-56 cm - -
<p>Hjulplacering pos.1 Hjulplacering pos.2 Hjulplacering pos.3</p>	<p>centerrør pos.2 centerrør pos.2 centerrør pos.2</p>	- - 4" hjul/50-56 cm	- 4" hjul/50-56 cm -	4" hjul/50-56 cm - -

Af sikkerhedsmæssige årsager må andre end de beskrevne muligheder ikke benyttes !

\* Sædehøjden er målt ved forkant og er afhængig af sædevinklen.



## DK HJULKOMBINATIONER CHEETAH 4-HJULET

For at ændre kørehjulets placering:

1. Afmonter kørehjulet.
2. Møtrikken løsnes ved hjælp af en 24 mm fast nøgle.
3. Flyt hjulbøsningen til den ønskede position. Spænd møtrikken og monter kørehjulet.

For at ændre forhjulets placering:

4. Løsn møtrikken ved hjælp af en 13 mm fast nøgle.
5. Flyt forhjulet til en ønsket position. Spænd møtrikken igen.

For at udskifte forgafflen:

6. Forhjulet afmonteres og møtrikken løsnes ved hjælp af en 13 mm fast nøgle. Er forgafflen med quick release benyttes denne. Forgafflen udskiftes og der spændes til.

Brug nedenstående skema for at finde en ønsket sædehøjde med de valgte hjul og forgaffel.



Vi anbefaler at man jævnligt kontrollerer at der er nok luft i dækkene.







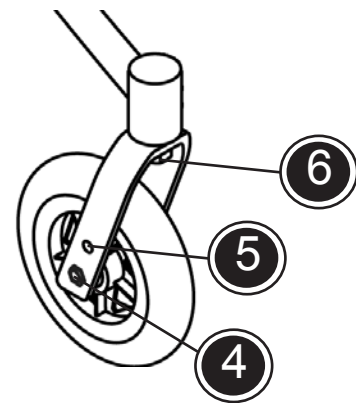
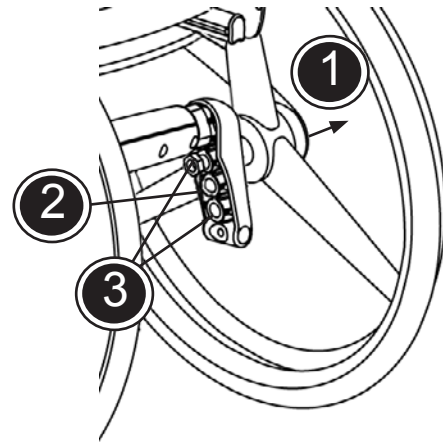

Vi anbefaler at man jævnligt kontrollerer at forgaflerne er forsvarligt fastspændt på stellet.



Afhængig af hjul størrelse og position, kan der opstå risiko for ustabilitet når mindre forhindringer skal forceres.

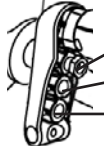

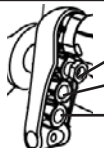
DK

Cheetah 4-hjulet		20" kørehjul / sædehøjde *	22" kørehjul / sædehøjde *	24" kørehjul / sædehøjde *
 Hjulplacering pos. 1	 Forgaffel 1	4" hjul/44-50 cm	-	-
 Hjulplacering pos. 1 Hjulplacering pos. 2 Hjulplacering pos. 3	 Forgaffel 2	- 4" hjul/47-53 cm 6" hjul/50-56 cm	4" hjul/47-53 cm 6" hjul/50-56 cm	6" hjul/50-56 cm - -
 Hjulplacering pos. 1 Hjulplacering pos. 2 Hjulplacering pos. 3	 Forgaffel 3	- - 4" hjul/50-56 cm	- 4" hjul/50-56 cm	4" hjul/50-56 cm - -

Af sikkerhedsmæssige årsager må andre end de beskrevne muligheder ikke benyttes !

\* Sædehøjden er målt ved forkant og er afhængig af sædevinklen.

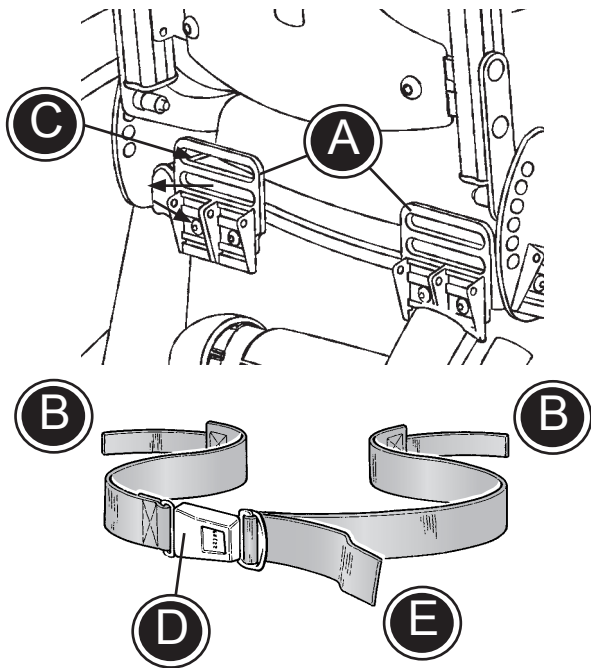

DK

## DK FASTGØRELSE AF SELE

- \* Monter de to selebeslag (A) bagpå stolen.
- \* Før enderne af selen (B) gennem beslaget og fastgør i fix-lock spændet (C).
- \* Placér brugeren i stolen og fastgør selen ved hjælp af snapspændet (D).
- \* Tilpas selen til brugeren ved at trække i seleenden (E).

 Kontroller jævnligt at alle seler er korrekt placeret samt alle justeringer forsvarligt udført.

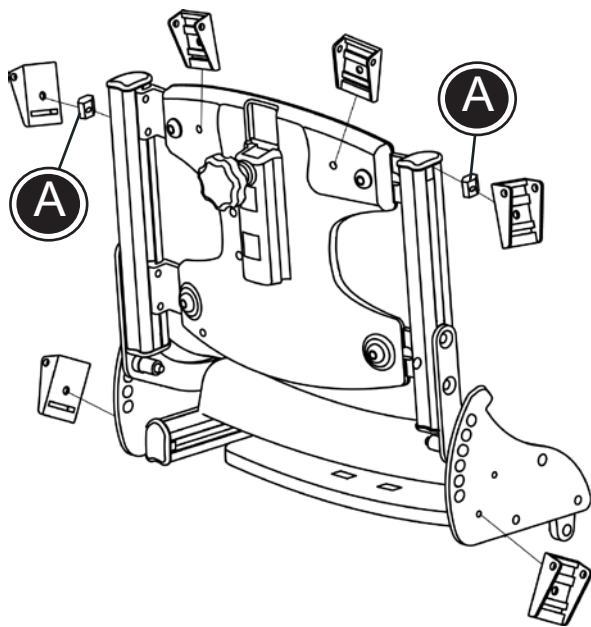

## DK FIX-LOCKS

Fix-lock spænderne kan placeres forskellige steder på sædeenheden.

- \* To fix-lock spænder kan monteres på ryggen vha. medfølgende skruer.
- \* To fix-lock spænder kan monteres på hulpladen vha. medfølgende skruer.
- \* To fix-lock spænder kan monteres i ryg- eller sæde skinnerne vha. medfølgende v-sporer (A) og skruer.

 Kontroller jævnligt at alle seler er korrekt placeret samt alle justeringer forsvarligt udført.

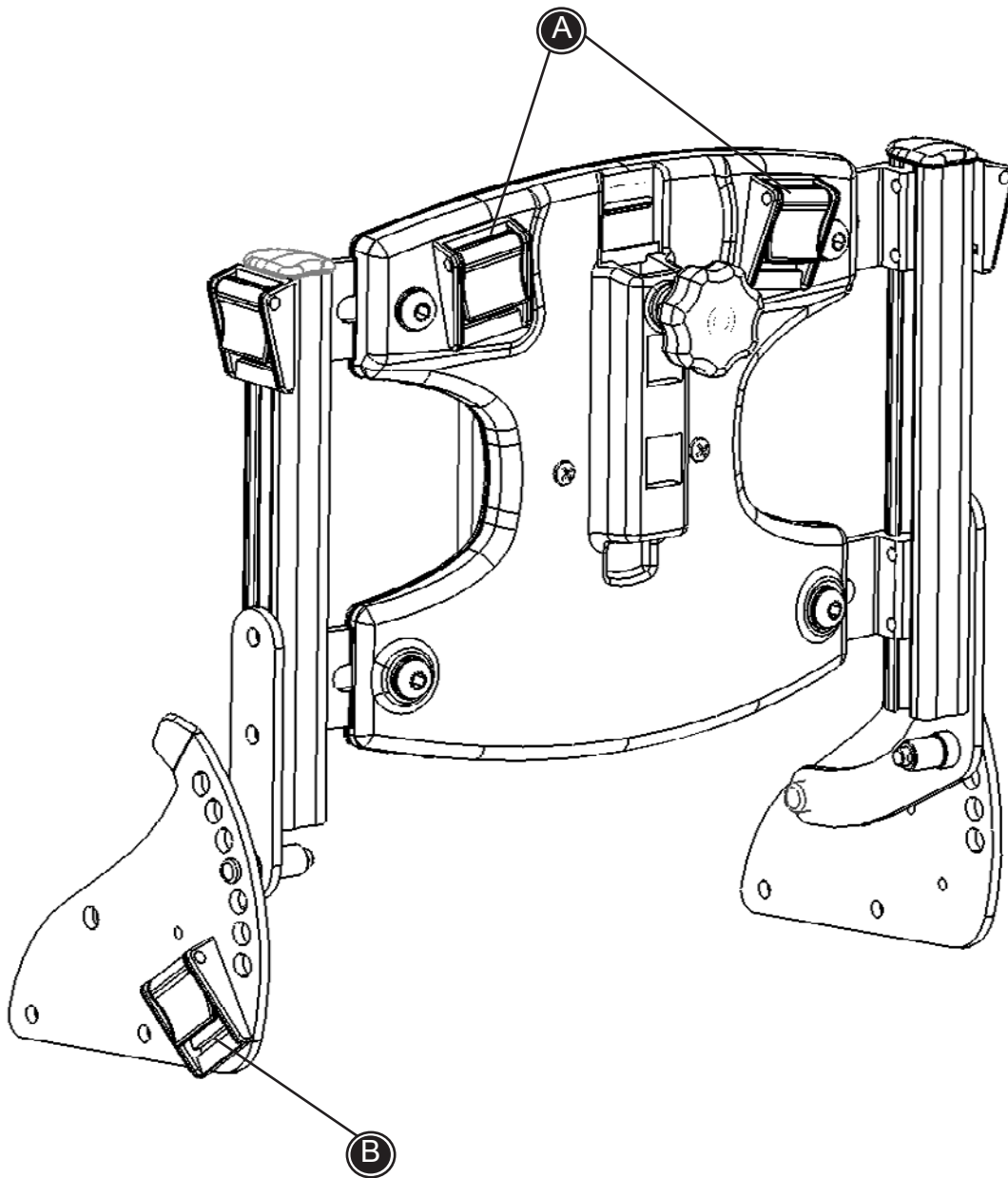

D  
K

Brug denne tegning sammen med beskrivelserne på de følgende sider.

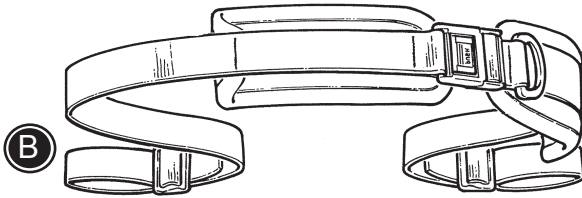

## DK HOFTESELE

Montér fixlocks i sædet. Se s. 26

Hofteselen kan åbnes og lukkes ved det forreste spænde.

Følg nedenstående anvisning, med hjælp fra side 27.

\* Stropperne monteres i fixlocksene (B).

 Kontroller jævnligt at alle seler er korrekt placeret samt alle justeringer forsvarligt udført.

DK

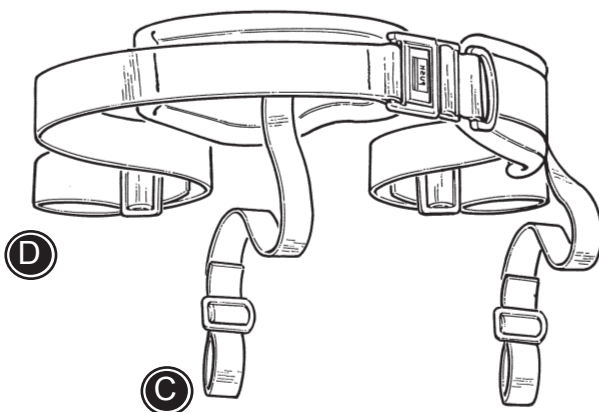

## DK Y-SELE

Montér fixlocks i sædet. Se s. 26

Y-selen kan åbnes og lukkes ved det forreste spænde.

Følg nedenstående anvisning, med hjælp fra side 27.

\* Stropperne (D) monteres i seleholderne bagerst i sædet (B).

\* Stropperne (C) monteres i fix-locksene i rillerne i sædet.

 Kontroller jævnligt at alle seler er korrekt placeret samt alle justeringer forsvarligt udført.

## DK ANKELSELER

Ankelselerne åbnes og lukkes med velcroen eller spændet (A).

Følg nedenstående anvisning for montering.

- \* Spænderne (C) afmonteres.
- \* Selerne (B) trækkes igennem rillerne på fodpladerne.
- \* Spænderne (C) monteres igen og sikrer at selerne ikke glider ud.

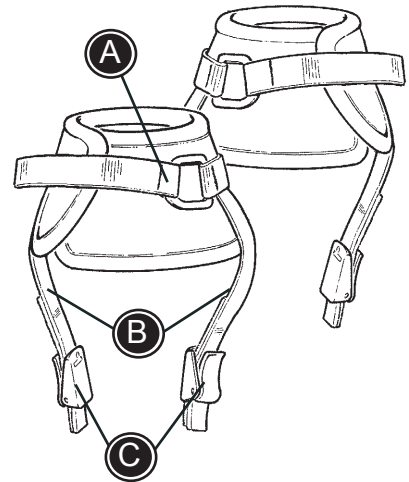

 Kontroller jævnligt at alle seler er korrekt placeret samt alle justeringer forsvarligt udført.

## DK FODSELER

Fodselerne åbnes og lukkes med velcroen eller spændet (A).

Følg nedenstående anvisning for montering.

- \* Selerne åbnes (A) og trækkes igennem rillerne på fodpladerne.
- \* De lukkes over barnets fod.

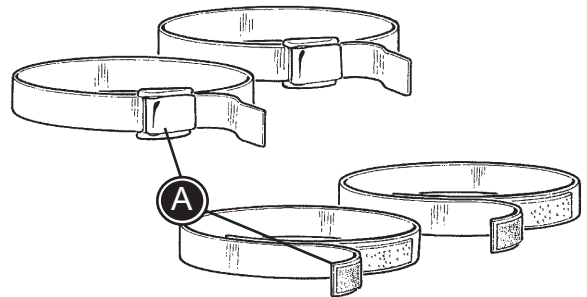

 Kontroller jævnligt at alle seler er korrekt placeret samt alle justeringer forsvarligt udført.

## DK TRANSPORTSELE

Selen skal rundt om brugerens bryst og rundt om stoleryggen. Brug velcroen og spænd efter med spændet.

 Kontroller jævnligt at alle seler er korrekt placeret samt alle justeringer forsvarligt udført.

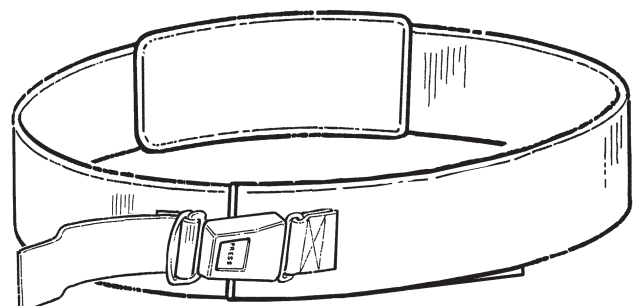

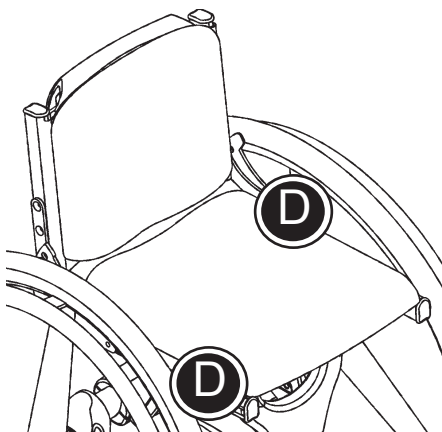
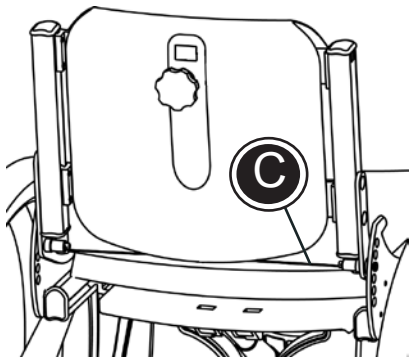
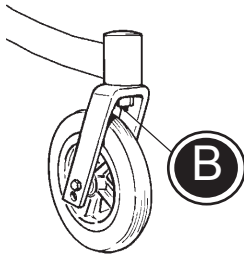
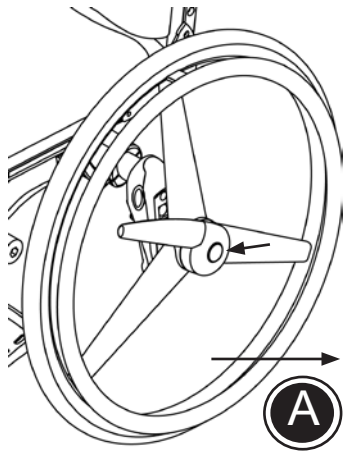

## DK TRANSPORT

Cheetah kørestolen kan klappes sammen, så den fylder mindst mulig f.eks. ved transport.

- \* Afmonter kørehjulene (A). (Se afsnittet vedrørende quick release).
- \* Er der monteret forhjul med quick release afmonteres disse (B).
- \* Ryggen vinkles helt ned over sædet (C). (Se afsnittet vedr. vinkling af sæde og ryg).
- \* Kørestolen løftes, evt. ind i en bil, ved et fast tag omkring stellet (D).

 Løft ikke kørestolen i kørehjulene.

## DK TRANSPORT I MOTORKØRETØJ 1/2

Ved transport af børn i motorkøretøjer, er Cheetah kørestolen godkendt som autosæde, når denne vender med kørselsretningen.

 Godkendelsen bortfalder ved special fremstillede stole.

Nedenstående skal følges for at sikkerheden opretholdes:

 Brugeren skal, hvis det er muligt, flyttes til et af køretøjets faste sæder og benytte køretøjets sikkerhedssele.

 Kørestolen skal vende med kørselsretningen og være fastgjort med et 4-punkts strop-system.

 Sædet skal være vandret og ryggen 90° eller vinkelret på sædet.

 En godkendt 3-punktssæle skal anvendes. Selen må ikke gå ud over komponenter på kørestolen, f.eks. sideplader o.lign. Der må ikke kun anvendes en hoftese.

 Før transport, skal kørestolens tilbehør afmonteres og fastgøres forsvarligt andensteds i bilen. Tilbehør som, af hensyn til brugeren, ikke kan afmonteres, skal grundigt fastgøres til kørestolen. Ligeledes skal en stødabsorberende pude placeres mellem brugeren og tilbehøret.

 Efter et uheld, skal kørestolen efterses af forhandleren, inden den igen tages i brug.

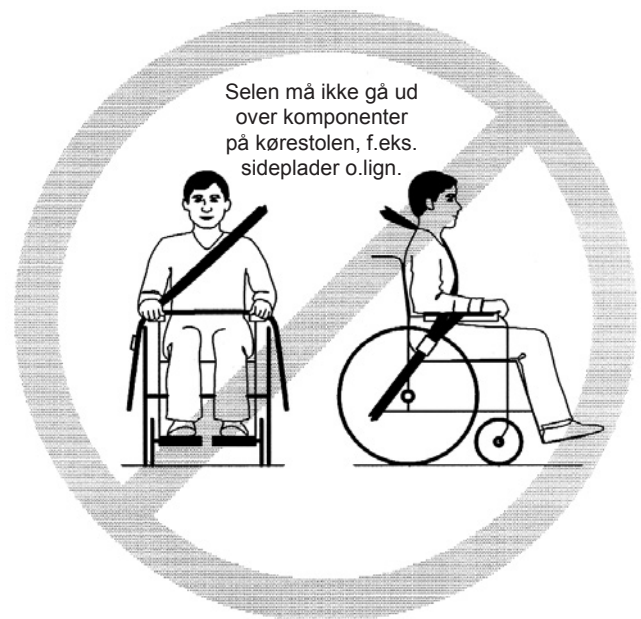

DK



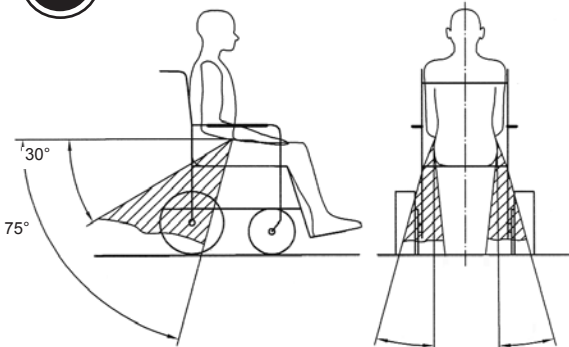
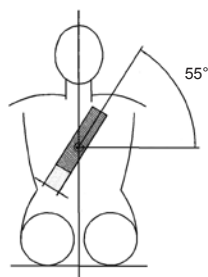
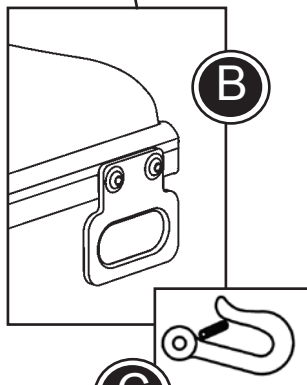
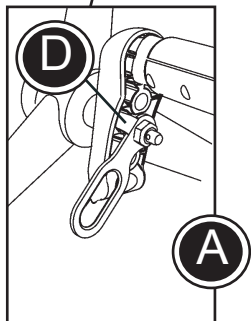
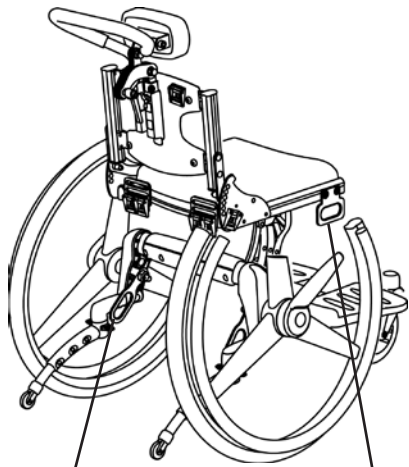



## DK TRANSPORT I MOTORKØRETØJ 2/2

Cheetah fastgøres i motorkøretøjet:

- \* Et 4-punkts strop-system fastgøres i bunden af motorkøretøjet. (Følg fabrikantens anvisninger).
- \* Beslagene (A) med fastgørelsesmærket (C) monteres bagpå stolen.

 Vær opmærksom på højre/venstre beslag. Flappen (D) på beslaget skal vende ind i hulbeslaget.

- \* Beslagene (B) med fastgørelsesmærket (C) monteres foran i skinnerne ved sædet.
- \* Kørestolen spændes fast i motorkøretøjet ved hjælp af 4-punkts strop-systemet. Både en krog eller en strop kan anvendes til fastgørelse i beslagene (A) og (B).

 Et 4-punkts strop-system, godkendt i overensstemmelse med ISO 10542-2, skal anvendes.

Brugeren fastgøres i kørestolen:

- \* Fastgør brugeren vha. en 3-punkt sele som vist på tegningen (E).
- \* Vinklen fra 3-punktsselen skal være i henhold til tegning (F).
- \* Selen skal være så stram som muligt, med hensyntagen til brugerens komfort. Ligeledes må selen ikke være drejet.

 En 3-punkt sele, godkendt i overensstemmelse med ISO 10542-1 eller SAE J2249, skal anvendes.

 Ved transport af børn i motorkøretøjer er Cheetah kørestolen godkendt med en max. belastning / brugervægt på 57 kg



## **DK** PRODUKT-IDENTIFIKATION

### A) Serienummer

Mærket er placeret under sædet i højre side.

### B) Producent

Mærket er placeret under sædet i venstre side.

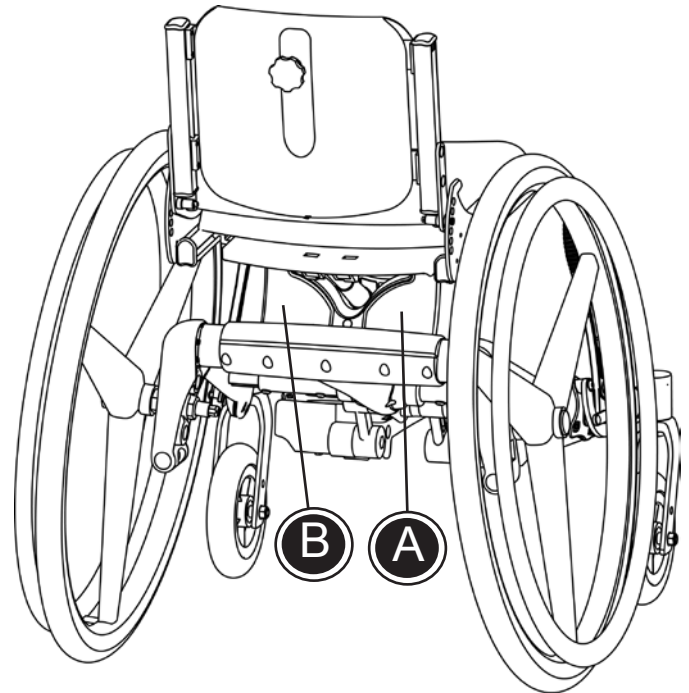

**A**

Dato: 31-01-02    Belast: kg  
SN:                    0840-01-111878-001  
Varenr:                880003



**B**

**R82®**  **CE**

Parallelvej 3  
DK-8751 Gedved

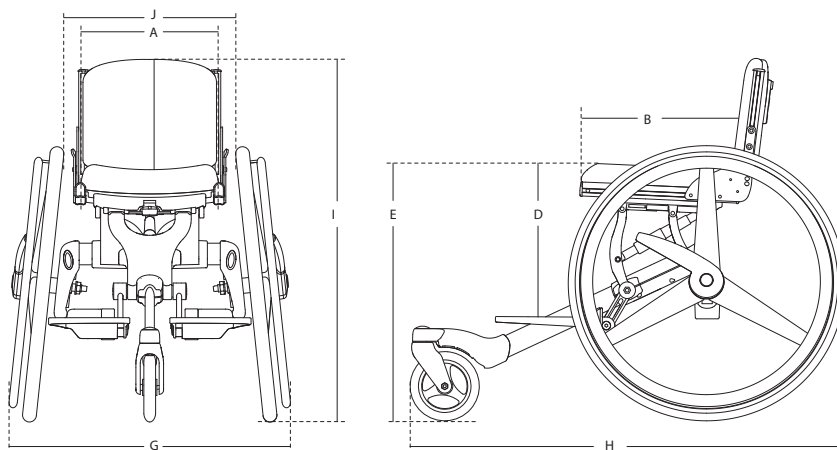

## DK MÅL

	28 cm	32 cm	36 cm	40 cm
<b>3-hjuler; sædebredde</b>				
Sædebredde interval (A)	28-32 (11-12½")	32-36 (12½-14")	36-40 (14-15½")	40 (15½")
Sædedybde interval (B)	24-29 (9¼-11¼")	30-35 (11¼-13¾")	35-40 (13¾-15½")	40-45 (15½-17")
Ryghøjde interval (C)	25-28 (9¼-11")	25-28 (9¼-11")	28-35 (11-13¾")	28-35 (11-13¾")
Underbenslængde, max * (D)	33 (12¾")	33-35 (12¾-13¾")	42-46 (16½-18")	42-46 (16½-18")
Sædehøjde, forkant * (E)	50 (19½")	50-53 (19½-20¾")	50-55 (19½-21½")	50-56 (19½-21¼")
Ryghynde bredde	28 (11")	32 (12½")	36 (14")	40 (15½")
Bredde (G)	57 (22¼")	61 (23¾")	65 (25¼")	69 (27")
Længde (H)	90 (35")	90 (35")	90 (35")	90 (35")
Højde (I)	76 (29¾")	76 (29¾")	82 (32")	82 (32")
Bredde mellem hjul, top (J)	33 (12¾")	37 (14½")	41 (16")	45 (17½")
Sædehynde dybde	29 (11¼")	35 (13¾")	41 (16")	45 (17½")
Ryghynde højde	25 (9¾")	25 (9¾")	25 (9¾")	25 (9¾")
Vægt	10 kg (22 lb)	10 kg (22 lb)	10 kg (22 lb)	10 kg (22 lb)
Max. belastning	75 kg (165 lb)	75 kg (165 lb)	75 kg (165 lb)	75 kg (165 lb)
<b>4-hjuler; sædebredde</b>				
Sædebredde interval (A)	28-32 (11-12½")	32-36 (12½-14")	36-40 (14-15½")	40 (15½")
Sædedybde interval (B)	24-29 (9¼-11¼")	30-35 (11¼-13¾")	35-40 (13¾-15½")	35-40 (13¾-15½")
Ryghøjde interval (C)	25-28 (9¼-11")	25-28 (9¼-11")	28-35 (11-13¾")	28-35 (11-13¾")
Underbenslængde, max * (D)	35 (13¾")	39 (15¼")	43 (16¾")	47 (18¼")
Sædehøjde, forkant * (E)	50 (19½")	50-53 (19½-20¾")	50-55 (19½-21½")	50-56 (19½-21¼")
Ryghynde bredde	28 (11")	32 (12½")	36 (14")	40 (15½")
Bredde, hjul u/tromlebremse (G)	59 (23")	63 (24½")	67 (26¼")	71 (27¾")
Bredde, hjul m/tromlebremse	57 (22¼")	61 (23¾")	65 (25¼")	69 (27")
Længde (H)	77 (30")	77 (30")	77 (30")	77 (30")
Højde (I)	76 (29¾")	76 (29¾")	82 (32")	82 (32")
Bredde ml.hjul,top,hjul u/tromleb. (J)	35 (13¾")	35-37 (13¾-14½")	44-48 (17¼-18¾")	44-48 (17¼-18¾")
Bredde ml.hjul,top,hjul m/tromleb.	33 (12¾")	37 (14½")	41 (16")	45 (17½")
Ryghynde højde	25 (9¾")	25 (9¾")	25 (9¾")	25 (9¾")
Sædehynde dybde	29 (11¼")	35 (13¾")	41 (16")	45 (17½")
Vægt	11 kg (24 lb)	11 kg (24 lb)	11 kg (24 lb)	11 kg (24 lb)
Max. belastning	75 kg (165 lb)	75 kg (165 lb)	75 kg (165 lb)	75 kg (165 lb)
Max. belastning ved transport	57 kg (125,5 lb)	57 kg (125,5 lb)	57 kg (125,5 lb)	57 kg (125,5 lb)
* Afhængig af sædevinkel		-10° - 28°		0° - 105°
Vinkling:	Ryg	0° - 20°	Fodstøtte stang	6°
	Sæde		Camber	

Cheetah er opmålt i overensstemmelse med ISO 7176-5 og 7176-7 og med følgende hjulkombination; 24" kørehjul samt 6" forhjul. Kørehjulene leveres i forskellige varianter, hvorfor vægten er angivet uden kørehjul. Andre, end de i standarden beskrevet indstillinger, kan medføre andet opmålingsresultat.

**DK** TEKNISKE DATA

Stel:	Pulverlakeret Aluminiumsrør
Hynder:	Brandhæmmende skum
Betræk:	Brandhæmmende microfiber stof
Plastdele	PA6

**DK** PRODUCENT

R82 A/S  
Parallelvej 3  
8751 Gedved

**DK** FORHANDLER

Etac AS  
Parallelvej 1  
8751 Gedved  
Web: [www.etac.dk](http://www.etac.dk)

D  
K

## **DK** PLEJE OG VEDLIGEHOLDELSE

### BETRÆK

Betrækket er lavet af brandhæmmende skum og Comfort stof. Betrækket kan let afmonteres og kan maskinvaskes ved 30°. Regelmæssig støvsugning og børstning er med til at bevare stoffets smukke udseende år efter år.

### HJUL

Dæk/slange: Kontroller dæktrykket (110 PSI/7,5 bar/750 kPa) samt dækmønstret mindst en gang om måneden.

Hjulaksler: Rengør hjulakserne for hår og snavs efter behov.

Kuglelejer: Vedligeholdelsesfri.

Drivringe: Hvis en drivring får en ridse, der kan beskadige hånden ved fremdrivningen, skal den skiftes ud.

**D  
K**

### BREMSER

Bremsernes effekt afhænger af lufttrykket i dækkene. Stærk tilsmudsning kan nedsætte bremsevirkningen. Kontroller bremsernes funktion en gang om måneden.

### STEL

Kontroller jævnligt at alle skruer under stolen er fastspændt forsvarligt, specielt når stolen er justeret fra en bredde til en anden. Derudover er det vigtigt at kørestolen holdes ren, både af hensyn til dit eget velbefindende og til stolens holdbarhed. Man bør specielt være opmærksom på at rengøre hullerne til rygvinklingsfunktionen. Vask kørestolen med autoshampoo eller opvaskemiddel. Ved stærk tilsmudsning kan der bruges affedtningsmiddel.

### EFTERSYN

Det er vigtigt at alle skruer på stellet jævnligt efterspændes. Specielt skal skruerne ved fastgørelse af ryg, sæde og sædeforlænger efterspændes når stolen er justeret i bredden. Ligeledes skal alle skruer der fastgør tilbehøret efterspændes mindst en gang om måneden. For at undgå skarpe hjørner er det vigtigt jævnligt at kontrollere at alle skinner er udstyret med endepropper. Ydermere er det vigtigt at være opmærksom på funktionsfejl på stel, plast dele og lignende.

### REPARATION

Såfremt der er noget på kørestolen, der ikke fungerer, skal forhandleren kontaktes øjeblikkeligt. En defekt kørestol må aldrig anvendes. Ved istandsættelse og udskiftning af dele skal der altid benyttes originale dele fra R82. Tilbehør eller reservedele som skal repareres kan sendes til R82. Ved fejl i kørestolens base, skal hele stolen returneres til R82 for reparation. R82 påtager sig intet ansvar for funktion og sikkerhed ved brug af uoriginale dele samt reparationer foretaget af andre end autoriseret R82 personale.



## PLETGUIDE

### BLOD

Vask i koldt vand. Hvis det ikke hjælper, tilsæt da et pH-neutralt opvaskemiddel.

### BLÆK

Fjern så meget som muligt med trækpapir. Rens med 20% denatureret sprit og vask med vand tilsat et pH-neutralt opvaskemiddel.

### CHOKOLADE & SLIK

Dup med lunkent vand.

### GRÆS & GRØNSAGER

Dup med lunkent vand tilsat evt. pH-neutralt opvaskemiddel.

### KAFFE, TE & MÆLK

Fjern så meget som muligt med trækpapir. Dup med vand tilsat et pH-neutralt opvaskemiddel.

### KUGLEPEN & KOSMETIK

Rens med husholdningssprit

### NEGLELAK

Dup med neglelakkfjerner. Hvis pletten ikke forsvinder, brug acetone.

### OLIE & FEDT

Drys talkum på pletten og lad det virke. Børst det væk. Dup forsigtigt med en klud fugtet med benzin eller husholdningssprit.

### SKOSVÆRTE

Dup forsigtigt med en klud fugtet med benzin eller husholdningssprit.

### SYLTETØJ, SIRUP, FRUGT & JUICE

Fjern så meget som muligt med en ske. Dup herefter med lunkent vand.

### VIN & SPIRITUS

Fjern så meget som muligt med trækpapir. Dup med vand tilsat et pH-neutralt opvaskemiddel. Rens med fortyndet denatureret sprit.

### MALING, OLIEBASERET

Rens med terpentiner. Dup med vand tilsat et pH-neutralt opvaskemiddel. Hvis pletten er gammel, spørg da en fagmand.

### MALING, VANDBASERET

Dup med koldt vand tilsat et pH-neutralt opvaskemiddel. Hvis pletten er gammel, spørg da en fagmand.

## DK FEJLFINDING

### Symptom\*

### Afhjælpning

Kørestolen trækker skævt

- Pump dækkene
- Indstil forgaffelbeslagenes vinkelindstilling
- Kontroller at forgaffelbeslagene er monteret i samme højde
- Drivhjulsbeslagene er forkert monteret
- Brugeren belaster kørestolen skævt
- Der er større fremdrivning i den ene side

Kørestolen er "tung at køre

- Pump dækkene
- Drivhjulsbeslagene er forkert monteret
- Rengør styrehjulsakslerne for hår og snavs
- For stor vægt på styrehjulene - indstil kørestolens balancepunkt

DK

Kørestolen er "tung at dreje

- Pump dækkene
- Kontroller at forgaflerne ikke er spændt for hårdt til
- Indstil forgaffelbeslagenes vinkelindstilling
- Rengør styrehjulsakslerne for hår og snavs
- For stor vægt på styrehjulene - indstil kørestolens balancepunkt

Bremserne fungerer dårligt

- Pump dækkene
- Indstil afstanden mellem dæk og bremse

Slør i drivhjulene

- Kontroller at skiven omkring navakslen er på plads
- Indstil længden på navakslen

Drivhjulene er vanskelige at af- og påmontere

- Smør og rens lynkoblingerne
- Indstil længden på navakslen

Styrehjulene "flagrer"

- Forgaflerne er ikke spændt hårdt nok til
- Kontroller at forgaffelbeslagene er monteret i samme højde
- Indstil forgaffelbeslagenes vinkelindstilling
- For stor vægt på styrehjulene - indstil kørestolens balancepunkt

Kørestolen føles "slap"

- Pump dækkene
- Kontroller at bolte og greb er spændt korrekt

Tromlebremserne bremser ikke nok

- Fastspænd skruen ved navet

Rygvinklens funktionen går ikke i hak

- Kørestolen er samlet forkert. Krydsmål stolen og fastspænd alle skruerne igen.

\* Brugeren kan opleve flere af disse "symptomer" p.g.a. forkert indstilling af kørestolen og/eller forkert fremdrivningsteknik.