

R82[®] 

cheetah[™]

Deutsche Gebrauchsanweisung

D

D INHALTSVERZEICHNIS

Sicherheit.....	4
Werkzeug	4
Instandhaltung	4
Garantie.....	5
Ein- und Aussteigen aus dem Stuhl.....	5
Steckachsen	6
Fußstütze.....	7
Trommelbremse	8
Feststellbremse / Handbremse.....	9
Winkelverstellung Sitz und Rücken	10
Rücken und Sitzbreite	11
Sitztiefe und Rückenhöhe.....	12
Rücken verlängerung	13
Sitztiefen verlängerung und Gurtband.....	14
Kippsicherung.....	15
Kopfstütze und Schiebegriff.....	16
Abklappbare Seitenpelotten	17
Abnehmbare Armlehnen und Seitenplatten.....	18
Abduktionskeil	19
Seitenplatten.....	20
Radabdeckungen	20
Armlehnen	21
Tisch	22
Umbauset	23
Radkombinationen Cheetah mit 3 Rädern	24
Radkombinationen Cheetah mit 4 Rädern	25
Aufnahme für Sitzgurte.....	26
Klappschnallen	26
Beckengurt	28
Y-beckengurt	28
Knöchelfixierung.....	29
Fußriemen	29
Transportgurt.....	29
Transport	30
Transport in Fahrzeugen 1/2	31
Transport in Fahrzeugen 2/2	32
Produkt idenktifikation	33
Masse.....	34
Technische Daten	35
Indikationen	35
Vertreter.....	35
Hersteller	35
Pflege und Wartung.....	36
So werden Flecken entfernt.....	37
Fehlersuche.....	38

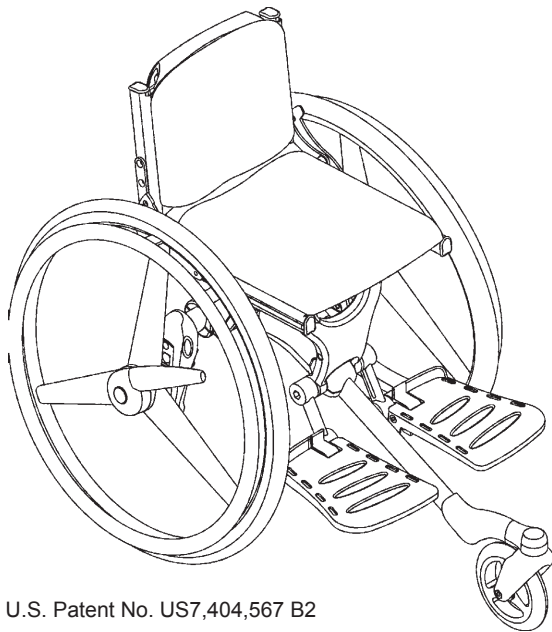

U.S. Patent No. US7,404,567 B2

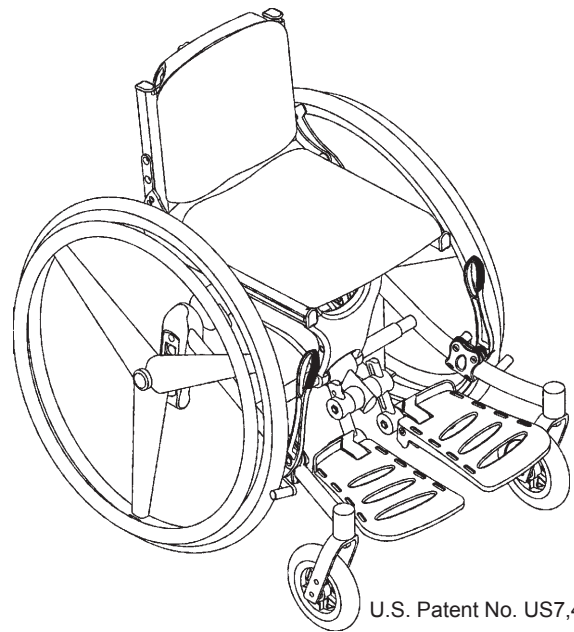

U.S. Patent No. US7,404,567 B2

D CHEETAH

Mit dem Cheetah haben Sie einen Aktivrollstuhl gewählt, der den Anforderungen an ein modernes Hilfsmittel für Kinder gerecht wird.

Cheetah ist ein Aktivrollstuhl, entwickelt für das aktive Kind, dass sich selbst fortbewegen kann und möchte. Mit diesem Rollstuhl hat das Kind jede Möglichkeit, sich fortzubewegen und mit anderen Kindern zusammenzukommen. Der hohe Sitzkomfort steht dabei immer im Vordergrund. Der Cheetah ist lieferbar als Modell mit 3 Rädern oder 4 Rädern.

Diese Gebrauchsanweisung soll Ihnen helfen, die vielen Möglichkeiten, die der Cheetah bietet, zu nutzen. Wir empfehlen, diese Gebrauchsanweisung vor dem Einsatz des Rollstuhls sorgfältig durchzulesen.



D SICHERHEIT

Der Cheetah ist mit dem CE-Kennzeichen versehen. Er wurde nach neuesten Erkenntnissen entwickelt und unterliegt einer ständigen Qualitätskontrolle.

Der Cheetah ist getestet und anerkannt nach den Richtlinien EN 12182 und EN 12183. Diese Gebrauchsanweisung entspricht ISO 7176-15 und EN 1041.

Das Produkt hat bei normalem, bestimmungsgemäßen Einsatz eine Lebensdauer von 5 Jahren. Künftig müssen die Produkte (von R82 Personal) erneuert werden, um die Lebensdauer zu verlängern.



Es dürfen nur Original Ersatzteile und Zubehör verwendet werden. Bei Nichtbeachtung bzw. Reparaturen oder Änderungen am Cheetah oder dessen Bestandteilen durch nicht autorisierte Personen erlischt die CE-Kennzeichnung.



Lassen Sie das Kind bzw. den Nutzer nie ohne Aufsicht im Produkt. Achten Sie darauf, dass das Kind bzw. der Nutzer in dem Produkt ständig von einer erwachsenen Aufsichtsperson beaufsichtigt wird. Ein falscher Gebrauch des Produktes kann die Sicherheit des Nutzers gefährden. Achten Sie vor dem Gebrauch darauf, dass alle Einstellungen korrekt durchgeführt, alle Verriegelung fest verschlossen sind und das Kind bzw. Nutzer durch einen geeigneten Gurt bzw. Weste gesichert ist. Kontrollieren Sie in regelmäßigen Abständen alle Verriegelungen und Einstellungen.



Der Stuhl ist nur zur Nutzung durch eine Person gedacht. Bitte nicht mehr als eine Person in dem Stuhl transportieren.



Die aktuellste Version der Gebrauchsanweisung ist jederzeit unter www.R82.com verfügbar.

D WERKZEUG

An der Rückseite des Stuhls befindet sich eine Werkzeugtasche mit Sechskantschlüsseln 3, 4, 5 und 6 mm. Dieses Werkzeug ist für die in dieser Bedienungsanleitung beschriebenen Einstellungen notwendig. Ebenso finden Sie einen Satz von Reflektoren, die an verschiedenen Stellen des Stuhls angebracht werden können. Wir empfehlen, die Reflektoren vorne an den Vorderrädern, hinten unter dem Sitz sowie an den Seiten des Stuhls zu montieren.

D INSTANDHALTUNG

- Regelmäßige Kontrolle der Reifen: 110 PSI/7,5 bar/750 kPa - 36 PSI/3,5 bar/350 kPa.
- Regelmäßige Kontrolle der Bremsen. Sicherheitsabstand zwischen Rad und Bremsblock ist 8-10mm
- Das Gestell regelmäßig reinigen. Speziell nach dem Kontakt mit Regen- oder Salzwasser.



Einstellungen, welche nicht in der Gebrauchsanweisung beschrieben sind, dürfen nur durch von R82 geschultem Personal durchgeführt werden.



Alle schwenkbaren Teile und den Drehgriff regelmäßig ölen.



Nur chlorfreie Reinigungsmittel verwenden. Informationen zur Fleckentfernung finden Sie am Ende der Gebrauchsanweisung.

D GARANTIE

R82 gewährt eine Garantie von 2 Jahren auf die Verarbeitung und das Material sowie eine Garantie von 5 Jahren auf das Metallgestell (gegen Bruchschäden an Schweißnähten).

Die Garantie erlischt, wenn der Kunde seiner Verpflichtung zur täglichen Pflege und/oder Wartung gemäß den vom Hersteller vorgegebenen und/oder in der Bedienungsanleitung genannten Richtlinien und Intervallen nicht nachkommt. Weitere Informationen finden Sie auf der Homepage von R82 unter „Download“. Ein Garantieanspruch besteht nur, wenn das R82-Produkt in demselben Land benutzt wird, in dem es erworben wurde, und wenn sich das Produkt anhand seiner Seriennummer identifizieren lässt. Von der Garantie ausgeschlossen sind Unfallschäden sowie Schäden, die durch falsche Verwendung oder Fahrlässigkeit verursacht wurden. Die Garantie erstreckt sich nicht auf Verschleißteile, die beim Gebrauch des Produkts der üblichen Abnutzung ausgesetzt sind und regelmäßig ausgetauscht werden müssen. Die Garantie ist nichtig, wenn Ersatz- und Zubehörteile von Drittanbietern verwendet werden (nur R82-Originalteile sind zulässig) oder wenn das Produkt von einer Person repariert oder modifiziert wird, die nicht entsprechend von R82 autorisiert und geschult ist. R82 behält sich das Recht vor, das fragliche Produkt sowie die relevanten Unterlagen in Augenschein zu nehmen, bevor ein Garantieanspruch anerkannt wird, und zu entscheiden, ob das defekte Produkt ausgetauscht oder repariert wird. Der Kunde ist verpflichtet, das fragliche Produkt (zu dem der Garantieanspruch geltend gemacht wird) an die Kaufadresse zurückzugeben. Die Garantie wird von R82 nachträglich gewährt.

D EIN- UND AUSSTEIGEN AUS DEM STUHL

Eine Anleitung zum Ein- und Aussteigen aus dem Rollstuhl wird bei Lieferung von R82 beigelegt.



Die Bremsen sollten vor dem Einsetzen des Benutzers in den Cheetah angezogen sein.

Setzen Sie den Benutzer hinein und nehmen Sie die Einstellungen des Zubehörs vor, damit die optimale Sitzposition für den Benutzer erreicht wird.



Siehe dazu auch Kapitel über das Umrüsten von Armlehnen und Seitenplatten.

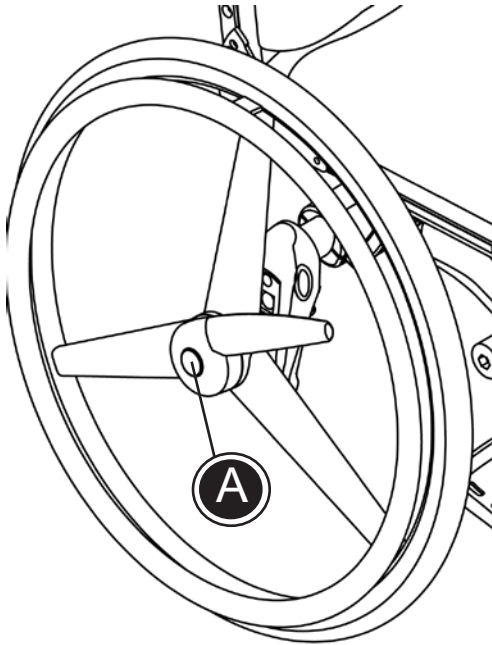

D STECKACHSEN

Der Cheetah ist mit Steckachsen-Antriebsrädern ausgestattet (A). Die Antriebsräder können leicht und einfach abmontiert werden, falls der Cheetah transportiert wird.

Steckachsen-Antriebsräder

Drücken Sie den Achsknopf (A) wie dargestellt und halten ihn gedrückt. Ziehen Sie dann das Rad ab. Achten Sie bei der Montage darauf, dass das Rad einrastet.

Steckachsen-Vorderräder

Drücken Sie den Achsknopf (B) wie dargestellt und ziehen Sie die Radgabel mitsamt des Rades nach unten ab. Achten Sie bei der Montage darauf, dass das Rad einrastet.

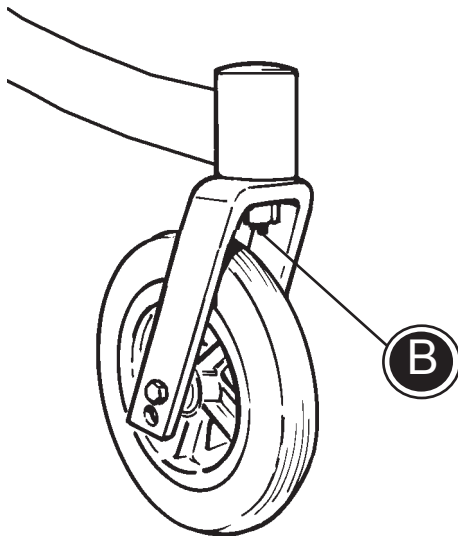

D FUSSTÜTZE

Die Schraube (A) mit dem 6mm Inbusschlüssel lösen und die Fußplatte justieren. Die Fußplatten können individuell justiert werden.

Die Fußplatten können, falls nötig, mit Fußriemen ausgestattet werden.

In den Schlitze (B) können Fußriemen angebracht werden.

 Achtung, die Füße nicht in den Leerraum zwischen den Fußplatten bringen.

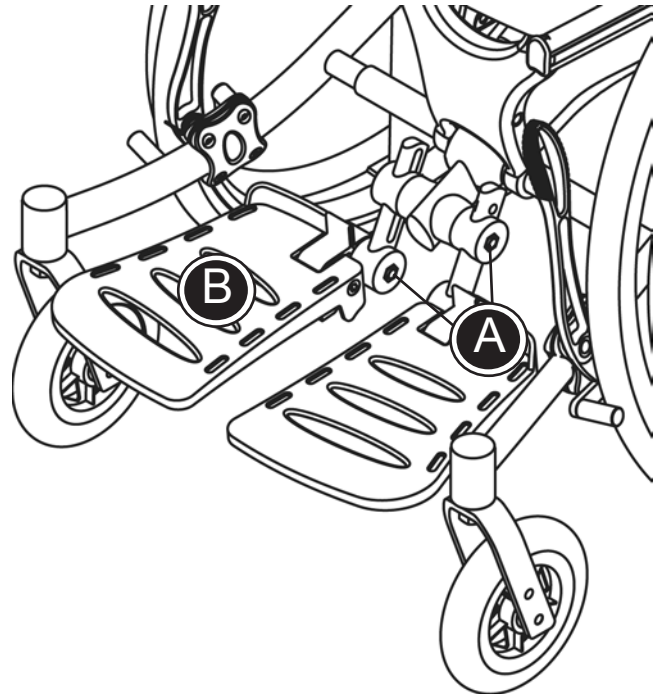

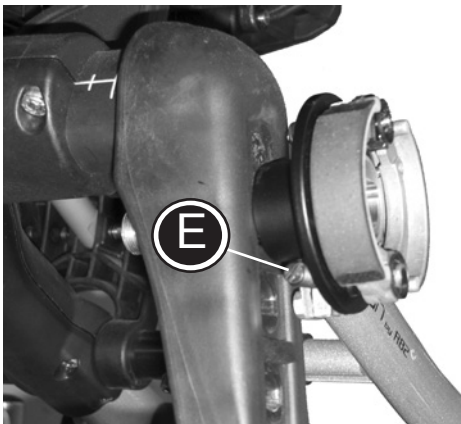
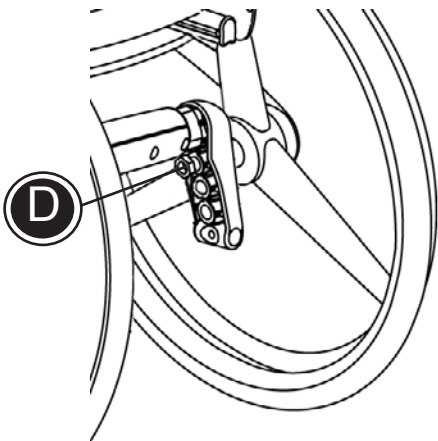
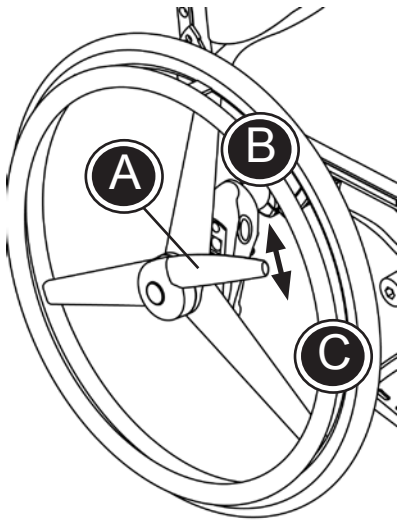

D TROMMELBREMSE

Der Cheetah mit 3 Rädern ist mit Trommelbremse (A) ausgestattet. Die Bremse benötigt keine Wartung.

Die Bremse zurückziehen (B), um sie zu aktivieren und nach vorne drücken (C), um sie zu deaktivieren.

Anleitung zur Montage von Trommelbremsrädern am Cheetah (4 Rädern):

Die Nuss (D) lösen, um das Antriebsrad zu entfernen. Das Rad mit Trommelbremse montieren und die Mutter festziehen.

 Die Stellschraube anziehen, falls die Bremswirkung zu schwach ist.

 Die werksseitig eingestellte Position der 24" Räder darf nicht verändert werden.

 Beim einstecken des Rades drauf achten, dass das Rad eingerastet ist und die Bremse funktioniert.

D FESTSTELLBREMSE / HANDBREMSE

Der Cheetah mit 4 Rädern ist mit Feststellbremsen ausgestattet. Die Bremse ist einfach zu benutzen.

Zum Aktivieren der Bremse, den Hebel nach vorne drücken (A) und zum deaktivieren, den Hebel nach hinten ziehen (B).

Die Feststellbremse ist mit einer Halterung am Rahmen des Stuhls montiert.

Die Halterung nach vorne oder nach hinten bewegen, je nachdem, wie fest die Bremse greifen soll. Ist die Halterung weiter hinten, greift die Bremse fester. Ist die Halterung weiter vorne, greift die Bremse wenig.

Die 4 Schrauben (C) mit dem 4 mm Inbusschlüssel lösen, um die Feststellbremse zu justieren. Ist die Bremse in der gewünschten Position, die Schrauben festziehen.

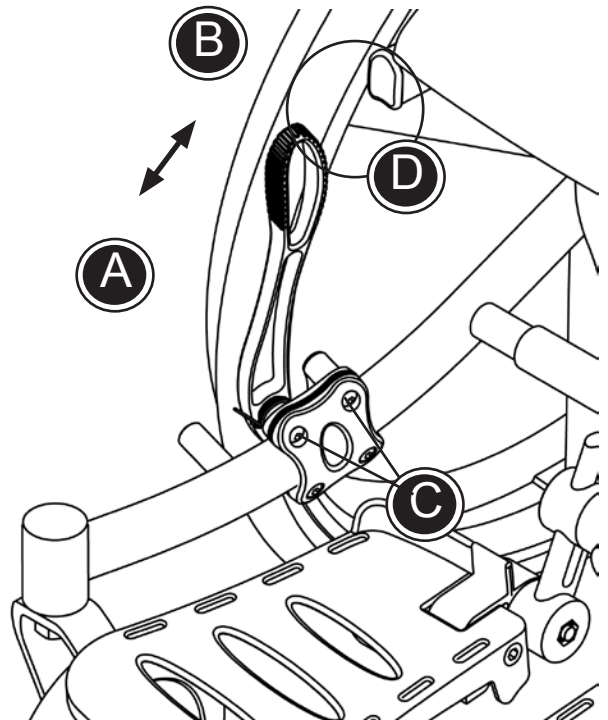

! Wichtig: Empfohlener Luftdruck der Antriebsräder: 110 PSI / 7,5 bar.

! Empfohlener Sicherheitsabstand zwischen Rad und Bremsblock: 8-10mm

! Achten Sie darauf, sich nicht die Finger einzuklemmen (D) wenn die Bremse betätigt wird.

D WINKELVERSTELLUNG SITZ UND RÜCKEN

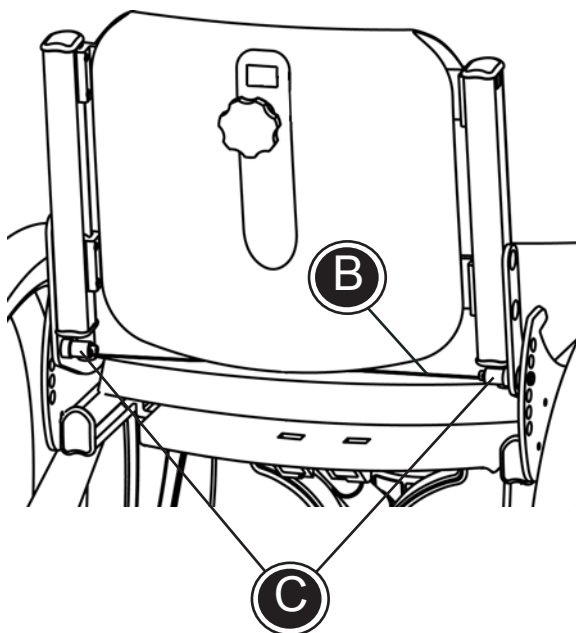
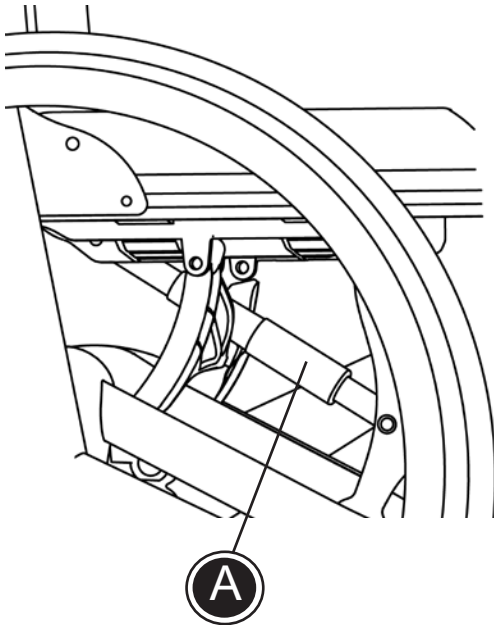



Neigungsverstellung von Sitz und Rücken:
Den Drehgriff (A) unter dem Sitz drehen und die exakte Position des Stuhls einstellen.

 Den Drehgriff (A) regelmäßig ölen.

Rückenwinkel:
Um den Rückenwinkel zu verstellen, den Gurt (B) ziehen. Der Rücken kann bis auf den Sitz geklappt werden, dies ist platzsparend beim Transport des Stuhls.

 Beim Ziehen des Gurtes den Rücken festhalten, um ein plötzliches Klappen zu verhindern.

 Armlehnen und Seitenplatten, wenn vorhanden, entfernen, bevor der Rücken bis auf den Sitz geklappt wird.

 Die Scharniere (C) regelmäßig ölen.

D RÜCKEN UND SITZBREITE

Der Cheetah hat eine Verstellung der Sitz und Rückenbreite.

- * Mit dem 5 mm Inbusschlüssel die 4 Schrauben (A) lösen, um die Rückenbreite einzustellen.
- * Mit dem 5 mm Inbusschlüssel die 8 Schrauben (B) lösen und abmontieren, um die Sitzbreite einzustellen.
- * Mit den 4 und 5mm Inbusschlüsseln die 13 Schrauben (C) lösen und abmontieren, um die Breite des Gestells einzustellen.

Rücken und Sitzbreite:

Mit Hilfe der Markierungen (D) einstellen.

Gestellbreite:

Die Gestellbreite gemäß der Markierung (E) einstellen. Wenn Sitz und Rückenbreite auf 36 cm eingestellt werden, die Gestellbreite auf 3 (36cm) einstellen. Mit dieser Einstellung ist noch Raum für Seitenplatten ect.

 Die 4 Markierungen von Sitz und Rücken müssen exakt gleich sein.

 Die Markierung muss auf beiden Seiten des Gestells gleich eingestellt sein.

 Die maximale Markierung darf nicht überschritten werden, wenn Sitz und Rückenbreite eingestellt werden.

 Alle Schrauben (A+B+C) nach der Einstellung fest anziehen.

 Neue Polster können als Zubehör bestellt werden.

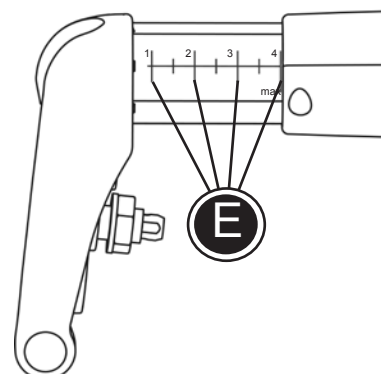
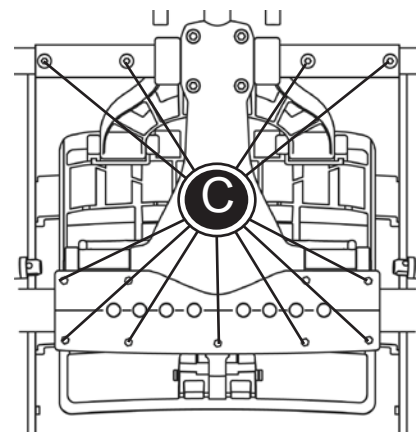
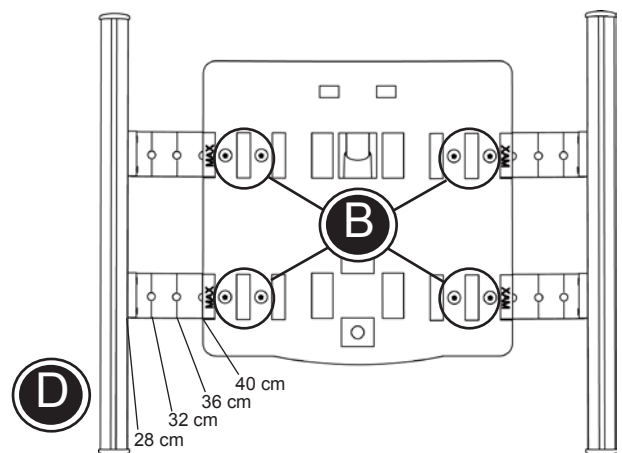
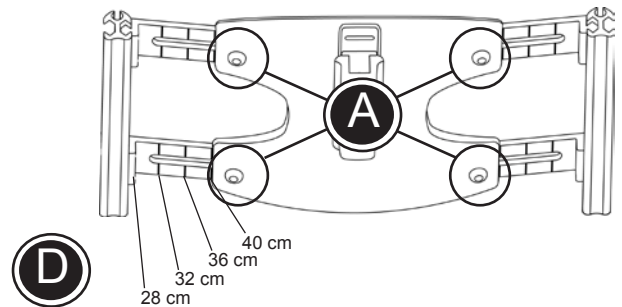

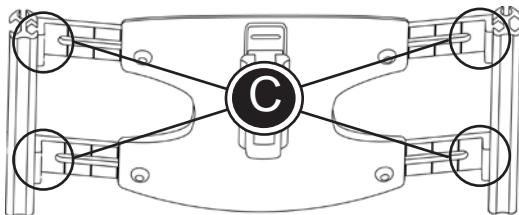
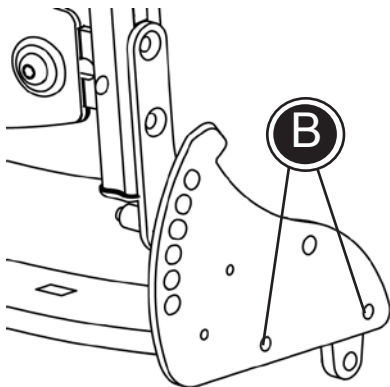
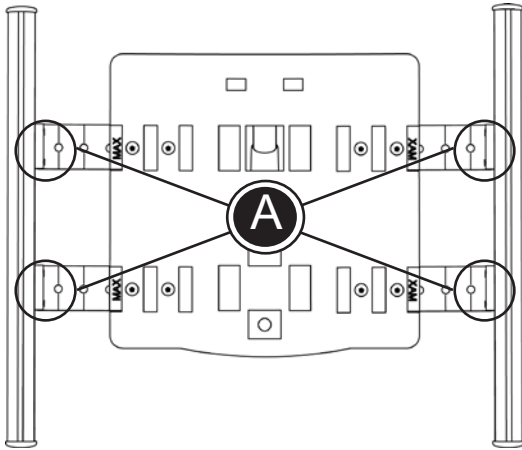

D SITZTIEFE UND RÜCKENHÖHE

Beim Einstellen der Rücken- oder Sitzbreite sollte dies vor dem Einstellen der Sitztiefe und Rückenhöhe erfolgen. (Siehe vorherige Seite).

Sitztiefe:

Mit dem 3mm Inbusschlüssel mit Kugelende die 6 Schrauben (A) lösen, um die Sitztiefe zu regulieren.

Nach Einstellung der Sitztiefe den Rücken regulieren. Mit dem 4mm Inbusschlüssel die 2 Schrauben (B) auf beiden Seiten des Stuhls lösen und die gewünschte Position des Rückens einstellen.

Rückenhöhe:

Mit dem 4mm Inbusschlüssel mit Kugelende die 8 Schrauben (C) lösen und den Rücken regulieren.

Die Rücken- und Sitzplatte ist in Schienen montiert. Diese haben die gleiche Länge wie die Polster. Die Polster einsetzen, wenn die Tiefe und die Höhe eingestellt wurden.



Falls die Sitzplatte ganz hinten montiert ist, eine Sitztiefenverlängerung oder ein Gurtband einsetzen, um den größten Sitzkomfort zu gewährleisten.



Sitz und Rücken nicht hinter dem Schwerpunkt montieren.



Stellen Sie sicher, dass nach den Einstellungen alle Schrauben fest und sicher angezogen sind.

D RÜCKEN VERLÄNGERUNG

Am Cheetah kann eine Rückenverlängerung angebracht werden.

- * Die Rückenverlängerung wird am Rücken des Stuhls in die Aufnahme (A) eingesteckt. Die Sternschraube danach feststellen.

Falls Rückenverlängerung und Schiebegriff montiert werden, verwenden Sie die beigelegte Aufnahme (B).

- * Mit dem 3mm Inbusschlüssel die Aufnahme an die Stange der Rückenverlängerung (C) montieren.
- * Die Kopfstütze in Halterung (A) am Rücken des Stuhls einstecken. Den Beschlag (B) am Stuhl mit dem Sterngriff (D) anschrauben.
- * Mit dem 3mm Inbusschlüssel den Schiebegriff in der Aufnahme (E) feststellen.

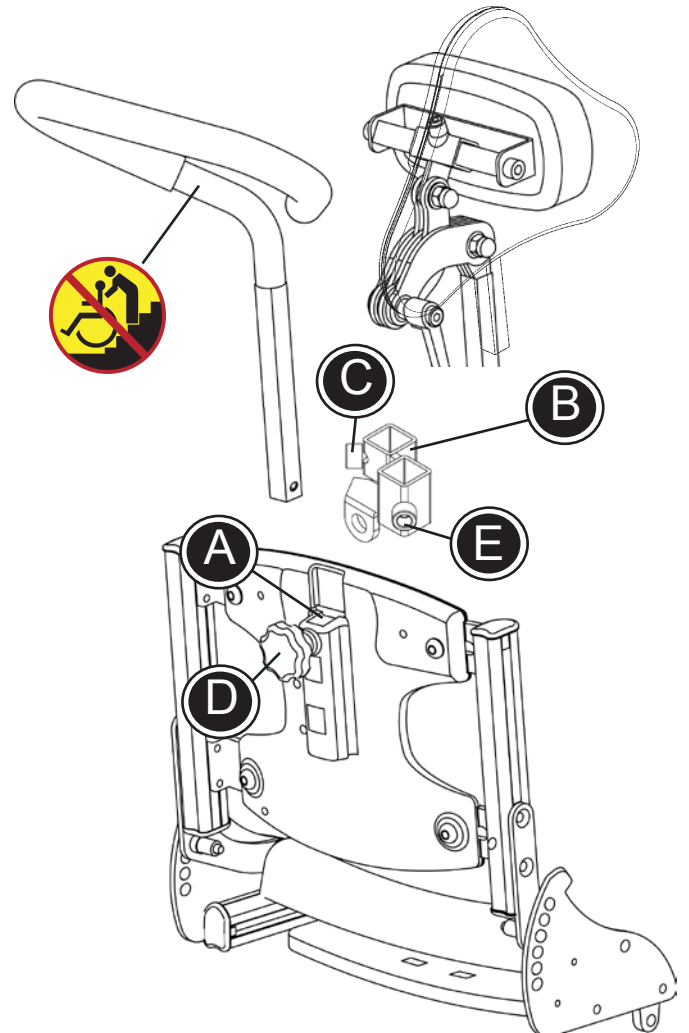

! Versichern Sie sich das der Sicherungspin aktiviert ist, wenn der Schiebegriff in Halterung (A) oder (B) montiert wird.

! Achten Sie darauf Ihr Finger nicht einzuklemmen, wenn Sie die Höhe der Kopfstütze verändern.

! Der Schiebegriff ist nicht dafür geeignet, den Cheetah sowohl mit, als auch ohne Patienten Treppen, Absätze usw. hochzuziehen oder abzulassen. Bordsteine sollten vorwärts durch Anheben der Vorderräder überfahren werden. Sollte der Cheetah angehoben werden müssen, dann nur mit zwei Personen an den festen Rahmenteilern greifen.

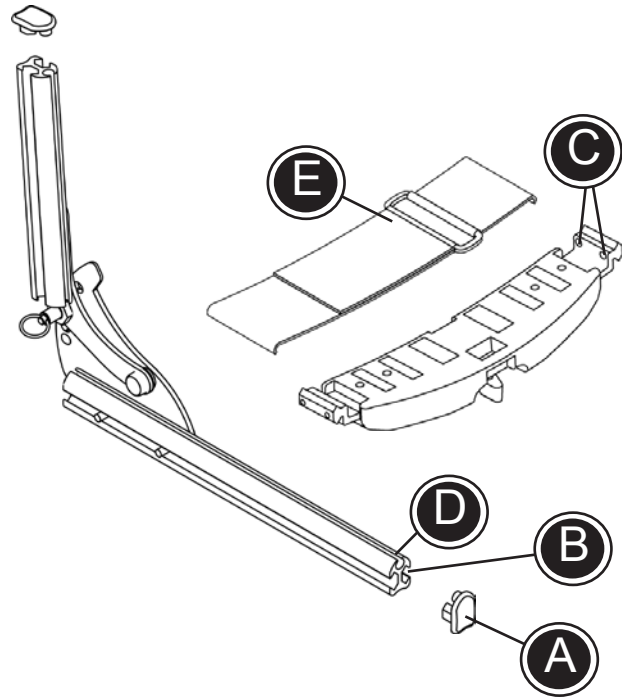

D SITZTIEFEN VERLÄNGERUNG UND GURT BAND

Die Sitztiefe ist verstellbar, um nahezu alle Anforderungen zu erfüllen. Es ist möglich, eine Sitztiefenverlängerung oder ein Gurtband einzusetzen.

- * Entfernen Sie die Endkappen (A) an den Schienen.
- * Die Sitztiefenverlängerung in die untere Führung in der Schiene (B) montieren. Mit dem 3mm Inbusschlüssel die Sitztiefenverlängerung feststellen (C).
- * Das Gurtband in die obere Führung der Schiene (D) montieren und feststellen lt. Abbildung (E).
- * Die Endkappen wieder aufstecken.

! Beim Chetaah mit Sitzbreite 36 oder 40 cm ist die Sitztiefenverlängerung inklusive.

! Sitztiefenverlängerung und Gurtband sollten eingesetzt werden, wenn die Sitztiefe verändert wird.

! Bei Sitzbreite 32, 36 und 40cm empfehlen wir Sitztiefenverlängerung und Sitzgurt zu verwenden um ein Überkippen des Patienten nach vorne zu verhindern.

D KIPPSICHERUNG

Der Cheetah wird ab Werk mit einer Kippsicherung geliefert. Die Kippsicherung in die Aufnahme (A) unter dem Sitz einstecken und festschrauben. Beim Einstecken muss es einrasten.





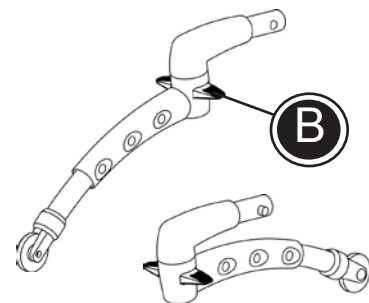
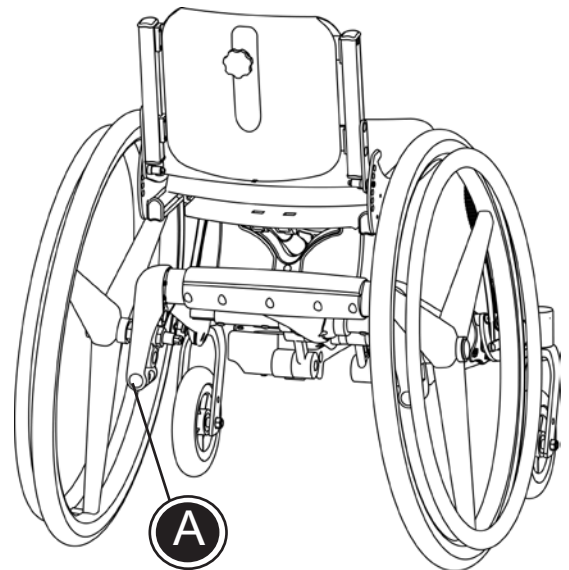

Die Kippsicherung mit dem Fuß zum aktivieren ausschwenken (B). Zum Deaktivieren, die Kippsicherung um 180° drehen.

 Die Kippsicherung sollte immer aktiviert sein, wenn der Stuhl geneigt wird. Beim Transport des Stuhles die Kippsicherung deaktivieren oder abmontieren.

 Wir empfehlen, die Funktion der Kippsicherung regelmäßig zu überprüfen.

Je nach Radgröße wird der Cheetah entweder mit einer kurzen oder langen Kippsicherung geliefert. Folgen Sie bei Änderungen der Radlage oder -größe der unten angegebenen Übersicht. Die Artikelnummern der Kippsicherungen können Sie dem Punkt "Zubehör" am Ende der Bedienungsanleitung entnehmen.



Cheetah 3-Räder	20" Hinterrad / Kippsicherung	22" Hinterrad / Kippsicherung	24" Hinterrad / Kippsicherung
 Radposition 1 Radposition 2	4" Rad / KURZ 6" Rad / KURZ oder LANG	6" Rad / KURZ oder LANG -	- -
 Radposition 1 Radposition 2 Radposition 3	- 4" Rad / KURZ oder LANG 6" Rad / LANG	4" Rad / KURZ oder LANG 6" Rad / KURZ oder LANG -	6" Rad / KURZ oder LANG - -
 Radposition 1 Radposition 2 Radposition 3	- - 4" Rad / LANG	- 4" Rad / LANG -	4" Rad / KURZ oder LANG - -
Cheetah 4-Räder	20" Hinterrad / Kippsicherung	22" Hinterrad / Kippsicherung	24" Hinterrad / Kippsicherung
 Radposition 1	4" Rad / KURZ	-	-
 Radposition 1 Radposition 2 Radposition 3	- 4" Rad / KURZ oder LANG 6" Rad / LANG	4" Rad / KURZ 6" Rad / KURZ oder LANG -	6" Rad / KURZ oder LANG - -
 Radposition 1 Radposition 2 Radposition 3	- - 4" Rad / LANG	- 4" Rad / KURZ oder LANG -	4" Rad / KURZ oder LANG - -

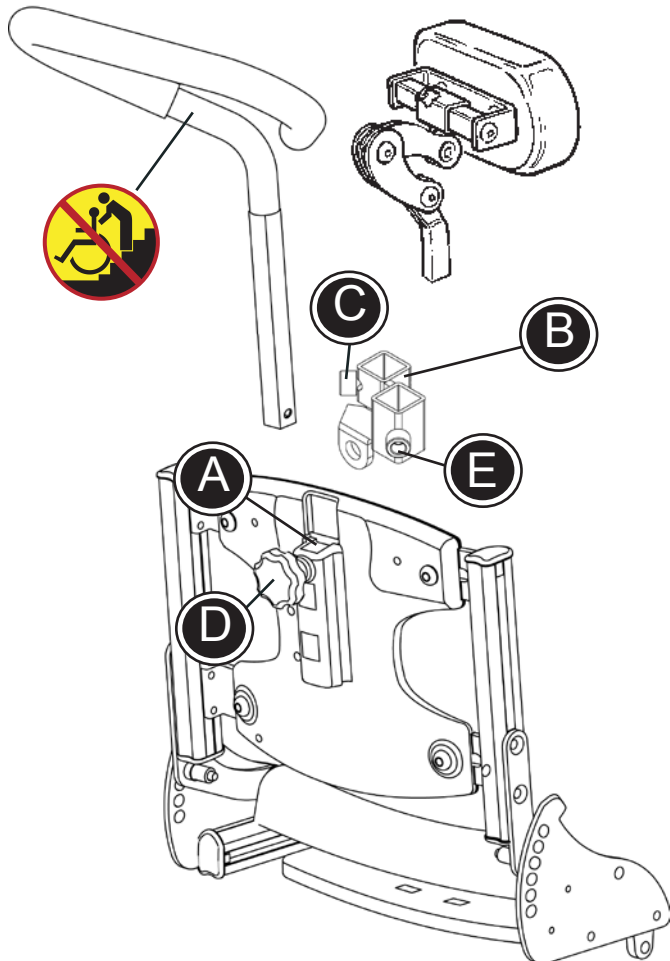

D KOPFSTÜTZE UND SCHIEBEGRIFF

Der Cheetah kann mit einer Kopfstütze und mit einem Schiebegriff ausgestattet werden.

- * Die Kopfstütze oder der Schiebegriff werden in die Aufnahme (A) am Rücken des Stuhls montiert. Nach dem Einstecken Sternschraube feststellen.

Wenn die Kopfstütze und der Schiebegriff gleichzeitig eingesetzt werden sollen, die beigelegte Aufnahme (B) verwenden.

- * Mit dem 3mm Inbusschlüssel die Aufnahme an die Stange der Kopfstütze (C) montieren und feststellen.
- * Die Kopfstütze in Halterung (A) am Rücken des Stuhls einstecken. Den Beschlag (B) am Stuhl mit dem Sterngriff (D) anschrauben.
- * Mit dem 3mm Inbusschlüssel den Schiebegriff in der Aufnahme (E) feststellen.

! Versichern Sie sich das der Sicherungspin aktiviert ist, wenn der Schiebegriff in Halterung (A) oder (B) montiert wird.

! Achten Sie darauf Ihr Finger nicht einzuklemmen, wenn Sie die Höhe der Kopfstütze verändern.

! Der Schiebegriff ist nicht dafür geeignet, den Cheetah sowohl mit, als auch ohne Patienten Treppen, Absätze usw. hochzuziehen oder abzulassen. Bordsteine sollten vorwärts durch Anheben der Vorderräder überfahren werden. Sollte der Cheetah angehoben werden müssen, dann nur mit zwei Personen an den festen Rahmenteilern greifen.

D ABKLAPPBARE SEITENPELOTTEN

Abklappbare Seitenpelotten können am Cheetah eingesetzt werden. Montage der abklappbaren Seitenpelotten:

- * Die Aufnahmen (A) für die Seitenpelotten in die Schienen (B) einsetzen und die Pelotten in der gewünschten Höhe feststellen.

 Die schwenkbaren Teile gelegentlich ölen.

Die vertikalen Schienen bei 28 cm & 32 cm können gegen Längere Schienen ausgetauscht werden. Bitte bestellen Sie die neuen Schienen mit der Artikel Nr. 900350-2

- * Lösen Sie die Schrauben (C) an beiden Seiten um die kurzen Führungsprofile zu entfernen. Benützen Sie den mitgelieferten Inbusschlüssel.
- * Montieren Sie nun die längeren Führungsprofile und befestigen Sie die Schrauben.
- * Seitenpelotten wie oben beschrieben montieren.

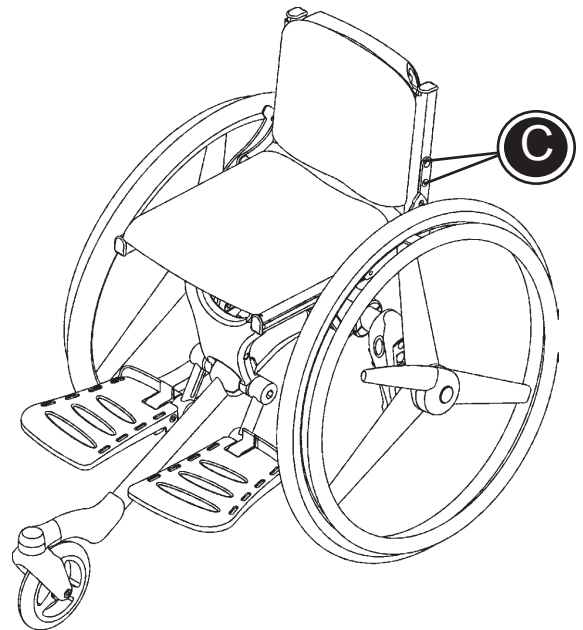
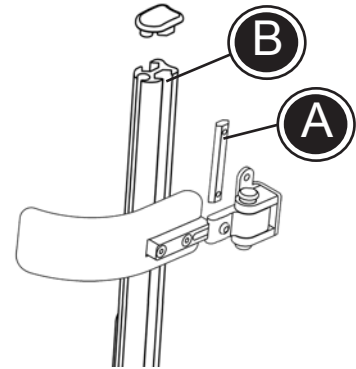

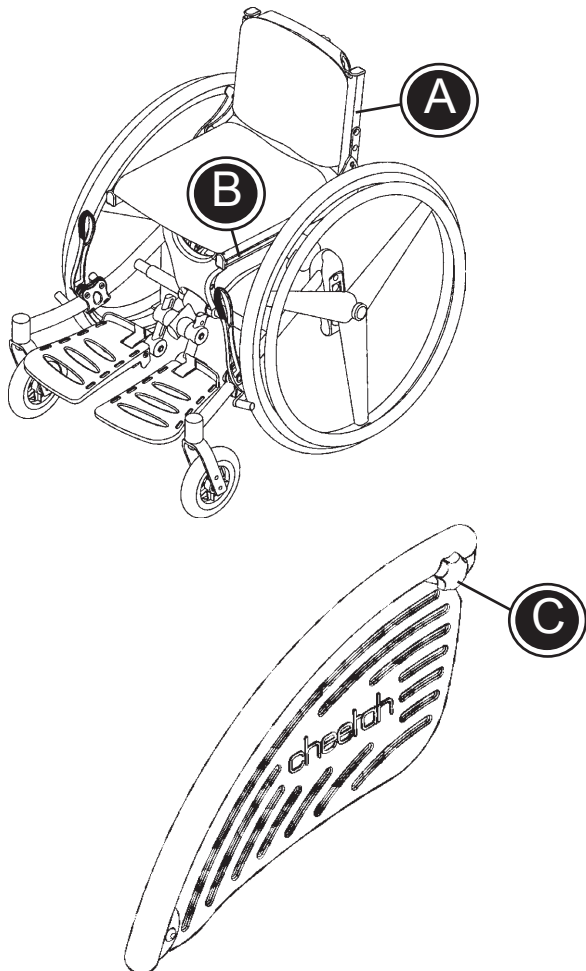

D ABNEHMBARE ARMLEHNEN UND SEITENPLATTEN

Am Cheetah können abnehmbare Armlehnen und Seitenplatten montiert werden.

Die abnehmbaren Armlehnen erleichtern dem Benutzer das Ein- und Aussteigen aus dem Stuhl.

Die Armlehnen und die Seitenplatten in die Schienen am Rücken (A) und am Sitz (B) montieren.

*Die Schraube (C) lösen und den Winkel justieren.

Die Abnehmbaren Armlehnen abmontieren, wenn der Rücken bis auf den Sitz umgeklappt wird.

* Die Schraube (C) lösen, um die abnehmbaren Armlehnen aus den Schienen am Rücken zu entfernen.

* Die Armlehnen müssen nicht aus den Schienen am Sitz entfernt werden.



Klemmgefahr für Finger zwischen Seitenplatten und Antriebsrädern

D ABDUKTIONSKEIL

Am Cheetah kann ein Abduktionskeil angebracht werden.

- * Den Abduktionskeil in den Sitz oder in die Sitztiefenverlängerung einstecken und unter dem Sitz (A) feststellen.

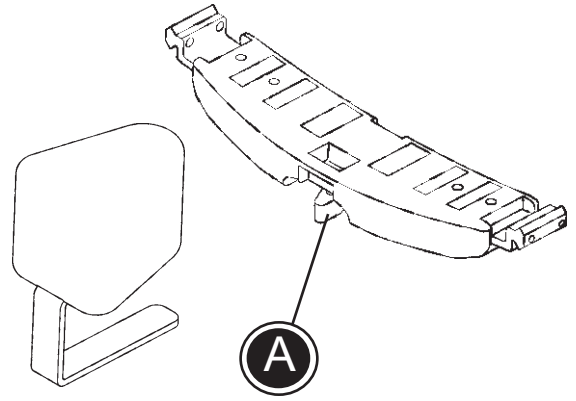

D SEITENPLATTEN

Die Seitenplatten können an den Cheetah montiert werden.

Befolgen Sie folgende Anweisungen um die Seitenplatten richtig zu montieren:

1. Entfernen sie die Abschlusskappen vorne an den Sitzstangen (A)
2. Der Beschlag für die Seitenplatten (B) muss in die Sitzstangen geschoben werden und in der gewünschten Tiefe mit dem Inbusschlüssel festgeschraubt werden (C)
3. Die Abschlusskappen wieder auf die Sitzstangen aufstecken (A)

Die Seitenplatten können durch lösen der Inbusschrauben am Beschlag (C) in der Tiefe verstellt werden.

Die Seitenplatten können durch Ziehen aus dem Beschlag abgenommen werden.

D RADABDECKUNGEN

Am Cheetah können Radabdeckungen angebracht werden.

Folgen Sie den Anweisungen um die Radabdeckung richtig zu montieren:

- 1) Entfernen Sie die Endstopfen an der Vorderseite (A)
- 2) Die Beschläge werden in die Stützstange eingeführt und mit einem Inbusschlüssel befestigt (B)
- 3) Die Endstopfen wieder aufstecken (A)
- 4) Die Radabdeckung einstecken und mit der Schraube befestigen (C).

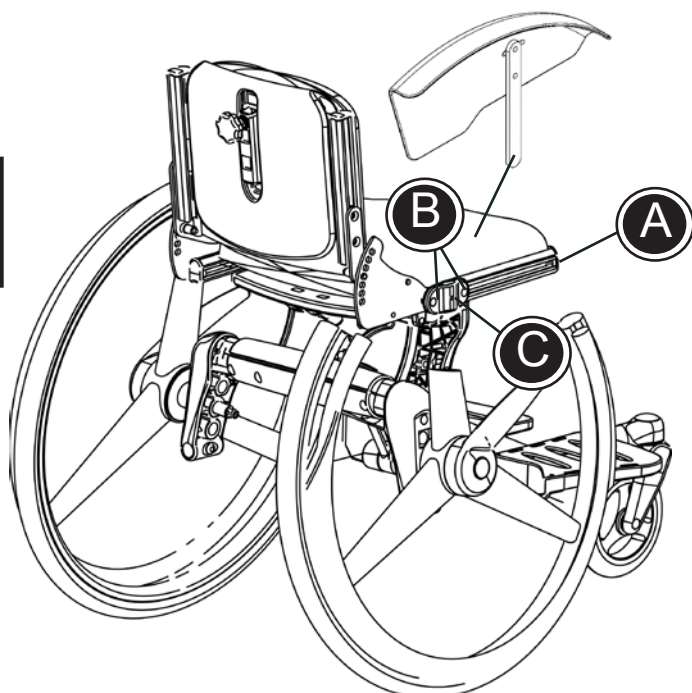
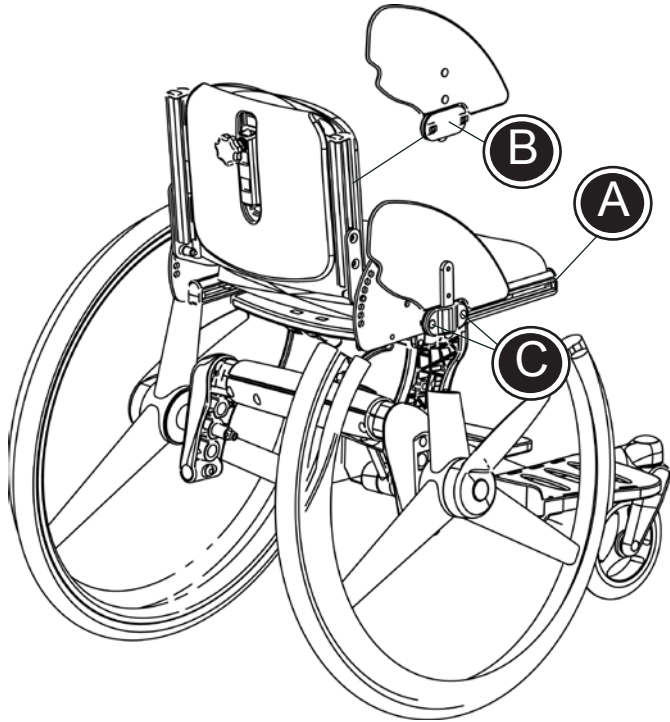

D ARMLEHNEN

An dem Cheetah können winkel- und höhenverstellbare Armlehnen montiert werden. Die Armlehnen sind in 20 cm und 30 cm Länge erhältlich.

Befolgen Sie folgende Anweisungen um die Armlehnen richtig zu montieren:

1. Entfernen Sie die Abschlusskappen oben an den Rückenstangen (A)
2. Montieren Sie die Armlehnen (B) in den Rückenrohren so, dass sie in einer vertikalen Position sind.
3. Die Armlehnen lassen sich ca. 10cm auf und ab bewegen und können in der gewünschten Position angeschraubt werden.
4. Die Abschlusskappen wieder auf die Rückenstange aufstecken (A)

Die Armlehnen können durch Lösen der Inbusschraube (C) in Höhe und Winkel verstellt werden

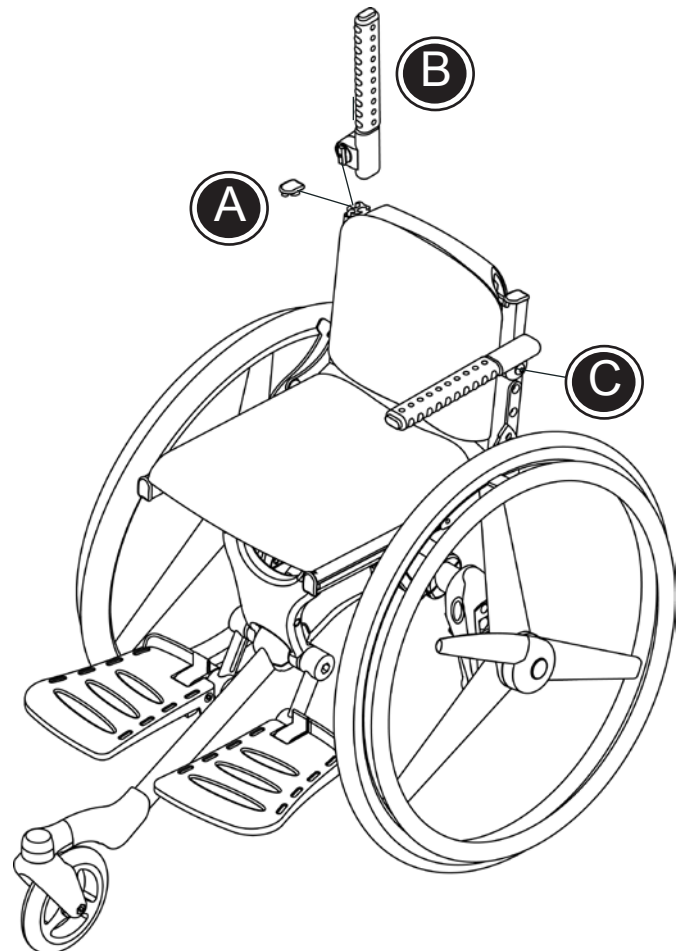

Bitte beachten Sie, dass die Federbeilagscheibe mittig auf dem Distanzstück (D) montiert ist, wenn die Inbusschraube angezogen wird.

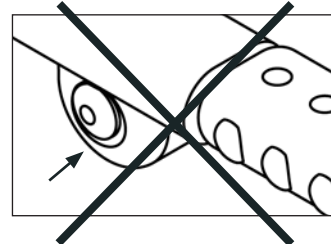
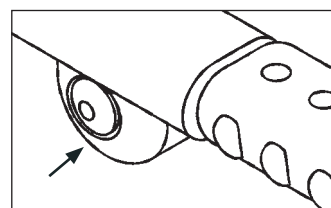

D TISCH

Der Cheetah Tisch wird unmontiert geliefert und kann für alle Größen eingesetzt werden.

Befolgen Sie folgende Anweisungen um den Tisch richtig zu montieren:

1. Entfernen Sie die Abdeckkappen vorne an den Armlehnen.
2. Montieren Sie die Beschläge mit den mitgelieferten Schrauben und Muttern an der Tischplatte (B).
3. Schieben Sie die Stangen in die Armlehnen und befestigen diese mit den Schrauben (C)

Die Beschläge können innen- und außenliegend montiert werden, dies hängt von der Sitzbreite des Cheetah ab.

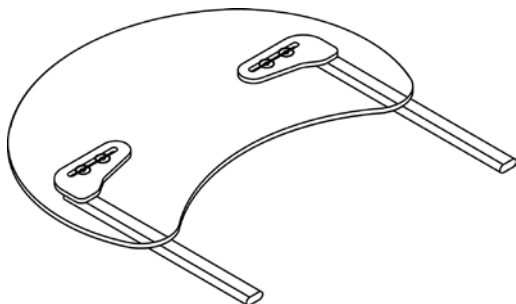
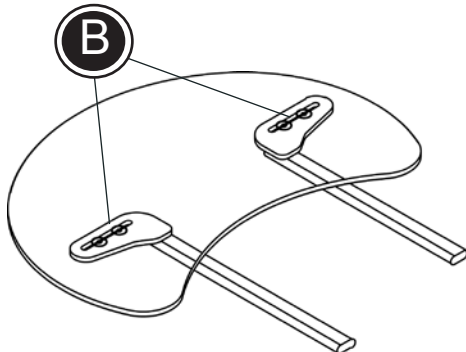
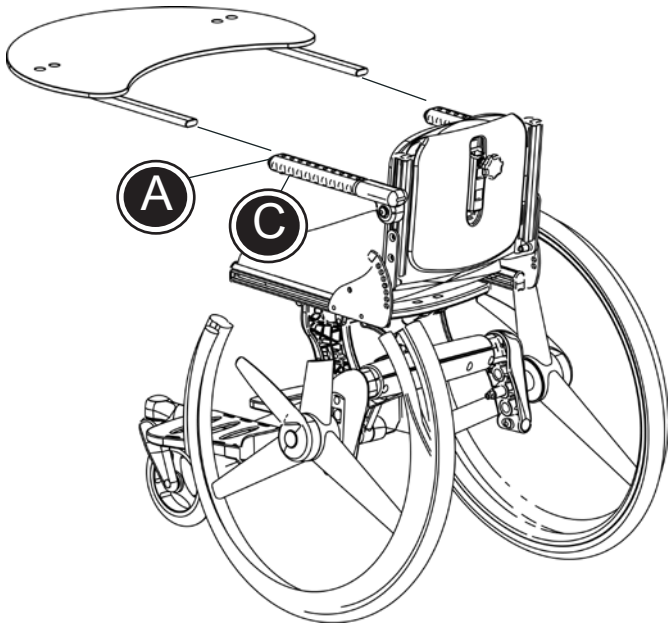

D UMBAUSET

Der Cheetah kann von einem 3-rädrigen zu einem 4-rädrigen Modell geändert werden. Folgen Sie für einen konkreten Umbau der unten angegebenen Beschreibung:

1. Demontieren Sie die Räder und evtl. Kippsicherung
2. Demontieren Sie den unteren Teil des Rahmens durch Lockern und Entfernen der 15 Schrauben.
3. Entfernen Sie Radaufhängung, Mittelstamm und Fußstützen
4. Montieren Sie den neuen Mittelstamm, und setzen Sie den unteren Teil des Rahmens locker darauf. Der Mittelstamm lässt sich evtl. drehen und die Fußstützen somit höher/tiefer einstellen.
5. Montieren Sie die Gestellseiten, und ziehen Sie alle Schrauben wieder fest. Montieren Sie die Räder und evtl. Kippsicherung wieder, und drehen Sie den Stuhl.

! Denken Sie daran, die Räder auf beiden Seiten auf die gleiche Höhe einzustellen.

6. Kappen der Fußstützen wechseln.
7. Demontieren Sie den Bolzen, und montieren Sie die Fußstützen. Montieren Sie den Bolzen erneut, und ziehen Sie ihn fest.
8. Setzen Sie den Verschlussstopfen am Ende des Mittelstamms ein.

Ihr neuer Cheetah mit 4 Rädern ist nun einsatzbereit.

! Informationen zur Bestellung des Umbauset finden Sie am Ende der Bedienungsanleitung.

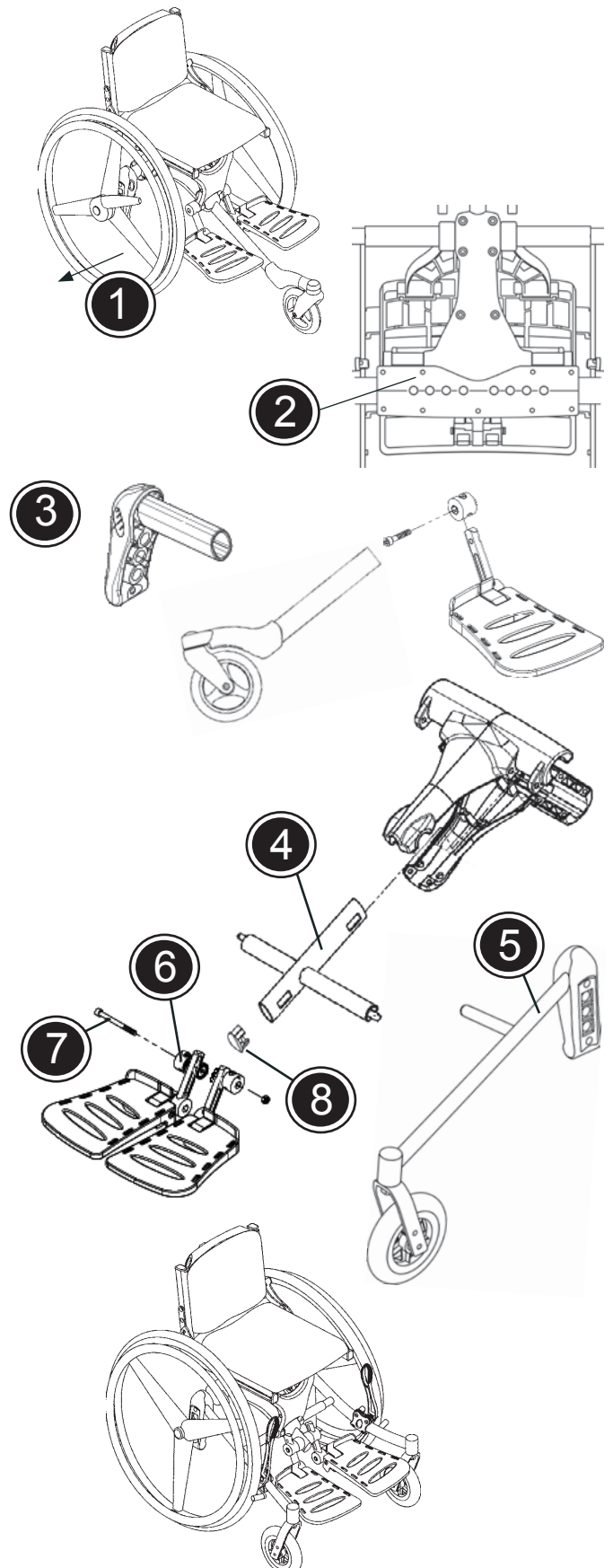

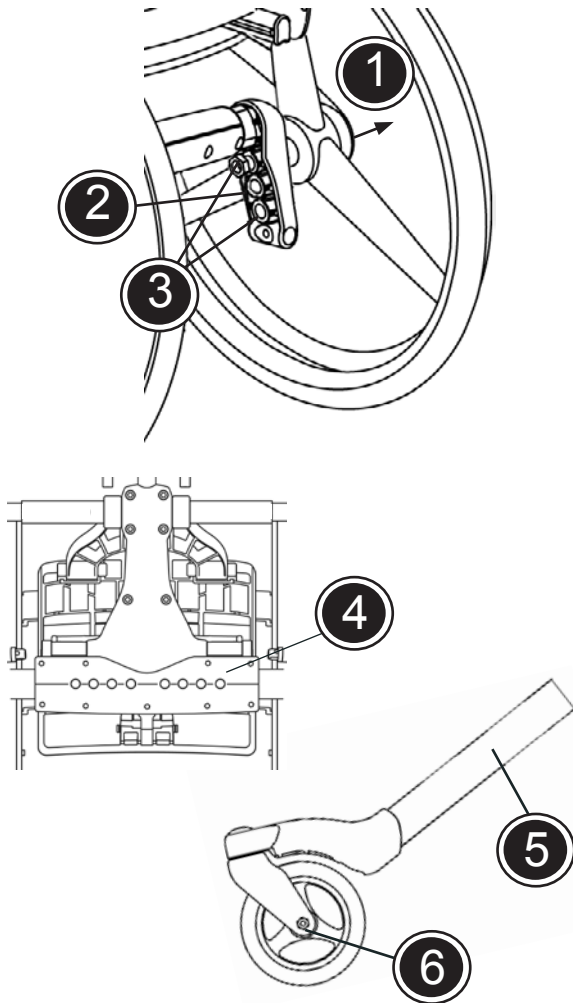

D RADKOMBINATIONEN CHEETAH MIT 3 RÄDERN

Änderung der Lage der Räder:

1. Bauen Sie das Rad ab.
2. Lockern Sie die Mutter mit Hilfe eines Gabelschlüssels 24 mm.
3. Schieben Sie die Radbuchse in die gewünschte Position. Ziehen Sie die Mutter an, und montieren Sie das Rad.

Wechseln des Mittelrohres:

4. Bauen Sie den unteren Teil des Rahmens durch Lockern der 15 Schrauben ab.
5. Wechseln Sie das Mittelrohr, und ziehen Sie die 15 Schrauben wieder fest.
6. Wechseln/montieren Sie das Vorderrad durch Lockern der Schraube mit einem Sechskantschlüssel 6 mm.

Folgen Sie der unten angegebenen Übersicht, um die gewünschte Sitzhöhe mit den gewählten Rädern und Mittelrohren zu finden.

Wir empfehlen, den Reifendruck regelmässig zu prüfen.

Wir empfehlen eine regelmässige Kontrolle, ob das Mittelrohr vorschriftsmässig am Rahmen festgespannt ist.

Je nach Radgröße und -position kann beim Überfahren kleinerer Hindernisse die Gefahr von Instabilität bestehen.

Cheetah 3-Räder		20" Hinterrad / Sitzhöhe	22" Hinterrad / Sitzhöhe	24" Hinterrad / Sitzhöhe
	Mittelstange, Kurz Mittelstange, Kurz	4" Rad/44-50 cm 6" Rad/47-53 cm	6" Rad/47-53 cm -	- -
	Mittelstange, pos.1 Mittelstange, pos.1 Mittelstange, pos.1	- 4" Rad/47-53 cm 6" Rad/50-56 cm	4" Rad/47-53 cm 6" Rad/50-56 cm -	6" Rad/50-56 cm - -
	Mittelstange, pos.2 Mittelstange, pos.2 Mittelstange, pos.2	- - 4" Rad/50-56 cm	- 4" Rad/50-56 cm -	4" Rad/50-56 cm - -

Aus Sicherheitsgründen dürfen keine anderen Möglichkeiten als die beschriebenen verwendet werden!

* Sitzhöhe gemessen an der Vorderseite des Stuhls und Sie hängt ab vom Sitzwinkel.

D RADKOMBINATIONEN CHEETAH MIT 4 RÄDERN

Änderung der Lage der Räder:

1. Bauen Sie das Rad ab.
2. Lockern Sie die Mutter mit Hilfe eines Gabelschlüssels 24 mm.
3. Schieben Sie die Radbuchse in die gewünschte Position. Ziehen Sie die Mutter an, und montieren Sie das Rad.

Änderung der Lage des Vorderrads:

4. Lockern Sie die Mutter mit Hilfe eines Gabelschlüssels 13 mm.
5. Schieben Sie das Vorderrad in die gewünschte Position. Ziehen Sie die Mutter wieder fest.

Wechseln der Vorderradgabel:

6. Bauen Sie das Vorderrad ab, und lockern Sie die Mutter mit Hilfe eines Gabelschlüssels 13 mm. Verfügt die Vorderradgabel über Quick Release, so verwenden Sie dieses. Wechseln Sie die Vorderradgabel und ziehen Sie diese an.





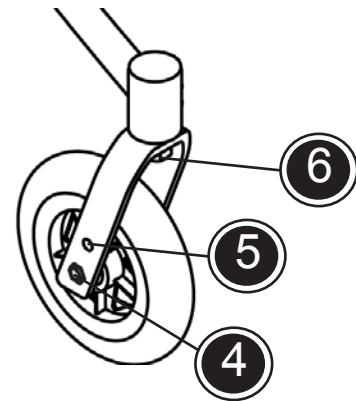
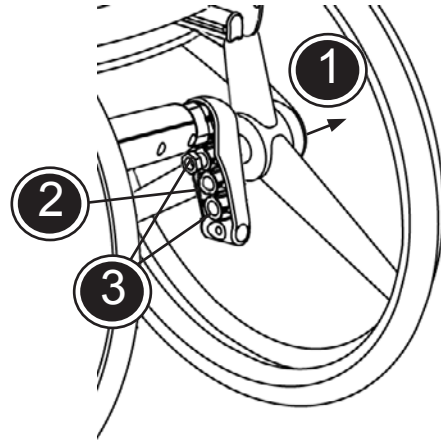

Folgen Sie der unten angegebenen Übersicht, um die gewünschte Sitzhöhe mit den gewählten Rädern und Mittelrohren zu finden.

 Wir empfehlen, den Reifendruck regelmässig zu prüfen.

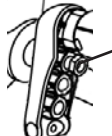
 Wir empfehlen eine regelmässige Kontrolle, ob das Mittelrohr vorschriftsmässig am Rahmen festgespannt ist.

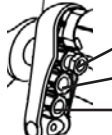
 Je nach Radgröße und -position kann beim Überfahren kleinerer Hindernisse die Gefahr von Instabilität bestehen.

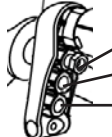

Cheetah 4-Räder		20" Hinterrad / Sitzhöhe	22" Hinterrad / Sitzhöhe	24" Hinterrad / Sitzhöhe
 Radposition 1	 Radgabel 1	4" Rad/44-50 cm	-	-
 Radposition 1 Radposition 2 Radposition 3	 Radgabel 2	- 4" Rad/47-53 cm 6" Rad/50-56 cm	4" Rad/47-53 cm 6" Rad/50-56 cm	6" Rad/50-56 cm - -
 Radposition 1 Radposition 2 Radposition 3	 Radgabel 3	- - 4" Rad/50-56 cm	- 4" Rad/50-56 cm -	4" Rad/50-56 cm - -

Aus Sicherheitsgründen dürfen keine anderen Möglichkeiten als die beschriebenen verwendet werden!

* Sitzhöhe gemessen an der Vorderseite des Stuhls und Sie hängt ab vom Sitzwinkel.

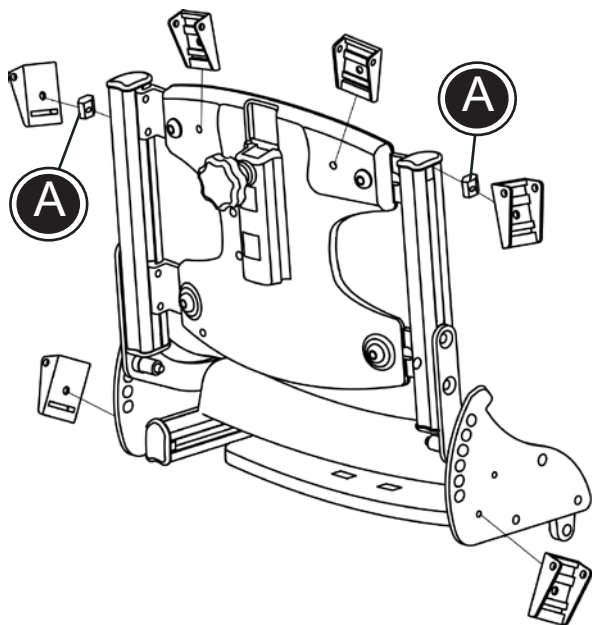
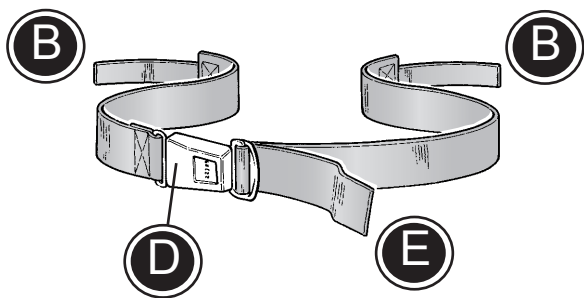
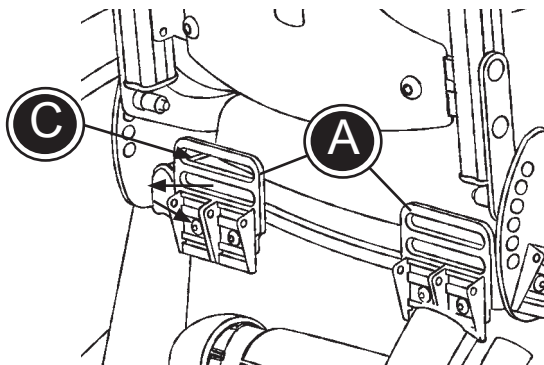

D AUFNAHME FÜR SITZGURTE

- Montieren Sie die beiden Sitzgurtaufnahmen (A) an der Rückenseite des Sitzes.
- Montieren Sie die Enden des Beckengurtes (B) in den Aufnahmen und befestigen Sie die Klappverschlüsse (C).
- Sichern Sie den Benutzer im Rollstuhl und legen den Gurt in das Schloss (D) ein.
- Ziehen Sie den Gurt (E) bis die richtige Position erreicht ist.



Achten Sie darauf, dass alle Einstellungen richtig vorgenommen sind und fest eingestellt wurden. Kontrollieren Sie dies in regelmäßigen Abständen.

D KLAPPSCHNALLEN

Die Klappschnallen können an verschiedenen Punkten der Sitzeinheit angebracht werden.

- Zwei Klappschnallen können am Rücken mit den beiliegenden Schrauben befestigt werden.
- Zwei Klappschnallen können an den Seitenplatten mit den beiliegenden Schrauben befestigt werden.
- Zwei Klappschnallen können an den Sitz- oder Rückenrohren mit den beigelegten Beschlägen (A) befestigt werden.



Achten Sie darauf, dass alle Einstellungen richtig vorgenommen sind und fest eingestellt wurden. Kontrollieren Sie dies in regelmäßigen Abständen.

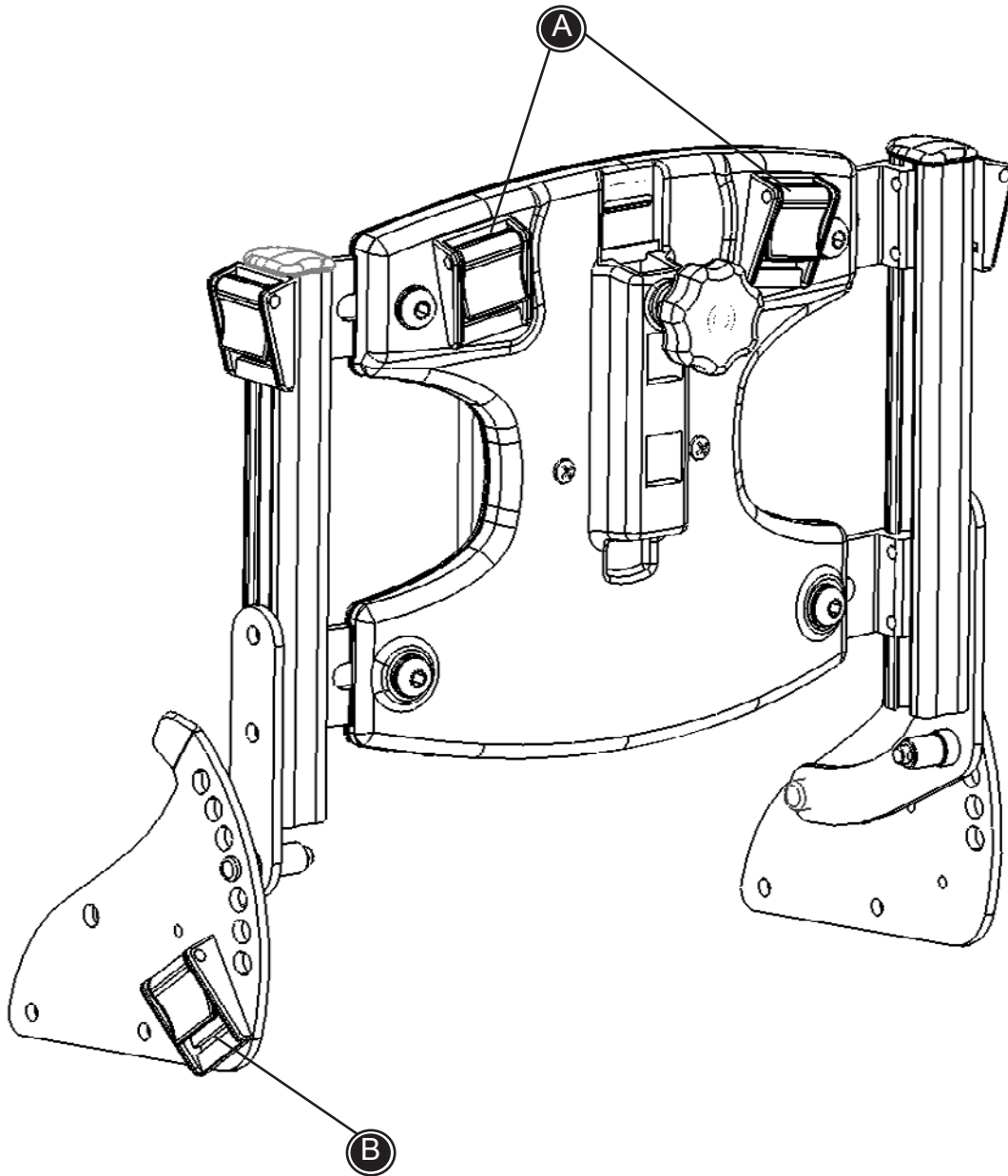

Benutzen Sie diese Zeichnung zusammen mit den Beschreibungen auf den nachfolgenden Seiten.

D

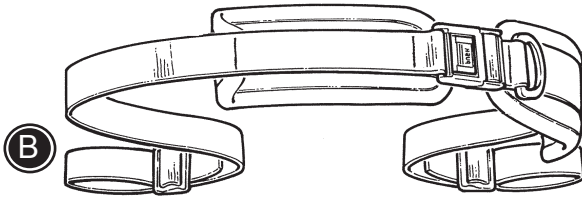

D BECKENGURT

Die Schnallen am Rücken montieren. Siehe Seite 26.

Der Beckengurt wird geöffnet und geschlossen mit den Schnallen.

Folgen Sie den Anleitungen unten, mit Hilfe von Seite 27.

* Befestigen Sie die Gurte an den Klappschnallen (B).

 Achten Sie darauf, dass alle Einstellungen richtig vorgenommen sind und fest eingestellt wurden. Kontrollieren Sie dies in regelmäßigen Abständen.

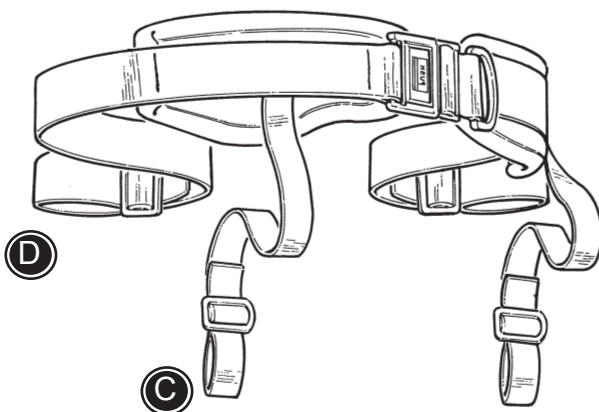

D Y-BECKENGURT

Die Schnallen am Rücken montieren. Siehe Seite 26.

Der Y-Beckengurt wird geöffnet und geschlossen durch die Schnallen.

Folgen Sie den Anleitungen unten, mit Hilfe von Seite 27.

* Befestigen Sie die Gurte (D) in den Gurtführungen hinten am Sitz (A).

* Befestigen Sie die Gurte (C) in den Klappschnallen an den Seitenplatten (B).

 Achten Sie darauf, dass alle Einstellungen richtig vorgenommen sind und fest eingestellt wurden. Kontrollieren Sie dies in regelmäßigen Abständen.

D KNÖCHELFIXIERUNG

Die Knöchelfixierung wird geöffnet oder geschlossen durch die Klettbänder oder die Schnallen A.

Folgen Sie den Anleitungen unten:

- Die Schnallen entfernen.
- Die Gurte B durch die Schlitzte in der Fußschale ziehen.
- Die Schnallen C montieren und prüfen Sie, dass die Gurte nicht rausrutschen.

! Achten Sie darauf, dass alle Einstellungen richtig vorgenommen sind und fest eingestellt wurden. Kontrollieren Sie dies in regelmäßigen Abständen.

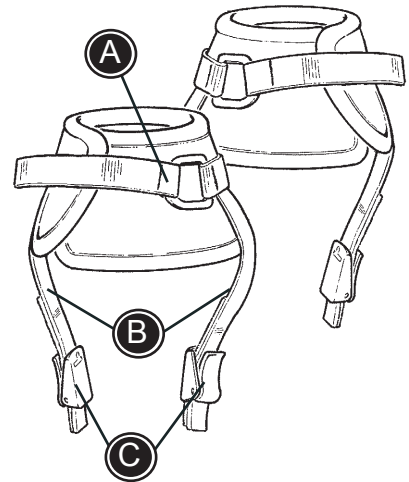

D FUSSRIEMEN

Zie Fußriemen werden geöffnet oder geschlossen durch die Klettbänder oder die Schnallen A.

Folgen Sie den Anleitungen unten:

- Die Schnallen öffnen und A durch die Schlitzte in der Fußplatte führen.
- Die Schnallen um die Füße des Benutzers schließen.

! Achten Sie darauf, dass alle Einstellungen richtig vorgenommen sind und fest eingestellt wurden. Kontrollieren Sie dies in regelmäßigen Abständen.

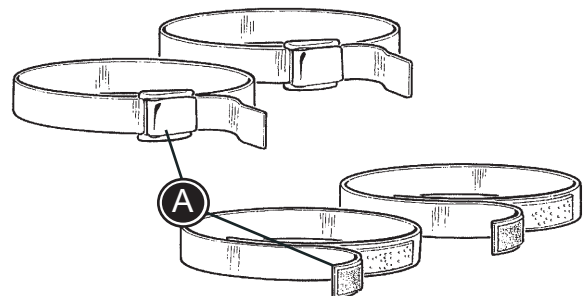

D TRANSPORTGURT

Dieser Gurt wird um die Brust der Person und um den Rücken des Stuhls befestigt. Benutzen Sie das Velcroband und den Metallverschluss um den Gurt zu schließen.

! Achten Sie darauf, dass alle Einstellungen richtig vorgenommen sind und fest eingestellt wurden. Kontrollieren Sie dies in regelmäßigen Abständen.

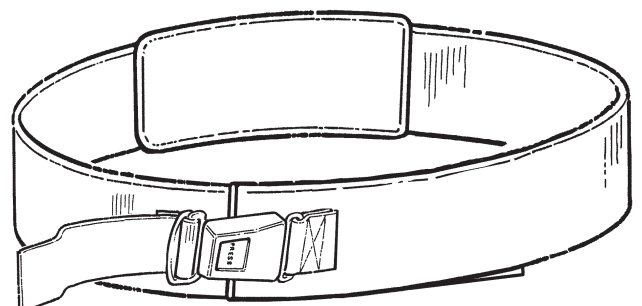

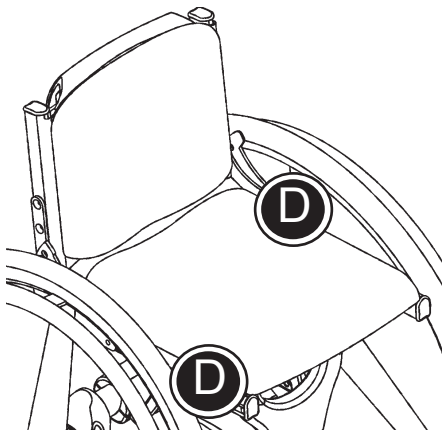
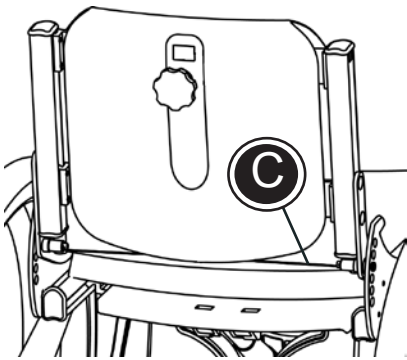
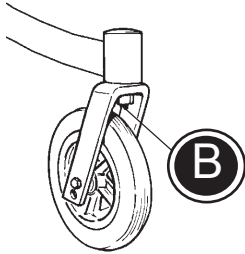
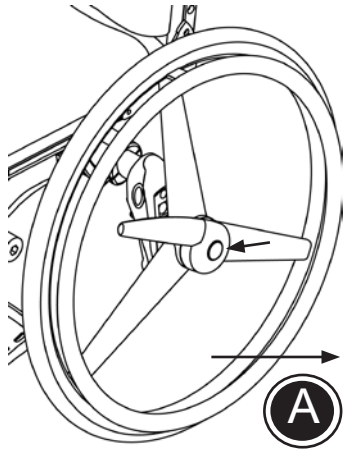

D TRANSPORT

Der Cheetah kann zum Transport oder zur Aufbewahrung zusammen geklappt werden.

- * Die Antriebsräder entfernen (A). (siehe Kapitel Steckachsen)
- * Die Vorderräder entfernen, falls diese mit Steckachsen ausgestattet sind (B).
- * Den Rücken nach vorne klappen (C). (siehe Kapitel Sitz und Rückenverstellung)
- * Um den Cheetah sicher anheben zu können, Greifen Sie bitte an der Sitzeinheit (D).



Den Cheetah nie an den Rädern anheben!

D TRANSPORT IN FAHRZEUGEN 1/2

Der Cheetah ist für den Transport von Personen in Fahrzeugen getestet. Der Stuhl muss im Fahrzeug mit Blickrichtung nach vorne platziert werden.

 Die Prüfung gilt nicht für Sonderanfertigungen.

Folgende Anleitung befolgen:

 Wenn möglich, empfehlen wir den Benutzer auf einen Autositz zu setzen und das Rückhaltesystem des Fahrzeugs benutzen.

 Wenn der Stuhl als Autositz genutzt wird, muss er im Fahrzeug mit Blickrichtung nach vorne platziert sein. Einen 4-Punkt Gurt benutzen.

 Der Sitz muss horizontal stehen und der Rücken muss 90 Grad zum Sitz stehen.

 Im Stuhl einen 3-Punkt Gurt verwenden. Der Gurt muss am Körper anliegen und darf nicht über den Seitenplatten oder Rädern liegen.

 Alle Zubehörteile am Stuhl entfernen und separat im Fahrzeug mitnehmen. Zubehör, das nicht entfernt werden kann, im Stuhl besonders sichern: zwischen Zubehör und Benutzer ein Polster einsetzen.

 Der Rollstuhl muss nach jedem Unfall oder Aufprall vom Händler geprüft werden.



D TRANSPORT IN FAHRZEUGEN 2/2

Den Cheetah im Fahrzeug sichern:

- * Das 4-Punkt Gurt Rückhaltesystem im Fahrzeug montieren (Anleitung des Herstellers befolgen)
- * Die Aufnahmen (A) mit Symbol (C) am Rücken des Stuhls montieren.

! Bitte achten Sie auf Rechts und Links bei den Beschlägen. Die kleine gebogene Nase (D) muss in der Radaufnahme befestigt sein.

- * Die Aufnahmen (B) mit Symbol (C) Sitz des Stuhls montieren.
- * Den Rollstuhl mit dem 4-Punkt Gurt Rückhaltesystem im Fahrzeug sichern. In den Aufnahmen (A) und (B) entweder einen Haken oder einen Gurt verwenden.

! Ein 4-Punkt Gurt Rückhaltesystem nach ISO 10542-2 verwenden.

Sichern des Kindes im Rollstuhl:

- * Benutzen Sie den 3-Punkt Gurt wie auf Zeichnung (E) gezeigt.
- * Der Winkel des 3-Punkt Gurtes soll der Zeichnung (F) entsprechen.
- * Die Sicherheitsgurte sollen so fest als möglich montiert werden ohne den Benutzer zu gefährden. Die Gurt dürfen bei Benutzung nicht verdreht sein.

! Benutzen Sie einen 3-Punkt Gurt welcher nach ISO 10542-1 oder SAE J2249 zugelassen ist.

! Beim Transport von Kindern in Motorfahrzeugen ist der Rollstuhl Cheetah für eine maximale Belastung / ein Benutzergewicht von 57 kg zugelassen.

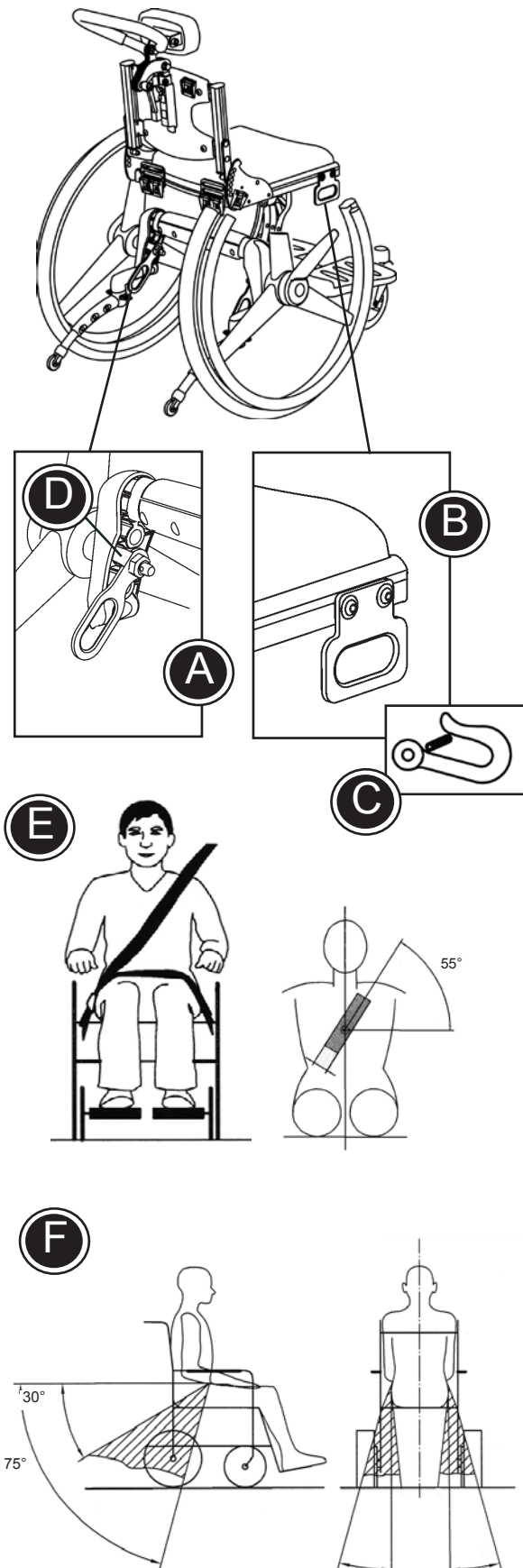

D PRODUKT IDENKTIFIKATION

A) Seriennummer

Das Etikett befindet sich auf der rechten Seite unter dem Sitz.

B) Hersteller

Das Etikett befindet sich auf der linken Seite unter dem Sitz.

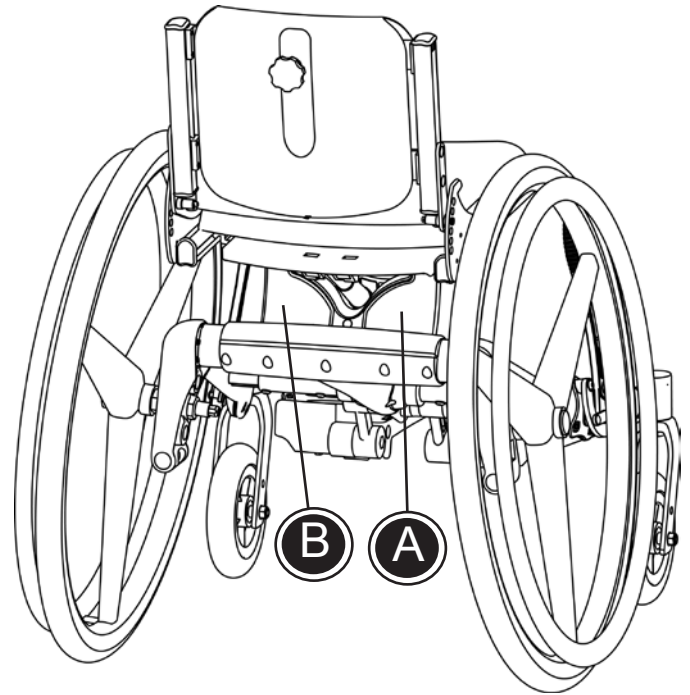

A



B



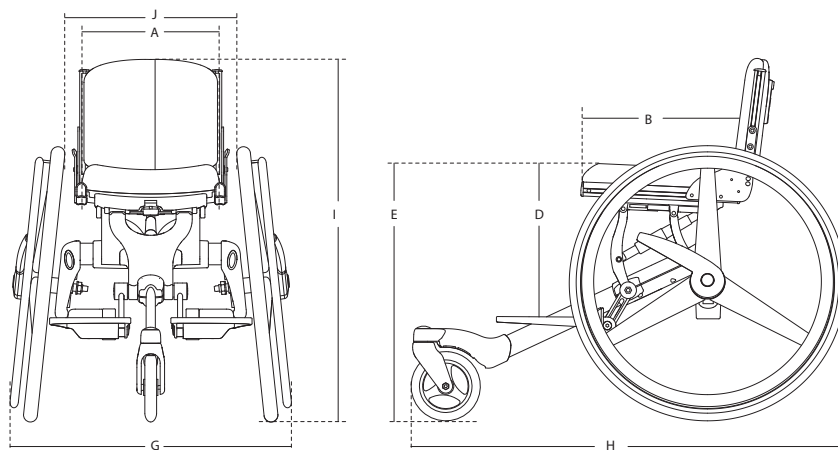

D MASSE

	28 cm	32 cm	36 cm	40 cm
3-räder, sitzbreite				
Sitz Breite (A)	28-32 (11-12½")	32-36 (12½-14")	36-40 (14-15½")	40 (15½")
Sitz Tiefe (B)	24-29 (9¼-11¼")	30-35 (11¼-13¾")	35-40 (13¾-15½")	40-45 (15½-17")
Rückenhöhe (C)	25-28 (9¾-11")	25-28 (9¾-11")	28-35 (11-13¾")	28-35 (11-13¾")
Unterschenkellänge * (D)	33 (12¾")	33-35 (12¾-13¾")	42-46 (16½-18")	42-46 (16½-18")
Sitz Höhe vom Boden, vorne * (E)	50 (19½")	50-53 (19½-20¾")	50-55 (19½-21½")	50-56 (19½-21¼")
Breite Rückenpolster	28 (11")	32 (12½")	36 (14")	40 (15½")
Breite (G)	57 (22¼")	61 (23¾")	65 (25¼")	69 (27")
Länge (H)	90 (35")	90 (35")	90 (35")	90 (35")
Höhe (I)	76 (29¾")	76 (29¾")	82 (32")	82 (32")
Breite zwischen Räder, oben (J)	33 (12¾")	37 (14½")	41 (16")	45 (17½")
Tiefe Sitzpolster	29 (11¼")	35 (13¾")	41 (16")	45 (17½")
Höhe Rückenpolster	25 (9¾")	25 (9¾")	25 (9¾")	25 (9¾")
Gewicht	10 kg (22 lb)	10 kg (22 lb)	10 kg (22 lb)	10 kg (22 lb)
Max. Benutzergewicht	75 kg (165 lb)	75 kg (165 lb)	75 kg (165 lb)	75 kg (165 lb)
4-räder, sitzbreite				
Sitz Breite (A)	28-32 (11-12½")	32-36 (12½-14")	36-40 (14-15½")	40 (15½")
Sitz Tiefe (B)	24-29 (9¼-11¼")	30-35 (11¼-13¾")	35-40 (13¾-15½")	35-40 (13¾-15½")
Rückenhöhe (C)	25-28 (9¾-11")	25-28 (9¾-11")	28-35 (11-13¾")	28-35 (11-13¾")
Unterschenkellänge * (D)	35 (13¾")	39 (15¼")	43 (16¾")	47 (18¼")
Sitz Höhe vom Boden, vorne * (E)	50 (19½")	50-53 (19½-20¾")	50-55 (19½-21½")	50-56 (19½-21¼")
Breite Rückenpolstere	28 (11")	32 (12½")	36 (14")	40 (15½")
Breite, ohne Trommelbremse (G)	59 (23")	63 (24½")	67 (26¼")	71 (27¾")
Breite, mit Trommelbremse	57 (22¼")	61 (23¾")	65 (25¼")	69 (27")
Länge (H)	77 (30")	77 (30")	77 (30")	77 (30")
Höhe (I)	76 (29¾")	76 (29¾")	82 (32")	82 (32")
Breite, zw.Räder, oben ohne TB	35 (13¾")	35-37 (13¾-14½")	44-48 (17¼-18¾")	44-48 (17¼-18¾")
Breite, zw.Räder, oben mit TB	33 (12¾")	37 (14½")	41 (16")	45 (17½")
Höhe Rückenpolster	25 (9¾")	25 (9¾")	25 (9¾")	25 (9¾")
Tiefe Sitzpolster	29 (11¼")	35 (13¾")	41 (16")	45 (17½")
Gewicht	11 kg (24 lb)	11 kg (24 lb)	11 kg (24 lb)	11 kg (24 lb)
Max. Benutzergewicht	75 kg (165 lb)	75 kg (165 lb)	75 kg (165 lb)	75 kg (165 lb)
Max. Benutzergewicht bei Transport	57 kg (125,5 lb)	57 kg (125,5 lb)	57 kg (125,5 lb)	57 kg (125,5 lb)
* Afhængig af sædevinkel		-10° - 28°		0° - 105°
Winkel:	Rücken	0° - 20°	Fußstütze	6°
	Sitz		Gefaltet	

Der Cheetah wurde mit der Kombination 24" Antriebsräder und 6" Schwenkräder nach ISO 7176-5 und 7176-7 gemessen. Die Räder sind in verschiedenen Ausführungen lieferbar, weshalb die Angabe des Gewichts ohne Räder erfolgt. Änderungen der standard Kombination ergeben eventuell andere Maße.

D TECHNISCHE DATEN

Rahmen: Pulverbeschichtung Aluminium Rohre
Polster: Schaum Schwer Entflammbar
Bezüge: Mikrofaser Schwer Entflammbar
Kunststoffteile: PA6

D INDIKATIONEN

- Spina Bifida
- Paraplegie
- Muskeldystrophie
- Inkomplette Tetraplegie
- verschiedene Lähmungen

D HERSTELLER

R82 A/S
Parallelvej 3
DK - 8751 Gedved

D VERTRIEB

In Deutschland:

R82 GmbH
An den Wiesen 10
D - 55218 Ingelheim

Den Vertreter finden Sie unter www.R82.com

D PFLEGE UND WARTUNG

POLSTER UND BEZUG

Die Bezüge sind aus widerstandsfähigem Schaumstoff und Comfort-Bezug hergestellt. Der Bezug kann einfach von den Polstern abgenommen werden und bei 30 Grad gewaschen werden. Regelmäßiges absaugen und bürsten helfen die Farben und Qualität zu erhalten.

RÄDER

Reifen: Prüfen Sie den Luftdruck (empfohlen: 110PSI/7,5 bar) und das Profil mindesten einmal monatlich.

Radachsen: Die Achsen sollten Schmutzfrei gehalten werden. Bei bedarf säubern.

Kugellager: Die Kugellager bedürfen keiner Wartung.

Greifreifen: Sollte die Greifreifen beschädigt sein, bitte umgehend austauschen um Verletzungen zu vermeiden.

BREMSEN

Die Bremsfunktion ist einmal monatlich zu prüfen. Eintrockneter Schmutz kann sich negativ auf die Bremswirkung auswirken.

GESTELL

Ziehen Sie alle Schrauben am Gestell regelmäßig nach, speziell wenn die Sitzbreite verändert wurde. Desweiteren ist es wichtig den Rollstuhl sauber zu halten. Es dient der Lebensdauer und dem Nutzungskomfort. Die Löcher zur Rückenverstellung sollten regelmäßig gesäubert werden. Zum Reinigen kann ein Auto Waschmittel benutzt werden.

INSPEKTION

Es ist wichtig, dass alle Schrauben regelmäßig überprüft und nachgezogen werden. Speziell Sitz- und Rückeneinheit sollten nach Veränderung der Sitzbreite geprüft werden. Um Scharfe Ecken und Kanten zu vermeiden müssen die Enden der Alu-Profilstangen mit Abdeckkappen versehen sein. Um Unfälle zu vermeiden sollten die Kunststoffteile regelmäßig auf Bruchstellen geprüft werden.

REPARATUREN

D Wenn ein Defekt am Rollstuhl auftritt bitte Ihren Fachhändler kontaktieren. Zur Reparatur dürfen nur Original R82 Ersatzteile verwendet werden. Zubehör oder Ersatzteile können an R82 zur Reparatur gesandt werden. Sollten Defekte am Grundmodell auftauchen, den kompletten Stuhl an R82 zur Reparatur einsenden. Für Schäden und Verletzungen, welche aufgrund von nicht original Ersatz und Anbauteilen oder Reparaturen durch nicht geschultes Personal entstehen, übernimmt R82 keinerlei Haftung.

D SO WERDEN FLECKEN ENTFERNT

BLUT

Blutflecken sind mit kaltem Wasser zu entfernen. Wenn dies nicht hilft, fügen Sie dem Wasser etwas pH-neutrales Geschirrspülmittel hinzu.

TINTE

Entfernen Sie so viel wie möglich mit Löschpapier. Reinigen Sie mit 20% denaturiertem Spiritus und waschen Sie mit Wasser, dem pH-neutrales Geschirrspülmittel hinzugefügt wurde.

SCHOKOLADE UND SÜSSIGKEITEN

Mit lauwarmem Wasser abtupfen.

GRAS UND GEMÜSE

Mit lauwarmem Wasser, dem pH-neutrales Geschirrspülmittel hinzugefügt wurde, abtupfen.

KAFFEE, TEE UND MILCH

Entfernen Sie so viel wie möglich mit Löschpapier. Mit Wasser, dem pH-neutrales Geschirrspülmittel hinzugefügt wurde, nachtupfen.

KUGELSCHREIBER UND KOSMETIK

Mit Haushaltspiritus reinigen.

NAGELLACK

Mit Nagellackentferner abtupfen. wenn der Fleck nicht verschwindet, Aceton verwenden.

ÖL UND FETT

Talkum auf dem Fleck streuen und einwirken lassen Wegbürsten. Vorsichtig mit Benzin oder Haushaltspiritus angefeuchteten Lappen abtupfen.

SCHUHCREME

Vorsichtig mit einem mit Benzin oder Haushaltsspiritus angefeuchteten Lappen abtupfen.

MARMELADE, SIRUP, OBST UND FRUCHTSAFT

Entfernen Sie so viel wie möglich mit einem Löffel. Mit lauwarmem Wasser abtupfen

WEIN UND ALKOHOLISCHE GETRÄNKE

Entfernen Sie so viel wie möglich mit Löschpapier. Tupfen Sie mit Wasser, dem pH-neutrales Geschirrspülmittel hinzugefügt wurde. Reinigen Sie mit verdünntem denaturiertem Spiritus.

FARBE, AUF ÖLBASIS

Mit Terpentin reinigen. Mit wasser, dem pH-neutrales Geschirrspüll mittel hinzugefügt wurde, abtupfen. Wenn der Fleck alt ist, ziehen Sie einen Fachmann zu Rate.

FARBE, AUF WASSERBASIS

Mit kaltem Wasser, dem pH-neutrales Geschirrspülmittel hinzugefügt wurde, abtupfen.

D FEHLERSUCHE

<u>Problem*</u>	<u>Lösung</u>
Rollstuhl fährt nicht gerade aus	<ul style="list-style-type: none"> - Räder aufpumpen - Prüfen ob die vordere Radgabel auf gleicher Höhe montiert ist - Aufnahme für Hinterräder ist nicht richtig montiert - Gewichtsverlagerung durch den Benutzer - Beim Fahren wird eine Seite stärker angetrieben.
Rollstuhl lässt sich schwer schieben	<ul style="list-style-type: none"> - Räder aufpumpen - Aufnahme für Hinterräder ist nicht richtig montiert - Sicherstellen, dass die Achsen frei von Schmutz sind - Zuviel belastung auf den Vorderrädern. Schwerpunkt einstellen.
Rollstuhl lässt sich schwer drehen	<ul style="list-style-type: none"> - Räder aufpumpen - Prüfen ob die Radgabel nicht zu fest angezogen ist. - Winkel der Radgabel einstellen - Sicherstellen, dass die Radgabel frei von Schmutz ist - Zuviel Belastung auf den Vorderrädern. Schwerpunkt einstellen.
Bremsen greifen nicht richtig	<ul style="list-style-type: none"> - Räder aufpumpen - Distanz zwischen Bremse und Rad prüfen.
Hinterräder sind locker	<ul style="list-style-type: none"> - Sicherstellen, dass die Achsaufnahme fest angezogen ist. - Länge des Achsaufnahme nachstellen
Hinterräder schwer abzunehmen/aufzustecken	<ul style="list-style-type: none"> - Steckachsen säubern - Länge der Achsaufnahme nachstellen
Vorderrad wackelt	<ul style="list-style-type: none"> - Radgabel ist nicht richtig angezogen - Radgabeln sind nicht in der gleichen Höhe montiert - Zuviel Belastung auf den Vorderrädern. Schwerpunkt einstellen - Winkel der Vorderräder einstellen
Rollstuhl fühlt sich instabil an	<ul style="list-style-type: none"> - Räder aufpumpen - Alle Schrauben, Muttern und Bolzen auf festen Sitz prüfen.
Drommelbremse greift nicht richtig	<ul style="list-style-type: none"> - Stellschraube an der Bremstrommel nachziehen
Rückenwinkelverstellung hält nicht	<ul style="list-style-type: none"> - Der Stuhl ist falsch montiert. Prüfen Sie den Stuhl und ziehen Sie die Schrauben in den richtigen Positionen an.

* Auftretende Probleme einiger Benutzer mit Rollstühlen welche falsch eingestellt oder benutzt werden.