



Brugermanual

Molift EvoSling Comfort MediumBack





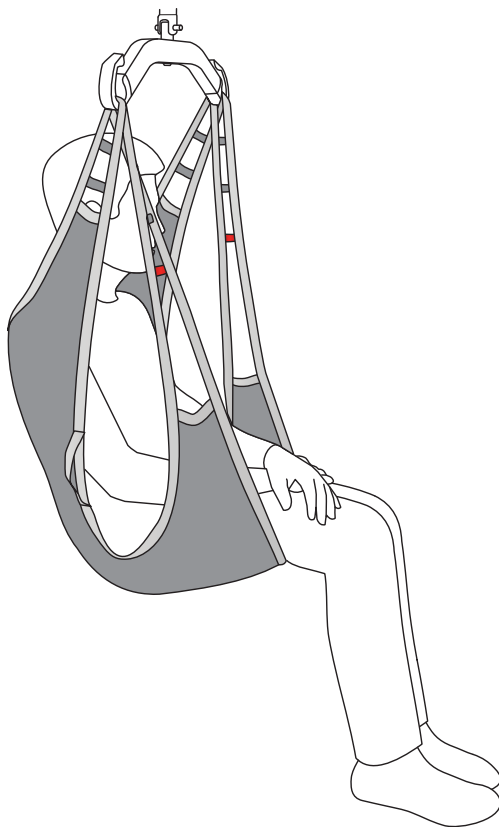

molift[®]
by Etac

BM28699 - 2024-08-13 - Rev. 6.0



www.etac.com

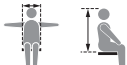

| | | |
|---|---------------------------|-----------|
|  | Symbols | 4 |
|  | Device overview | 8 |
|  | General | 10 |
| | English | 10 |
| | Svenska | 14 |
| | Norsk | 18 |
| | Dansk | 22 |
| | Suomi | 26 |
| | Deutsch | 30 |
| | Nederlands | 34 |
| | Français | 38 |
| | Italiano | 42 |
| | Español | 46 |
| | Handling | 50 |
|  | Lying application | 51 |
|  | Lying removal | 54 |
|  | Warnings | 55 |
|  | Information | 57 |
|  | Combination list | 59 |
|  | Sling measurements | 59 |
|  | Size guide | 59 |



EN: Warning: This symbol appears in the user manual along with a number referring to the instructions below. It draws attention to situations where the product or the user or carer's safety may be in danger.

SV: Varning: Den här symbolen används i användarmanualen tillsammans med ett nummer som hänvisar till instruktionerna nedan. Den uppmärksammar på situationer som kan utgöra en säkerhetsrisk för produkten, användaren eller vårdgivaren.

NO: Advarsel: Dette symboler blir vist i brukerveiledningen sammen med et tall som henviser til instruksjonene under. Det gjør oppmerksom på situasjoner der produktet eller brukerens/omsorgerens sikkerhet kan være truet.

DA: Advarsel: Dette symbol vises i brugervejledningen sammen med en nummerhenvisning til nedenstående instruktioner. Det henleder opmærksomheden på situationer, hvor produktet, brugeren eller plejerens sikkerhed kan være i fare.

FI: Varoitus: Tämä symboli näkyy käyttöohjeessa yhdessä numeron kanssa, joka viittaa jäljempänä näkyviin ohjeisiin. Sen avulla kiinnitetään huomiota tilanteisiin, joissa tuote tai käyttäjä tai hoitajan turvallisuus voi vaarantua.

DE: Warnung: Dieses Symbol erscheint in der Bedienungsanleitung zusammen mit einer zu den nachfolgenden Anleitungen gehörenden Nummer. Sie lenkt die Aufmerksamkeit auf Situationen, die für das Produkt oder den Betreuer ein Sicherheitsrisiko darstellen können

NL: Waarschuwing: Dit symbool staat in de gebruiksaanwijzing samen met een getal dat naar de hieronder vermeldde instructies verwijst. Het vestigt de aandacht op situaties waarin het product, de gebruiker of de veiligheid van derden in gevaar kan zijn

FR: Avertissement: Ce symbole apparaît dans le guide de l'utilisateur avec un numéro faisant référence aux instructions ci-dessous. Il attire l'attention sur les situations dans lesquelles la sécurité du produit ou de l'utilisateur ou du soignant peut se trouver compromise.

IT: Avvertenza: Questo simbolo viene utilizzato nel Manuale Utente con un numero di riferimento alle istruzioni riportate di seguito. Richiama l'attenzione alle situazioni in cui la sicurezza del prodotto, dell'utente o dell'operatore potrebbe essere in pericolo.

ES: Advertencia: Este símbolo aparece en la Guía del usuario junto con un número de referencia a las siguientes instrucciones. Llama la atención sobre situaciones en las que el producto o el usuario o la seguridad del cuidador pueda estar en peligro.



EN: Information: This symbol appears in the user manual along with a number referring to supplementary information which can be found in the information section.

SV: Information: Denna symbol visas i användarmanualen tillsammans med ett nummer som hänvisar till kompletterande information som finns i informationsavsnittet.

NO: Informasjon: Dette symbolet vises i bruksanvisningen sammen med et tall som viser til tilleggsinformasjon i informasjonsdelen.

DA: Information: Dette symbol vises i brugervejledningen sammen med et nummer, der henviser til supplerende oplysninger, som kan findes i informationsafsnittet.

FI: Tietoja: Tämä symboli näkyy käyttöohjeessa yhdessä numeron kanssa, joka viittaa tieto-osion löytyviin lisätietoihin.

DE: Informationen: Dieses Symbol erscheint in der Bedienungsanleitung zusammen mit einer Nummer, die auf zusätzliche Informationen im Abschnitt „Informationen“ verweist.

NL: Informatie: dit symbool verschijnt in de gebruikershandleiding samen met een nummer dat verwijst naar aanvullende informatie in het informatiedeelte.

FR: Informations : Ce symbole apparaît dans le manuel d'utilisation avec un numéro faisant référence à des informations supplémentaires disponibles dans la section d'informations.

IT: Informazioni: Questo simbolo compare nel manuale dell'utente insieme a un numero che rimanda a informazioni aggiuntive che si trovano nella sezione informazioni.

ES: Información: Este símbolo aparece en el manual del usuario junto con un número que hace referencia a la información complementaria que se puede encontrar en la sección de información.



EN: Consult instructions. The latest version of all user manuals can be downloaded as a "pdf-file" from the web page. The manuals can be read with a "Read Out Loud" functionality in e.g Adobe Acrobat and /or printed in a larger size to accommodate persons with visual impairments. The user manual is not available in Braille.

FI: Noudata käyttöohjeita. Kaikkien tuotteiden käyttöoppaiden uusimman version voi ladata PDF-tiedostona verkkosivulta. Oppaat voidaan lukea "Lue ääneen" -toiminnolla esim. Adobe Acrobatissa ja/tai niitä voidaan tulostaa suuremmassa koossa näkövammaisille henkilöille. Käyttäjätietoja ei ole saatavilla Braille-muodossa.

IT: Consultare le istruzioni. La versione più recente di tutti i manuali dell'utente del prodotto può essere scaricata come "file PDF" dalla pagina web. I manuali possono essere letti con una funzionalità "Leggi a voce alta" ad es. in Adobe Acrobat e/o stampati in formato più grande per adattarsi a persone con problemi visivi. Le informazioni utente non sono disponibili in Braille.

SV: Läs instruktionerna. Den senaste versionen av alla användarmanualer kan laddas ned som "pdf-fil" från webbsidan. Manualerna kan läsas med en "högläsningfunktion" i t.ex. Adobe Acrobat och/eller tryckas i större storlek för att passa personer med synnedsättning. Användarinformationen är inte tillgänglig i punktskrift.

DE: Anleitung lesen. Die neuesten Versionen der Bedienungsanleitungen für alle Produkte können als „PDF-Datei“ von der Webseite heruntergeladen werden. Die Bedienungsanleitungen können mit der Funktion „Laut vorlesen“, z. B. in Adobe Acrobat, gelesen und/oder in einem größeren Format gedruckt werden, um Menschen mit Sehbehinderungen zu unterstützen. Die Benutzerinformationen sind nicht in Brailleschrift verfügbar.

ES: Consulte las instrucciones. La última versión de todos los Manuales de usuario del producto se puede descargar como archivo PDF desde la página web. Los manuales se pueden leer con una funcionalidad de «Lectura en voz alta» en, por ejemplo, Adobe Acrobat y/o imprimirse en un tamaño más grande para personas con deficiencias visuales. La información para el usuario no está disponible en Braille.

NO: Se bruksanvisningen. Den nyeste versjonen av alle brukerhåndbøkene for produktet kan lastes ned som PDF-filer fra nettsiden. Håndbøkene kan leses med høytlesingsfunksjon i f.eks. Adobe Acrobat og/eller skrives ut i større format for brukere med nedsatt syn. Brukerinformasjonen er ikke tilgjengelig i blindeskrift.

NL: Raadpleeg de instructies. U kunt de nieuwste versie van alle gebruikershandleidingen van onze producten downloaden als 'pdf-bestand' van de webpagina. De handleidingen beschikbaar over een functie om hardop te laten voorlezen in bv. Adobe Acrobat en/of kunnen worden afgedrukt in een groter formaat om tegemoet te komen aan de behoeften van personen met een visuele beperking. De gebruikersinformatie is niet beschikbaar in braille.

DA: Se vejledningen. Den seneste version af alle brugervejledninger til produktet kan downloades som en "pdf-fil" fra hjemmesiden. Vejledningerne kan læses med en "Læs højt"-funktion i f.eks. Adobe Acrobat og/eller udskrives i en større størrelse for personer med nedsat syn. Brugeroplysningerne er ikke tilgængelige i punktskrift.

FR: Consultez les instructions. La dernière version de tous les manuels d'utilisation des produits peut être téléchargée au format PDF sur la page Web. Les manuels peuvent être lus à l'aide d'une fonctionnalité de "Lecture à haute voix", dans Adobe Acrobat par exemple, et/ou imprimés en plus grand format pour s'adapter aux personnes souffrant de déficiences visuelles. Les informations destinées à l'utilisateur ne sont pas disponibles en braille.



EN: Refer to user manual
SV: Se användarmanualen
NO: Se bruksanvisningen
DA: Se brugervejledning
FI: Katsoo käyttöopas
DE: Lesen Sie die Bedienungsanleitung
NL: Zie de bedieningshandleiding
FR: Consultez le manuel d'utilisation
IT: Fare riferimento al manuale per l'utente
ES: Fare riferimento al manuale dell'utente



YYYY-MM-DD
EN: Date of manufacture.
 YYYY-MM-DD
 (year/month/date)
SV: Tillverkningsdatum.
 ÅÅÅÅ-MM-DD
 (år/månad/dag)
NO: Produksjonsdato.
 ÅÅÅÅ-MM-DD
 (år/måned/dag)
DA: Produktionsdato.
 ÅÅÅÅ-MM-DD
 (år/måned/dag)
FI: Valmistuspäivä.
 VVVV-KK-DD
 (vuosi/kuukausi/Päivä)
DE: Herstellungsdatum.
 JJJJ-MM-DD
 (Jahr/Monat/Tag)
NL: Productie-datum
 JJJJ-MM-DD
 (jaar/maand/dag)
FR: Date de fabrication.
 AAAA-MM-DD
 (année/mois/jour)
IT: Data di produzione.
 AAAA-MM-DD
 (anno/mese/giorno)
ES: Fecha de fabricación.
 AAAA-MM-DD
 (año/mes/día)



EN: CE marked
SV: CE-märkt
NO: CE-merket
DA: CE-mærket
FI: CE-merkintä
DE: CE-konform
NL: CE-markering
FR: Marquage CE
IT: Marchio CE
ES: Marchio CE



EN: Manufacturer
SV: Tillverkare
NO: Produsent
DA: Producent
FI: Valmistaja
DE: Hersteller
NL: Fabrikant
FR: Fabricant
IT: Produttore
ES: Fabricante



EN: This Way up, this side is outside
SV: Denna sida upp, denna sida utåt
NO: Denne siden opp, denne siden ut
DA: Denne side op, denne side er ydersiden
FI: Tämä puoli ylöspäin, tämä puoli ulospäin
DE: Hier oben, diese Seite ist außen
NL: Deze kant boven, dit is de buitenkant
FR: Vers le haut, côté extérieur
IT: Lato alto, lato esterno
ES: Este lado hacia arriba, este lado fuera



EN: Medical device
SV: Medicinteknisk produkt
NO: Medisinsk utstyr
DA: Medicinsk udstyr
FI: Lääkinnällinen laite
DE: Medizinprodukt
NL: Medisch hulpmiddel
FR: Dispositif médical
IT: Dispositivo medico
ES: Producto sanitario



EN: Catalogue number
SV: Katalognummer
NO: Katalognummer
DA: Katalognummer
FI: Luettelonumero
DE: Katalognummer
NL: Catalogusnummer
FR: Référence catalogue
IT: Numero di catalogo
ES: Número de catálogo



EN: Maximum user weight
SV: Max. brukarvikt
NO: Maks. brukervekt
DA: Maks. brugervægt
FI: Käyttäjän enimmäispaino
DE: Max. Benutzergewicht
NL: Max. gewicht gebruiker
FR: Poids max. de l'utilisateur
IT: Peso massimo dell'utente
ES: Peso máximo del usuario



EN: Serial number
SV: Serienummer
NO: Serienummer
DA: Serienummer
FI: Sarjanumero
DE: Seriennummer
NL: Serienummer
FR: Numéro de série
IT: Numero di serie
ES: Número de serie



EN: UKCA marked
SV: UKCA-märkt
NO: UKCA-merket
DA: UKCA-mærket
FI: UKCA-merkintä
DE: UKCA-konform
NL: UKCA-markering
FR: Marquage UKCA
IT: Marchio UKCA
ES: Marchio UKCA



EN: Ready for use
SV: Redo för användning
NO: Klar til bruk
DA: Klar til brug
FI: Valmis käytettäväksi
DE: Bereit zum Benutzen
NL: Klaar om te gebruiken
FR: Prêt à l'emploi
IT: Pronto per l'uso
ES: Listo para usar



EN: Incorrect use
SV: Felaktig användning
NO: Feil bruk
DK: Forkert brug
FI: Virheellinen käyttö
DE: Falsch
NL: Onjuist gebruik
FR: Utilisation incorrecte
IT: Uso errato
ES: Uso incorrecto



EN: Examine, Check
SV: Undersök, kontrollera
NO: Undersøk, kontrollér
DA: Undersøg, kontrollér
FI: Tutki, tarkista
DE: Prüfung, Untersuchung
NL: Onderzoeken, controleren
FR: Inspecter, vérifier
IT: Esaminare, controllare
ES: Examinar, comprobar



EN: Pause
SV: Paus
NO: Pause
DA: Pause
FI: Tauko
DE: Pause
NL: Pauze
FR: Pause
IT: Pausa
ES: Pausa



EN: Recyclable
SV: Återvinningsbar
NO: Gjenvinnbar
DA: Genanvendelig
FI: Kierrätettävissä
DE: Recyclbar
NL: Recyclebaar
FR: Recyclable
IT: Riciclabile
ES: Reciclable



EN: Fold out
SV: Veckla ut
NO: Brett ut
DA: Fold ud
FI: Avaa ja lue lisätietoja
DE: Ausklappen
NL: Uitvouwen
FR: Déplier
IT: Aprire
ES: Desplegar



EN: Washing
SV: Tvättning
NO: Vasking
DA: Vask
FI: Pesu
DE: Waschen
NL: Waschen
FR: La lessive
IT: Lavaggio
ES: El lavar



EN: Tumble drying
SV: Torktumling
NO: Tørketrommel
DA: Tørretumbling
FI: Rumpukuivaus
DE: Trockenschleudern
NL: Wasdroger
FR: Séchage en machine
IT: Asciugatura a macchina
ES: secadora



EN: Do not dry clean
SV: Kemtvättas ej
NO: Ikke tørrrens
DA: Ingen kemisk rens
FI: Ei saa kuivapestä
DE: Nicht chemisch reinigen
NL: Niet chemisch reinigen
FR: Ne pas laver à sec
IT: Non lavare a secco
ES: No lavar en seco



EN: Do not bleach
SV: Använd inte blekmede
NO: Ikke blek
DA: Må ikke bleges
FI: Ei saa valkaista
DE: Nicht bleichen
NL: Niet bleken
FR: Ne pas passer à la javel
IT: Non candeggiare
ES: No utilizar lejía



EN: Keep away from sunlight
SV: Hållas borta från solljus
NO: Holdes unna sollys
DA: Holdes væk fra sollys
FI: Säilytettävä poissa auringonvalolta
DE: Von Sonnenlicht fernhalten
NL: Blijf weg van zonlicht
FR: Tenir à l'abri de la lumière du soleil
IT: Tenere lontano dalla luce solare
ES: Mantener alejado de la luz del sol



EN: Do not iron
SV: Får inte strykas
NO: Ikke stryk
DA: Må ikke stryges
FI: Ei saa silittää
DE: Nicht bügeln
NL: Niet strijken
FR: Ne pas repasser
IT: Non stirare
ES: No planchar



EN: Keep dry
SV: Hålls torr
NO: Må holdes tørr
DA: Opbevares tørt
FI: Pidä kuivana
DE: Trocken halten
NL: Droog bewaren
FR: Garder au secl
IT: Mantenere asciutto
ES: Mantener seco



EN: Type BF applied part
SV: Anbringad del av typ BF
NO: Type BF påført del
DA: Type BF anvendt del
FI: BF-tyyppin liityntäosa
DE: Anwendungsteil Typ BF
NL: Onderdeel van type BF
FR: partie appliquée de type BF
IT: Parte applicata del tipo BF
ES: Parte aplicada de tipo BF



Molift EvoSling Comfort MediumBack (Outside)

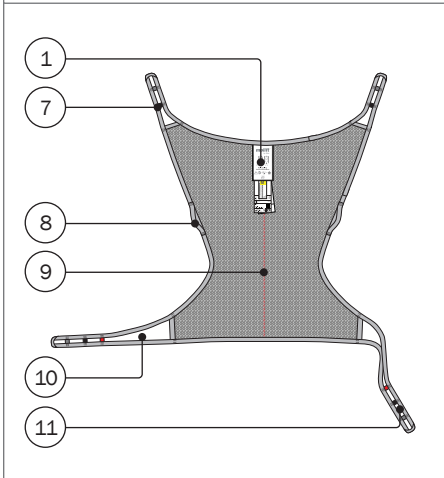

Product label

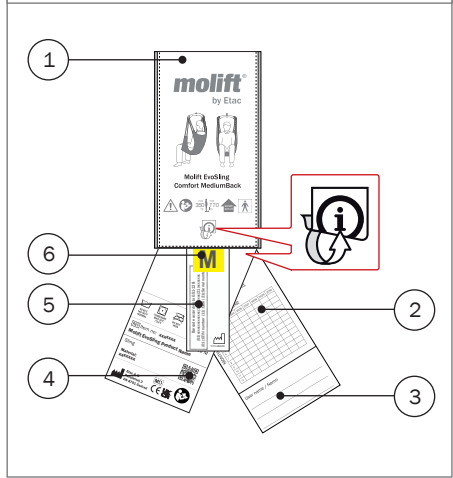



1

EN: Product label
SV: Produktetikett
NO: Produktetikett
DA: Produktmærkat
FI: Tuotetarra
DE: Produktetikett
NL: Productlabel
FR: Étiquette du produit
IT: Etichetta prodotto
ES: Etichetta prodotto

2

EN: Periodic inspection
SV: Periodisk inspektion
NO: Periodisk inspeksjon
DA: Periodisk inspektion
FI: Määräaikaistarkastus
DE: Regelmäßige Inspektion
NL: Periodieke inspectie
FR: Inspection périodique
IT: Ispezione periodica
ES: Inspección periódica

3

EN: User name
SV: Brukarnamn
NO: Brukernavn
DA: Brugernavn
FI: Käyttäjän nimi
DE: Benutzername
NL: Gebruikersnaam
FR: Nom de l'utilisateur
IT: Nome utente
ES: Nombre de usuario

4

EN: QR-code
SV: QR-kod
NO: QR-kode
DA: QR-kode
FI: QR-koodi
DE: QR-Code
NL: QR-code
FR: Code QR
IT: Codice QR
ES: Código QR

5

EN: (01) EAN-code,
(11) date,
(21) Serial number
SV: (01) EAN-kod,
(11) datum,
(21) Serienummer
NO: (01) EAN-kode,
(11) dato,
(21) Serienummer
DA: (01) EAN-kode,
(11) dato,
(21) Serienummer
FI: (01) EAN-koodi,
(11) Päivämäärä,
(21) Sarjanumero
DE: (01) EAN-code,
(11) Datum,
(21) Serial number
NL: (01) EAN-code,
(11) datum,
(21) Serial number
FR: (01) Code-EAN,
(11) date,
(21) Numéro de série
IT: (01) Codice EAN,
(11) data,
(21) Numero di serie
ES: (01) Código EAN,
(11) fecha,
(21) Número de serie

6

EN: Size label
SV: Storleksetikett
NO: Størrelsesetikett
DA: Størrelsesmærkat
FI: Kokotarra
DE: Größenangabe
NL: Maatlabel
FR: Étiquette de taille
IT: Etichetta taglia
ES: Etiqueta de tamaño

7

EN: Upper strap
SV: Övre band
NO: Øvre stropp
DA: Øverste strop
FI: Ylempi hihna
DE: Oberer Gurt
NL: Bovenste band
FR: Sangle supérieure
IT: Cinghia superiore
ES: Correa superior

8

EN: Guide handle
SV: Styrhandtag
NO: Styrehåndtak
DA: Styregreb
FI: Ohjauslenkki
DE: Führungsriff
NL: Geleiderhandgriep
FR: Poignée guide
IT: Impugnatura di guida
ES: Asa guía

9

EN: Centre marking
SV: Mittmarkering
NO: Midtmarkering
DA: Midtermarkering
FI: Keskimerkki
DE: Mittenmarkierung
NL: Middenmarkering
FR: Repère central
IT: Marcatura centrale
ES: Marca centra

10

EN: Lower strap
SV: Nedre band
NO: Nedre stropp
DA: Nederste strop
FI: Alempi hihna
DE: Unterer Gurt
NL: Onderste band
FR: Sangle inférieure
IT: Cinghia inferiore
ES: Correa inferior

11

EN: Loop connections
SV: Öggleanslutning
NO: Løftestropp
DA: Løftestrop
FI: Lenkkiliitäntä
DE: Schlaufenverbindung
NL: Lusaansluiting
FR: Fixation par boucle
IT: Collegamento ad anello
ES: Conexión al nudo

Generelt

Tak, fordi du valgte et produkt fra Etac.

Vejledningen skal læses grundigt igennem før produktet tages i brug, da den indeholder vigtige sikkerhedsoplysninger og giver anvisninger vedrørende korrekt brug af produktet. Besøg www.etac.com for at se al relevant produktdokumentation, f.eks. brugervejledningen, formularen for periodisk inspektion og genbrugsinstruktionerne. Du kan vælge dit sprog via "International" og "Local websites".

Du kan også se QR-koden på produktmærkaten for at få yderligere oplysninger og instruktioner.

Ophavsret

Dette dokument tilhører Etac A/S. Indholdet må ikke ændres hverken helt eller delvist uden forudgående godkendelse fra Etac A/S.

Ansvarsfraskrivelse

Etac foretager løbende opdateringer og forbedringer af vores produkter. Vi forbeholder os derfor ret til at ændre vores produkter og brugsanvisninger uden forudgående varsel.

Besøg www.etac.com for at se, om du har den nyeste version af dokumentationen.

CE Overensstemmelseserklæring

Det produkt, der er nævnt i denne vejledning og de forskellige modeller, overholder forordning (EU) 2017/745 om medicinsk udstyr.

Produktet er klassificeret som medicinsk udstyr i klasse I.

Produktstandarder

Produktet er testet og opfylder kravene til denne type udstyr i nedennævnte standarder:

- ISO 10535:2021 Hjælpe midler – Personløftere til forflytning af personer – Krav og prøvningsmetoder.

Bemærk

Enhver alvorlig hændelse, der er indtruffet i forbindelse med produktet, skal rapporteres til distributøren/repræsentanten og den nationale kompetente myndighed i din region inden for rimelig tid. Distributøren/forhandleren vil videresende oplysningerne til producenten.

Oplysninger om forsalg

Gå ind på www.etac.com.

Beskrivelse af produktet

Etac leverer et bredt udvalg af sejl til forskellige forflytningstyper. Molift EvoSling-serien er designet til at give brugerne høj komfort ved at fordele vægt og tryk ensartet. Molift Evo-sejl fås i forskellige størrelser, modeller og materialer. Se www.etac.com for en komplet oversigt over mulige varianter.

Molift EvoSling Comfort MediumBack er et sejl til siddende stilling uden åbning med delt benstøtte og giver støtte til brugerens balder og hele ryggen.

Sejlet er konstrueret til at blive liggende under brugeren efter forflytning til siddende stilling.

Sejlet sættes på og tages af med brugeren i liggende stilling og kan bruges til løft til og fra siddende eller liggende stilling. Sejlet er primært designet til et 2-punkts løfteag, men det fungerer også med et 4-punkts løfteag.

Fordele

Sejlet er fremstillet af netmateriale, som former sig efter kroppen og lader fugt og varme passere igennem.

Løkkeforbindelserne giver flere muligheder til fastgørelse af sejlet.

Styregrebene hjælper med at sænke brugeren til en optimal siddestilling.

Midtermarkeringen på sejlet letter symmetrisk påsætning.

Materialer

Stof: Polyesteretnet

Indledning

Den person, der benævnes "brugeren", er den person, der sidder i produktet. "Hjælperen" er den person, der anvender/betjener produktet.

Tilsigtet formål

Sejlet er et hjælpemiddel, der er beregnet til at mildne eller kompensere for en funktionsnedsættelse på grund af en skade eller et handicap. Produktet er designet til en person, der på grund af nedsat mobilitet eller fysisk styrke ikke er i stand til rejse sig og forflytte sig til/fra en seng, gulvet, en kørestol, en stol, et toilet eller lignende.

Tilsigtet bruger

Produktet kan anvendes til børn, voksne og ældre, hvor der er behov for at efterlade sejlet under brugeren.

Tilsigtet miljø

Til indendørs brug i akut pleje, langvarig pleje og hjemmepleje.

Indikationer

Til brugere med behov for støtte til at blive løftet kortvarigt, f.eks. personer med begrænset mobilitet, som har brug for kropsstøtte under forflytninger. Ikke en udtømmende liste.

Produktets brugergruppe er baseret på individuel sundheds- og mobilitetsfunktion og ikke en specifik diagnose eller alder.

Kontraindikationer

Brugere med nedsat hovedstabilitet bør ikke bruge denne type sejle.

Forholdsregler

Sørg for, at sejlet passer til brugeren og løfteåget. Må ikke efterlades under brugere med tegn på trykskader i sejlområdet.

Krav til uddannelse

Kun hjælpere, der har læst og forstået brugervejledningen, må bruge produktet.

Sikkerhedsoplysninger

Både brugerens og hjælperens sikkerhed må aldrig bringes i fare – hvis du har mistanke om, at produktet har en funktionsfejl, skal du tage det ud af brug og mærke det "ude af drift" og ringe til din lokale distributør/repræsentant.



Sikkerhedsskilte, sikkerhedsforanstaltninger og advarselssymboler gives i den kontekst, der er relevant for den faktiske håndterings- og/eller driftssituation – det er obligatorisk at følge de givne instruktioner for at undgå farlige situationer.



Skilte, symboler og instruktioner, der er placeret på dette produkt, må aldrig tildækkes eller fjernes og skal forblive til stede og tydeligt læselige i hele produktets levetid. Ulæselige eller beskadigede skilte, symboler og instruktioner skal straks udskiftes eller repareres. Kontakt distributøren/repræsentanten for at få instruktioner.

Patientforflytning

Forflytning af en bruger vil altid involvere en vis risiko. Derfor skal der altid foretages en risikovurdering inde forflytningen.



Efterlad aldrig en bruger uden opsyn i en løftesituation.



Fastgør aldrig styregrebene til løfteågets kroge.



Molift-sejl må kun anvendes til løftning af personer. Anvend aldrig sejlet til at løfte nogen form for genstande.

Risikovurdering

Foretag en risikovurdering af sejlet, den enkelte bruger og den planlagte forflytning, og dokumentér analysen. Som hjælper er du ansvarlig for brugerens sikkerhed.

Der skal tages beslutning om, hvorvidt det er nødvendigt med kun en eller flere hjælpere.

Planlæg forflytningen på forhånd for at sikre, at den sker så sikkert og problemfrit som muligt.

Husk at arbejde ergonomisk korrekt i henhold til lokale anbefalinger.



Før sejlet tages i brug, skal datoen for første brug noteres på mærkatens for periodisk inspektion.

Sejl

Kontrollér altid følgende før hver brug:

- at brugeren er i stand til at bruge sejlet.
- at modellen, størrelsen og stoffet er egnet til brugeren og forflytningssituationen.
- at sejlet er egnet til liften og løfteåget.
- at sejlet ikke har synlige skader eller trævler på sømme, stof, stropper og løkker.
- at løftestropperne er korrekt fastgjort til løfteågets kroge, før brugeren løftes.
- at hjulene på kørestolen eller sengen er låst under forflytningen. Hvis der anvendes en mobil lift, må hjulene på liften ikke være låst.



Hvis der konstateres sikkerhedsrisici ved inspektionen, skal sejlet øjeblikkeligt tages ud af drift og bortskaffes.



Anvend aldrig et fejlbehæftet eller beskadiget sejl, da det kan gå i stykker og forårsage personskade. Kassér og bortskaf beskadigede og gamle sejle.

Materialer

Alle anvendte materialer, der kommer i direkte kontakt med huden, er biologisk vurderet i henhold til relevante standarder. Brugere/hjælpere, der er allergiske over for et eller flere af materialerne, anbefales dog ikke at bruge produktet.

Tilbehør

Brugervejledninger, der leveres med tilbehør, skal læses og forstås før brug. Dette omfatter eventuelle begrænsninger i brug og kombinationer. Oplysninger om tilbehør findes på www.etac.com.

Kombinationer

Produktet kan kombineres med Molift-løfteåg og -lifte. Se kombinationslisten på side 59.

Erklæring om sejl- og liftkompatibilitet for andre producenter af lifte findes på www.etac.com.

Når produktet kombineres med andre produkter, må kombinationen ikke ændre produkternes tilsigtede formål eller ændre produkterne på en sådan måde, at overholdelsen af de gældende krav påvirkes. Den person/virksomhed, der er ansvarlig for kombinationen af produkterne, skal sikre, at de gældende krav er opfyldt.



Hvis den sikre arbejdsbelastning (SWL) er forskellig for liften, løfteåget og sejlet, skal den laveste sikre arbejdsbelastning altid anvendes.

Fejlfinding

| Problem | Handling |
|--|---|
| Sejlet når ikke brugerens knæhase, når det er korrekt påsat. | Prøv en større størrelse. |
| Sejlets stof krøller i knæhaseområdet. | Placer sejlet igen, eller prøv med en mindre størrelse. |
| Brugeren er gledet frem i sejlet. | Placer sejlet igen, eller hjælp brugeren længere tilbage i sædet, før sejlet løftes. Sørg for, at brugeren ikke er iført for glat tøj. |
| Stropperne belastes ikke samtidigt. | Sørg for, at stropperne er fastgjort symmetrisk. Sørg for, at midten af sejlet er ved brugerens midterlinje. |
| Brugerens hoved kommer for tæt på løfteåget. | Prøv med en anden løftestrop for at forlænge afstanden til løfteåget. Eller prøv med en større størrelse. |

Service, rengøring og vedligeholdelse

Ansvar for vedligeholdelse og periodiske inspektioner af produktet påhviler udelukkende ejeren af produktet. Hvis produktet ikke vedligeholdes i overensstemmelse med anvisningerne, kan det gå ud over brugerens og/eller hjælperens sikkerhed og kan påvirke produktets forventede brugslevetid.

Forventet brugslevetid

Produktet har en forventet brugslevetid på 5 år ved normal brug. Produktets brugslevetid kan variere afhængigt af brugshyppighed, belastning og vaske-/tørrehyppighed og -forhold.

Ved vask og tørring ved høje temperaturer slides materialet hurtigere.

Rengøring



60-85 °
140-185F



Max. 60 °
/140F



Periodisk inspektion

Der skal som minimum udføres periodisk inspektion hver sjette måned. Det kan være nødvendigt med hyppigere inspektion, hvis sejlet anvendes eller vaskes meget ofte. Se mærkaten for periodisk inspektion på sejlet og dokumentet for periodisk inspektion på www.etac.com.

Transport, opbevaring og bortskaffelse

Transport og opbevaring

Når produktet ikke er i brug, kan det opbevares under følgende betingelser:

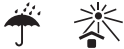

Bortskaffelse

Produktet indeholder ingen farlige stoffer, der kræver særlig bortskaffelse. Bortskaf produktet i henhold til de gældende nationale bestemmelser.

Genbrug

Se genbrugsinstruktionerne på www.etac.com, og følg de gældende nationale bestemmelser.

Tekniske data

Størrelsesvejledning

Målene i tabellen på side 59 er vejledende. Den korrekte sejlstørrelse afhænger af brugerens vægt, funktion og kropsform. Se størrelsesguiden, og mål brugerens relevante mål i siddende stilling. Prøv sejlet med de best egnede målene for å kontrollere at det passer.

Maksimal brugervægt

max
350 kg
max
770 lbs



EN: Handling

SV: Hantering

NO: Håndtering

DA: Håndtering

FI: Käsitelly

DE: Handhabung

NL: Hanteren

FR: Manipulation

IT: Manipolazione

ES: Manipulación

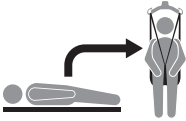

Lying application

51

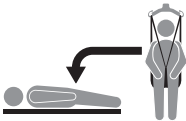

Lying application

54

XX.



01+02 ... **i** 01+02 ...



Warnings

55



Information

57

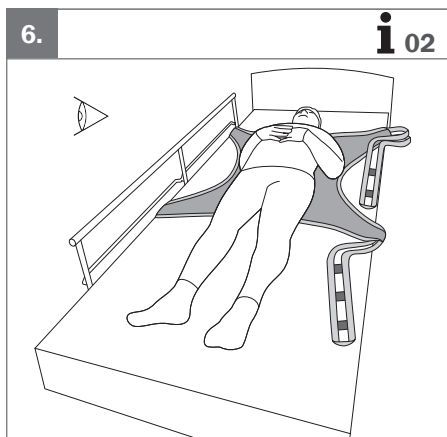
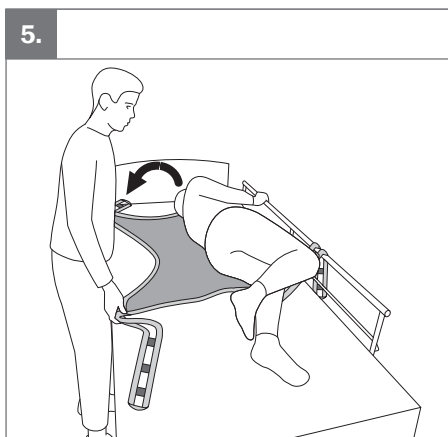
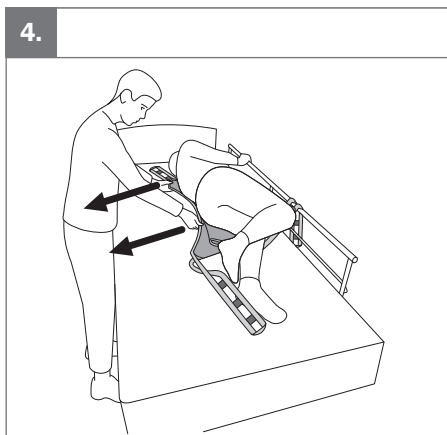
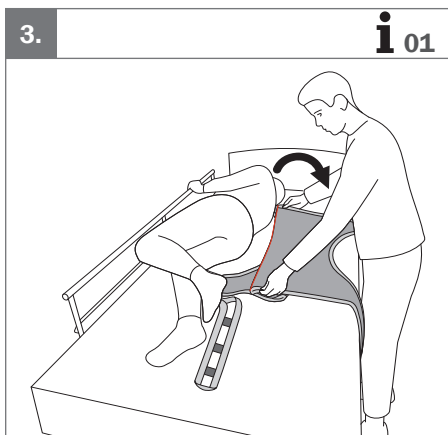
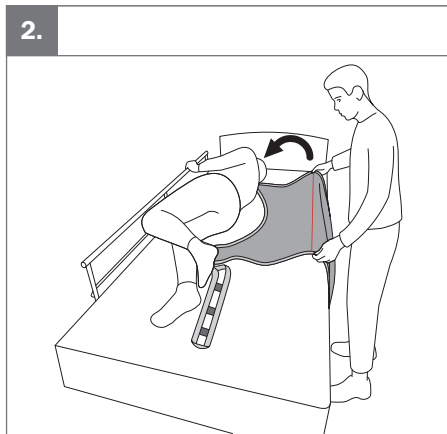
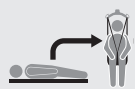

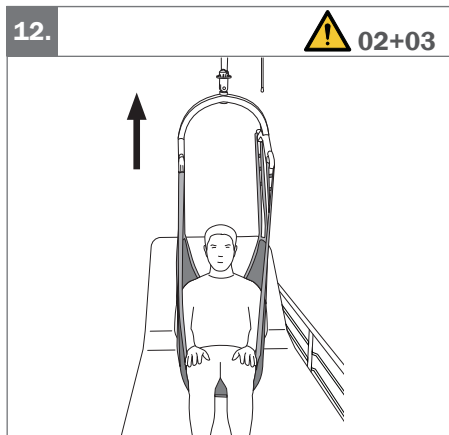
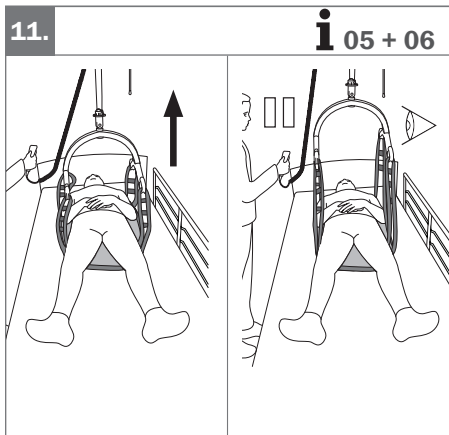
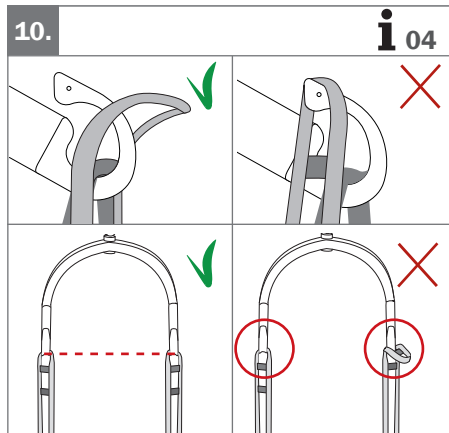
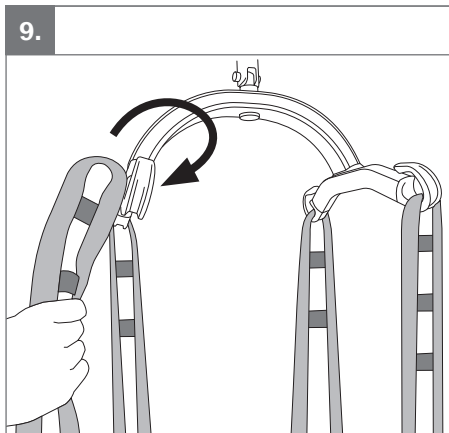
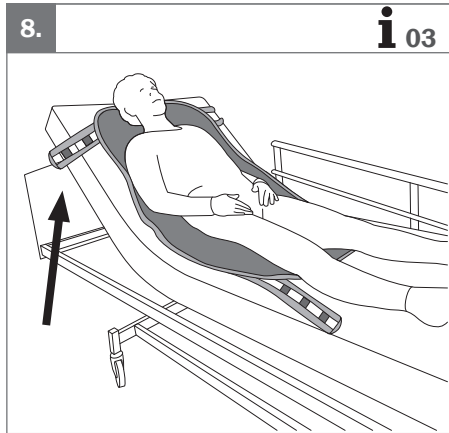
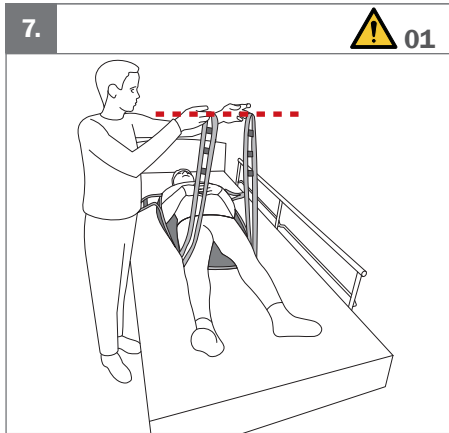
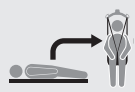

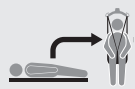

13.

i 07

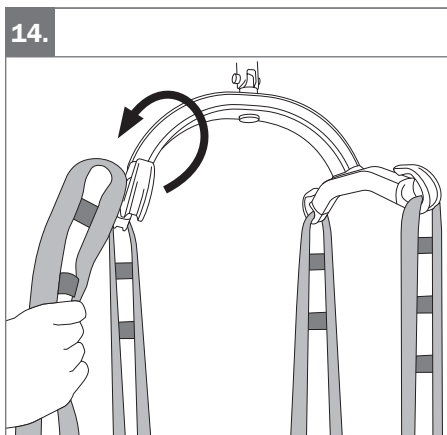
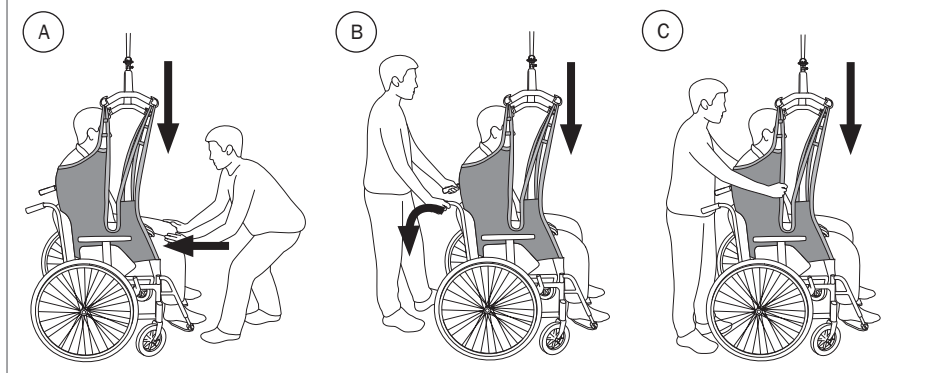

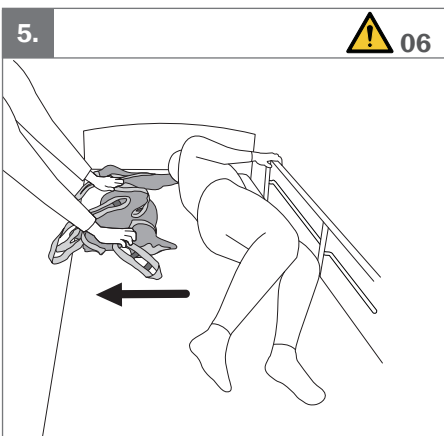
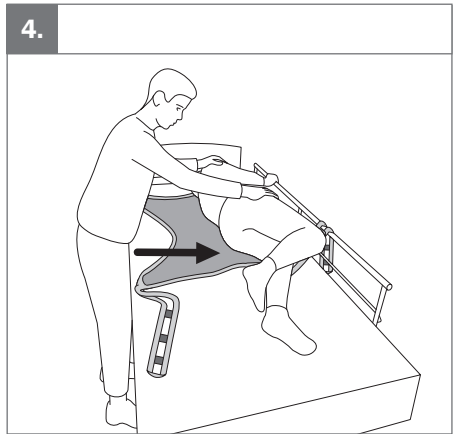
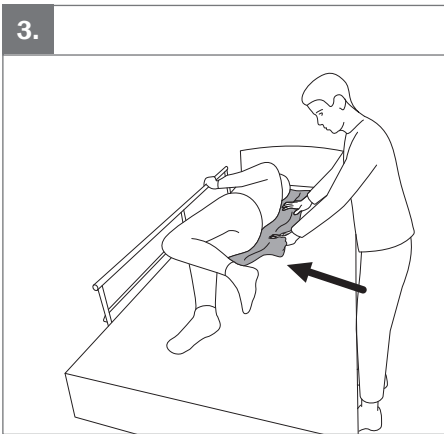
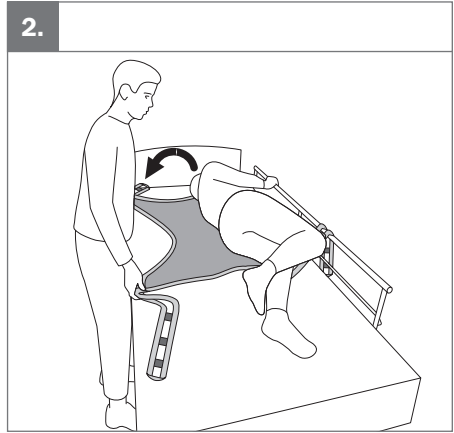
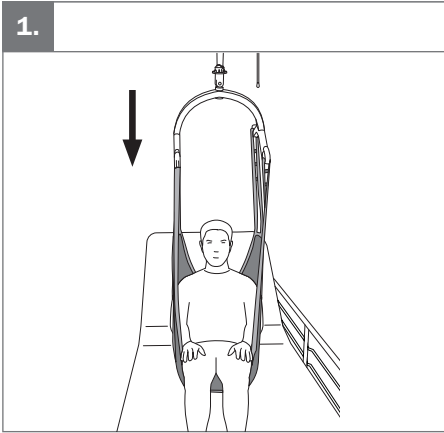
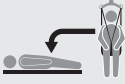

**EN:** Warnings

01. Do not cross the lower straps.
02. Be careful when transferring, the user may swing and hit surrounding objects.
03. Never hoist the user higher than necessary.
04. Do not try to remove the sling while the user is sitting on it.
05. Never hoist again without checking for correct placement of the sling, and adjust if required.
06. Remove the sling gently to ensure the user does not roll out of the bed.

NO: Advarsler

01. Nedre stropper skal ikke krysses.
02. Vær forsiktig ved forflytning. Brukeren kan svinge og treffe gjenstander i nærheten.
03. Løft aldri brukeren høyere enn nødvendig.
04. Unngå å fjerne seilet mens brukeren sitter på det.
05. Løft aldri på nytt uten å kontrollere at seilet er riktig plassert, og juster ved behov.
06. Fjern seilet forsiktig, slik at brukeren ikke ruller ut av sengen.

FI: Varoitukset

01. Älä laita alahihnoja ristiin.
02. Ole varovainen siirron aikana, sillä käyttäjä voi heilua ja osua ympäröiviin esineisiin.
03. Älä koskaan nosta käyttäjää tarpeettoman korkealle.
04. Älä yritä irrottaa nostoliinaa käyttäjän istuessa sen päällä.
05. Älä koskaan nosta uudelleen tarkistamatta nostoliinan oikeaa asentoa ja säätämättä sitä tarvittaessa.
06. Poista nostoliina varoen varmistaaksesi, ettei käyttäjä kierähdä sängystä.

SV: Varningar

01. Korsa inte de nedre remmarna.
02. Var försiktig vid förflyttning, brukaren kan svaja och stöta emot omgivande föremål.
03. Lyft aldrig brukaren högre än nödvändigt.
04. Försök inte ta bort selen medan brukaren sitter på den.
05. Lyft aldrig på nytt utan att först ha kontrollerat att selen är korrekt placerad och justera vid behov.
06. Ta bort selen försiktigt så att brukaren inte faller ur sängen.

DA: Advarsler

01. Kryds ikke de nederste stropper.
02. Vær forsigtig ved forflytning, da brugeren kan svinge og støde ind i noget
03. Løft aldrig brugeren højere op end nødvendigt
04. Forsøg ikke at fjerne sejlet, mens brugeren sidder på det.
05. Løft aldrig igen uden at kontrollere, at sejlet er placeret korrekt, og juster om nødvendigt.
06. Fjern sejlet forsigtigt for at sikre, at brugeren ikke falder ud af sengen

DE: Warnungen

01. Die unteren Gurte dürfen nicht gekreuzt werden.
02. Achten Sie beim Transfer darauf, dass der Benutzer nicht frei schwingen und gegen Gegenstände in der Nähe stoßen kann
03. Heben Sie den Benutzer niemals höher als nötig an
04. Es darf nicht versucht werden, das Hebetuch zu entfernen, während der Benutzer darauf sitzt.
05. Der Lifter darf niemals erneut angehoben werden, ohne dass zuvor die korrekte Positionierung des Hebetuchs überprüft und bei Bedarf angepasst wurde.
06. Gehen Sie beim Entfernen des Hebetuchs vorsichtig vor, damit der Benutzer nicht aus dem Bett rollt

**NL:** Waarschuwingen

01. Kruis de onderste banden niet.
02. Wees voorzichtig tijdens de transfer; de gebruiker kan gaan schommelen en voorwerpen in de omgeving raken.
03. Til de gebruiker nooit hoger dan noodzakelijk.
04. Probeer de tilband niet te verwijderen terwijl de gebruiker erop zit.
05. Til nooit zonder eerst te kijken of de tilband goed is geplaatst en pas deze zo nodig aan.
06. Verwijder de tilband voorzichtig om te voorkomen dat de gebruiker uit het bed rolt.

IT: Avvertimenti

01. Non incrociare le cinghie inferiori.
02. Prestare attenzione durante il trasferimento: l'utente potrebbe oscillare e colpire gli oggetti circostanti.
03. Non sollevare mai l'utente più in alto del necessario.
04. Non tentare di rimuovere l'imbracatura mentre l'utente è seduto su di essa.
05. Non risollevarlo mai senza aver verificato il corretto posizionamento dell'imbracatura e regolare se necessario.
06. Rimuovere delicatamente l'imbracatura per assicurarsi che l'utente non rotoli fuori dal letto.

FR: Avertissements

01. Ne croisez pas les sangles inférieures.
02. Faites attention pendant un transfert, l'utilisateur peut basculer et heurter des objets qui l'entourent.
03. Ne levez jamais l'utilisateur plus haut que nécessaire.
04. N'essayez pas de retirer le harnais lorsque l'utilisateur est assis dessus.
05. Ne levez jamais de nouveau le patient sans vérifier que le harnais est correctement placé et ajustez-le si nécessaire.
06. Enlevez le harnais délicatement pour éviter que l'utilisateur ne tombe du lit en se tournant.

ES: Advertencias

01. No cruce las correas inferiores.
02. Tenga cuidado durante la transferencia, ya que el usuario podría balancearse y golpear los objetos circundantes.
03. Nunca eleve al usuario más de lo necesario.
04. No intente retirar la eslinga mientras el usuario está sentado sobre ella.
05. Nunca vuelva a elevar la grúa sin comprobar la correcta colocación de la eslinga y ajústela si es necesario.
06. Retire la eslinga con suavidad para evitar que el usuario pueda rodar y caerse de la cama.

EN: Information

- Place the sling at the level of the user's knee pit. The centre marking should follow the midline of the user.
- Make sure the sling reaches the knee pit before moving on to next step.
- If possible, raise the backrest closer to a sitting position before hoisting from a lying position.
- Make sure the straps are fastened symmetrically on left and right side.
- Before performing the transfer – make sure that:
 - Sling reaches the user's knee pit.
 - Lower straps are not crossed.
 - If the user has been sitting or lying on the sling, check that the sling is still correctly positioned.
- Perform a safety stop when the straps are stretched tense. Check that all straps are correctly and symmetrically attached.
- Lower the user to sitting position using either method A, B or C.

NO: Informasjon

- Plasser seilet på høyde med brukers kneskål. Sentermerket skal følge brukers midtlinje.
- Pass på at seilet når opp til kneskålen før du går videre til neste trinn.
- Hev om mulig ryggstøtten nærmere sittende stilling før du løfter fra liggende stilling.
- Kontroller at stroppene er festet symmetrisk på venstre og høyre side.
- Kontroller følgende før forflytning:
 - Seilet når baksiden av brukers kne.
 - De nedre stroppene er ikke krysset.
 - Hvis brukeren har sittet eller ligget på et seil, må du kontrollere at seilet fremdeles er riktig plassert.
- Utfør en sikkerhetsstopp når stroppene er strammet. Kontroller at alle stropper er riktig og symmetrisk festet.
- Senk brukeren til sittende stilling med metode A, B eller C.

FI: Tietoja

- Aseta nostoliina käyttäjän polvitaipeen korkeudelle. Keskimerkinnän tulee seurata käyttäjän keskiliinjaa.
- Varmista ennen seuraavaan vaiheeseen siirtymistä, että nostoliina ulottuu polvitaipeeseen.
- Jos mahdollista, nosta selkänoja lähemmäs istuvaa asentoa ennen kuin nostat makuuasennosta.
- Varmista, että hihnät on kiinnitetty symmetrisesti vasemmalle ja oikealle puolelle.
- Varmista ennen siirtoa, että:
 - nostoliina yltää käyttäjän polvitaipeeseen
 - alemmat hihnät eivät ole ristissä
 - nostoliina on edelleen oikeassa asennossa, jos käyttäjä on istunut tai maannut nostoliinan päällä.
- Suorita turvapäätös, kun hihnät ovat kireällä. Tarkista, että kaikki hihnät on kiinnitetty oikein ja symmetrisesti.
- Laske käyttäjä istuma-asentoon käyttäen joko menetelmää A, B tai C.

SV: Information

- Placera selen i höjd med brukarens knäveck. Mittmarkeringen ska följa brukarens mittlinje.
- Se till att selen når knävecket innan du går vidare till nästa steg.
- Höj om möjligt ryggstödet närmare sittande ställning innan du lyfter från liggande ställning.
- Kontrollera att banden är symmetriskt fästa på vänster och höger sida.
- Innan du utför förflyttningen ska du se till att:
 - Selen når ned till brukarens knäskål.
 - De nedre remmarna inte har korsats.
 - Om brukaren har suttit eller legat på selen ska du kontrollera att selen fortfarande sitter korrekt.
- Utför ett säkerhetsstopp när banden är spända. Kontrollera att alla band är korrekt och symmetriskt fästa.
- Sänk brukaren till sittande ställning med antingen metod A, B eller C.

DA: Information

- Anbring sejlet på niveau med brugerens knæhase. Midtmarkeringen skal følge brugerens midterlinje.
- Sørg for, at sejlet når ned til knæhasen, før du går videre til næste trin.
- Løft så vidt muligt ryglænet tættere på en siddende stilling, før der løftes fra liggende stilling.
- Sørg for, at stropperne er fastgjort symmetrisk på venstre og højre side.
- Før du udfører forflytningen, skal du sørge for, at:
 - Sejlet når brugerens knæhase.
 - De nederste stropper er ikke krydset.
 - Hvis brugeren har siddet eller ligget på sejlet, skal det kontrolleres, at sejlet stadig er placeret korrekt.
- Foretag et sikkerhedsstopp, når stropperne er spændt. Kontrollér, at alle stropper er fastgjort korrekt og symmetrisk.
- Sænk brugeren til siddende stilling ved hjælp af metode A, B eller C.

DE: Informationen

- Das Hebetuch wird auf der Höhe der Kniekehle des Benutzers platziert. Die Mittelmarkierung sollte der Mittellinie des Benutzers entsprechen.
- Das Hebetuch muss bis zur Kniekehle reichen, bevor der nächste Schritt durchgeführt werden darf.
- Heben Sie die Rückenlehne nach Möglichkeit näher an eine Sitzposition an, bevor Sie den Benutzer aus einer liegenden Position heben.
- Stellen Sie sicher, dass die Gurte auf der linken und rechten Seite symmetrisch befestigt sind.
- Stellen Sie vor dem Transfer Folgendes sicher:
 - Hebetuch reicht bis zur Kniekehle des Benutzers.
 - Die unteren Gurte sind nicht gekreuzt angebracht.
 - Wenn der Benutzer auf dem Hebetuch sitzt oder liegt, prüfen Sie, ob das Hebetuch noch richtig positioniert ist.
- Führen Sie einen Sicherheitsstopp durch, wenn die Gurte gespannt sind. Stellen Sie sicher, dass alle Gurte korrekt und symmetrisch befestigt sind.
- Senken Sie den Benutzer mit Methode A, B oder C in eine sitzende Position ab.

NL: Informatie

01. Plaats de tilband ter hoogte van de knieholte van de gebruiker. De middenmarkering moet de middellijn van de gebruiker volgen.
02. Zorg ervoor dat de tilband in de knieholte zit voordat u verdergaat met de volgende stap.
03. Breng de rugleuning indien mogelijk dicht bij een zittende positie voordat u vanuit een liggende positie gaat tillen
04. Zorg ervoor dat de banden links en rechts symmetrisch zijn bevestigd.
05. Voordat u de transfer uitvoert, moet u hier goed op letten:
 - De tilband reikt tot aan de knieholte van de gebruiker.
 - De onderste banden zijn niet gekruist.
 - Als de gebruiker op de tilband heeft gezeten of gelegen, controleer dan of de tilband nog op de juiste plek zit.
06. Voer een veiligheidsstop uit wanneer de banden strakgetrokken zijn. Controleer of alle banden correct en symmetrisch zijn bevestigd
07. Laat de gebruiker zakken tot zittende positie met behulp van methode A, B of C

IT: Informazioni

01. Posizionare l'imbracatura all'altezza del cavo popliteo dell'utente. La marcatura centrale deve seguire la linea mediana dell'utente.
02. Prima di passare alla fase successiva accertarsi che l'imbracatura raggiunga il cavo popliteo.
03. Se possibile, sollevare lo schienale in posizione vicina a quella seduta prima del sollevamento da una posizione sdraiata.
04. Accertarsi che le cinghie siano fissate simmetricamente sui lati destro e sinistro.
05. Prima di effettuare il trasferimento, assicurarsi che:
 - l'imbracatura raggiunga il cavo popliteo dell'utente;
 - le cinghie inferiori non siano incrociate;
 - se l'utente è seduto o sdraiato sull'imbracatura, controllare che l'imbracatura sia ancora correttamente posizionata.
06. Effettuare un arresto di sicurezza quando le cinghie sono tese. Controllare che tutte le cinghie siano fissate in modo corretto e simmetrico.
07. Abbassare l'utente in posizione seduta utilizzando il metodo A, B o C.

FR: Informations

01. Placez le harnais au niveau du creux des genoux de l'utilisateur. Le repère central doit suivre la ligne médiane de l'utilisateur.
02. Assurez-vous que le harnais atteint le creux des genoux avant de passer à l'étape suivante.
03. Si possible, relevez le dossier dans une position quasi assise avant de le soulever à partir d'une position allongée.
04. Assurez-vous que les sangles sont fixées de manière symétrique du côté droit comme du côté gauche.
05. Avant d'effectuer le transfert, assurez-vous que :
 - Le harnais atteint le creux des genoux de l'utilisateur.
 - Les sangles inférieures ne sont pas croisées.
 - Si l'utilisateur était assis ou allongé sur le harnais, vérifiez que le harnais est toujours correctement positionné.
06. Effectuez un arrêt de sécurité lorsque les sangles sont tendues. Vérifiez que toutes les sangles sont fixées correctement et symétriquement.
07. Abaissez l'utilisateur en position assise en utilisant l'une des méthodes A, B ou C.

ES: Información

01. Coloque la eslinga al nivel de la corva del usuario. La marca central debe seguir la línea central del usuario.
02. Asegúrese de que la eslinga llegue a la corva antes de pasar al siguiente paso.
03. Si es posible, levante el respaldo más cerca de una posición sentada antes de elevarlo de una posición tumbada.
04. Asegúrese de que las correas estén ajustadas simétricamente en los lados izquierdo y derecho.
05. Antes de realizar la transferencia, asegúrese de que:
 - La eslinga llegue a la fosa de la rodilla del usuario.
 - Las correas inferiores no estén cruzadas.
 - Si el usuario ha estado sentado o tumbado sobre la eslinga, compruebe que sigue bien colocada.
06. Realice una parada de seguridad cuando las correas estén tensas. Compruebe que todas las correas estén correctamente sujetas y simétricas.
07. Baje al usuario a la posición sentada utilizando cualquiera de los métodos A, B o C.



Combination list 2-point sling bar

| | Sling size | | |
|--------------|------------|-----|--------|
| | XS-S | M-L | XL-XXL |
| Small 340mm | ✓ | ✓ | ✗ |
| Medium 440mm | ✓ | ✓ | ✓ |
| Large 540mm | ✗ | ✓ | ✓ |

Combination list 4-point sling bar

| | Sling size | | |
|--------------|------------|-----|--------|
| | XS-S | M-L | XL-XXL |
| Small 340mm | ✓ | ✓ | ✗ |
| Medium 440mm | ✓ | ✓ | ✓ |
| Large 540mm | ✗ | ✓ | ✓ |

Sling measurements

| Size | A | B |
|------|-------------|-------------|
| | mm (Inches) | mm (Inches) |
| XS | 770 (30.3) | 850 (33.5) |
| S | 900 (35.4) | 860 (33.8) |
| M | 1020 (40.2) | 940 (37.0) |
| L | 1150 (45.3) | 1130 (44.5) |
| XL | 1180 (46.5) | 1200 (47.2) |
| XXL | 1200 (47.2) | 1260 (49.6) |

Size guide

| Size | W | H | kg (lbs) |
|------|-------------------|---------------------|-------------------|
| | cm (Inches) | cm (Inches) | |
| XS | 31-38 (12.2-15.0) | 60-70 (23.6-27.6) | 17-25 (37-55) |
| S | 35-42 (13.8-16.5) | 70-85 (27.6-33.5) | 25-50 (55-110) |
| M | 37-47 (14.6-18.5) | 80-95 (31.5-37.4) | 45-95 (99-210) |
| L | 40-51 (15.7-20.1) | 92-100 (36.2-39.4) | 90-160 (198-353) |
| XL | 45-70 (17.7-27.6) | 100-110 (39.4-43.3) | 160-240 (353-529) |
| XXL | 50-75 (19.7-29.5) | 105-120 (41.3-47.2) | 230-350 (507-772) |



Etac Ltd.

Unit 60, Hartlebury Trading Estate,
Hartlebury, Kidderminster,
Worcestershire, DY10 4JB
+44 121 561 2222



Sodimed SA

Ch. Praz-Devant 12
CH-1032 Romanel-sur-Lausanne
+41 58 911 06 06



Etac A/S

Parallevej 3
DK-8751 Gedved



+45 796 858 33



patienthandling@etac.com



www.etac.com

molift[®]
by Etac