

Etac Cross 6

etac®

Manual dansk

75402G 221219

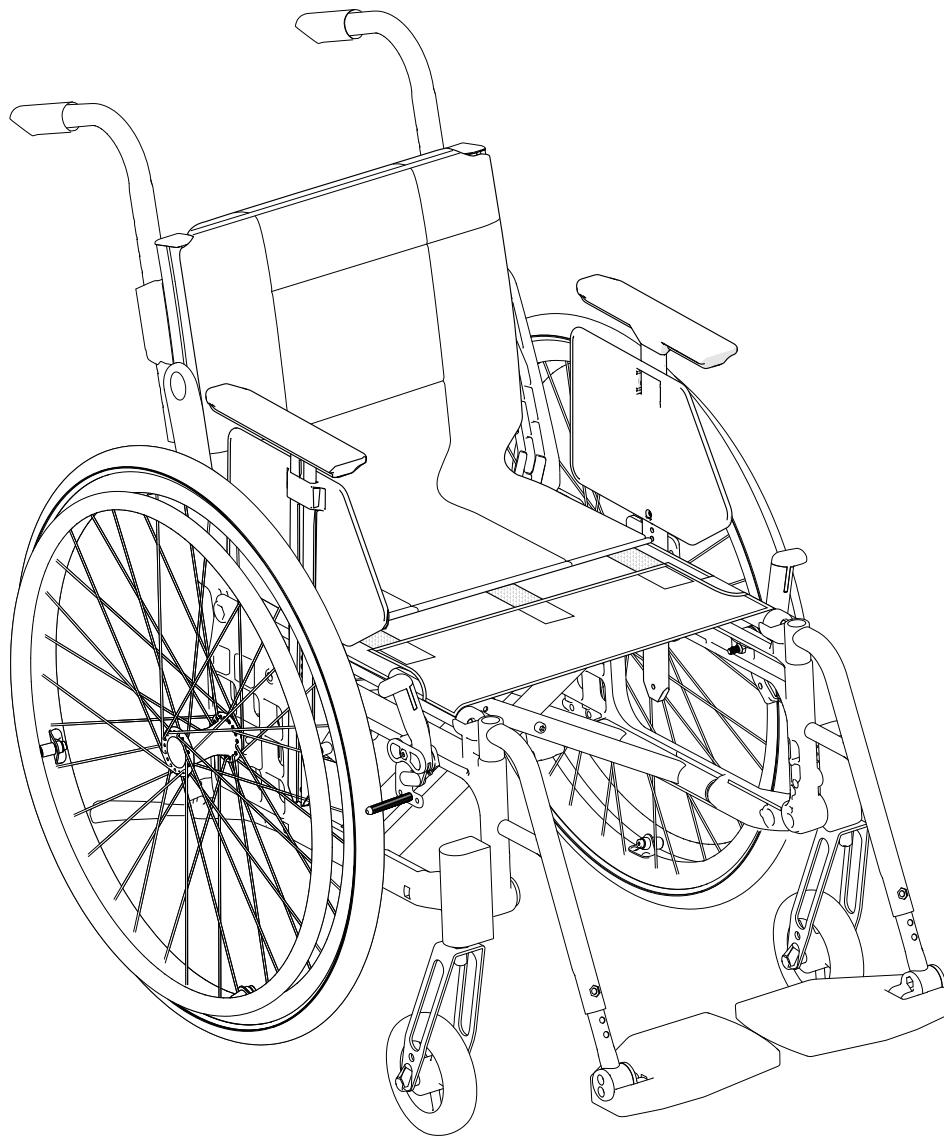

Indhold

Tak, fordi du valgte et produkt fra Etac. For at undgå beskadigelse under samling, håndtering og brug er det vigtigt at læse denne manual og gemme den til fremtidig reference. Du kan også finde den på www.etac.com. Du kan vælge dit sprog via "International" og "Local websites". Her finder du endvidere supplerende produktokumentation som f.eks. oplysninger til ordinerende læger, vejledninger før køb og rekonditioneringsanvisninger.

I denne manual er brugeren den person, som sidder i kørestolen. Hjælperen er den person, som bistår brugeren.



Dette symbol forekommer i manualen ud for teksten. Det indikerer de steder, hvor kørestolens, brugerens eller hjælperens sikkerhed kan være i fare.



Dette symbol forekommer i manualen ud for teksten. Her finder du gode råd og tips, der er værd at overveje.

1. Generelt

Tilsluttet brug	3
CE-mærkning, tests	3
Levetid	3

2. Sikkerhed

Symboler og advarsler	3
Transport i køretøj	4

3. Service og vedligeholdelse

Rengøring, desinfektion og anden vedligeholdelse	5
Fejlsøgningsskema	5

4. Tekniske data

	6
--	---

5. Beskrivelse

	6
--	---

6. Stolens muligheder

	7-9
--	-----

7. Tilbehør

	9-10
--	------

8. Montage ved levering

	11
--	----

9. Håndtering

Udfoldning/Sammenfoldning	11
Drivhjul med quick-release	11
Tipsikring	11
Benstøtter	12
Kørehåndtag/kørebøjle, højderegulerbare	12
Cross ledsagerbremse (kørebremse/parkeringsbremse)	12

10. Indstillinger siddekomfort

	13-14
--	-------

11. Køreteknik, brug

	15-18
--	-------

12. Avancerede indstillinger, tilpasning

Indstillinger	19
Forreste sædehøjde (tabel)	19
Bagerste sædehøjde (tabel)	20
Højdejustering forgaffelfæste	21
Vinkelindstilling af forgaffelfæste	21
Afmontering/montering af forgaffel	22
Afmontering/montering af forhjul	22
Ændring af drivhjulsposition	23-24
Ændring af drivhjulsposition, ledsagerbremse	25
Justering af ryglæsvinkel, 3A	26
Justering af ryglæshøjde og lumbalvinkel, 3A	26
Justering af sædedybde ved hjælp af lumbalvinkel, 3A	27

Montering af sædeforlænger, 3A	27
Justering af ryglæshøjde, 2B	28
Justér rygvinklen, 2B	28

13. Indstillinger, efterjustering

Bremse, justering	29
Drivhjul med quick-release	30
Benstøtte, trinløs, med regulerbar	30
Amputationsbenstøtte	30
Tipsikring	31
Drivringe	31
Cambervinkel	32
Tyngdepunkt/balanceindstilling	32
Armlæn	33

14. Indstilling af tilbehør

Sædepudden og komfortkile	34
Hoftebælte	34
Hovedstøtte	35
Hovedstøttefæste	35
Tværstang	35

1. Generelt

Produktbeskrivelse:

Etac Cross 6 (herefter også kaldet "produktet") er en manuel, almindelig, sammenklappelig kørestol. Cross 6 giver glimrende muligheder for tilpasning gennem indstillinger og konfiguration af delene.

Tilsigtet anvendelse:

Produktet er beregnet til mobilitetsformål, idet det er en sammenklappelig kørestol. Produktet er beregnet til at kompensere for skader og handicap. Produktet er yderst tilpasningsdygtigt takket være dets mange justeringer og konfigurerbare dele.

Tilsigtet bruger:

Produktet er beregnet til brugere med nedsat mobilitet og voksen kropsstørrelse. Det er beregnet til kropshøjder fra 140 cm og er velegnet til personer med amputationer. Det kan bruges uden hjælp, hvis brugeren forstår dets funktioner og selv kan køre og bremse. Produktet er beregnet til fremdrift ved hjælp af hånd og/eller fod. Den maksimale brugervægt er angivet i brugermanualen under tekniske data, og dimension og vægt er angivet på Etacs hjemmeside. Produktets tilsigtede anvendelse er ikke begrænset til en specifik diagnose.

Tilsigtet brugermiljø:

Produktet er designet til indendørs og udendørs brug. Det kan bruges som sæde i et motorkøretøj ved hjælp af de medfølgende fastgørelsespunkter, og når de tilhørende brugsanvisninger følges. Produktet er beregnet til genanvendelse.

Kontraindikationer:

Brugere med demens eller andre kognitive handicap bør ikke bevæge sig ind og ud af kørestolen uden opsyn/assistance.

Etac forbedrer løbende sine produkter. Vi forbeholder os derfor ret til at ændre produkterne uden forudgående varsel. De mål, der er angivet på tegninger eller

andet materiale, er kun vejledende. Med forbehold for fejltryk og mangler.

CE-mærkning, test:

Produktet opfylder kravene i regulativet (EU) 2017/745, retningslinjer for medicinsk udstyr.

Produktet er testet og opfylder kravene iht. EN 12183, hvori der indgår brandprøvning iht. ISO 8191-2.

Kombinationsaftale foreligger, se www.etac.com.

Produktet er kollisionstestet hos RISE, Research Institutes of Sweden i henhold til ISO 7176-19. Testen er udført med fastspændingsanordning UNWIN_WWR/ATF/K/R iht. ISO 10542 og med trepunktssele 907523, Klippan Safety AB.

Det testede produkt var i følgende konfiguration:

- Aktiverede Bremsere
- Aktiverede Tipsikringer
- Hovedstøtte monteret på hovedstøttefæste 3A
- Drivhjul med drivringe

Levetid:

Hovedproduktets forventede brugslevetid er mindst fem år. Hovedproduktet består af sæde- og rygstel. De øvrige dele/tilbehør håndteres i overensstemmelse med vejledningerne og rekonditioneringsmanualen. Den faktiske brugslevetid kan variere, afhængigt af hvor ofte og hvor intensivt produktet anvendes, men den vil ikke overstige 10 år. For fuldstændige oplysninger om produktets brugslevetid henvises til www.etac.com.

Følgende overfladebehandlingsmetoder er anvendt:

- Lakerede flader = Pulverlakeret polyester eller ED-lakering
- Ulakerede aluminiumsdele = Anodisering
- Ulakerede stålfalder = Forzinkning

Garanti:

5 års garanti mod fejl i materialer og forarbejdning. Vilkår fremgår af www.etac.com

Specialtilpasning:

Er alt, der ligger uden for vejledningens instruktioner og indstillinger. Kørestole, der er specialtilpasset af kunden, må ikke beholde Etacs CE-mærkning. Etacs garanti bortfalder. Hvis der er tvivl om udførelse af tilpasningen, spørg Etac til råds.

Kørestole, der er sammenkoblet med et andet produkt, må ikke beholde noget af produkternes CE-mærkning, medmindre der foreligger en kombinationsaftale. Kontakt Etac for aktuel information.

Genanvendelse:

Cross 6 kan genanvendes. Følg anvisningerne i "Rekonditioneringsanvisning, Etac manuelle kørestole" på www.etac.com.



Skal sorteres i henhold til nationale regler

Værktøj



Unbrakonøgle
3, 4, 5, 6 mm



Ringnøgle
8, 10, 13, 24 mm



Topnøgle
19 mm

2. Sikkerhed

Symboler og advarsler

Disse symboler forekommer på etiketter og i brugervejledningen.



Fastspænding.
Fastgørelsespunkter til fastspændingssystemet ved transport i motorkøretøjer.



Tiprisiko: Tipsikringerne skal altid være foldet ned, når du kører.



Aftagelig del, må ikke løftes!

Generelle advarsler

Følgende skal iagttages ved brug af produktet.



Kraftigt sollys kan opvarme dele på stolen og medføre forbrændinger.



Ved justering af sædehøjde, balancestilling eller rygvinkel skal tipsikringens funktion kontrolleres.



Advarsel: Dette produkt kan justeres uden for sikkert anvendelsesområde. Ordinering af Cross 6 skal udføres af en medicinsk ansvarlig person og afprøves af en sagkyndig.



Stolen kan tippe, hvis den bagudrettede hældning er større end 6°. Anvend tipsikring!

I tilfælde af alvorlig hændelse opstår i forbindelse med brugen af produktet rettes henvendelse til den lokale forhandler og den nationale kompetente myndighed på rettidig måde. Den lokale forhandler vil viderebringe informationen til producenten.

2. Sikkerhed

Transport i køretøj

Produktet er kollisionstestet og godkendt i henhold til ISO 7176-19 (se afsnittet "CE-mærkning, test" i vejledningen).

Etac anbefaler i nævnte rækkefølge:

1) Brugeren forflyttes til et af køretøjets sæder og benytter køretøjets trepunktssæle ved transport. Kørestolen anbringes derefter i bagagerummet eller på bagsædet på en sikker måde, så den ikke kan vælte eller rulle.



- Kørestolen bør så vidt muligt placeres i bagagerummet.
- Hvis kørestolen placeres på bagsædet, skal du sørge for, at den ikke kan vælte eller rulle. Fastgør den om muligt med bilens sikkerhedssele.

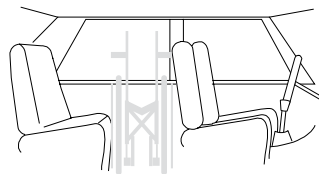

2) Kørestolen forankres fremadvendt i køretøjet i henhold til denne vejledning, brugeren benytter separat trepunktssæle, der er forankret i køretøjet. Det er på denne måde kørestolen er testet og godkendt i henhold til ISO 7176-19.



Fastspænding

- Transportbeslag bagpå skal anvendes
- Fastspændingsanordningen må ikke trækkes igennem hjulene eller omkring rygrørene.



- Se afsnittet "CE-Mærkning, test i vejledningen.
- Tilbehør som kan afmonteres uden brug af værktøj, skal afmonteres og spændes fast.
- Hvis hovedstøtte monteres på anden måde end med hovedstøttefæste 3A så skal der monteres tværstang.

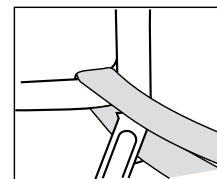
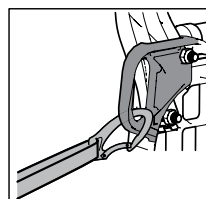
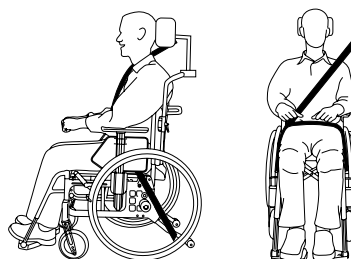
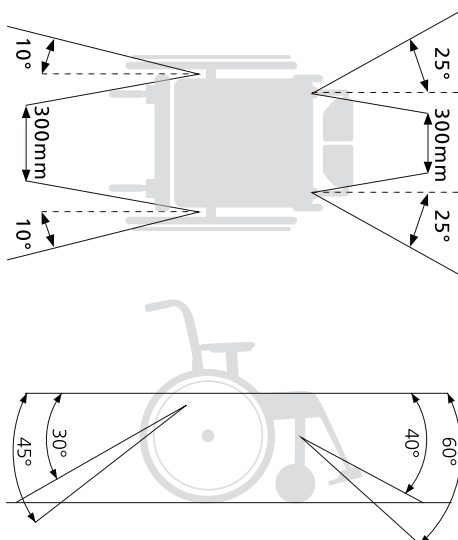

3) Ifølge direktiv 2001/85/EF, bilag VII, punkt 3.8.3. kan der i køretøjer forefindes særligt markerede kørestolspladser, der tillader transport med kørestolen vendt mod færdselsretningen. Hvis denne befordringsmetode anvendes, skal brugeren/hjælperen være aktiv/aktive i kørslen, være forberedt på hurtige bevægelser og bibeholde en sikker siddestilling under hele transporten. Brugers bevægelseshandicap må ikke være så stort, at denne ikke kan holde sig selv og kørestolen fast i det i køretøjet monterede håndtag ved hastighedsændringer eller retningsskift.



- Parkeringsbremsen skal anvendes
- Tipsikringen skal foldes ned
- Tilvalg/tilbehør, der kan afmonteres uden værktøj, skal tages af og spændes fast.
- Der skal anvendes en korrekt indstillet nakkestøtte
- Hoftebælte bør anvendes

3. Service og vedligeholdelse

Rengøring

Rygbetræk, sædebetræk og armlænsbolstring:

Vaskes i henhold til vaskeanvisningerne på produktet.

Chassis, kørehåndtag og armlæn:

Daglig vedligeholdelse: Rengør stedet med et almindeligt rengøringsmiddel uden slibemiddel, som har en pH-værdi på 5-9.

Skyl og tør efter.

Anden vedligeholdelse

Drivhjul/forhjul

Dæk/slange: Kontrollér dæktrykket (se dæksiden) og dækmønstret mindst en gang om måneden.

Eger: Løse eger kan give eksede hjul. Kontakt en cykelhandler eller din kommune ved behov for egerjustering.

Hjulaksler: Rengør drivhjuls- og forhjulsaksler for hår og snavs efter behov.

Kuglelejer: Vedligeholdelsesfrie.

Drivring: Hvis en drivring får en revne, der beskadiger hånden ved fremdrivning, skal den udskiftes.

Desinfektion

Med 70 % desinfektionssprit. Lad det lufttørre.

Rengøring ud over daglig vedligeholdelse/rekonditionering: Se rekonditioneringsanvisningen på www.etac.com.

Overhold desinfektionsproducentens brugs- og sikkerhedsanvisninger.

Forgaffelfæste:

For optimale køreegenskaber skal beslagene være indstillet vinkelret. Kontrollér også, at forgaflerne er spændt korrekt. Se afsnittet "Afmontning/montering af forgaffel".

Bremser

Bremsernes effekt afhænger af dæktrykket. Kraftig tilsmudsning kan påvirke bremsemekanismen negativt. Ved behov for justering, se afsnittet "Bremse, justering".

Reparationsmaling

Til mindre ridser og laksninger fås reparationsmaling i alle Cross-kørestolens stelfarver.

Andet

Hvis noget på din kørestol ikke fungerer, skal du kontakte din ordinerende terapeut eller kommune. Defekte kørestole må ikke anvendes.

Ved reparation og udskiftning af dele bør der anvendes originale dele fra Etac eller komponenter i tilsvarende kvalitet. Ved brug af andre dele er Etac ikke ansvarlige for funktion og sikkerhed.



Ved behov smøres bevægelige dele/led med f.eks. cykelolie eller lignende.

Opbevaring

Produktet skal opbevares indendørs på et tørt sted ved en temperatur på over 5 °C. Hvis produktet har været opbevaret i længere tid

(mere end fire måneder), skal dets funktion kontrolleres af en ekspert før brug.

Fejlsøgningseskema

Kørestolen trækker skævt	<ul style="list-style-type: none"> • Pump dækkene • Kontrollér og justér forhjulsfæstets højde- og vinkelindstilling • Kontrollér, at drivhjulsbeslagene er monteret korrekt • Brugeren belaster kørestolen skævt • Fremdriften er stærkere på den ene side
Kørestolen er "tung" at køre	<ul style="list-style-type: none"> • Pump dækkene • Kontrollér, at drivhjulsbeslagene er monteret korrekt • Rengør forhjulsakslerne for hår og snavs • For meget vægt over forhjulene, justér kørestolens balancestilling
Kørestolen er "tung" at dreje	<ul style="list-style-type: none"> • Pump dækkene • Kontrollér, at forgaflerne ikke er spændt for hårdt • Rengør forhjulsaksler for hår og snavs • For meget vægt over forhjulene, justér kørestolens balancestilling
Bremserne tager dårligt fat	<ul style="list-style-type: none"> • Pump dækkene • Justér afstanden mellem dæk og bremse
Drivhjulene har "slør"	<ul style="list-style-type: none"> • Justér navakslens længde
Drivhjulene er svære at tage af/på	<ul style="list-style-type: none"> • Smør og rengør quick-release akslen, f.eks. med cykelolie • Justér navakslens længde
Forhjulene "slingrer"	<ul style="list-style-type: none"> • Forgaflerne er ikke spændt hårdt nok • Kontrollér og justér forhjulsfæstets højde- og vinkelindstilling • For meget vægt over forhjulene, justér kørestolens balancestilling
Kørestolen er svær at folde sammen/ud	<ul style="list-style-type: none"> • Stroptrykken er for spændt • Smør og rengør krydsdelene under sædet
Kørestolen føles "slap"	<ul style="list-style-type: none"> • Pump dækkene • Kontrollér, at skruer, bolte og greb er strammet ordentligt

4. Tekniske data

Stoltype	Art nr	Samlet bredde	Sædedybde fra rygrør*	Vægt
35 cm, kort	13240101	55,5 cm	36-49 cm	14,6 kg
35 cm, lang	13240102	55,5 cm	42-55 cm	14,8 kg
37,5 cm, kort	13240103	58,0 cm	36-49 cm	14,7 kg
37,5 cm, lang	13240104	58,0 cm	42-55 cm	14,9 kg
40 cm, kort	13240105	60,5 cm	36-49 cm	14,8 kg
40 cm, lang	13240106	60,5 cm	42-55 cm	15,0 kg
42,5 cm, kort	13240107	63,0 cm	36-49 cm	14,9 kg
42,5 cm, lang	13240108	63,0 cm	42-55 cm	15,1 kg
45 cm, kort	13240109	65,5 cm	36-49 cm	15,1 kg
45 cm, lang	13240110	65,5 cm	42-55 cm	15,3 kg
47,5 cm, kort	13240111	68,0 cm	36-49 cm	15,2 kg
47,5 cm, lang	13240112	68,0 cm	42-55 cm	15,4 kg
50 cm, kort	13240113	70,5 cm	36-49 cm	15,3 kg
50 cm, lang	13240114	70,5 cm	42-55 cm	15,5 kg
52,5 cm, kort	13240115	73,0 cm	36-49 cm	15,4 kg
52,5 cm, lang	13240116	73,0 cm	42-55 cm	15,6 kg

Maks. brugervægt	Sædehøjde bag	Sædehøjde for	Ryglæns-højde	Transport-bredde
135 kg	32-53 cm	32-56,5 cm	32-45 cm 38-51 cm	32 cm

Samlet højde	Samlet længde	Benstøtte-længde	Sammenklappet længde	Benstøtte-vinkel
72-116 cm	80-122 cm	26-64 cm	62-86 cm	108°-114°

Drivingsstørrelse	Maks. hældning sidelæns	Maks. hældning ned	Maks. hældning bremse
46,5-58 cm	>20°	>20°	>7°

Vægt gælder for stol med 24" drivhjul, højtryksdæk, aluminiumdrivringe, kørehåndtag, benstøtte, fodplade, bremse, armlænsbeslag, 6 1/2" forhjul og mediumforgaffel. De angivne mål kan variere ± 2 %.

* Med Crossryg 2 36-42/42-48 cm

Dæk

	Højtryk 22"	Højtryk 24"	Massivt 22"	Massivt 24"	Massivt (massiv inderslange) 22"	Massivt (massiv inderslange) 24"	Højtryk 24" (karbon)
PSI/bar	110/7,5	110/7,5	-	-	-	-	110/7,6
	550 mm	590 mm	550 mm	600 mm	550 mm	590 mm	592
	25 mm	25 mm	32 mm	32 mm	25 mm	25 mm	23 mm



ALU		Fe		PES	Fe/CF/ALU
PP/TPR	ALU/PA/PE/PU				

5. Beskrivelse

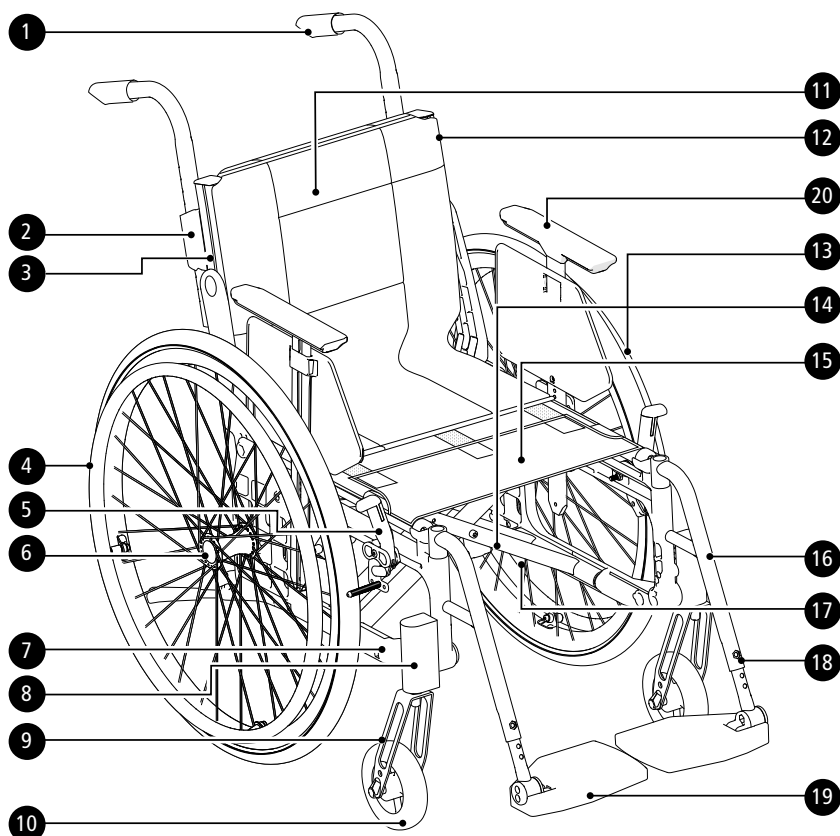

1. Kørehåndtag
2. Fæste for skubbehåndtag
3. Rygskinne
4. Drivring
5. Brugerbremse
6. Quick release
7. Gavl
8. Forgaffelfæste
9. Forgaffel
10. Forhjul
11. Rygovertræk
12. Stropryg
13. Drivhjul
14. Kryds
15. Sædebetræk
16. Benstøtte
17. Vare- og serienumre*
18. Fingerskrue til fastgørelse af fodplade
19. Fodstøtte
20. Armlæn

*Produktets produktionsdato kan aflæses på stregkoden på produktet. Tallet 11 vises under stregkoden i parentes. Talkombinationen efter denne parentes er produktionsdatoen.

6. Stolens muligheder

I afsnittet "Stolens muligheder" kan du se alle de tilpasninger, der kan foretages på kørestolen. Der findes yderligere såkaldte "Usædvanlige kombinationer", f.eks. for drivhjul, forhjul og rygmodel. Kontakt kundeservice. For yderligere information om stolens muligheder, se www.etac.com

Sædehøjde	Forreste	32-56,5 cm	
	Bagerste	32-53 cm	
Sædevinkel	Maks. fremadhældning: 2 cm lavere for end bag (3°) Maks. bagudhældning: 6 cm højere for end bag (9°)		
Forhjul	4" massivt (maks. brugervægt 100 kg)		
	5" massivt		
	6" massivt		
	6,5" massivt		
	6" halvmassivt		
	7" massivt blødt		
	8" halvmassivt 200x35 eller 200x50		
Forgaffel	8" luftpumpet		
	Ekstra kort (to højdeniveauer for forhjul)		
	Kort (tre højdeniveauer for forhjul). 3 eller 4 mm tykkelse		
	Medium (tre højdeniveauer for forhjul). 3 eller 4 mm tykkelse		
Drivhjul	Lang		
	20"		
	22"		
	24"		
	24" Carbon (ikke med ledsagerbremse)		
	26"		

6. Stolens muligheder

Drivringe	Aluminium		
	Stål		
	Plastic		
	Cellegummi (ikke med ledsagerbremse)		
	Titanium (ikke med ledsagerbremse)		
Cambervinkel	2°		
	0°		
Sæde	Sædebetræk		
	Fast sædeplade		
Ryglæn Crossryg 3A/ Crossryg 3A høj		Ryg 3A	Ryg 3A, høj
	Højde	32-45 cm	38-51 cm
	Hoftevinkel	-5° til +20°	-5° til +20°
	Lumbalvinkel	-16° til +16°	
Sædedybde	Kort ramme 36-49,5 cm		
	Lang ramme 41-55,5 cm		
Rygstøtte Crossryg 2	Højde 30-45 cm, vinkel -5° - +15°. Standard		
	Højde 30-45 cm, vinkel -5° - +15°. Udvidet		
Sædedybde Crossryg 2	Kort ramme 36-42 cm. Lang ramme 42-48 cm. Funktionelt: Kort ramme 42-48 cm. Lang ramme 48-54 cm.		
Stropryg	Regulerbart betræk		
Rygovertræk	Standard		
	Comfort		
	Tidy, kan tørres af		
Kørehåndtag/kørebøjle	Højderegulerbare kørehåndtag med 2 cm trin. Aftagelige.		
	Højderegulerbare kørebøjler med 2 cm trin. Aftagelige.		
Faste kørehåndtag	H/V passer til Crossryg 3A		
Fast ryglæn med faste kørehåndtag, 2B	Højde lav ryg 35-40 Højde høj ryg 42,5-47,5 Vinkel -5 til +15		
Benstøtte, aftagelige svingbare	Normal knævinkel		
	Snæver (passer kun med 5" forhjul)		
	Snæver kort		
Benstøtte Låsbare	Normal knævinkel		
	Snæver		
	Snæver kort		
Benstøtte Med regulerbar vinkel	Vinkelregulerbar med foldbar lægplade fra 40 cm sædebredde		
	Vinkelregulerbar med pudekonsol og polstret, foldbar lægplade.		
	Vinkelregulerbar med foldbar pudekonsol og polstret lægplade.		
Benstøtte øvrige	Gipsbenstøtte		
	Amputationsbenstøtte		
	Amputationsvægt		
Armlæn	Justerbar højde 25 cm langt, massiv plade, sort		
	Justerbar højde 38 cm langt, massiv plade, sort		

6. Stolens muligheder

Fodstøtte	Std	Maks. længde: 51 cm. Min. længde: 33 cm.	
		Forlængede monteringsrør +10 cm	
		Afkortede monteringsrør -8 cm	
		Hel fodplade	
		Hel fodplade komplet til 35-37,5 sædebredde med regulerbar vinkel, kan justeres i højde og dybde	
Forgaffelfæste		Lavt bredere	
		Standard	
		6 cm bredere	
Brugerbremse		Vinklet håndtag rødt	
		Vinklet håndtag sort	
		Forlænget håndtag	
		Enhåndsbremse (standard eller vinklet håndtag)	
Ledsagerbremse		Bremsehåndtag 75 mm åbningsgreb	
		Bremsehåndtag 100 mm åbningsgreb	
Enarmsdrift		Til højre eller venstre side. Teleskopaksel, let at tage af ved sammenfoldning (ikke med ledsagerbremse)	
Stel farve	01 = Sort	92 = Hvid	93 = Mørkeblå

7. Tilbehør

Monteringsanvisning medfølger til alt tilbehør, når det leveres fra Etac. Du finder dem og yderligere info om tilbehøret på vores hjemmeside www.etac.com.

Justerbar= Indstilles ved hjælp af værktøj. Regulerbar= Indstilles uden værktøj.

Armlæn	Kort 26 cm
Armlæn	Langt 36 cm
Armlæns pude	Aftageligt, 25 el. 38 cm langt, polstret eller gel, mørkegrå plys eller sort Dartex. Passer til armlæn med massiv plade.
Armlæns pude hemi	Svingbar til montering på lange armlæn
Låsesæt til armlæn	Låst armlæn kan ikke tages af, men kan frit indstilles i højden
Sidebeskyttelse	Sort
Stænkskærm	Højre eller venstre
Lårstøtte	
Lårstøtte	Med blød pude
Distal lårstøtte Add-on	Polstret. Hjælper med at justere femur, placere knæene i en mere neutral position og kontrollere abduktion.
Afstandsforøgere til armlæn	Til flytning af drivhjul, bremse og armlæn 5 mm ud pr. side
Bord	Transparent, monteres på lange armlæn
Hemibord	Kan monteres på korte eller lange armlæn.
Skridsikring hemibord	
Hemibord/Kommunikationsbord halvt	Højre/venstre
Sædeforlænger	Monteres i bagkant med triangulær ryg
Sædepude	Mørkegrå plys og sort velour, 56 cm lang, skæres af efter indstillet sædedybde, vaskbar
Sædehynde Tidy	Vandafvisende, kan tørres af
Komfortkile	Til pude, udjævner den forreste del af sædet
Overtræk til lægplade	På benstøtte med regulerbar vinkel, sort Hygiejne

7. Tilbehør

Lægbånd	Aftagelig, sort nylon, regulerbar længde	
Polstring	Til lægbånd	
Lægplade	Plys. Monteres/justeres med Velcro	
Hælrem	Sort nylon, regulerbar længde	
Fodplade, polstring	Til fodstøtte dybde 13 cm	
	Til hel, vinkeljusterbar fodplade	
Forlænget fodplade	Monteres på eksisterende fodplade, fra sædebredde 40-55 cm	
Forlænget fodplade Add-on	Passer til den eksisterende fodplade fra sædebredde 35-52,5 cm. Forlænger fodstøtternes dybde til 22,5 cm	
Sidebeskyttelse forlænget fodplade Add-on	Monteres på forlænget fodplade Add-on	
Fodboks	Polstret. Rummer fødderne sikkert, men tillader stadig nogen bevægelse. Medium eller large	
Hoftebælte	Todelt med snaplås, fastgøringspunkter på kørestolsrammen	
Bælte	Med snaplås	
Hovedstøtte, traditionel	Regulerbar i højde-, dybde- og vinkel. Hygiejnebetræk	
	Med sidestøtte. Regulerbar i højde-, dybde- og vinkel.	
Beslag hovedstøtte 3A	Til Crossryg 3A, mod 4	
Beslag hovedstøtte	Monteres på kørebøjle	
Tværstang (til ryglæn)	Crossryg 3A. Med snaplås	
Tværstang (til ryglæn)	Til Crossryg 2. Med snaplås	
Rygekile	Tre forskellige størrelser, fastgjort med Velcro. Skaber støtte og form i ryglæn. Kilerne kan også kombineres med andet tilbehør og klippes til i den ønskede størrelse. Det er også muligt at sætte flere kiler sammen.	13 x 9,5 x 2 cm
		19 x 12 x 2 cm
		20 x 17 x 2,5 cm
	Mørkegrå plys	15 cm
		30 cm
Sidepude	Giver skånsom støtte til siden. Bruges når overskopsstøtten er for usmidig (i kombination med armlæn og ved behov sidestop).	
Sidestop	Kombineres med kile eller sidestøttepude. Skaber et mere tydeligt stop og holder kilen eller sidestøttepuden på plads.	Lige
		Vinklet, 3 cm
Sidestøtte	Justerbar i højde, dybde og bredde samt aftagelig	
Sidestøtte	Svingbar og aftagelig. Justerbar i højde, dybde og bredde	
Sidestøtte	Crossryg 3A, PUR eller Dartex	
Sidestøtte	Crossryg 3A, kan svinges til siden, mellemstor eller stor pude	
Tipsikring	Med teleskopstang og foldbar, justerbar højde, regulerbar længde og vinkel	
Stokkeholder	Todelt, hvor elastisk del fastgøres omkring stokken	
Dropstativ	Beslag og stativ	
Egerbeskyttelse	Med gråt eller gult farvetryk	
Hjælpeudløser Tetra quick-release	Til personer med nedsat håndfunktion	
Værktøjssæt		

8. Montage ved levering

Benstøtte med fodplader og armlæn/sidebeskyttelse medfølger og monteres ved levering.

9. Håndtering



Udfoldning

- Tryk det ene sæderør ned, med hele hånden oven på sædet.
- Hold ikke fast om sæderøret ved udfoldning.
- Fold fodpladerne ned.

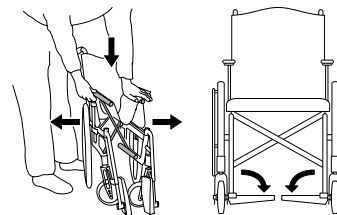

Sammenfoldning

- Eventuel kørebøjle og/eller tværstang afmonteres/klikkes løs.
- Fold fodpladerne op.
- Løft sædet op.

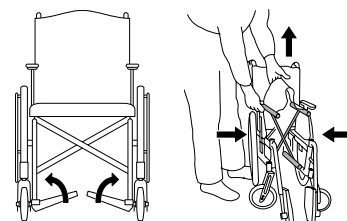

Drivhjul med quick-release



Ved montering kontrolleres altid, at quick-release knappen i navet fjedrer korrekt ud. Træk i hjulet for at kontrollere, at det sidder fast.

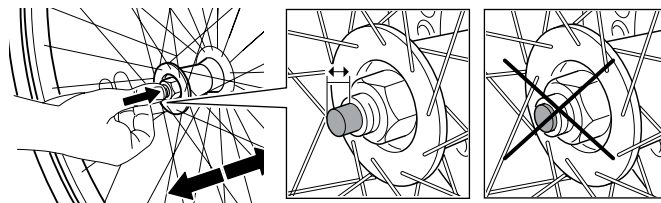

Tipsikring

- Tipsikringen kan foldes op i to låsepositioner. Den første låseposition kan være nødvendig, hvis tipsikringen støder mod rygsetlet.
- Når du slår tipsikringen ned, skal du sørge for, at låsetappen låses korrekt.

3-7 cm

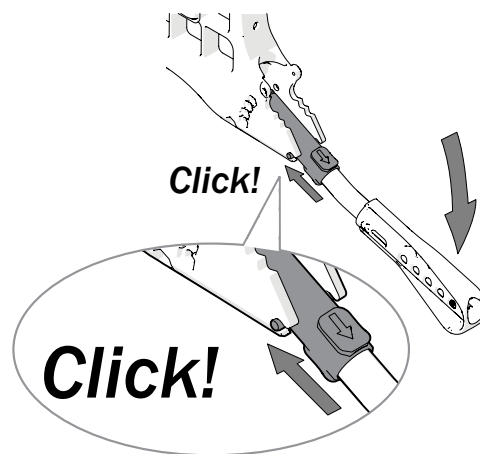
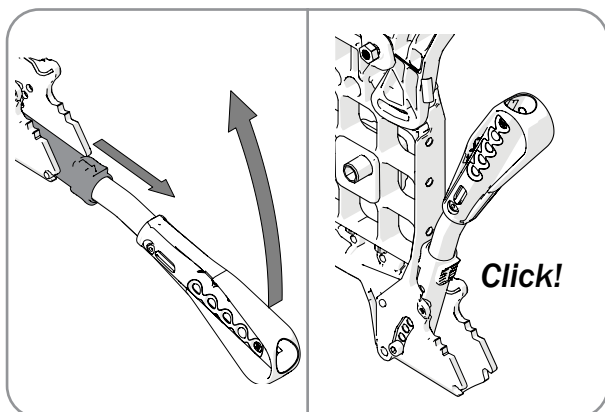

- Efter alle justeringer på stolen skal tipsikringens funktion kontrolleres. Kontakt din kommune, hvis tipsikringen skal justeres.

Træderør er integreret i rammen

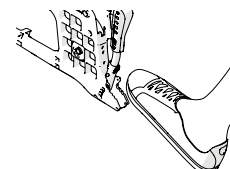

9. Håndtering

Benstøtter

Benstøtterne kan tages af/svinges til siden efter behov. Låsbare benstøtter ved tryk på den røde knap (A).

De låsbare benstøtter monteres ved at trykke på den røde knap (A), anbringe en benstøtte i den ønskede position og slippe knappen. Benstøtten er nu låst (B).

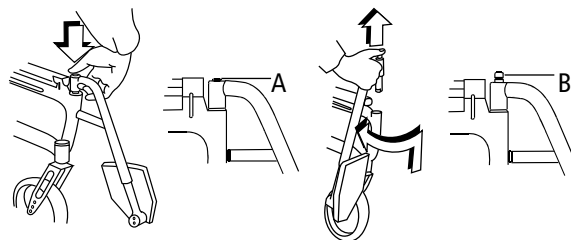

Kontrollér, at benstøtterne er låst, inden løft.

Kørehåndtag/kørebøjle, højderegulerbare

Løsn låsehåndtaget. Indstil den ønskede højdeposition. Sørg for, at håndtaget er i "snap"-position, lås låsehåndtaget.



Sørg for, at låsehåndtagene er trykket korrekt ned. Dette er især vigtigt, når man løfter stolen med brugeren siddende i den.



Sørg for, at håndtagets låsehåndtag altid er fri af håndtagets beslag.



Kørebøjlen skal fjernes, inden kørestolen kan foldes sammen.

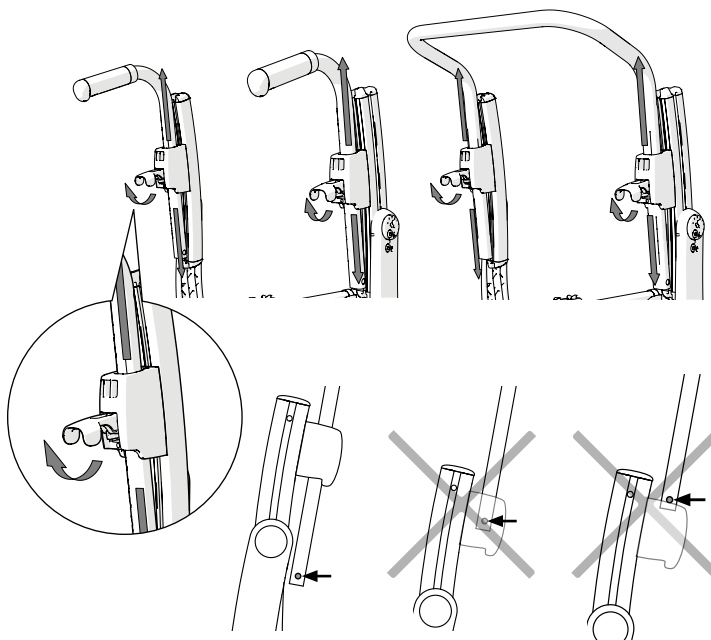

Crossryg 2

Løsn greb (A), tryk den røde kile ind. Derefter som ovenfor.

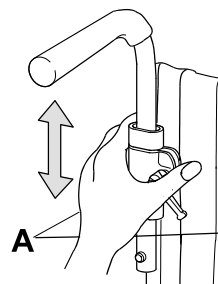

Cross ledsagerbremse (kørebremse)

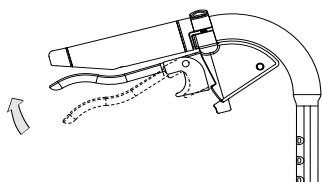

- Brems under kørsel ved at trække bremsehåndtaget opad.

Cross ledsagerbremse (parkeringsbremse)

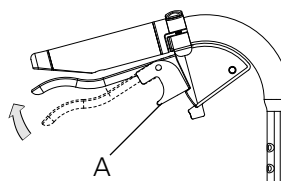

- Aktivér parkeringsbremsen ved at trække bremsehåndtaget opad, og tryk knappen A ind.
- Løsn ved at trække håndtaget opad.

10. Indstillinger siddekomfort

Siddekomfort

God siddekomfort afhænger af den enkelte persons behov og forudsætninger. Her følger nogle generelle retningslinjer for, hvad man skal huske på, når indstillingerne foretages. Vælg sædepude med omhu. Foruden komforten påvirker den stabiliteten og dermed bevægelsesfriheden. Sædepuder har også forskellig trykfordeling.

Ryglænets indstilling er en kombination af vinkler, højde og form. Derfor kan det også være nødvendigt at finjustere ryglænets vinkelindstillinger i forbindelse med indstilling af rygbetrækket.

Rygovertræk

- Løsn samtlige stropper, men sørg for, at velcrobåndene stadig holder hinanden fast.
- Placer rygovertrækket, så det dækker rygskindernes øverste kant og danner en fold mellem sæde og ryglæn, så brugeren kan sætte sig godt ind på sædet.

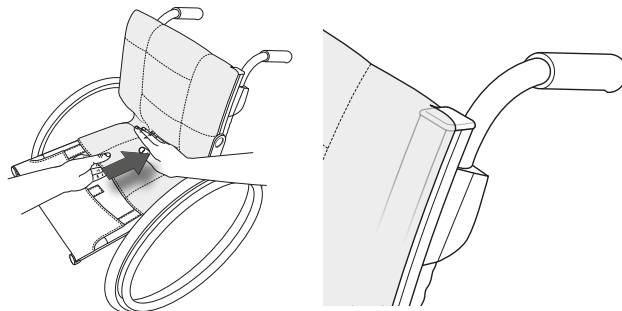

Sædepude

- Sørg for, at sædedybden er indstillet korrekt.
- Læg puden så langt tilbage på sædet, at de afrundede hjørner kommer ind mellem ryglænskinderne.
- Opmål en passende længde på sædepuden, og skær den til ifølge de medfølgende instruktioner.
- For at få mere kontur på sædepuden kan den suppleres med en komfortkile, der placeres i betrækkets lomme på undersiden af sædepuden.

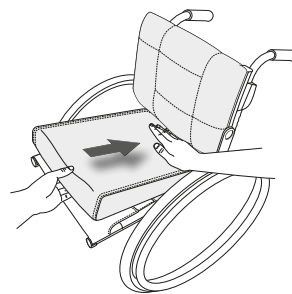

Stropryg

Indstilling af stropryggen foretages med brugeren siddende i kørestolen.

- Sørg for, at brugeren sidder så langt tilbage på sædet som muligt.
- Giv bækkenet støtte ved at spænde det bånd, der er placeret umiddelbart under rygsvajet.
- Justér derefter det øverste bånd, så brugeren får støtte og balance i overkroppen.
- De resterende bånd reguleres for at give plads til bagdelen og følge ryggens naturlige runding.

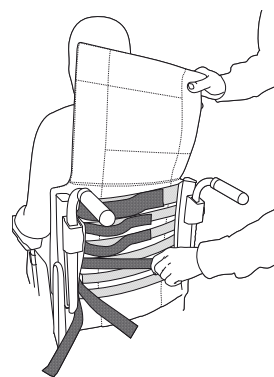

Husk tiprisikoen.
Kontrollér altid tipsikringens indstilling.



Spænd ikke de øverste bånd for hårdt, da det påvirker udfoldningen af krydset, dvs. sæderørens fastlåsning i rammen.

Rygvinkel

Det kan være nødvendigt at justere rygvinklen i forbindelse med, at stropryggen indstilles. Kontakt din ordinerende terapeut.

10. Indstillinger siddekomfort

Fodplader

Justér højden, så du kan mærke, at fødderne får støtte, og lårene hviler mod puden.
Til udendørs brug bør fodpladerne have 4 - 5 cm til jorden.



Tiprisiko!
Stå aldrig på fodpladerne.

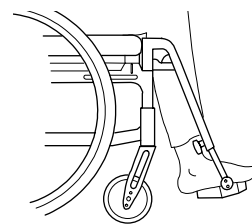

Justering af vinkel

Justér fodpladernes vinkel, så fodleddene har en vinkel på 90°.

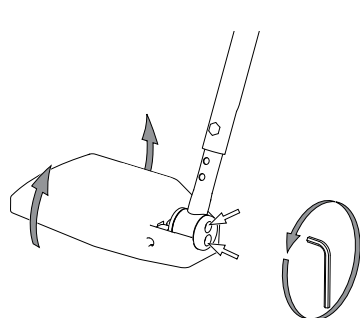

5 mm

Justering af højde

Løsn fingerskruerne helt på benstøtten. Træk skruen ud. Indstil højden. Montér skruen og fingerskruen. Stram ordentligt.

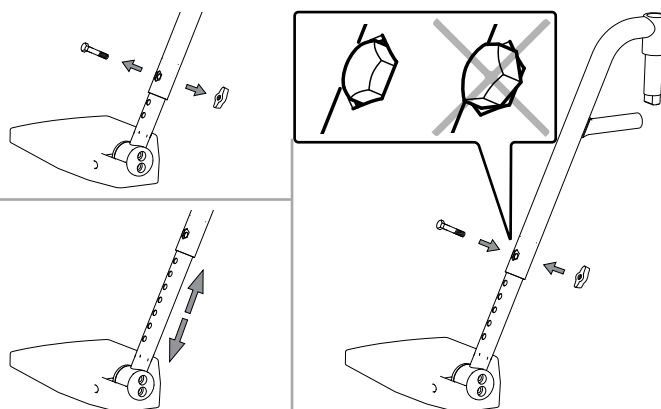

Ændring af fodpladernes dybde

Tilpas fodpladernes dybde ved at bytte om på højre og venstre fodplade. Husk at justere vinklen.

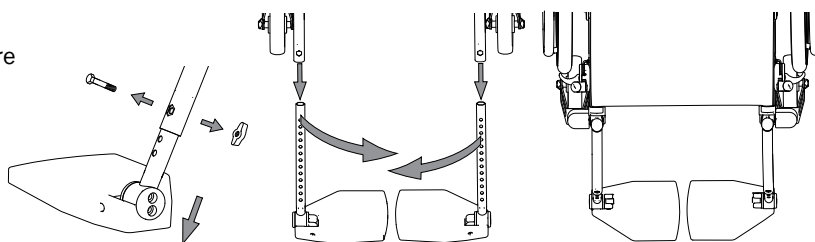

Læg/Hælrem

- Justér længden, så den midterste del af fødderne hviler på fodpladerne.

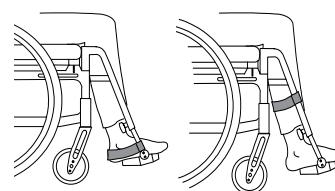

11. Køreteknik, brug



Parkering

Vend forhjulene fremad, aktivér bremserne.

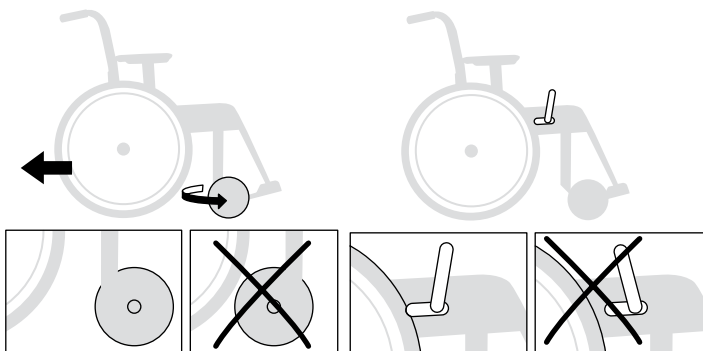

Parker ikke på en stigning med bruger i kørestolen.

Forflytning til/fra kørestol

Vend forhjulene fremad, aktivér bremserne, vip fodpladerne op, og fold benstøtterne til siden.



Stå aldrig på fodpladerne, fare for at tippe!

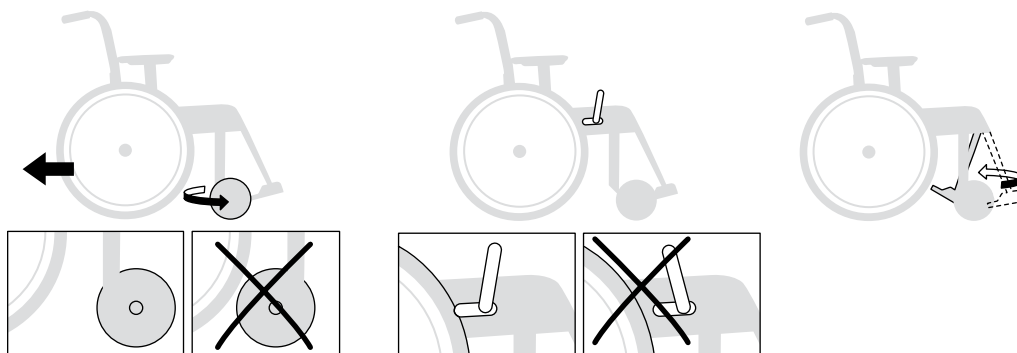

Sidelæns



Forfra

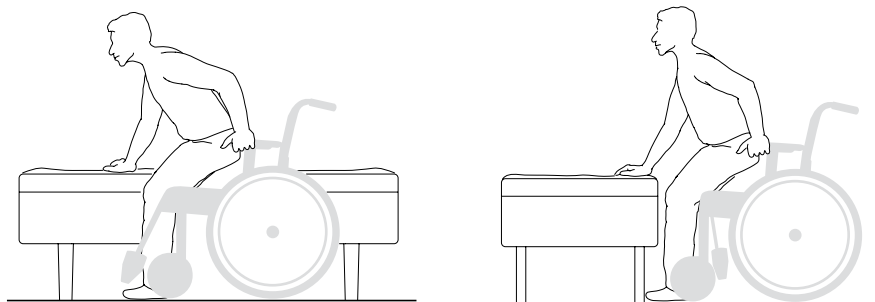

Løft af kørestol

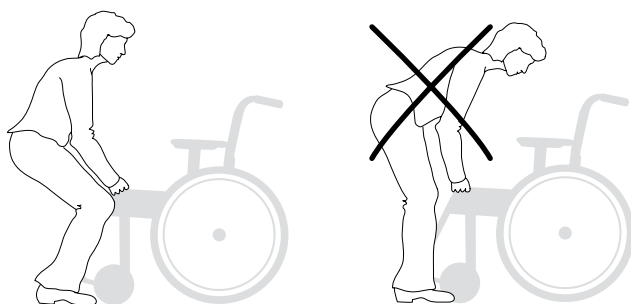

Sørg for, at de højderegulerbare kørehåndtag er spændt ordentligt, og at låsbare benstøtter er låst ordentligt.

Benstøtter, der ikke kan låses, svinges ind under sædet, og kørestolen løftes i rammens forreste, øverste del.

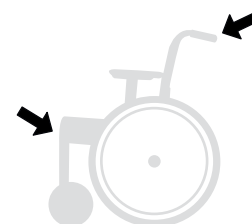



11. Køreteknik, brug

 Følgende skitser viser principper for køreteknik og forcering af forhindringer.

Bruger, op forlæns

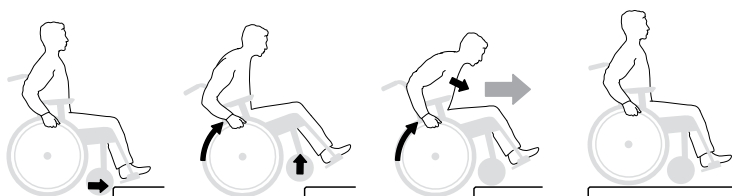
Denne teknik anbefales kun for erfarne kørestolsbrugere.
- Sørg for, at tipsikringerne er deaktiverede.



 Aktivér tipsikringerne efterfølgende!

Bruger, op baglæns

Denne teknik fungerer kun ved lave kanter/tærskler, afhængigt af fodpladernes højdejustering.
- Sørg for, at tipsikringerne er deaktiverede.

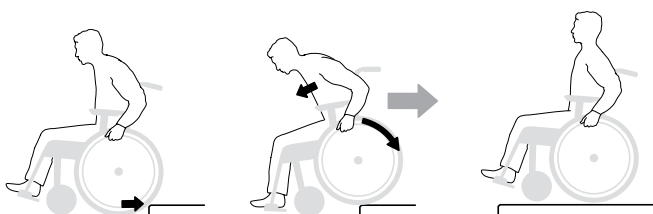

 Aktivér tipsikringerne efterfølgende!

Bruger, ned forlæns

Denne teknik anbefales kun for erfarne kørestolsbrugere.
- Sørg for, at tipsikringerne er deaktiverede.

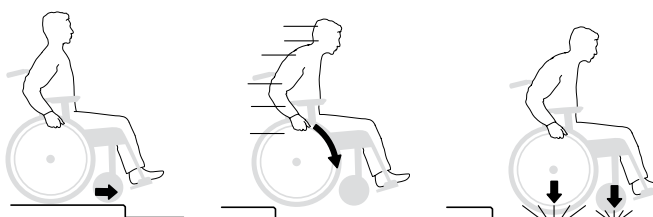



 Aktivér tipsikringerne efterfølgende!

Bruger, ned baglæns

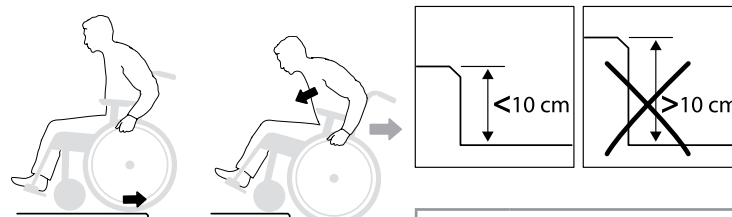
Denne teknik anbefales kun for erfarne kørestolsbrugere.
- Sørg for, at tipsikringerne er deaktiverede.



 Faren for at tippe er stor ved denne manøvre!

 Aktivér tipsikringerne efterfølgende!

11. Køreteknik, brug



Hjælper, op forlæns

- Sørg for, at tipsikringerne er deaktiverede.

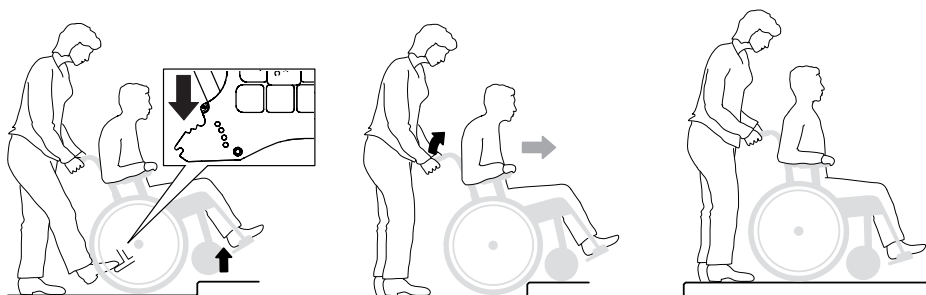

Aktivér tipsikringerne efterfølgende!



Hjælper, op baglæns

- Sørg for, at tipsikringerne er deaktiverede.

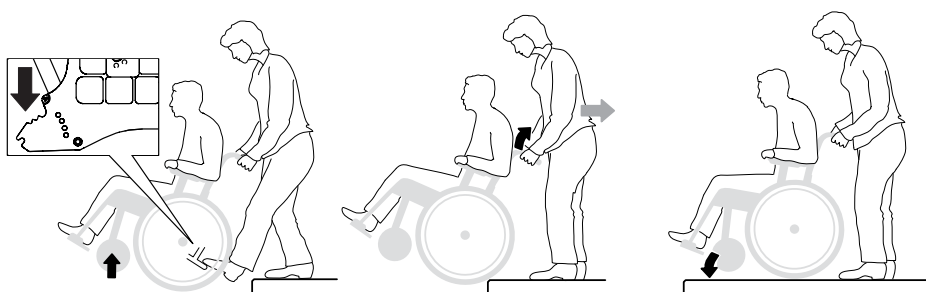

Aktivér tipsikringerne efterfølgende!



Hjælper, ned forlæns

- Sørg for, at tipsikringerne er deaktiverede.

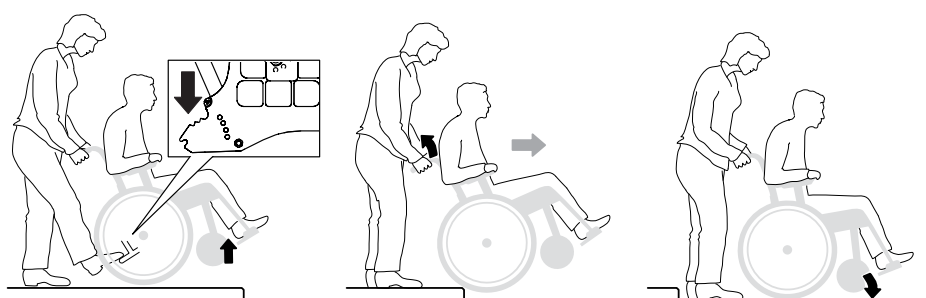

Aktivér tipsikringerne efterfølgende!



Hjælper, ned baglæns

- Sørg for, at tipsikringerne er deaktiverede.

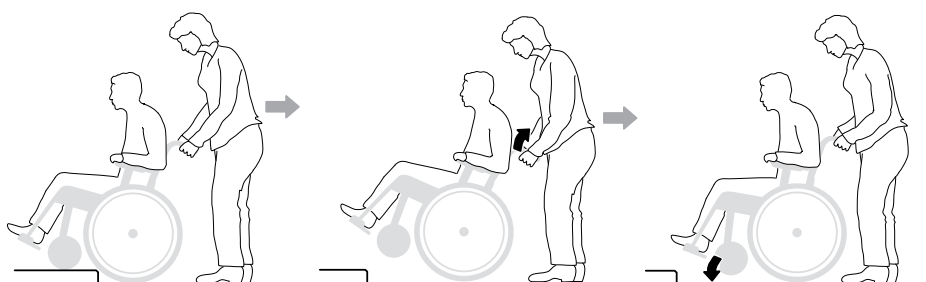

Aktivér tipsikringerne efterfølgende!

11. Køreteknik, brug



Trapper, op

- Sørg for, at tipsikringerne er deaktiverede. Kør aldrig på rulletrappe, heller ikke med hjælper. Sørg for, at de højde-regulerbare håndtag er skruet til.

Vi anbefaler, at der altid er to hjælpere ved denne forflytning. En, der går bagved og holder i kørehåndtagene, og en, der går foran og holder i rammen (eller i benstøtterne, hvis disse kan låses).

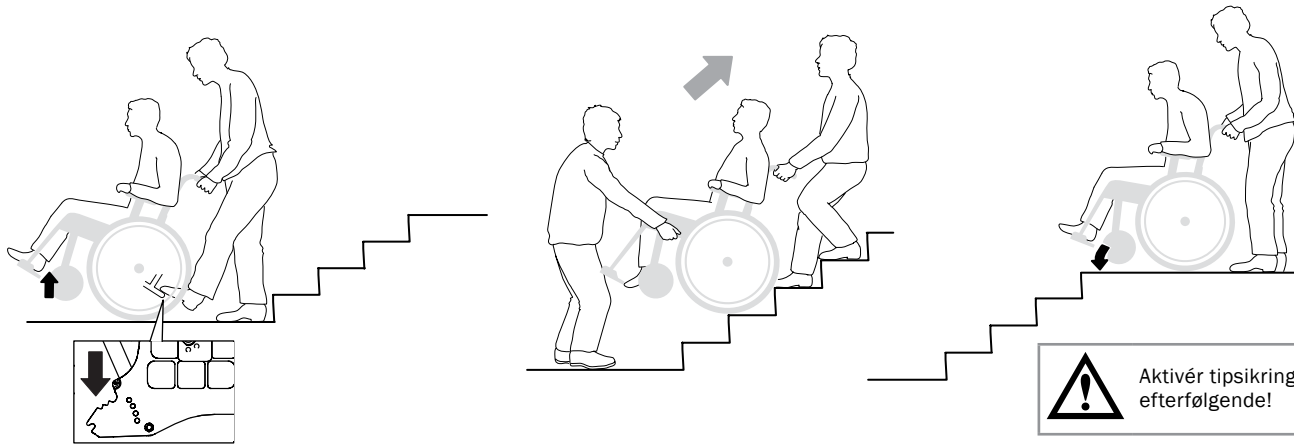

Trapper, ned

- Sørg for, at tipsikringerne er deaktiverede. Kør aldrig på rulletrappe, heller ikke med hjælper. Sørg for, at de regulerbare skubbehåndtag er skruet fast.

Vi anbefaler, at der altid er to hjælpere ved denne forflytning. En, der går bagved og holder i kørehåndtagene, og en, der går foran og holder i rammen (eller i benstøtterne, hvis disse kan låses).

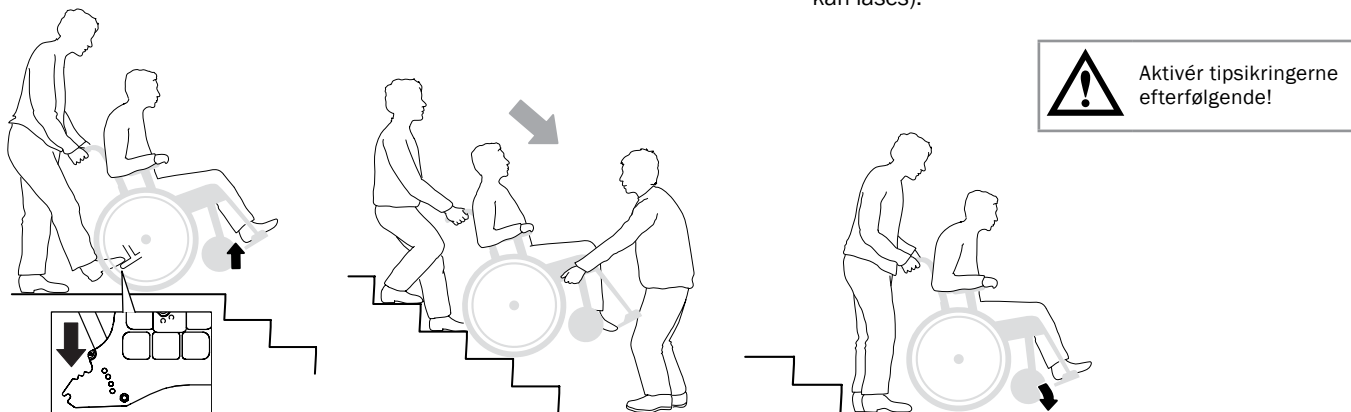

Kørsel op ad/ned ad bakke

Kontrollér farten med drivringene, ikke med bremserne!
Undgå at vende midt på en bakke. Kør altid så lige op/ned som muligt. Bed om hjælp, hvis du er usikker.

Op ad bakke

Læn kroppen fremad for at korrigere tyngdepunktet.

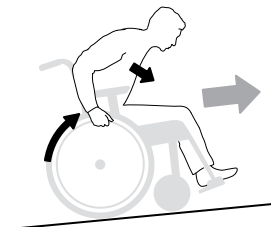

Ned ad bakke

Læn kroppen bagud for at korrigere tyngdepunktet.

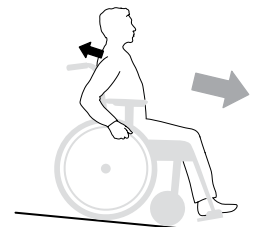

Fodfremdrift

Brugeren sparker sig fremad med den ene eller begge fødder.

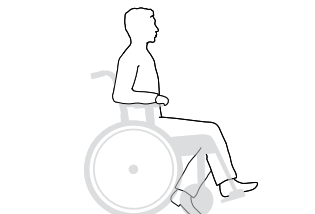

12. Avancerede indstillinger, tilpasning

Sædevinklen fås med forskellen mellem forreste og bagerste sædehøjde.

Ved ændret sædevinkel:

- Juster forgaffelfæstets vinkelindstilling.
- Kontrollér ryglænsvinklen.

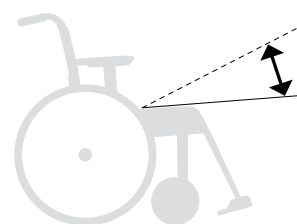

Sædedybden kan reguleres ved at løfte det forreste sædebetræk og flytte det bagud/fremad.

Med Crossryg 3A kan sædedybden forlænges ved hjælp af ryglænsindstillingen (se afsnittet "Justering af sædedybde ved hjælp af lumbalvinkel, 3A").

Siddekomfort

Efter indstilling af sædehøjde, sædevinkel, sædedybde og rygvinkel skal rygbetrækket justeres for at give støtte og komfort. Se afsnittet "Indstillinger for siddekomfort".

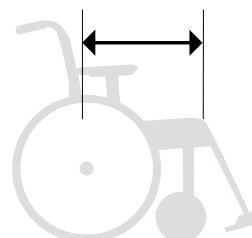

Husk tiprisikoen.
Kontrollér altid tipsikringens indstilling.

Forreste sædehøjde kan justeres ved hjælp af:

- Forgaffelfæstet, kan justeres i højde og vinkel.
- Skift af forhjulets position i forgafflen.
- Udskiftning af forgaffel
- Udskiftning af forhjul
- Udskiftning af forhjulsfæste



Husk tiprisikoen.
Kontrollér altid tipsikringens indstilling.

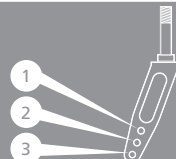

Monteringsanvisninger findes i afsnittene "Højdeindstilling af forgaffelfæste", "Vinkelindstilling af forgaffelfæste", "Afmontering/montering af forgaffel" og "Afmontering/montering af forhjul".

		Tablel for forreste sædehøjde 												
		Forhjulsposition (cm)												
		Ekstra kort forgaffel			Kort forgaffel			Medium forgaffel			Lang forgaffel			
	Drivhjulsposition	Forhjul	1	2	3	1	2	3	1	2	3	1	2	3
Lavt forhjulsfæste	H	4"*	32-36	33.5-37.5	36-40	-	-	-	-	-	-	-	-	-
	G	4"*	-	34-38	35.5-39.5	-	-	-	-	-	-	-	-	-
	G	5"	-	-	-	36-40	37.5-41.5	-	-	-	-	-	-	-
	A-F	5"	-	-	-	36-40	37.5-41.5	39-43	-	-	-	-	-	-
Standard/bredere forhjulsfæste	A-F	6 1/2"	-	-	-	-	-	41-45	-	-	-	-	-	-
		5"	-	-	-	37.5-41.5	39-43	40.5-44.5	43-46	45-48	46-49	-	-	-
		6"	-	-	-	-	40-44	41.5-45.5	45-47	46-49	47-50	-	-	-
	A-E	7"	-	-	-	-	-	-	47.5-49.5	48.5-51.5	-	-	53-56	
	A-C	8" **	-	-	-	-	-	-	-	48-51	49-52	-	52.5-54.5	53.5-56.5

*Maks. brugervægt 100 kg.

For korrekt indstilling af forgaffelfæstet: Maks. bagudvinkling 6 cm højere for end bag (9°), maks. fremadvinkling 2 cm lavere for end bag (3°).

** Fungerer i afbalancering 4-6 med 3° bagudvinklet sæde og standard benstøtte. Sørg for, at gaffel/forhjul kan rotere frit uden at ramme kørestol eller bruger. Til forhjul 8x2", anvend forgaffel Transit (giver en sædehøjde på 47-51 cm).

12. Avancerede indstillinger, tilpasning

Bagerste sædehøjde kan justeres ved hjælp af:

- Drivhjulets (camberskivens) position i gavlen.
- Camberskivens drejning i gavlen.
- Udskiftning af drivhjul



Husk tiprisikoen.
Kontrollér altid tipsikringens indstilling.

Tabel for bagerste sædehøjde

	Drivhjul	Sædehøjde cm	Afstand cm fra drivhjul til sæde
Position A	20"	46	4,5
	22"	48,5	7,0
	24"	51	9,5
	26"	53,5	12
Position B	20"	44	6,5
	22"	46,5	9,0
	24"	49	11,5
	26"	51,5	14
Position C	20"	42	8,5
	22"	44,5	11,0
	24"	47	13,5
	26"	49,5	16
Position D	20"	40	10,5
	22"	42,5	13
	24"	45	15,5
	26"	47,5	18
Position E	20"	38	12,5
	22"	40,5	15
	24"	43	17,5
	26"	45,5	20
Position F	20"	36	14,5
	22"	38,5	17
	24"	41	19,5
	26"	43,5	22
Position G	20"	34	16,5
	22"	36,5	19
	24"	39	21,5
	26"	41,5	24
Position H	20"	32	18,5
	22"	34,5	21
	24"	37	23,5
	26"	39,5	26

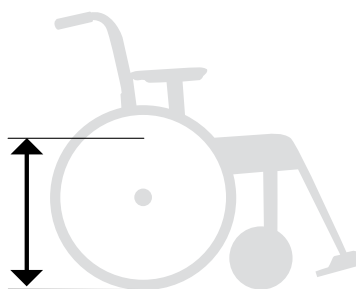

Sædehøjde

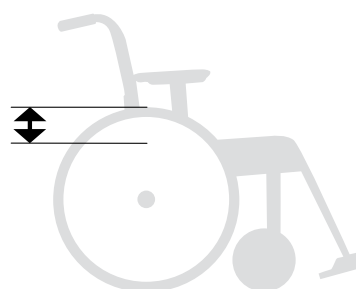

**Afstand fra drivhjul
til sæde**

12. Avancerede indstillinger, tilpasning

Højdejustering forgaffelfæste

Løsn skruerne (A og B). Indstil den ønskede sædehøjde ved at måle fra gulvet til sæderørets overkant (tryk røret ned i koppen ved måling), og spænd skruerne på det ene forgaffelfæste. Brug stregmarkeringerne som reference for højdeindstilling af modsat side. Spænd det andet fæste. Kontrollér og justér, så beslagene er i vatter (se afsnittet "Vinkelindstilling af forgaffelfæste"). Finjustér højden på forgaffelfæsterne, så begge hjul hviler mod gulvet.



Husk tiprisikoen.
Kontrollér altid tipsikringens indstilling.

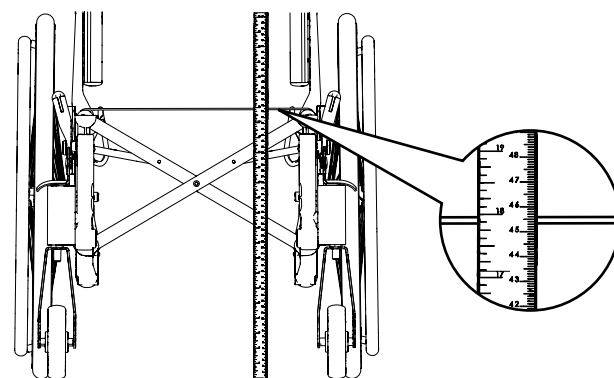
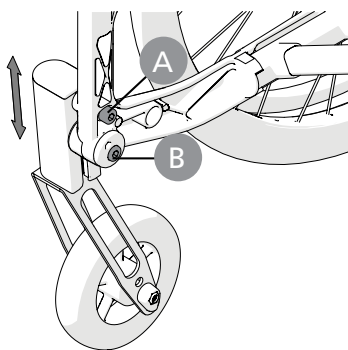

Vinkelindstilling af forgaffelfæste

Den rette vinkelindstilling er vigtig for kørestolens køreegenskaber.

Løsn fastgøringsskruen (A) ca. 2 omgange, så takkerne (C) er fri inden i muffen.

Før unbrakonøglen ind i hullet (B), og drej, indtil beslaget sidder lodret. Gå altid ud fra en stilling, så hjulet flyttes fremad (D). Tryk muffen ind, og hold den i den rette stilling, mens fastgøringsskruen spændes.



Husk tiprisikoen.
Kontrollér altid tipsikringens indstilling.



Sigt efter noget lodret, f.eks. en dørkarm eller et bordben, ved indstillingen.

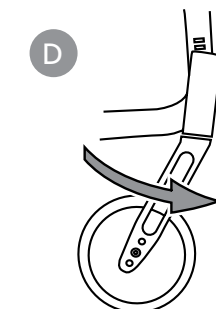
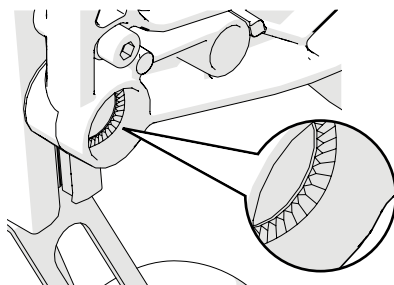
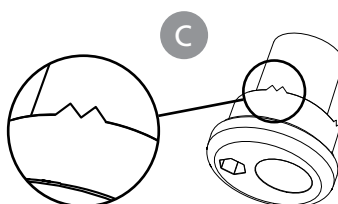
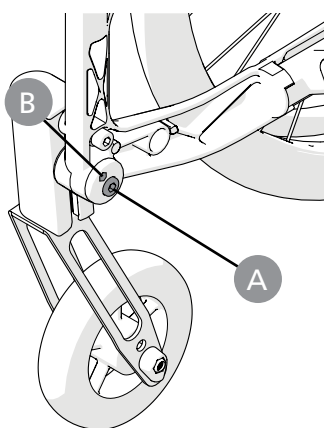

12. Avancerede indstillinger, tilpasning

Afmontering/montering af forgaffel

- Afmonter dækproppen (A), og løs låsemøtrikken (B). Træk forgafflen ud, og flyt den affasede skive (C) og kuglelejet til den nye gaffel.
- Montér skiver og kugleleje i forgaffelfæstet ifølge tegningen. Skiven (C) placeres med den affasede side mod gafflen. Fjederskive (D) øverst under låsemøtrikken.
- Spænd forsigtigt låsemøtrikken, indtil forgafflen roterer med en vis inerti, og løs derefter ca. 1/2 omgang. Så får fjederskiven den rette spænding, hvilket mindsker risikoen for, at forhjulet begynder at slingre.
- Montér dækproppen.

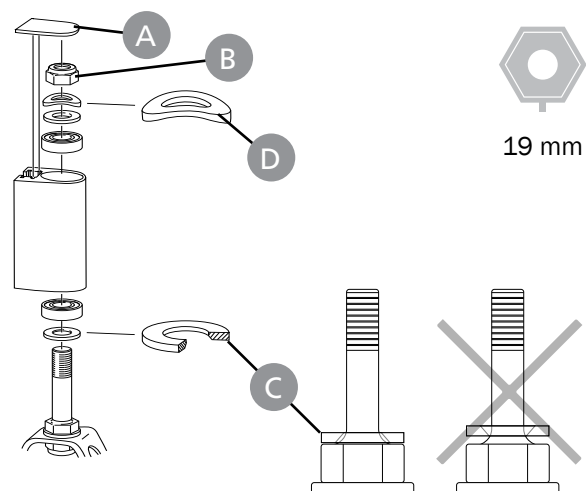

Afmontering/montering af forhjul

Løs skrue, møtrik og afstandsstykker, og montér hjulet i en passende position.



Husk tiprisikoen.
Kontrollér altid tipsikringens indstilling.

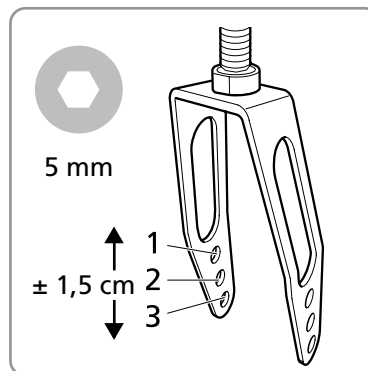
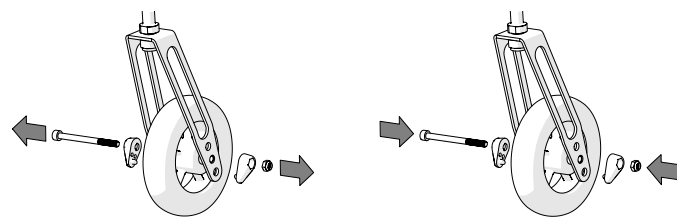

12. Avancerede indstillinger, tilpasning

Ændring af drivhjulposition

1. Tag drivhjulet af
2. Løsn møtrikken.
3. Adskil camberskiverne, og monter dem i den ønskede stilling (se tabel i afsnittet "Tabel for bagerste sædehøjde").



Husk tipsikoen.
Kontrollér altid tipsikringens indstilling.

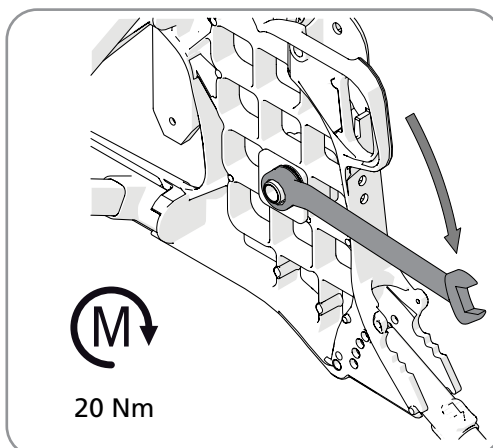
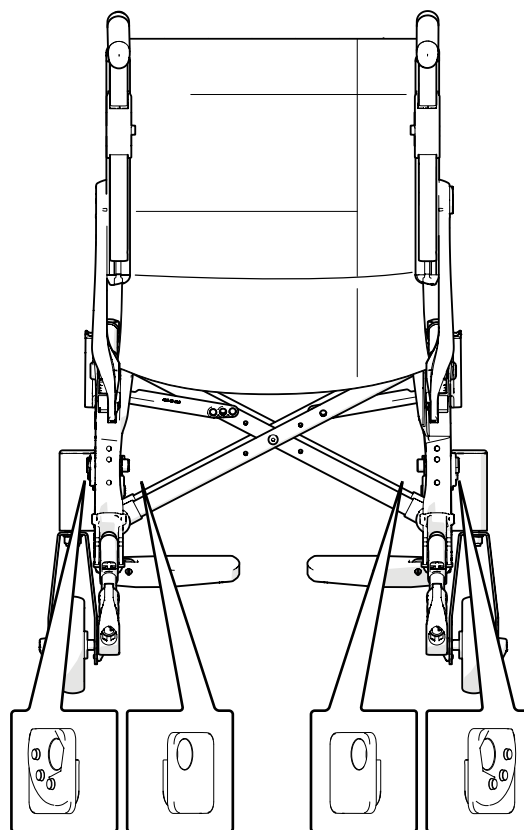
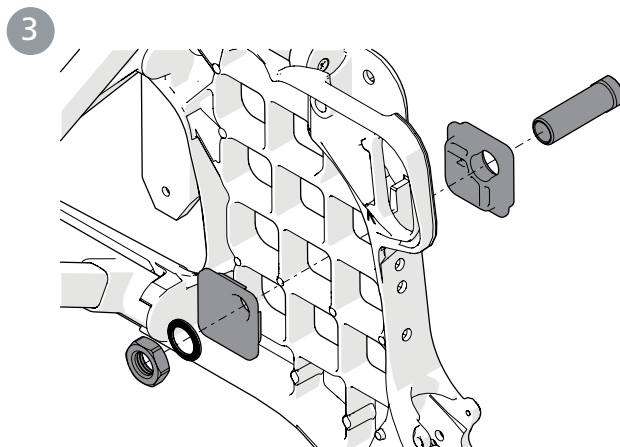
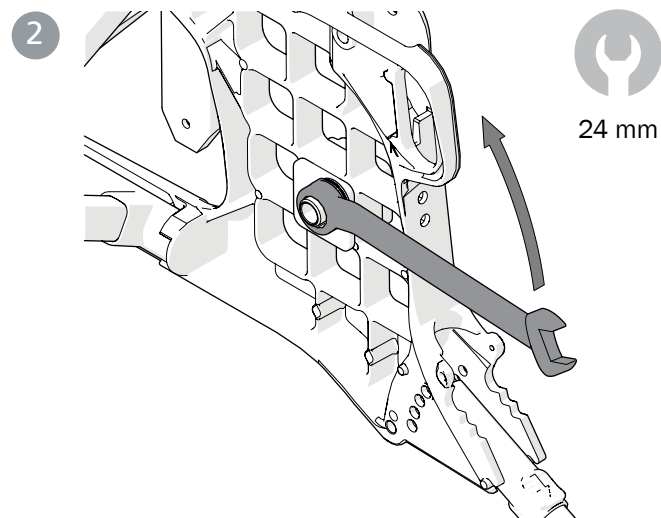
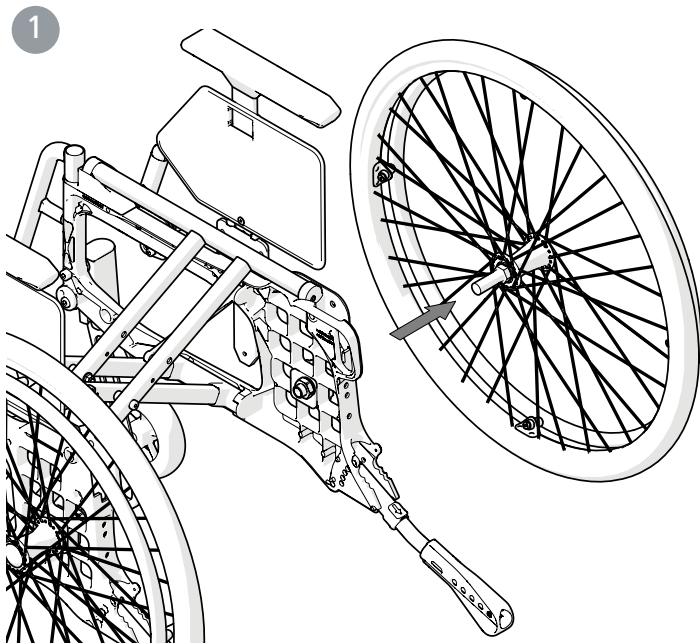

12. Avancerede indstillinger, tilpasning

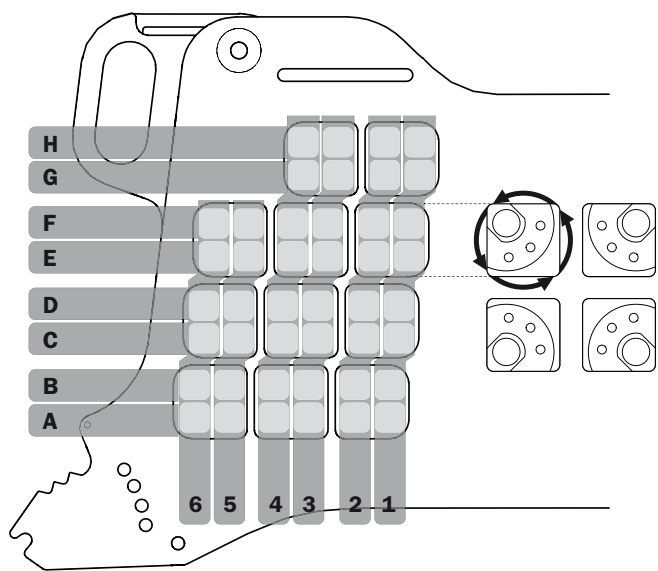

Montering af 0° Camber

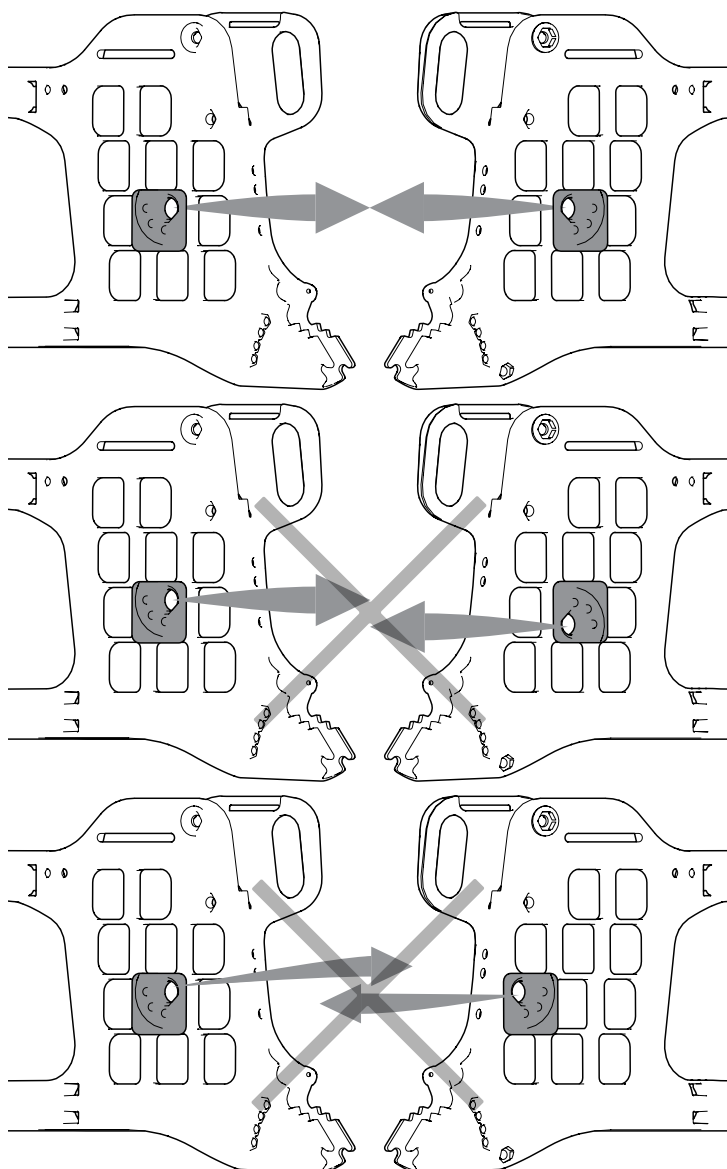
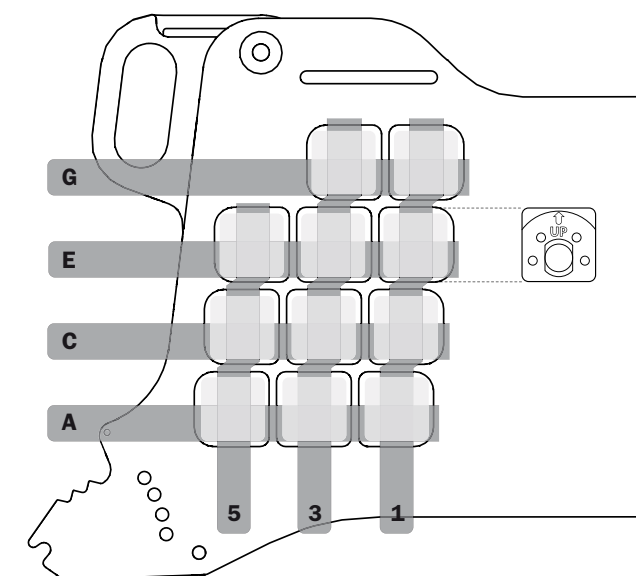

Ved montering kontrolleres, at drivhjulets navaksel er korrekt indstillet. Knappen i navet skal fjedre ud til den oprindelige stilling.

12. Avancerede indstillinger, tilpasning

Ændring af drivhjulposition, ledsagerbremse

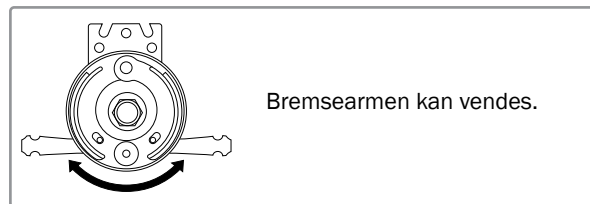
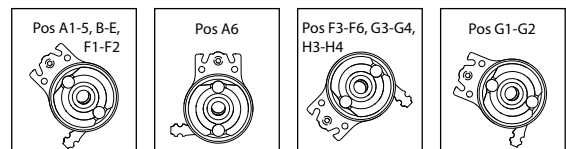
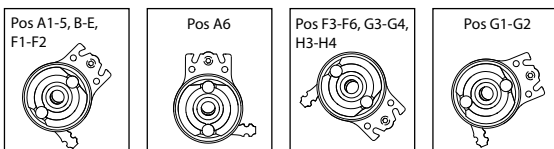
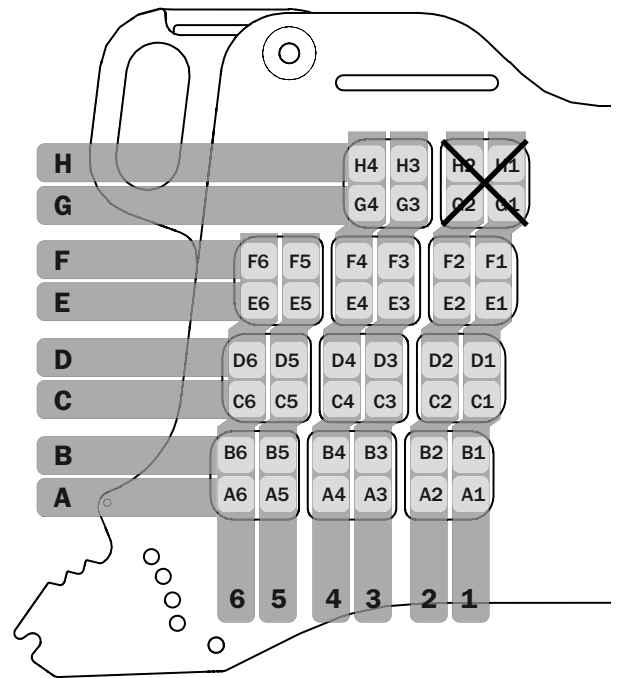
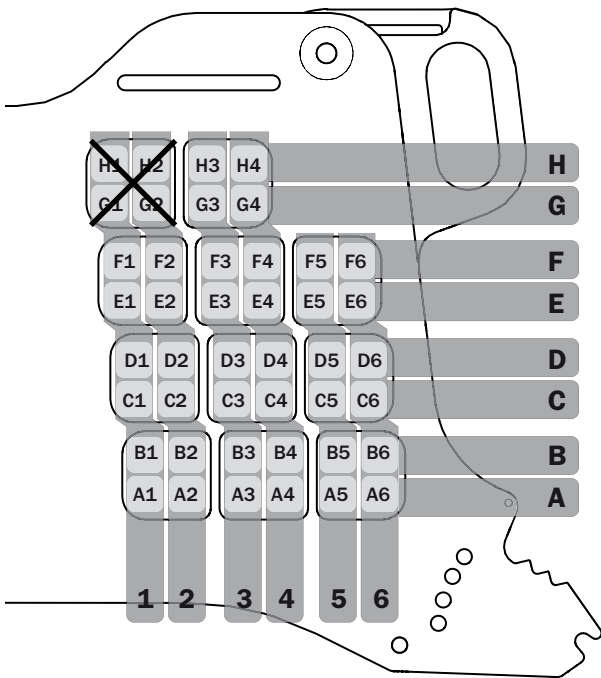
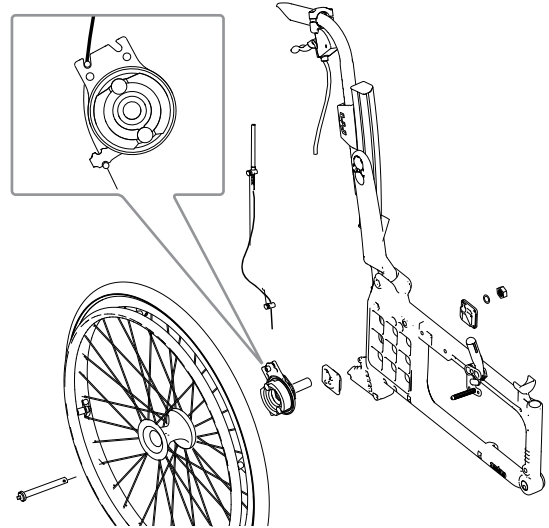
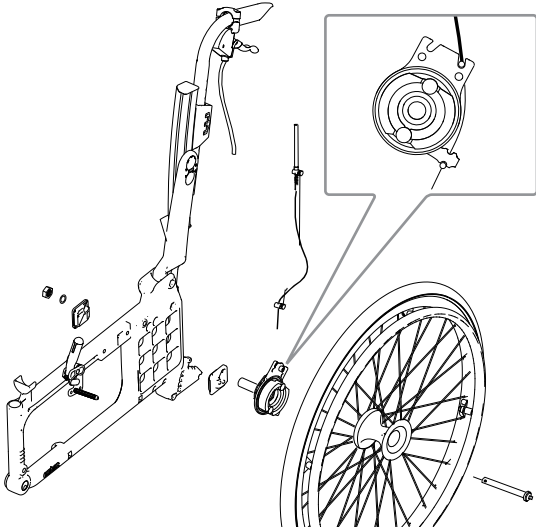

Ved justering af bremse løsnes møtrikken (A), og bremsen justeres ved at skrue (B) op/ned.
 Når bremsen tager tilstrækkeligt fat, spændes møtrikken (A). Denne justering skal foretages, når bremsen ikke virker tilfredsstillende.

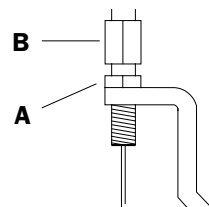

8 mm

12. Avancerede indstillinger, tilpasning

Justering af ryglæsvinkel, 3A

Ryglænets vinkel er trinløst justerbar (se "Stolens muligheder").

1. Løsn møtrikken.
2. Justér rygvinklen. Anvend streg-markeringerne, eller tæl antallet af "klik" til at få samme rygvinkel på både højre og venstre side. Klik-positionerne har 3° intervaller og er kun til for at forenkle

indstillingen. Rygvinklen kan derfor også justeres mellem klik-positionerne.

3. Spænd møtrikken.



Husk tipsikoen.
Kontrollér altid tipsikringens indstilling.

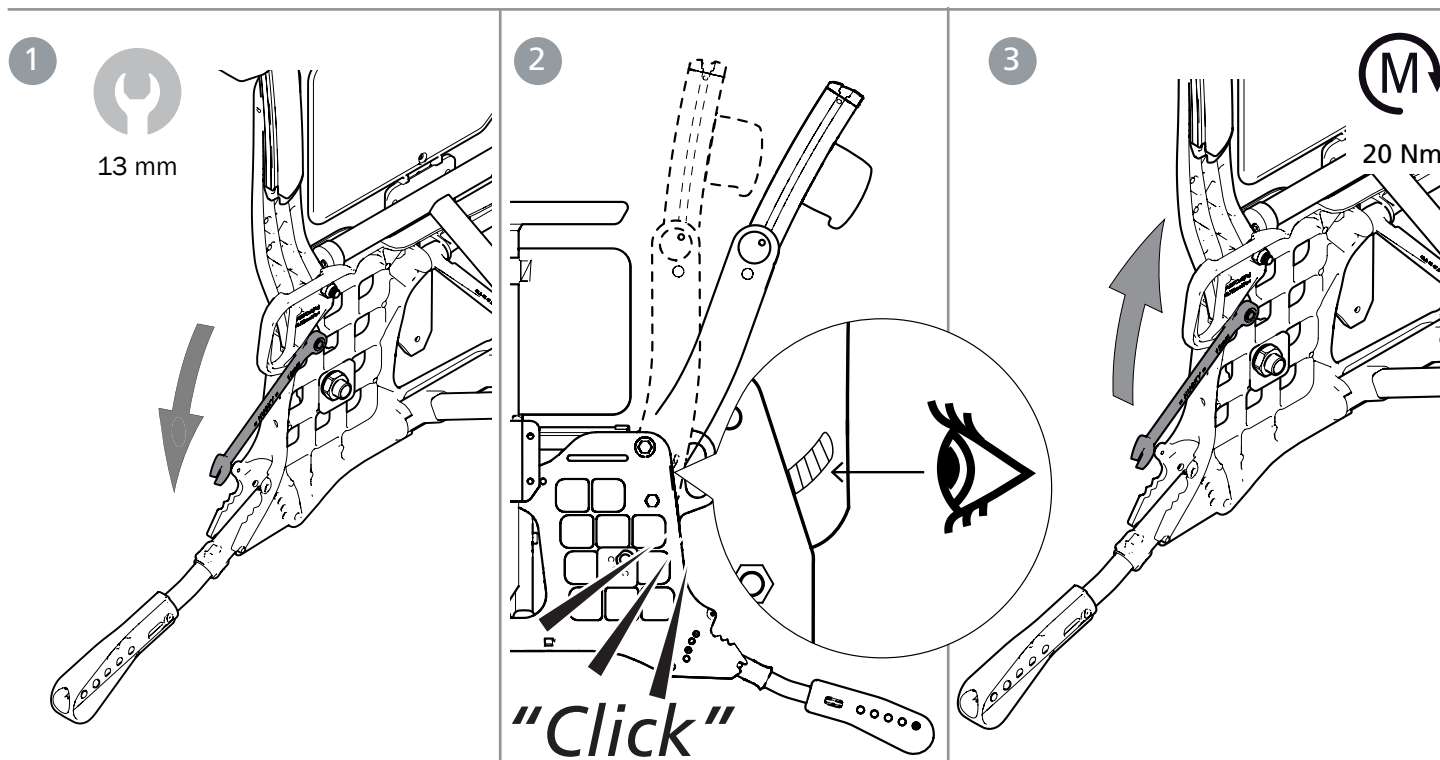

Justering af ryglæns højde og lumbalvinkel, 3A

Ryglæns højden er justerbar (se "Stolens muligheder").

1. Løsn låseskruerne (A) maks. 1 omgang.
2. Justér ryglæns højden ved hjælp af skalaen og markeringen på den nederste rygskinne. Spænd låseskruerne maks. 1/2 omgang.
3. Sæt unbrakonøglen i excentermuffens låseskrue, og løs den 1/2 omgang. Flyt unbrakonøglen til excentermuffens nøglegreb, og indstil den ønskede lumbalvinkel.
4. Spænd låseskruerne fast.



Husk tipsikoen.
Kontrollér altid tipsikringens indstilling.

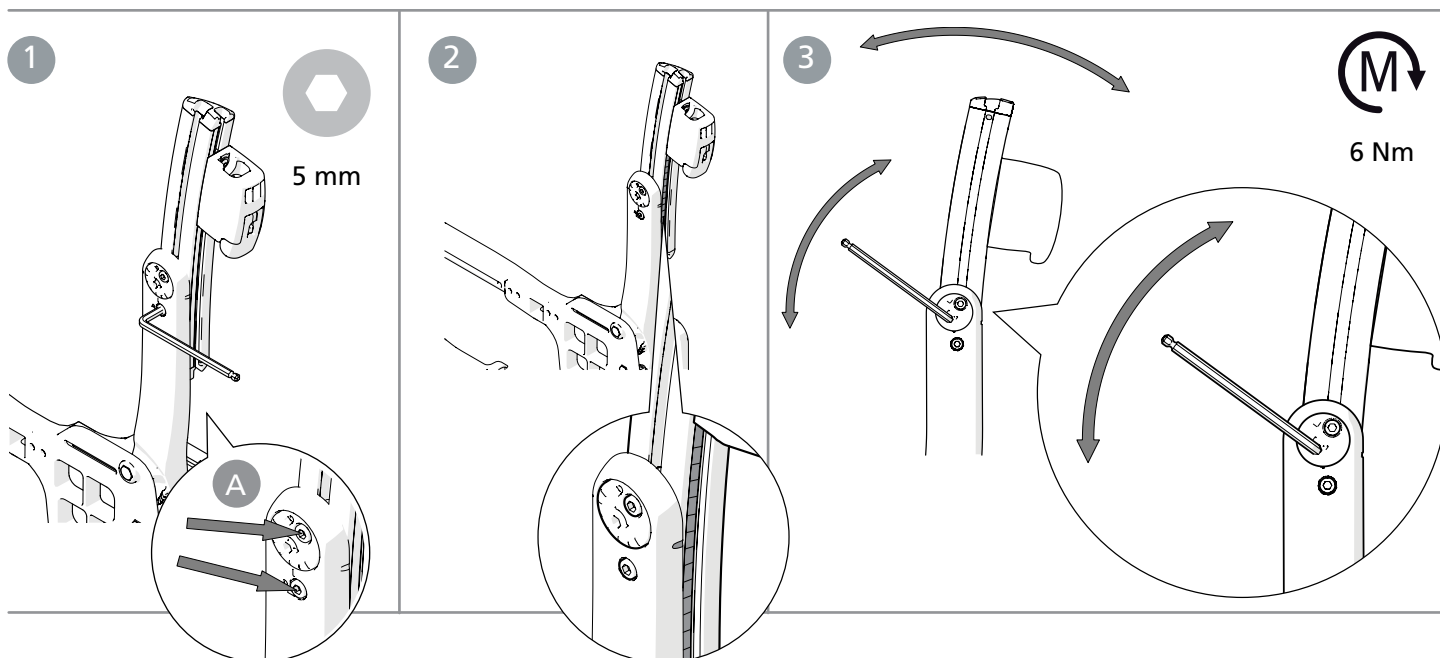

12. Avancerede indstillinger, tilpasning

Justering af sædedybde ved hjælp af lumbalvinkel, 3A

En forlænget sædedybde fås ved at åbne ryglænsvinklen (hoften) og følge efter med lumbalvinklen.

1. Juster rygvinklen (se afsnittet "Justering af ryglænsvinkel 3A").
2. Juster lumbalvinklen ved hjælp af excentermufferne til den ønskede rygvinkel (se "Justering af ryglænsøjde og lumbalvinkel, 3A").
3. Ved behov monteres sædeforlænger (tilbehør).



Husk tiprisikoen.
Kontrollér altid tipsikringens indstilling.

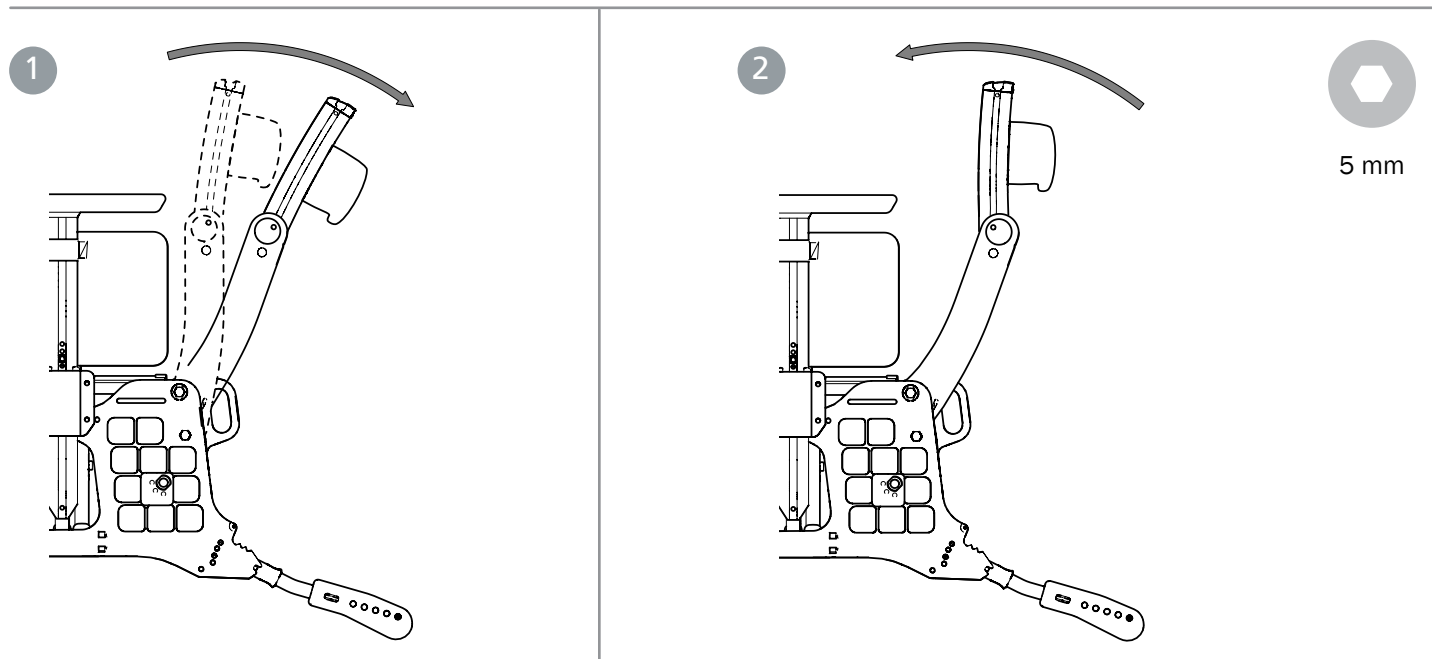

Montering af sædeforlænger

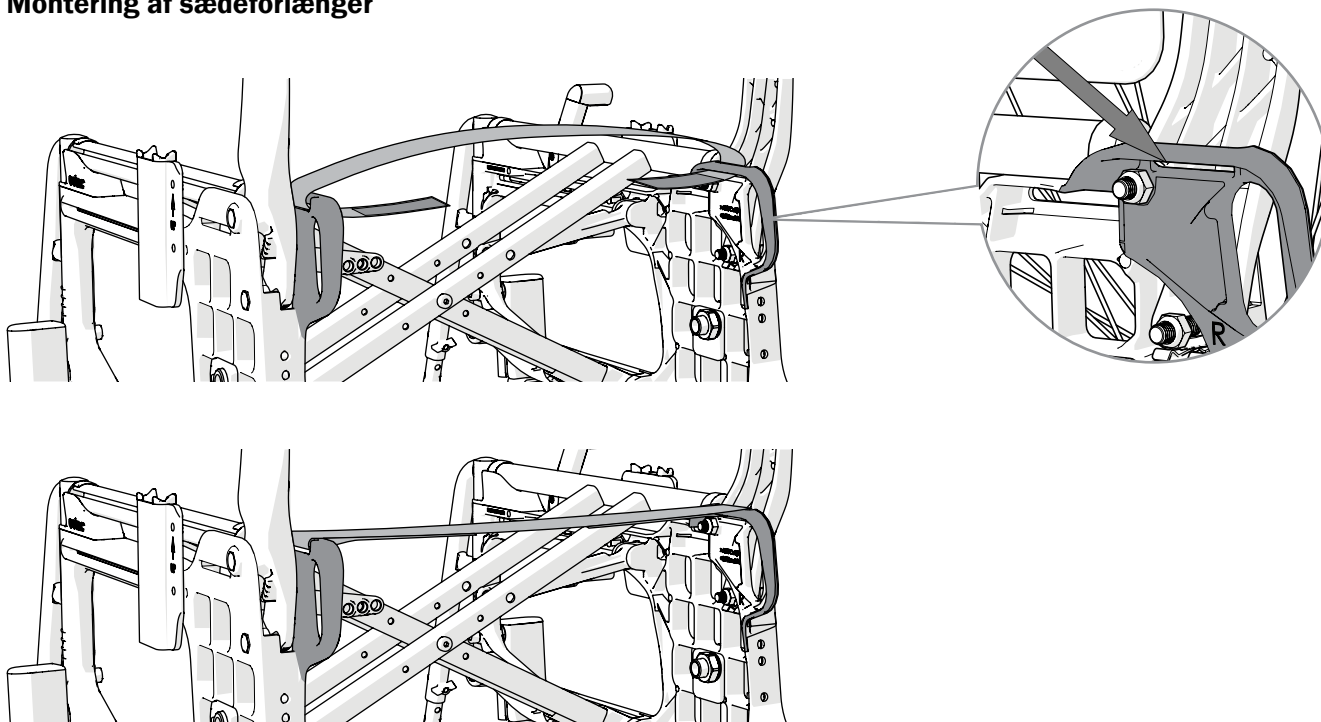

Husk tiprisikoen.
Kontrollér altid tipsikringens
indstilling.

12. Avancerede indstillinger, tilpasning

Justering af ryglæns højde, 2B

Ryghøjden er justerbar (se "Stolens muligheder"). Løsn skruerne for at justere ryghøjden. Spænd skruerne.



Husk tiprisikoen.
Kontrollér altid tipsikringens indstilling.

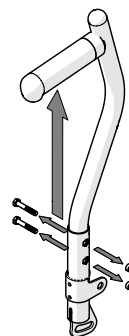
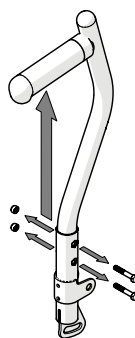

4 mm



8 mm

Justér rygvinklen, 2B

Ryglænets vinkel er trinløst justerbar (se "Stolens muligheder"). Vinklen justeres ved hjælp af møtrikken på indersiden af drivhjulsfæsterne.

- Løsn møtrikken på et af rygrørerne, indstil den ønskede vinkel, og spænd til.
- Juster det andet rygrør på samme måde.



Kontrollér, at vinklen er ens på begge sider, ved at sammenligne afstanden mellem rygrør og armlænsplade.



Husk tiprisikoen.
Kontrollér altid tipsikringens indstilling.

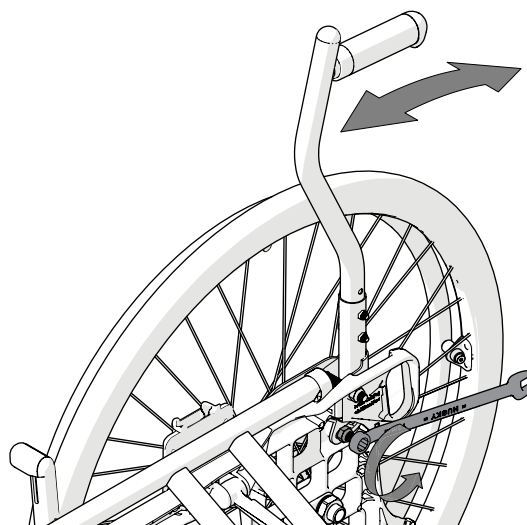

13 mm

13. Indstillinger, efterjustering

Bremse, justering

Bremsen kan justeres trinløst.

1. Løsn skruen ca. en omgang.
2. Justér bremsens stilling
3. Bremseklodsen skal være ca. 15-20 mm fra dækket i ubremset tilstand.
4. Sørg for, at bremsen sidder lige i sporet. Spænd skruen med ca. 5 Nm. Test bremsen!

5. Sørg for, at møtrikken låser på indersiden.



Bremseeffekten afhænger af dæktrykket. Bremsen er en parkeringsbremse og må ikke anvendes som kørebremse.

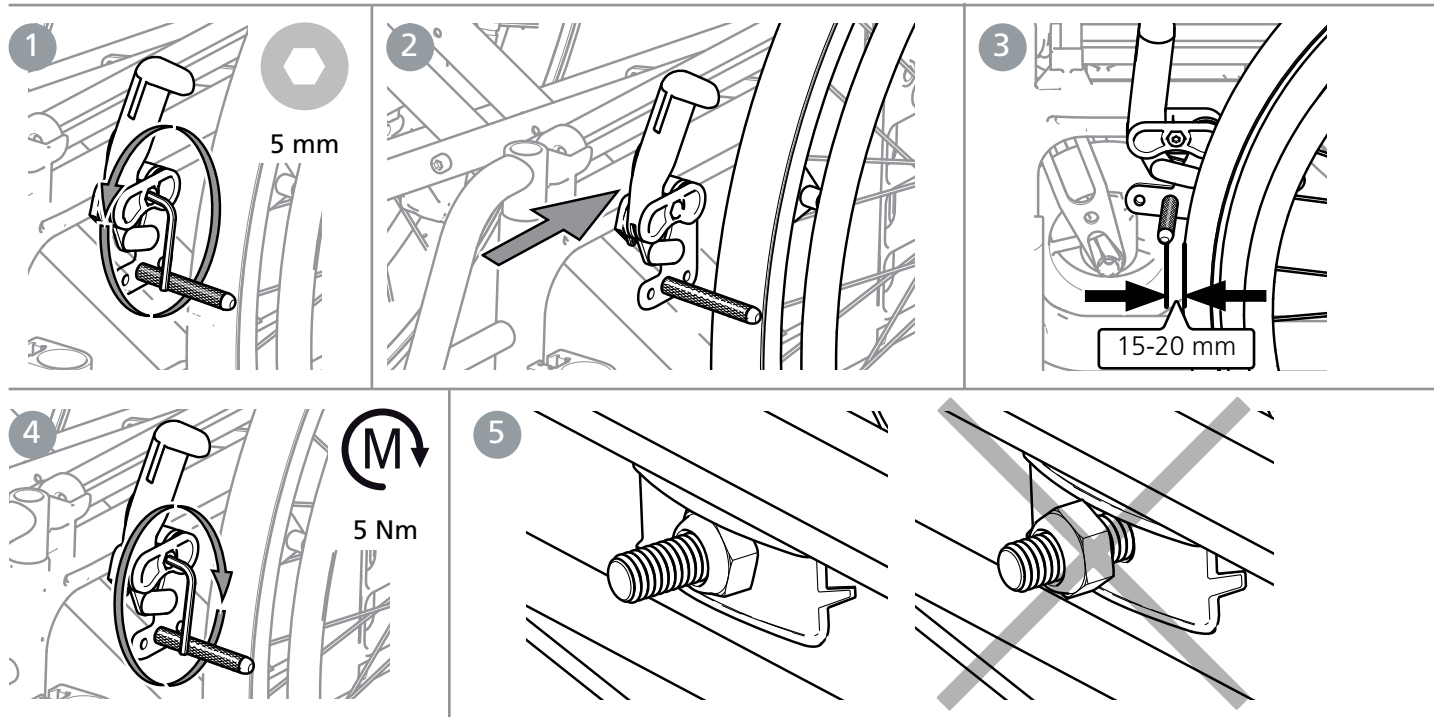

Hvis drivhjulene er monteret i en af de forreste stillinger, kan benstøtter, der foldes til siden, løsne en låst bremse. For at undgå dette skal bremsearmen justeres, så den er i "fristilling". Så løsnes bremsen først, når bremsearmen føres tæt på drivhjulet.

1. Løsn skruen på indersiden af bremsearmen.
2. Løsn den ovale plade, vend den 180° (takken på pladens inderside skal ramme det øverste hul).
3. Skru den fast igen.

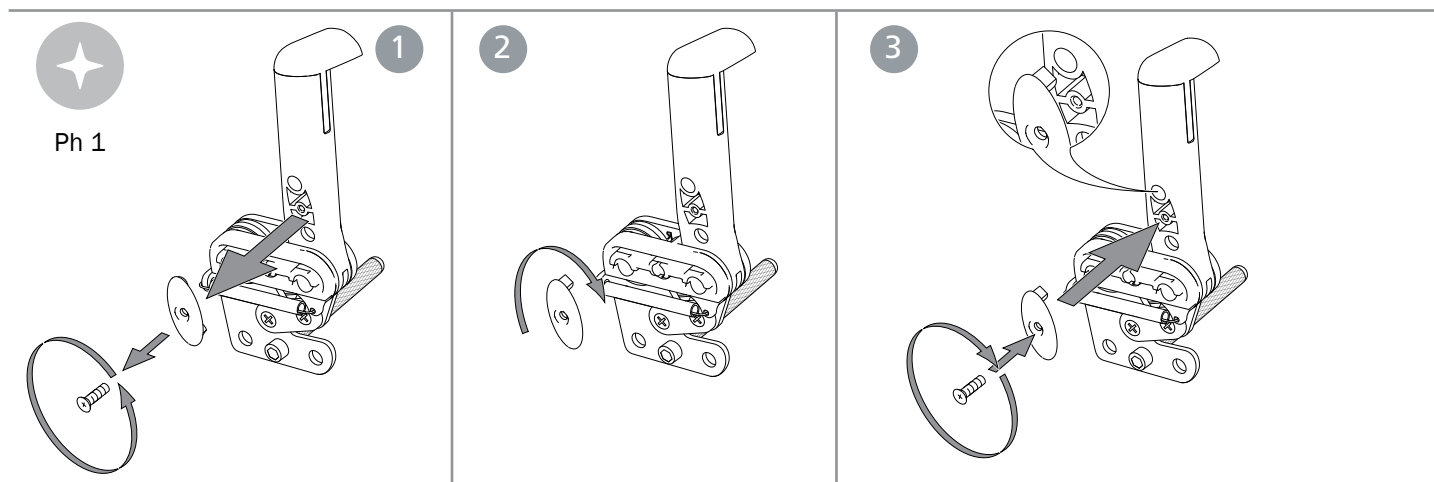

Justering af bremseklods ved visse drivhjulspioner:

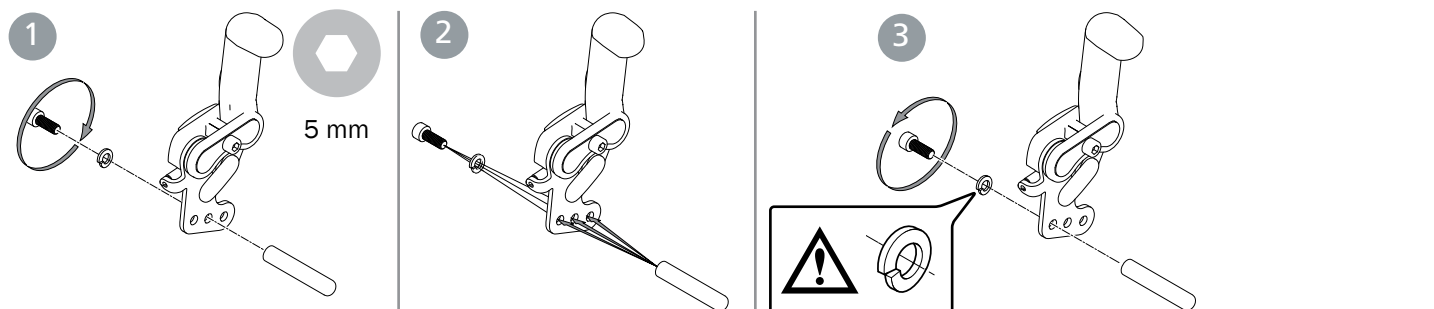

13. Indstillinger, efterjustering

Drivhjul med quick-release

Afstanden mellem navmuffen og låsekuglerne kan tilpasses ved at justere møtrikken på navets yderside. Afstanden mellem navmuffen og låsekuglerne skal være 0,2 til 1,2 mm.



Når kørestolen samles, skal du sørge for, at quick-release-knappen i navet springer ordentligt ud. Træk i hjulet for at kontrollere, at det sidder fast.

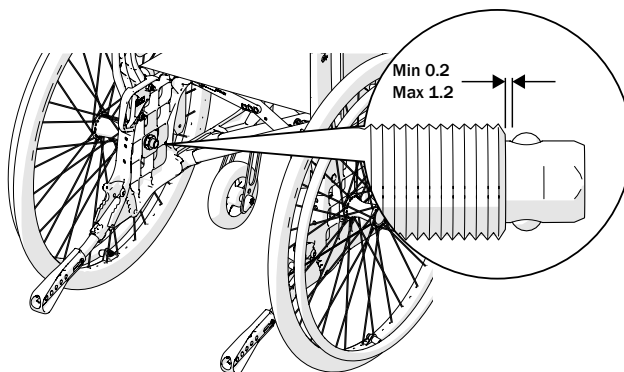
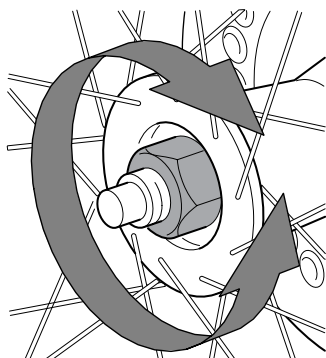

Benstøtte, trinløs, med regulerbar vinkel.



Stå aldrig på fodpladerne, fare for at tippe! Ved løft af kørestolen tages benstøtterne af og løftes i rammen (nederste eller øverste rammerør).



Hav altid skrue og fingerskrue til fodpladen monteret, selvom fodpladen ikke anvendes.

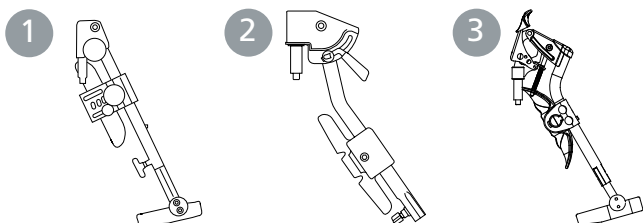

1

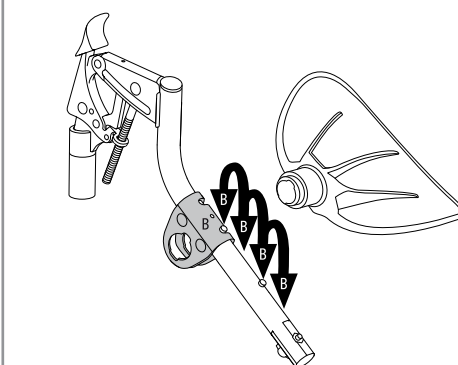
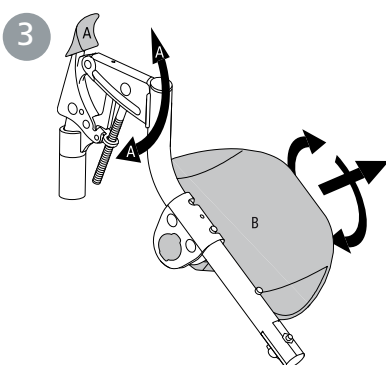
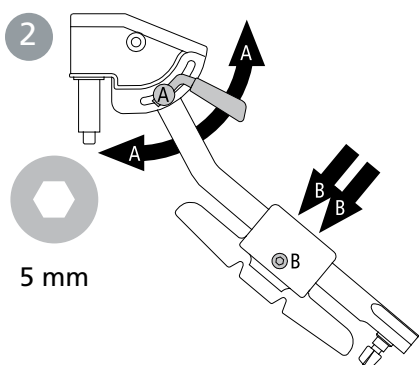
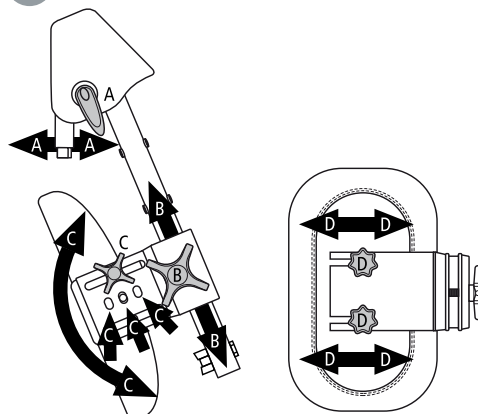

Amputationsbenstøtten kan justeres.



Sid aldrig på amputationsstøtten. Ved løft af kørestolen tages amputationsstøtten af, den anden benstøtte foldes ind under sædet (el. tag den af), og løftes i rammen (nederste eller øverste rammerør).

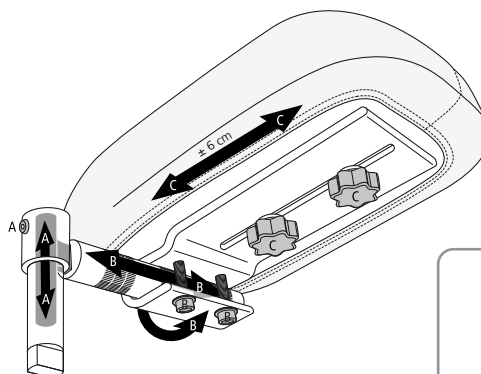
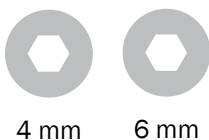

13. Indstillinger, efterjustering

Tipsikringerne er justerbare i højde og vinkel og regulerbare i længde.



Ved justering af sædehøjde, balancestilling eller rygvinkel skal tipsikringernes funktion altid kontrolleres.

3-7 cm



5 mm



5 Nm

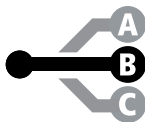
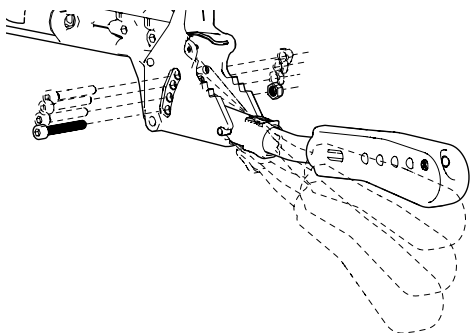

5 Nm

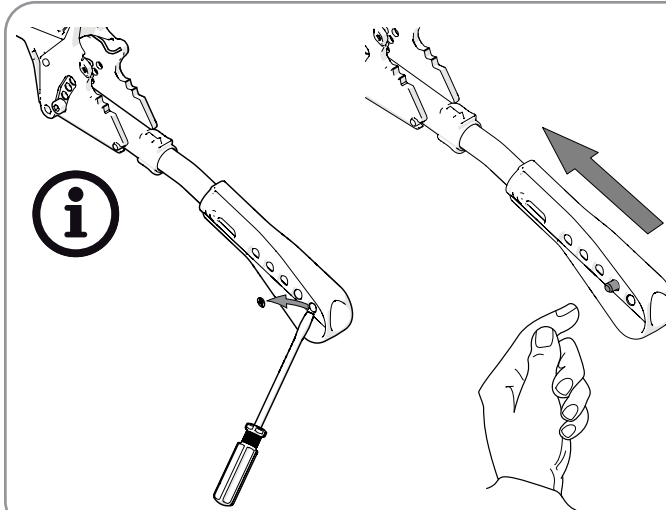
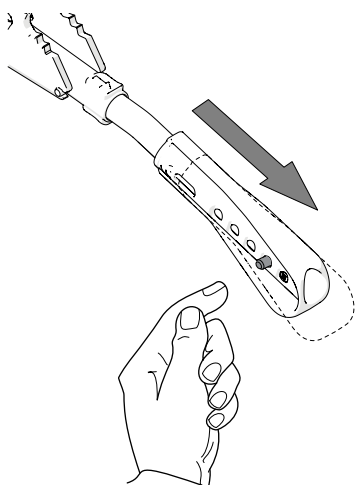
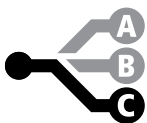
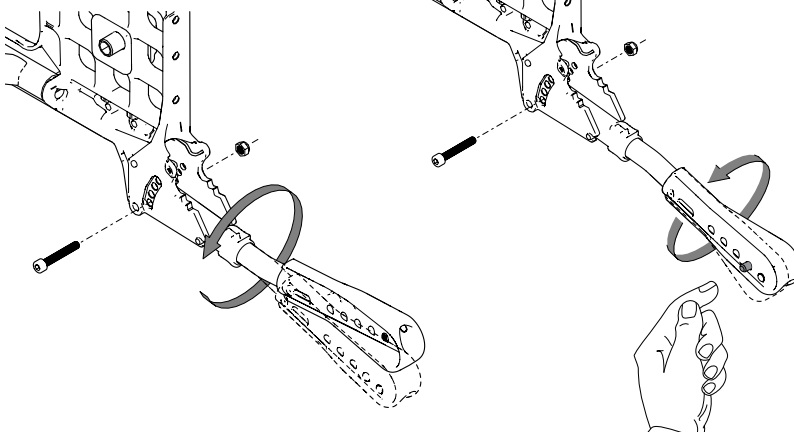

Drivringenes materiale og afstand mellem drivhjul – drivring påvirker brugerens gribemuligheder. Cellegummi og plastbelagte fås som tilvalg.



Fare for, at fingrene kommer i klemme, kan forekomme ved passage gennem smalle passager, og hvis fingrene kommer ind i egerne.



Cellegummi/plastbelagte drivringe giver højere friktion. I tilfælde af kraftig opbremsning kan der forekomme mindre forbrændinger (f.eks. blærer).



Hvis der er fare for, at brugeren kan få fingrene ind i egerne, anbefaler vi at der monteres egerbeskyttere.

Afstanden mellem drivringe på drivhjul 24", 22" og 20" med aluminium, rustfri, plastbelagt og cellegummi kan justeres ved at flytte/bytte rundt på de to afstandsringer.

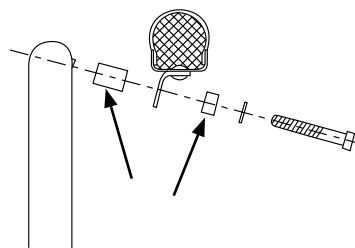

4 mm

13. Indstillinger, efterjustering

Cambervinklen kan ændres ved at udskifte de skiver, der sidder mellem navmuffe og møtrik (se afsnittet "Ændring af drivhjulspostition").



Kontrollér, at drivhjulets navaksel er korrekt indstillet. Knappen i navet skal fjedre ud til den oprindelige stilling. Træk i hjulet for at kontrollere, at det sidder fast.

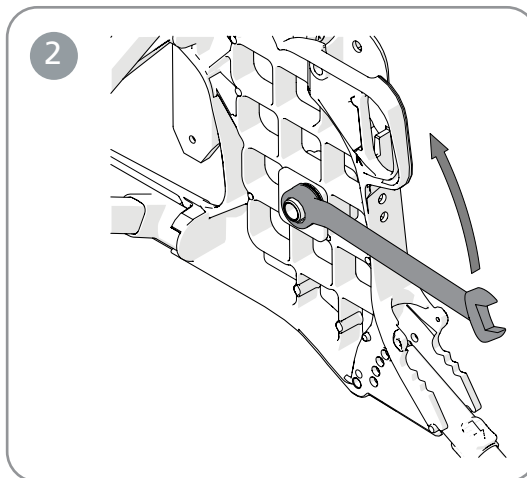
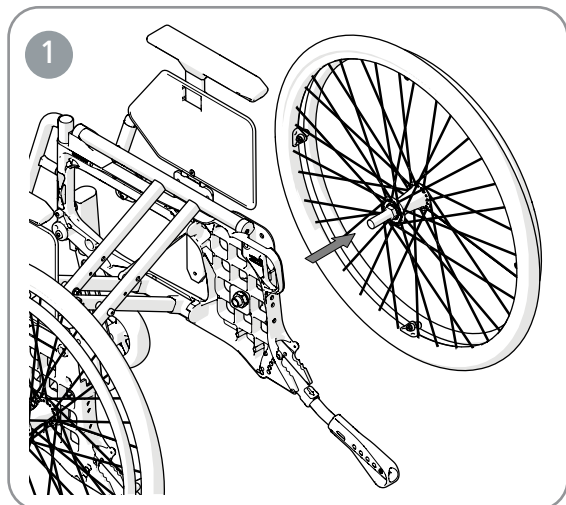

24 mm

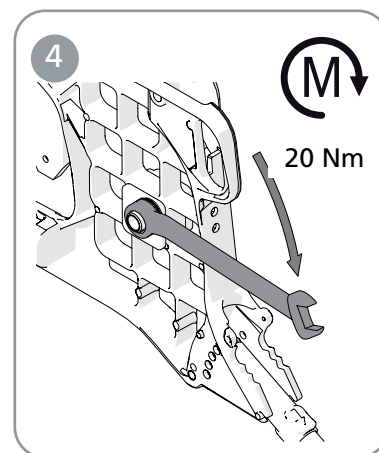
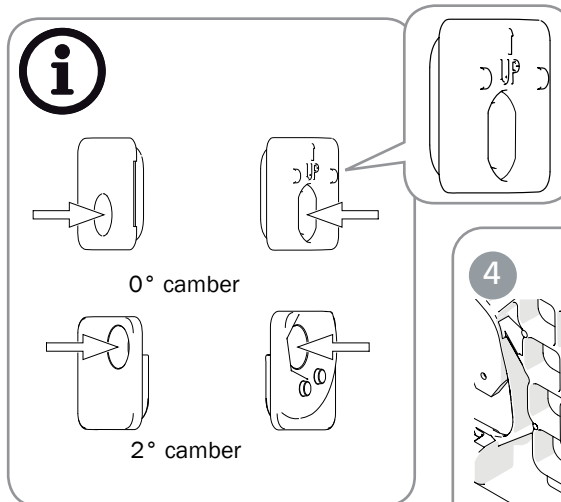
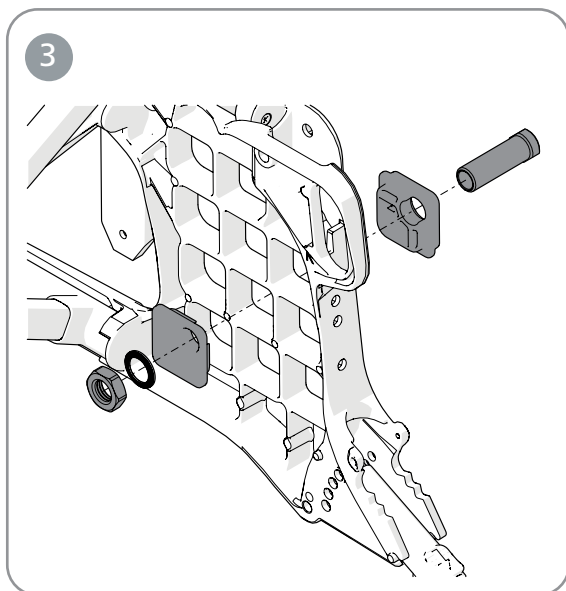

Tyngdepunktet/balanceindstillingen justeres ved at ændre drivhjulenes position.

- Flyt navlejerne/drivhjulene fremad eller bagud.

Se afsnittet "Ændring af drivhjulspostition".



Tyngdepunktet ændres også ved ændret sædevinkel og/eller rygvinkel.



Brug af tipsikring anbefales.



Ved montering kontrolleres altid, at quick-release knappen i navet fjedrer korrekt ud. Træk i hjulet for at kontrollere, at det sidder fast.



Kontrollér også bremserne, se afsnittet "Bremse, justering".



24 mm

Når drivhjulenes position flyttes fremad, bliver kørestolen lettere at køre og dreje, men tendensen til at tippe bagover øges.

Toe-in, toe-out

Takket være drivhjulsfæsternes konstruktion er der ikke behov for "toe in"-justering. Selv om højde- og/eller balanceindstilling ændres, vil drivhjulene være korrekt vinklede i kørselsretningen.

13. Indstillinger, efterjustering

Armlænsbeslaget kan monteres i to forskellige højder og to forskellige dybdepositioner. I højdeposition 1 kan armlænets højde justeres fra 18 til 26 cm og i position 2 (standard) fra 24 til 31 cm. Armlænet kan justeres 14 mm i dybden.

Firkantmøtrikken bestemmer både højden på armstøtten og fastgør sidepladen:

- Løsn skruen ved at holde om firkantmøtrikken.
- Skub sidepladen op eller ned til den ønskede højde.
- Stram møtrikken på sidepladen igen.

Armlænet kan monteres på venstre side eller omvendt, hvis nødvendigt.

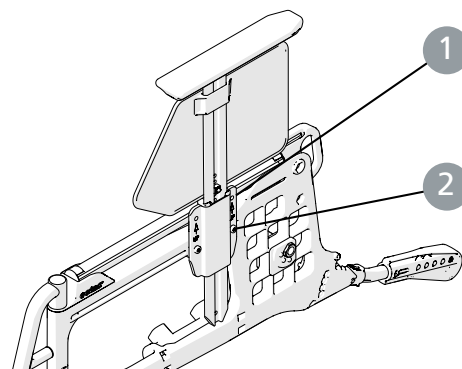
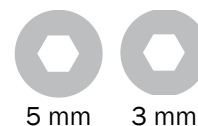

Kørestolen må ikke løftes ved hjælp af armlænene.



Med 24" lavtryk eller massive dæk i position F1 og E1 dækker armlænets sidebeskyttelse ikke forkanten af drivhjulet.



Med 24" baghjul kan armlænsfastgørelsen ikke monteres i bageste position.

Stænkskærm kan justeres i højde og dybde.

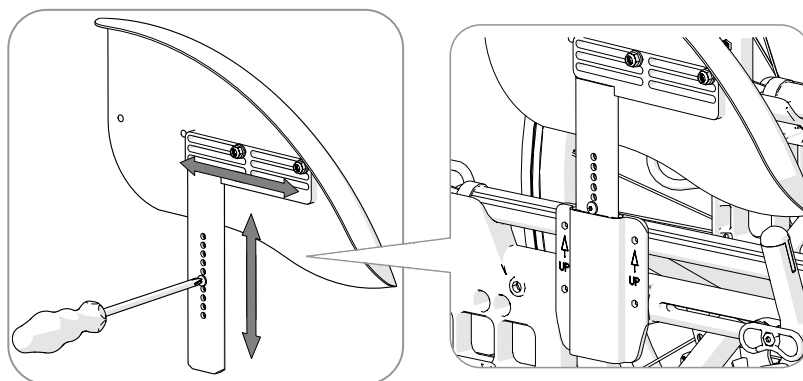

14. Indstillinger, tilbehør

Monteringsanvisning følger altid med tilbehøret, når det leveres fra Etac.
Anvisninger findes også på vores hjemmeside www.etac.com

Sædepuden skæres til efter den indstillede sædedybde i for- eller bagkanten. Sørg for, at puden sidder tæt ind mellem rygrørene med de afrundede hjørner bagud, når længden måles.



Puden er en standardtype og ikke beregnet til brugere med siddesår.

Puden kan suppleres med en **komfortkile**. Den udjævner sædet i forkanten, hvilket forbedrer siddekomforten betydeligt. Placer komfortkilen i pudebetrækkets inderlomme på pudens underside. Pilen på komfortkilen skal vende opad og pege fremad.

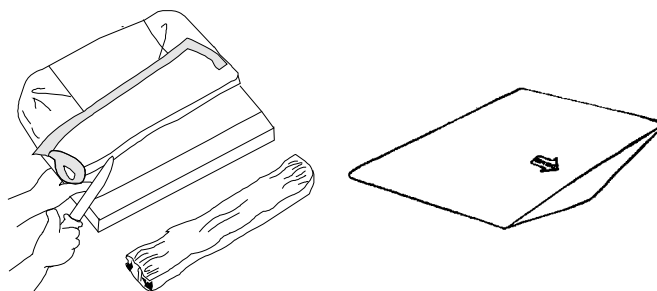

Hoftebæltet er todelt, kan reguleres i længden og har snaplås. Det monteres i hullet umiddelbart foran rygledet over drivhjulsbeslaget.



Hoftebæltet er kun til placering i kørestolen. Det må ikke erstatte sikkerhedsselen i en bil.



Kontrollér, at brugeren ikke glider frem på sædet, så bæltet lukker for blodtilførslen i hofte/taljeregionen.

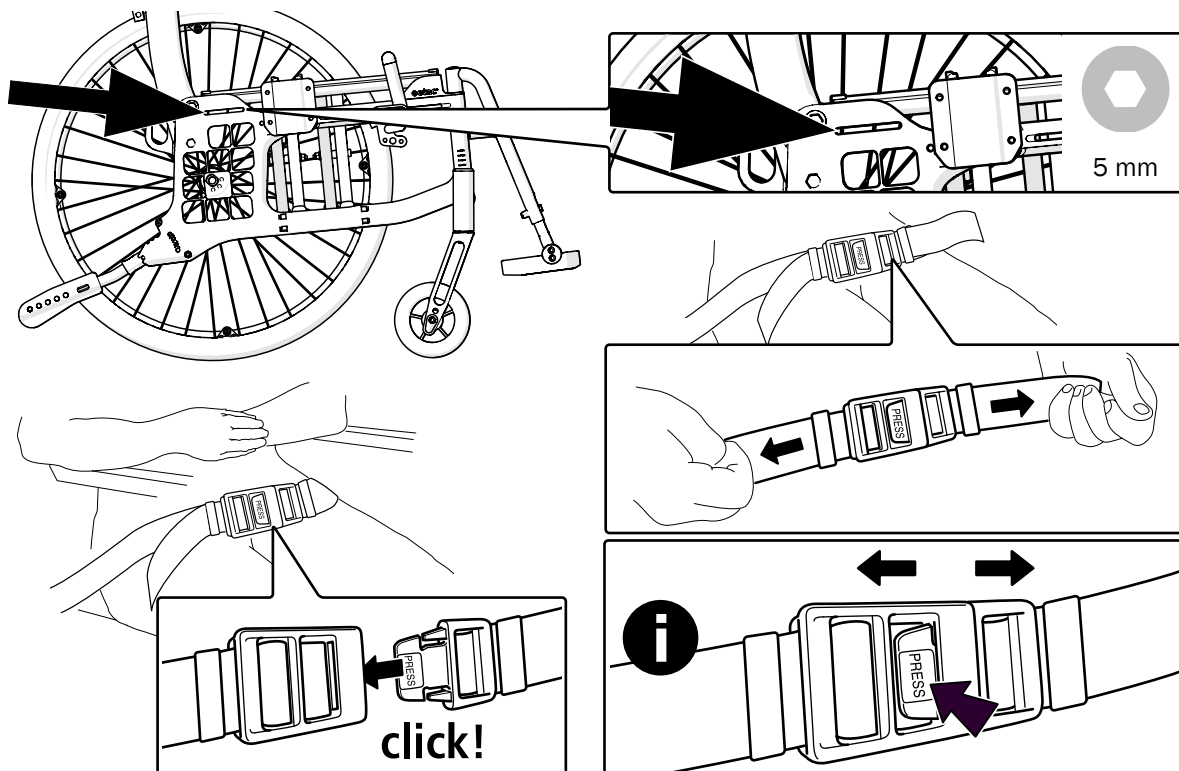

14. Indstillinger, tilbehør

Hovedstøtte monteres på et separat hovedstøttefæste eller på kørebøjlen (ekstraudstyr). Hovedstøtten kan reguleres i højde, dybde, vinkel og sidelæns samt kan tages af.



Inden hovedstøtten indstilles, skal du kontrollere, at brugeren har en god siddestilling og sidder stabilt.



Kontrollér kørestolens balance, når brugeren læner hovedet mod hovedstøtten. Brug af tipsikring anbefales.

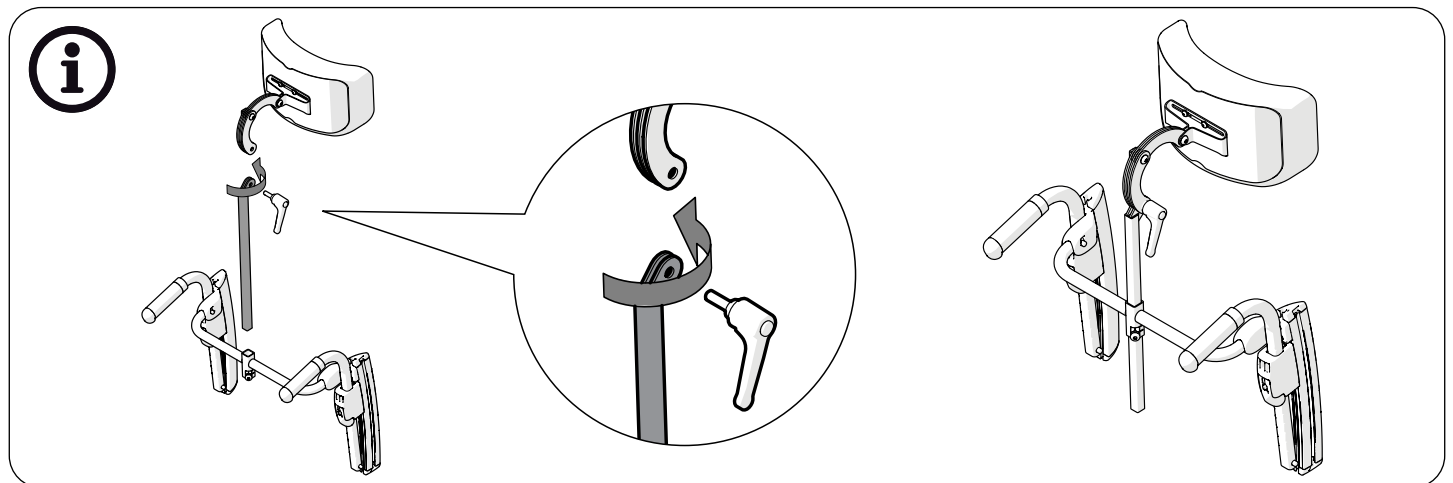
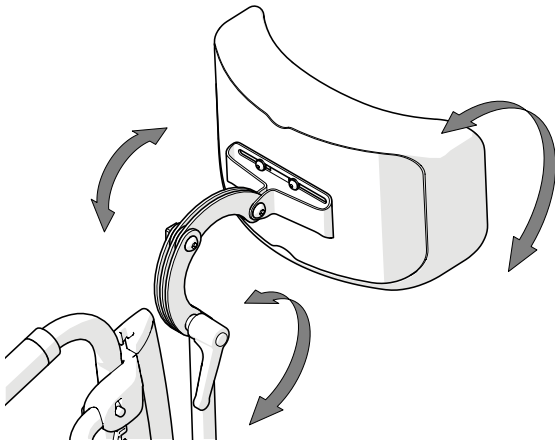
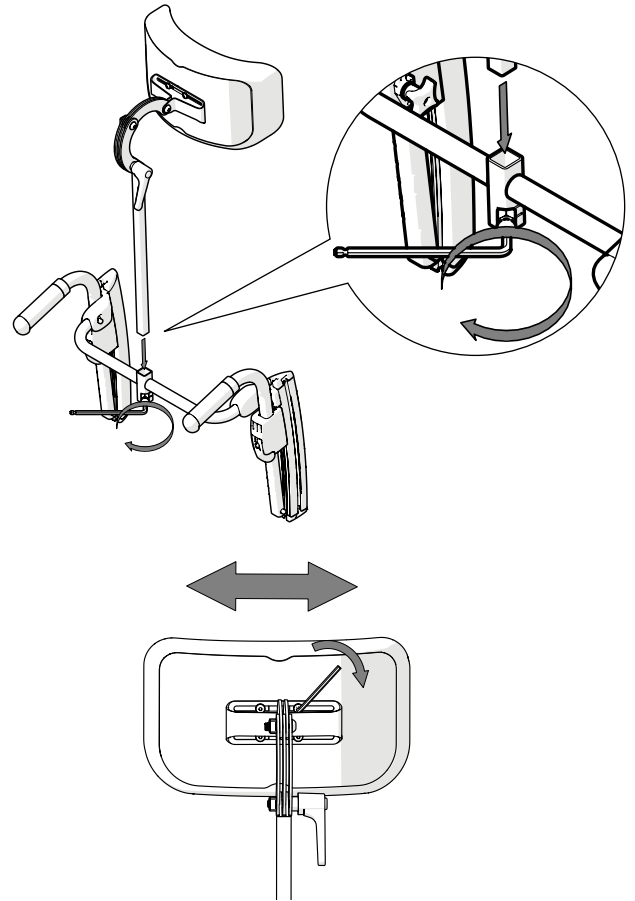

Hovedstøttefæste bruges til montering af hovedstøtten.



Løft ikke kørestolen i hovedstøttebeslaget.

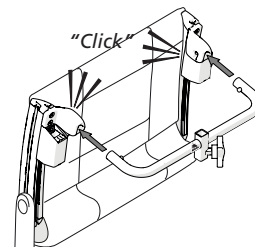

Tværstangen bruges til forstærkning af rygstellet.



Løft ikke kørestolen i tværstangen.

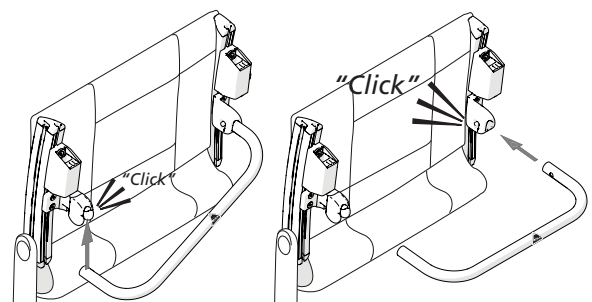



Etac Supply Center AB
Långgatan 12
SE-334 33 Anderstorp
www.etac.com



7 320451 442048

75402

