

ponyTM

Manual del usuario



Consulte las instrucciones. La última versión de todas las instrucciones está siempre disponible y se puede imprimir en tamaños superiores desde la página web de R82

ES CONTENIDOS

Pony	3
Seguridad	4
Garantía.....	4
Herramientas	4
Mantenimiento.....	4
Preparación para el uso	5
Regulación de la altura del asiento y del soporte de cuerpo.....	6
Regulación de la inclinación	6
Estabilizador de dirección para las ruedas traseras.....	7
Estabilizador de dirección para las ruedas delanteras	7
Arrastre de ruedas	8
Soporte abdominal	8
Soporte trasero.....	8
Reposacabezas.....	9
Barra de empuje.....	10
Reposabrazos	10
Supportes de tronco	11
Brazo de empuje para el asistente.....	11
Instalación de las manetas verticales al final de la barra	12
Instalación de las manetas verticales en medio de la barra	13
Identificación del producto.....	14
Medidas	15
Materiales	16
Productor	16
Desecho y reciclaje	16
Distribuidor	16

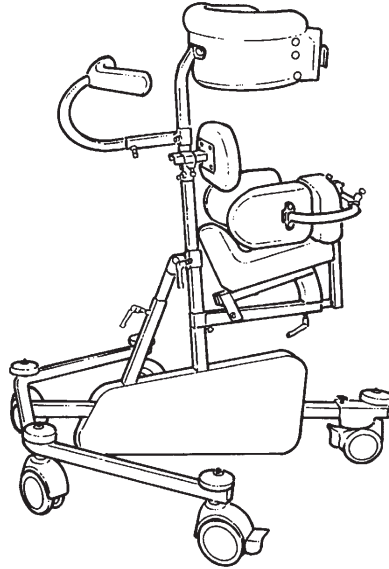

ES PONY

Enhorabuena por elegir PONY. Estamos convencidos que este artículo colmará totalmente sus expectativas. Como el resto de artículos de R82, PONY ha sido desarrollado basándose en los muchos años de experiencia que llevamos adaptando ayudas y aplicaciones para personas discapacitadas.

PONY es una ayuda para caminar de R82, destinada a niños de entre 18 meses y 8 años de edad que necesitan una asistencia suplementaria para su caminar diario. Está disponible en 4 tallas diferentes.

Este manual describe e ilustra todas las funciones, y está concebido para ayudar al usuario a sacar el máximo partido a las múltiples opciones que ofrece PONY.

ES DECLARACIÓN DE CONFORMIDAD

Este producto cumple los requisitos de la Regulación sobre los productos sanitarios (2017/745). El marcado CE deberá retirarse si el producto se reconstruye, si se utiliza junto con un producto de otro fabricante o si se utilizan piezas de recambio o accesorios distintos a los originales de R82. Además, este producto cumple los requisitos conforme a:

EN 12182

ES HERRAMIENTAS

Bajo el soporte trasero encontrará una llave Allen de 4 mm. Con esta llave podrá efectuar algunas de las regulaciones descritas en este manual.

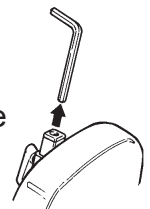

ES SEGURIDAD

La expectativa de vida del producto es de 5 años con un uso normal. Después de ese periodo el producto debe ser revisado por personal de R82 para prolongar su vida útil.

Si se ha producido un evento adverso con el dispositivo, deberá ser comunicado a su distribuidor local y a la autoridad nacional competente de la manera oportuna. El distribuidor local remitirá la información al fabricante.



Pony está destinado a ser usado únicamente en interiores.



Retire la etiqueta CE cuando modifique el artículo o cuando utilice repuestos o accesorios no originales de R82.



Compruebe la correa antes de cada uso y reemplace las piezas gastadas antes de usar este producto.



No deje nunca al niño desatendido en este producto. Asegúrese que esté siempre supervisado por un adulto. El uso incorrecto del producto puede causar daños graves al usuario. Compruebe que el cinturón está correctamente abrochado y fijado al chasis antes de cada utilización.



Para garantizar la seguridad y la comodidad, mantenga el producto lejos del sol y déjelo enfriar antes de su uso.



Este producto contiene piezas pequeñas que podrían presentar riesgo de asfixia si se retiran del lugar donde están instaladas.

ES GARANTÍA

R82 ofrece dos años de garantía contra cualquier defecto de fabricación y materiales defectuosos y una garantía de cinco años en caso de rotura del bastidor metálico por causa de defectos en la soldadura. La garantía perderá su validez si el cliente no se realiza correctamente el servicio y/o mantenimiento diario de acuerdo a las instrucciones proporcionadas y los intervalos de mantenimiento indicados por el proveedor y/o definidos en el manual. Para más información, consultar la página Web/descarga de R82. La garantía sólo será válida si el producto R82 se utiliza en el mismo país en que fue adquirido y siempre que sea posible identificar el producto por su número de serie. La garantía excluye todos los daños accidentales, incluidos los causados por un uso incorrecto o negligencia. La garantía no cubre las piezas de desgaste, aquellas que están sujetas a un desgaste y rotura normales y que es necesario cambiar periódicamente. La garantía quedará totalmente anulada si no se emplean piezas/accesorios originales de R82 o bien, si el producto se repara o modifica de cualquier forma por terceros distintos al representante autorizado por R82 o al personal formado y oficialmente reconocido por R82 para la reparación y mantenimiento de los productos de R82. R82 se reserva el derecho a inspeccionar el producto sujeto a reclamación y toda la documentación relevante antes de aceptar cualquier reclamación de garantía y para tomar una decisión sobre la reparación o sustitución del producto defectuoso. El cliente se responsabilizará de devolver el artículo sobre el que ha realizado la reclamación de garantía a la dirección de compra. La garantía la concede R82 o, en su defecto, un distribuidor de R82.

ES MANTENIMIENTO

Pony no necesita ningún mantenimiento, pero es recomendable limpiar el chasis con frecuencia.



No use productos de limpieza que contengan cloro.



Los ajustes o cambios no descritos en este manual, deben realizarse por personal autorizado de R82.

ES PREPARACIÓN PARA EL USO

Sitúe en posición vertical las dos barras del chasis, excepto en la talla 0 de Pony.

NOTA: en primer lugar retire la palanca negra, después:

- A. Coloque el carenado sobre las barras.
- B. Asegure el carenado apretando los 4 tornillos Phillips. Excepto en la talla 0 de Pony.

Instale el asiento en la barra vertical más larga. Asegúrelo con la llave Allen que se incluye.

Instale la barra que le permite regular la inclinación:

- A. Inserte la barra en el interior de la barra vertical más corta. Asegúrela con la llave.
- B. Sitúe la pieza pivotante del extremo de la barra sobre la barra vertical más larga. Asegúrela con la llave Allen.

Instale la barra de empuje en la barra del soporte de cuerpo y deslícela hasta el final. Asegúrela con la llave Allen.

Inserte el soporte de cuerpo en la barra vertical más larga. Asegúrela con la llave Allen.

Su Pony estará entonces correctamente montado.

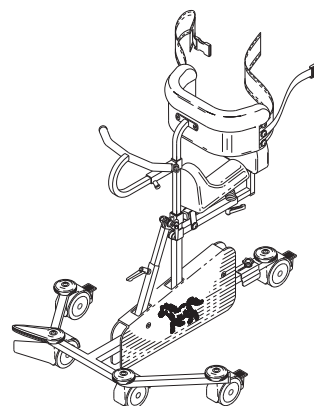
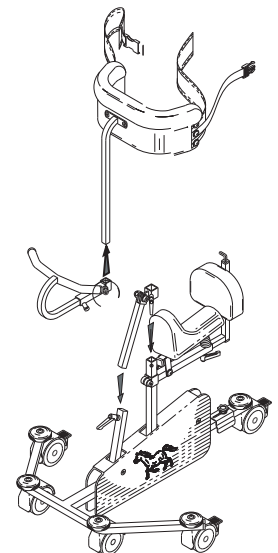
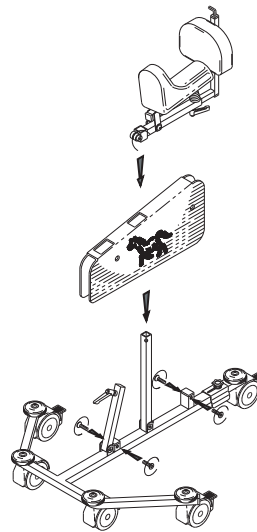

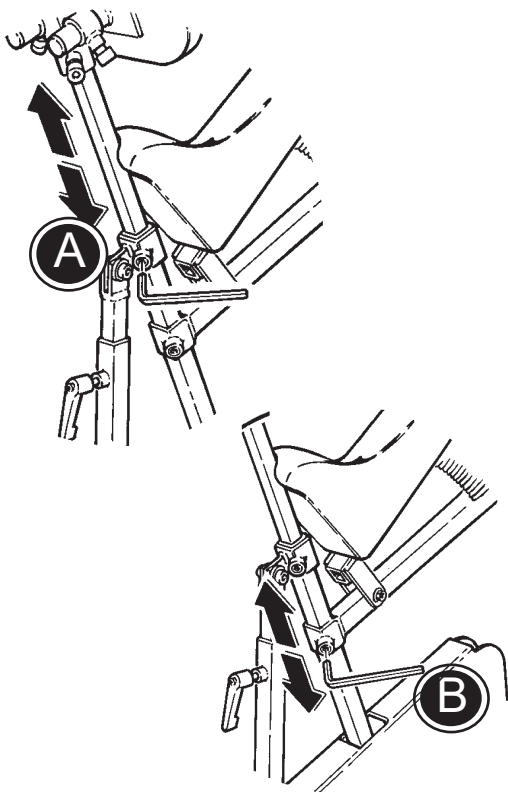

ES REGULACIÓN DE LA ALTURA DEL ASIENTO Y DEL SOPORTE DE CUERPO

Regule la altura o retire el soporte de cuerpo usando la llave Allen (A).

Utilice la llave Allen tal y cómo se muestra en el dibujo para regular la altura del asiento (B).

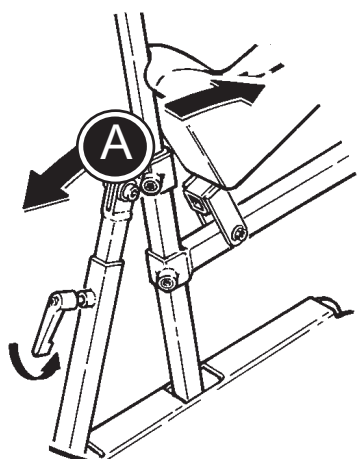

ES REGULACIÓN DE LA INCLINACIÓN

Afloje la palanca negra (A) tal y cómo se muestra en el dibujo para regular la inclinación de Pony. Vuelva a apretar la palanca cuando haya encontrado la inclinación deseada.

ES ESTABILIZADOR DE DIRECCIÓN PARA LAS RUEDAS TRASERAS

El estabilizador de dirección de las ruedas traseras evita que éstas giren. Para bloquear las ruedas traseras apriete la rueda de seguridad del estabilizador, gire la rueda tal y como se muestra en el dibujo, deslice el estabilizador sobre la rueda y apriete el tornillo (A).

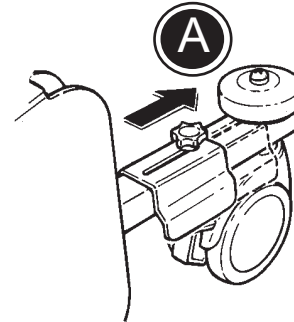

ES ESTABILIZADOR DE DIRECCIÓN PARA LAS RUEDAS DELANTERAS

Lea las siguientes instrucciones para instalar el estabilizador de dirección (B) en Pony. El estabilizador de dirección se instala en las dos ruedas delanteras (A) de Pony.

- Active los estabilizadores con el resorte situado bajo las "piernas" (E).

- Asegúrese de que las ruedas (A) están situadas en la dirección correcta, tal y como se muestra en el dibujo.

- Sitúe el estabilizador (B) sobre el chasis, detrás de las ruedas, tal y como se muestra en el dibujo.

- Apriete el tornillo (C).

Una vez que los estabilizadores de dirección han sido instalados en las dos ruedas delanteras, activarlos y desactivarlos resulta sumamente sencillo. Únicamente debe accionar el resorte (E), hacia arriba o hacia abajo.

Para obtener un ajuste exacto del estabilizador de dirección, debe aflojar el tornillo situado en la parte inferior (D), buscar la posición deseada y volverlo a apretar.

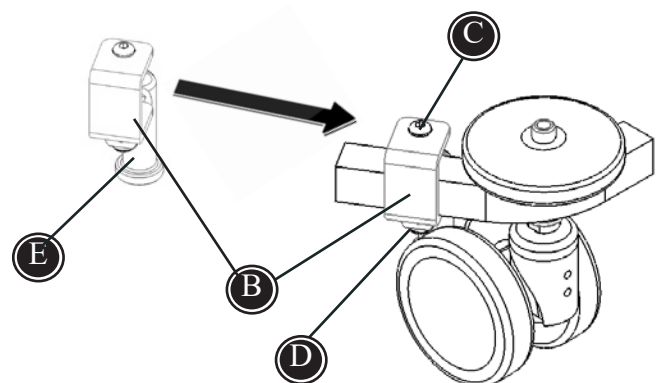
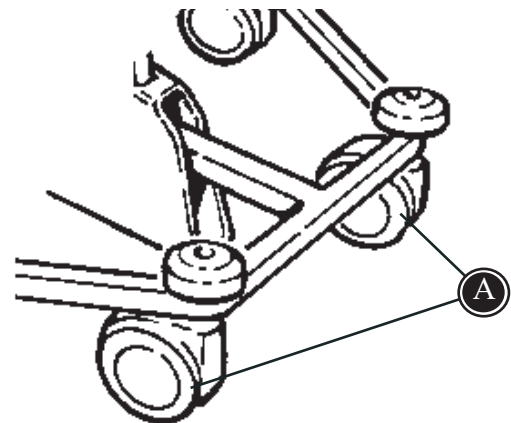

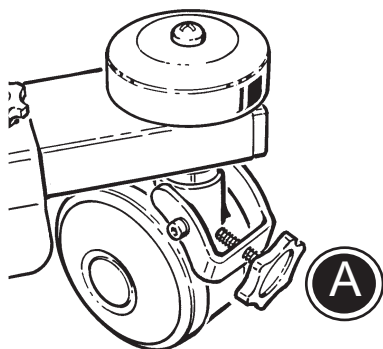

ES ARRASTRE DE RUEDAS

Pony viene equipado de serie con una rueda de arrastre. Instale el tornillo incluido en la rueda trasera y apriételo hasta que efectúe la presión necesaria (A).

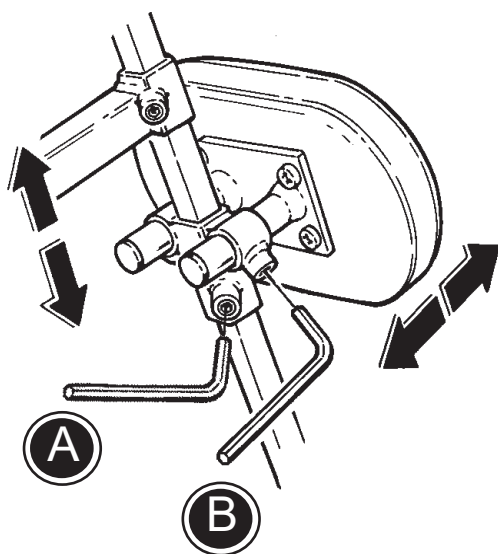

ES SOPORTE ABDOMINAL

El soporte abdominal es de altura regulable, para ello deberá usar la llave Allen incluida (A).

La profundidad del soporte abdominal también se regula con la misma llave (B).

 Únicamente para las tallas 1, 2 y 3

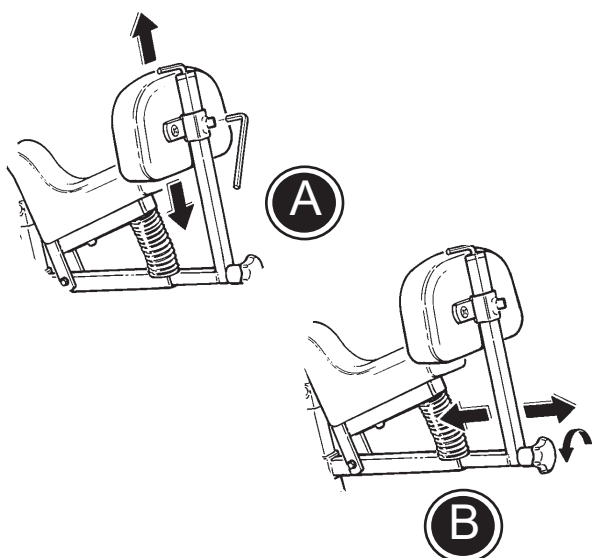

ES SOPORTE TRASERO

Utilice la llave Allen para regular la altura del soporte trasero (A).

Modifique la profundidad del soporte trasero usando la maneta situada bajo el asiento (B).

ES REPOSACABEZAS

Lea atentamente las siguientes instrucciones para instalar correctamente el reposacabezas de Pony:

1. Afloje el tornillo (A) para desmontar el soporte trasero y los soportes laterales.
2. Instale el reposacabezas bajo el asiento y apriete el tornillo.
3. Afloje las manetas (C), (D) y (E), para ajustar la altura, la anchura y la inclinación del reposacabezas.

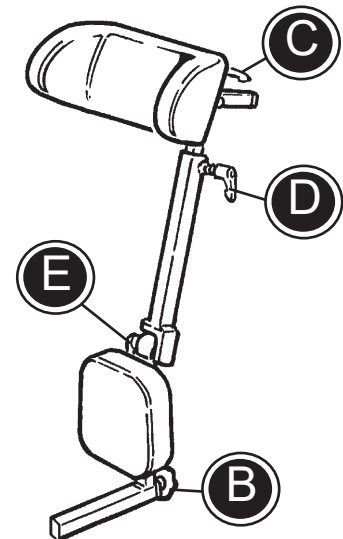
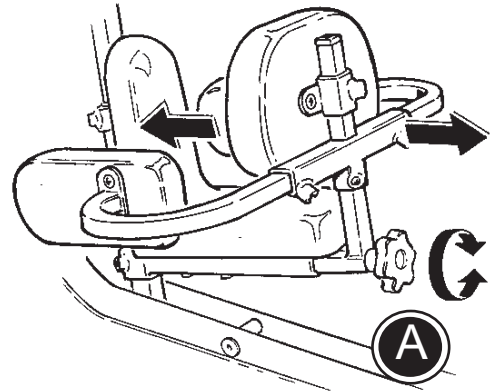

! Cuando sean necesarios tanto el reposacabezas como los soportes laterales, estos últimos han de ser instalados en la barra del soporte de cuerpo.
Por favor, recuerde que en las tallas 2 y 3 no se pueden instalar a la vez los soportes laterales y el reposacabezas.

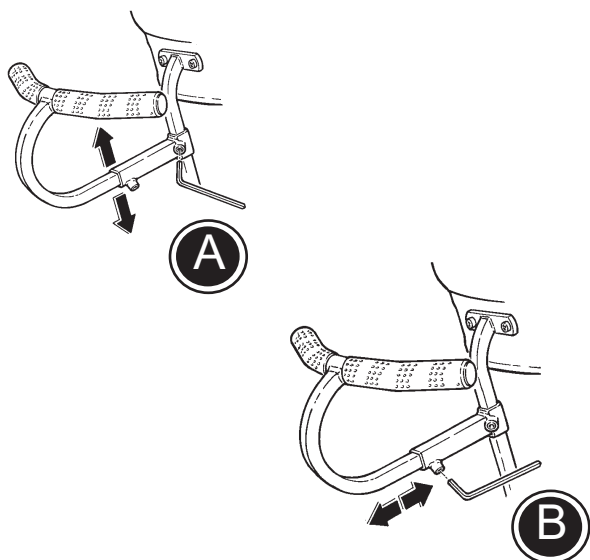

ES BARRA DE EMPUJE

La altura de la barra de empuje puede regularse utilizando la llave (A).

La profundidad de la barra de empuje puede regularse utilizando la llave (B).

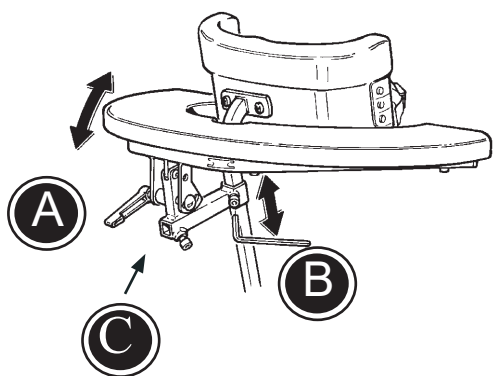

ES REPOSABRAZOS

El reposabrazos siempre debe montarse con el brazo de empuje. Desmonte el soporte de cuerpo (siga las instrucciones de la página 9) para cambiar las abrazaderas.

Incline el reposabrazos usando la palanca negra (A). Regule la altura con la llave Allen (B).

Inserte el brazo de empuje en la barra que cruza las abrazaderas de la barra del reposabrazos (C).

ES SUPPORTES DE TRONCO

Los soportes de tronco se instalan en la barra de soporte trasera.

Regule su altura con la llave Allen que se incluye (A).

Los soportes de tronco son individuales y puede regularse su anchura como se muestra en el dibujo (B)

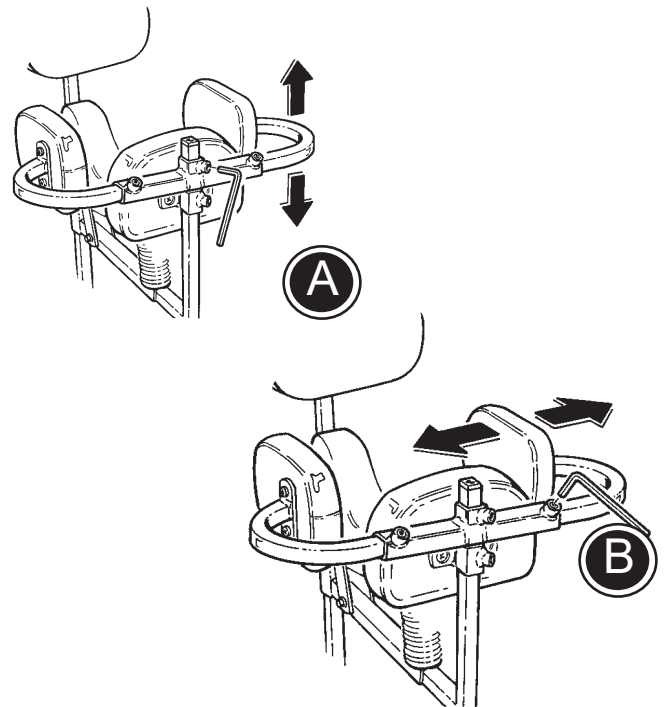

ES BRAZO DE EMPUJE PARA EL ASISTENTE

1. Para poder colocar la maneta de empuje del asistente, primero debe instalar las abrazaderas, empezando por retirar los dos tornillos como se muestra en el dibujo (A). Luego sitúe las abrazaderas y apriete de nuevo los tornillos.
2. Cuando oiga el "click" de la barra al colocarse en el sitio correcto, apriete la palanca negra, como se muestra en el dibujo.
3. Regule la altura del brazo de empuje..

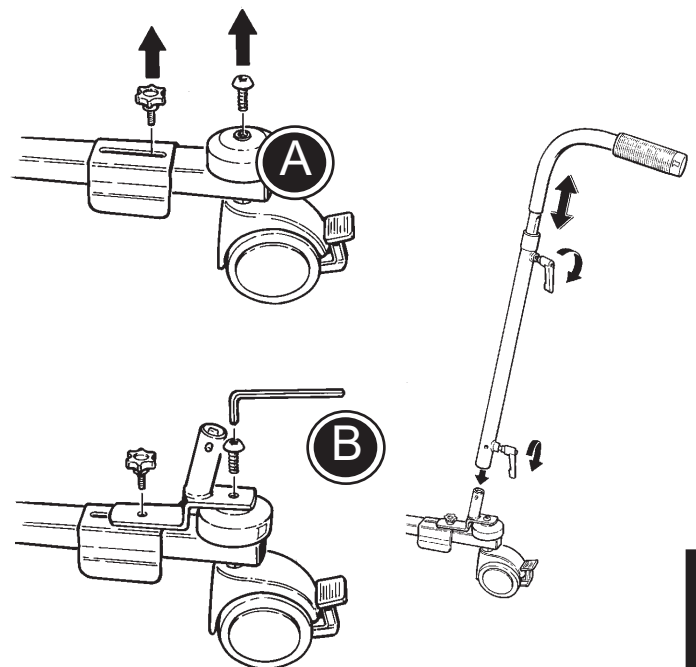

⚠ No levante Pony del suelo usando el brazo de empuje.

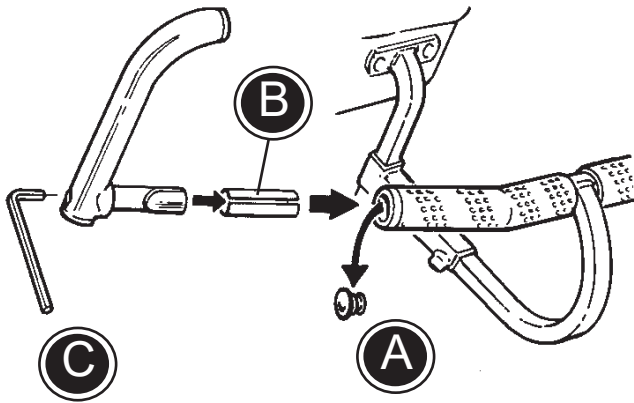

ES INSTALACIÓN DE LAS MANETAS VERTICALES AL FINAL DE LA BARRA

Instale las manetas verticales en los extremos de los brazos de empuje del siguiente modo:

1. Retire el tapón con un destornillador (A).
2. Inserte la maneta con el accesorio (B) que permite su acoplamiento en el brazo de empuje con la inclinación deseada.
3. Apriétela con la llave Allen (C)..

ES **INSTALACIÓN DE LAS MANETAS VERTICALES EN MEDIO DE LA BARRA**

1. Corte la funda anti-deslizante (A) y retírela del brazo de empuje. Retire el tapón.
2. Decida el lugar donde desea instalar la maneta (B) y tome las medidas necesarias para determinar la longitud de las dos piezas de material anti-deslizante que necesitará, después prepare las piezas de material antes citadas (C).
3. Puede cortar el material tal y cómo se muestra en el dibujo (D) para cubrir completamente la maneta.
4. Ponga el material anti-deslizante en la parte interior de la maneta. Para facilitar la colocación de la funda anti-deslizante ponga un poco de alcohol etílico en el brazo de empuje. Instale ahora la maneta vertical (E) y fíjela con la llave Allen. Recubra la parte exterior de la barra con el material anti-deslizante y vuelva a colocar el tapón

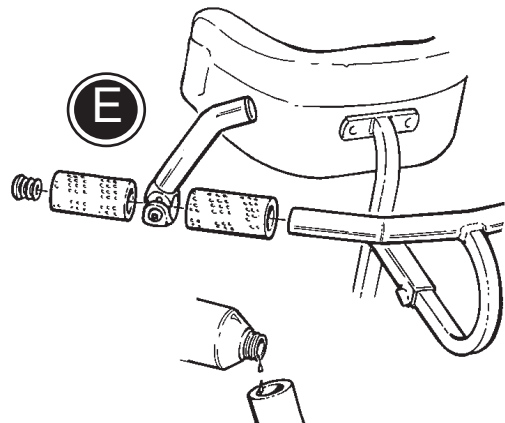
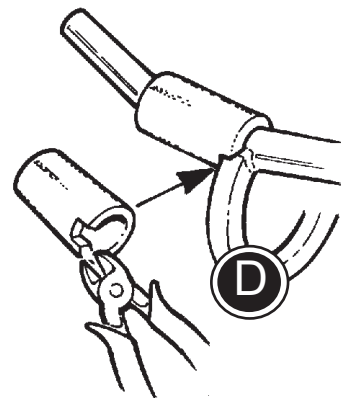
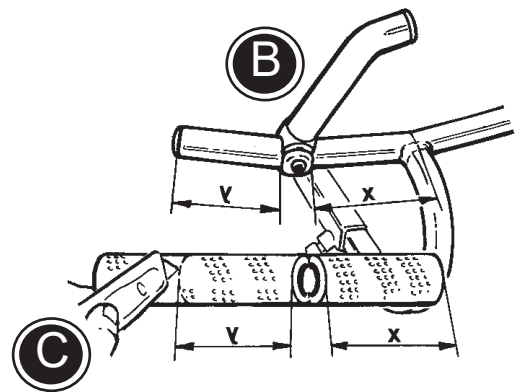
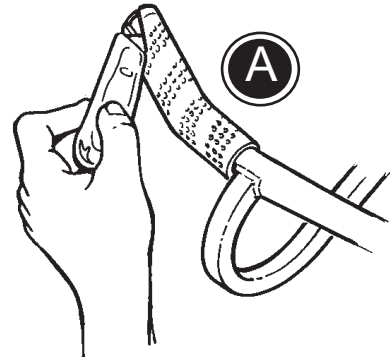

ES IDENTIFICACIÓN DEL PRODUCTO

A) Número de serie

B) Fabricación

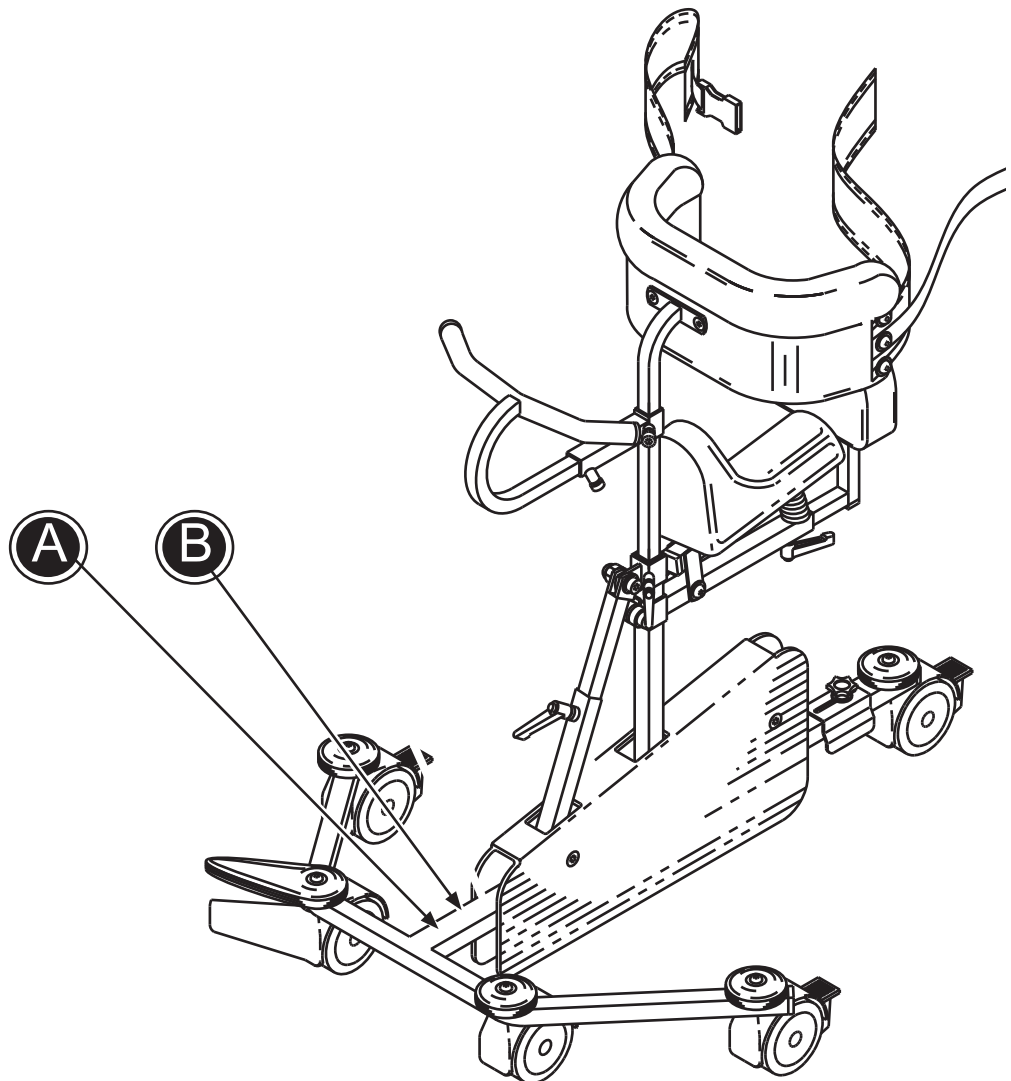
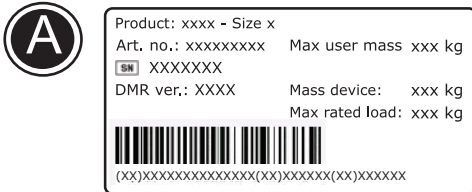

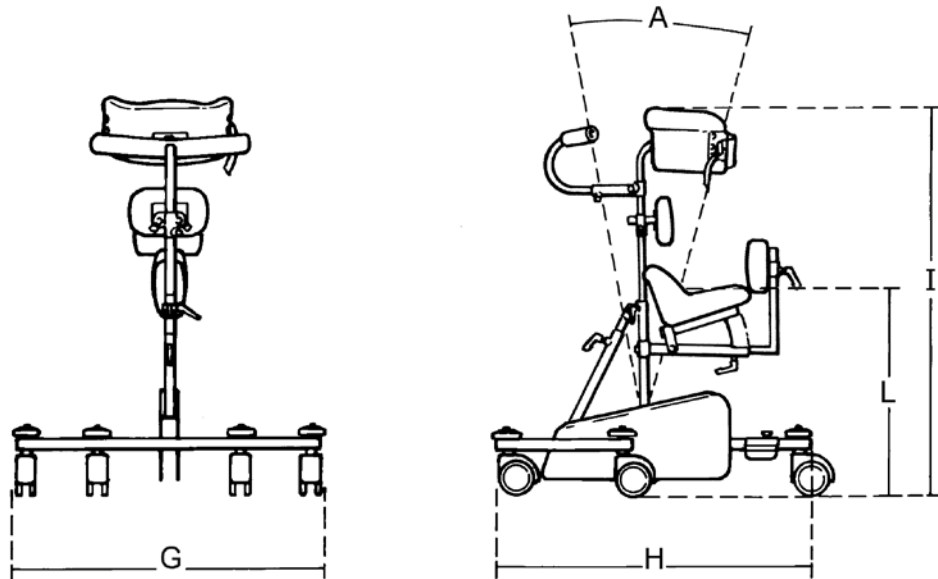

ES MEDIDAS

	Talla 0	Talla 1	Talla 2	Talla 3
Altura del asiento (L)	240-380 mm	380-500 mm	480-640 mm	550-900 mm
Anchura (G)	590 mm	690 mm	770 mm	1030 mm
Longitud (H)	670 mm	720 mm	1040 mm	1250 mm
Altura (I)	520-690 mm	600-820 mm	680-1040 mm	930-1300 mm
Inclinación (A)	32°	32°	32°	32°
Peso	7 kg	10 kg	13,5 kg	17 kg
Masa máxima de usuarios	30 kg	40 kg	50 kg	75 kg
Carga nominal máxima	39 kg	52 kg	65,5 kg	94 kg

ES MATERIALES

Chasis: Acero lacado y cromado

Acolchado: PUR (Espuma de poliuretano)

ES PRODUCTOR

R82 A/S
Parallelvej 3
8751 Gedved
Denmark

ES DISTRIBUIDOR



Please find your distributor on www.R82.com

ES DESECHO Y RECICLAJE

Cuando este producto llegue al término de su vida útil, deben de separarse las partes del mismo según el tipo de material para poder ser reciclados o desechados correctamente. Si es necesario, póngase en contacto con su distribuidor local para obtener una descripción exacta de cada material. Para obtener información acerca de cómo reciclar su producto de manera respetuosa con el medio ambiente, por favor, contacte con las autoridades locales.