

Transportation in motor vehicles

ISO 7176-19:2008
ISO 16840-4:2009

2021-11-rev.5.0



www.etac.com

ENGLISH	4 - 7
DEUTSCH	8 - 11
NEDERLANDS	12 - 15
DANSK	16 - 19
NORSK	20 - 23
SVENSKA	24 - 27
SUOMI	28 - 31
ESPAÑOL	32 - 35
FRANÇAIS	36 - 39
ITALIANO	40 - 43
PORTUGUÊS	44 - 47
PORTUGUÊS DO BRASIL	48 - 51
РОССИЯ	52 - 55
POLSKI	56 - 59
ČESKY	60 - 63
中國	64 - 67
日本	68 - 71
ΕΛΛΗΝΙΚΗ	72 - 75

ISO 7176-19:2008

- Cricket
- Stingray
- High low:x outdoor
- High low:xo
- Combi Frame:x
- Kudu
- Multi Frame:x
- Multi Frame

EN

The product is approved according to ISO 7176-19:2008 furthermore the product complies to ISO 16840-4:2009 if the product is a seat.

DE

Das Produkt ist nach ISO 7176-19:2008 zugelassen. Auch erfüllt das Produkt ISO 16840-4:2009, wenn es sich bei dem Produkt um einen Sitz handelt.

NL

Het product is goedgekeurd volgens ISO 7176-19:2008. Daarnaast voldoet het aan ISO 16840-4:2009 indien het product een zitting betreft.

DK

Denne produkt er godkendt iht. ISO 7176-19:2008 og imødekommer desuden ISO 16840-4:2009, hvis produktet er et sæde. Se udspiceret liste på denne side.

NO

Produktet er godkjent i samsvar med ISO 7176-19:2008 og produktet samsvarer også med ISO 16840-4:2009 hvis produktet er et sete.

SV

Produkten uppfyller kraven för ISO 7176-19:2008 och även ISO 16840-4:2009 om produkten är ett säte.

ISO 7176-19:2008 & ISO 16840-4:2009

- Panda Futura
- Panda Futura 5
- x:panda

FIN

Tuotteella on ISO 7176-19:2008 -hyväksyntä. Istuimella on lisäksi ISO 16840-4:2009 -hyväksyntä.

ES

El producto está homologado conforme a la norma EN ISO 7176-19:2008 y también cumple la norma ISO 16840-4:2009 si el producto es un asiento.

FR

Le produit est homologué suivant la norme ISO 7176-19:2008, en outre, s'il s'agit d'un fauteuil, celui-ci est également conforme à la norme ISO 16840-4:2009.

IT

Il prodotto è approvato conformemente alla norma ISO 7176-19:2008; inoltre, il prodotto è conforme alla norma ISO 16840-4:2009 se il prodotto è una seduta.

PT

O produto foi aprovado de acordo com a norma ISO 7176-19:2008; além disso, o produto está em conformidade com a norma ISO 16840-4:2009 caso o produto seja uma cadeira.

BR

O produto foi aprovado de acordo com a norma ISO 7176-19:2008; além disso, o produto está em conformidade com a norma ISO 16840-4:2009 caso o produto seja uma cadeira.

RU

Данное изделие одобрено в соответствии со стандартом ISO 7176-19:2008. Если изделие представляет собой сиденье, оно также соответствует требованиям стандарта ISO 16840-4:2009.

PL

Produkt jest zatwierdzony zgodnie z normą ISO 7176-19:2008, ponadto spełnia wymagania normy ISO 16840-4:2009, jeśli jest siedziskiem.

CZ

Výrobek je schválen dle normy ISO 7176-19:2008 a pokud je produkt sedačkou, splňuje také normu ISO 16840-4:2009.

SN

本产品符合ISO 7176-19:2008认证, 此外, 对座椅产品, 亦符合ISO 16840-4:2009标准。

JP

本製品はISO 7176-19:2008に準拠して認定されています。また、シート製品はISO 16840-4:2009に準拠しています。

GR

Το προϊόν είναι εγκεκριμένο σύμφωνα με το πρότυπο ISO 7176-19:2008 και επιπλέον, εάν το προϊόν είναι κάθισμα, συμμορφώνεται με το πρότυπο ISO 16840-4:2009.

ENGLISH

Transportation in motor vehicles

The instructions on how to prepare the seat and chair, must be carried through before transportation.

The user should transfer to the vehicle seat and use the vehicle-installed restraint system whenever possible, and the unoccupied wheelchair should be stored in a cargo area or secured in the vehicle during travel.

The wheelchair must be placed in a forward-facing position, when used as a seat in a motor vehicle.

The front wheels need to be turned under the frame so as to be in line with the frame before fixation.

Use an approved 4-point strap-type tie-down system according to ISO 10542-2. to secure the product. Use either a hook or a strap in the fitting, see figure 1.

The location of all wheelchair securement points are marked with a label, see figure 2.

The pelvic restraint should be worn low across the front of the pelvis, so that the angle of the pelvic restraint is within the preferred zone of 30° to 75° to the horizontal, similar to that shown in figure 3, a steeper (greater) angle within the preferred zone is desirable.

The back must be placed in vertical position and the seat plane must be horizontal.

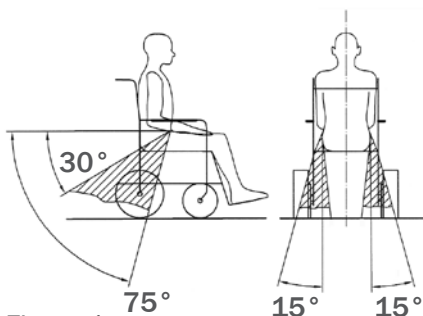

Figure 1.



Figure 2

On yellow background

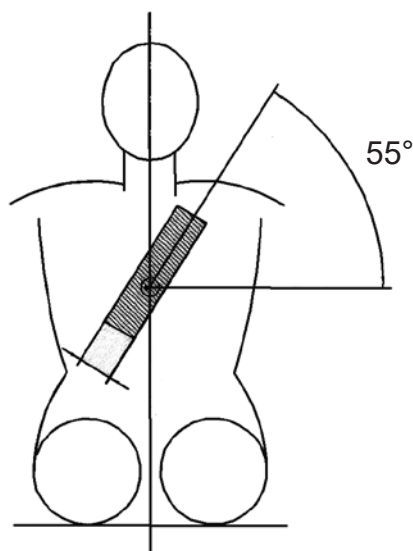

Figure 3.

ENGLISH

Use an approved 3-point belt according to ISO 10542-1 in the product.

The belt restraints should be adjusted as tightly as possible, consistent with user comfort. Further the belt webbing should not be twisted when in use.

Belt restraints should not be held away from the body by wheelchair components or parts, such as the wheelchair armrests or wheels. See figure 4.

Shoulder belt restraints should fit over the shoulders, similar to the illustration provided in figure 5.

An updated table covering configurations for seats and frames, max. load/user weight in transportation can be found in the overview “frame_and_seat_combination.pdf” at

www.etac.com/support/support-center/support-documents/

Check the User Guide and or Mounting Guides for the products mentioned on page 3 for information about:

- Minimum weight limit
- Securement points
- Max load for seat or frame, also stated on each product



Figure 4: Belt restraints should not be held away from the body by wheelchair components or parts, such as the wheelchair armrests or wheels.

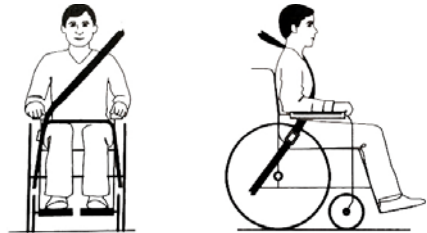

Figure 5

03 - Warnings!

The product is approved according to ISO 7176-19:2008 furthermore the product complies to ISO 16840-4:2009 if the product is a seat..

The wheelchair has been dynamically tested in a forward facing orientation with the ATD restrained by both pelvic and shoulder belts (e.g. a shoulder belt as part of a three-point belt restraint).

Pelvic and shoulder belt restraints should be used to reduce the possibility of head and chest impacts with vehicle components.

Loose parts and trays must be removed from the wheelchair and secured separately in the vehicle. Other auxiliary wheelchair equipment should be either secured to the wheelchair or removed from the wheelchair and secured in the vehicle during travel, so that it does not break free and cause injury to vehicle occupants in the event of a collision.

The product should be inspected by the dealer before reuse following involvement in any type of vehicle collision.

Alterations or substitutions should not be made to the wheelchair securement points or to structural and

frame parts or components without consulting the wheelchair manufacturer. The approval is not valid on 'custom made' chairs.

Care should be taken when applying the occupant restraint to position the seatbelt buckle so that the release button will not be contacted by wheelchair components during a crash.

Postural supports should not be relied on for occupant restraint in a moving vehicle, unless they are labelled as being in accordance with the requirements specified in ISO 7176-19:2008.

DEUTSCH

Beförderung in Kraftfahrzeugen

Die Hinweise zur Vorbereitung des Sitzes und des Rollstuhls müssen vor der Beförderung einer Person befolgt werden

Der Anwender muss sich auf den Fahrzeugsitz setzen und, sofern möglich, das im Fahrzeug eingebaute Rückhaltesystem verwenden. Der unbe setzte Rollstuhl sollte im Frachtraum verstaut oder während der Fahrt im Fahrzeug gesichert werden.

Der Rollstuhl muss nach vorne ausgerichtet sein, wenn er als Sitz in einem Kraftfahrzeug verwendet wird.

Die Vorderreifen müssen unter den Rollstuhlrahmen gedreht werden, so dass sie auf den Rahmen ausgerichtet sind, bevor sie gesichert werden.

Verwenden Sie hierzu ein zugelassenes 4-Punkt-Gurt-Befestigungssystem gemäß ISO 10542-2. So sichern Sie das Produkt. Verwenden Sie entweder einen Haken oder einen Gurt zur Befestigung. Siehe Abbildung 1.

Die Positionen aller Sicherungsstellen des Rollstuhls sind gelb gekennzeichnet. Siehe Abbildung 2.

Der Beckengurt sollte tief über der Vorderseite des Beckens getragen werden, so dass sich der Winkel des Beckengurts innerhalb des bevorzugten Bereichs von 30° bis 75° zur Horizontalen befindet, ähnlich wie in Abbildung 3 dargestellt. Ein steilerer (größerer) Winkel innerhalb des bevorzugten Bereichs ist wünschenswert.

Die Rückenlehne muss senkrecht gestellt werden und die Sitzebene muss horizontal sein.



Abbildung 1.

Abbildung 2
Auf Gelbem hintergrund

Abbildung 3.

DEUTSCH

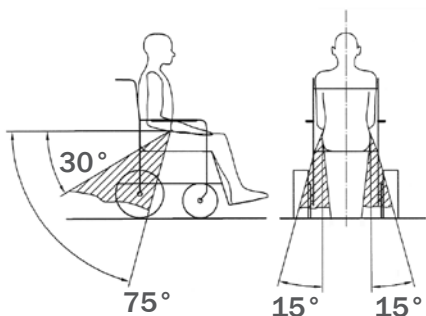
Verwenden Sie für die im Rollstuhl beförderte Person einen gemäß ISO 10542-1 zugelassenen 3 Punkt-Sicherheitsgurt.

Die Gurte müssen möglichst eng am Körper liegen, so dass es für den Anwender angenehm ist. Das Gurtband darf während der Verwendung nicht verdreht werden.

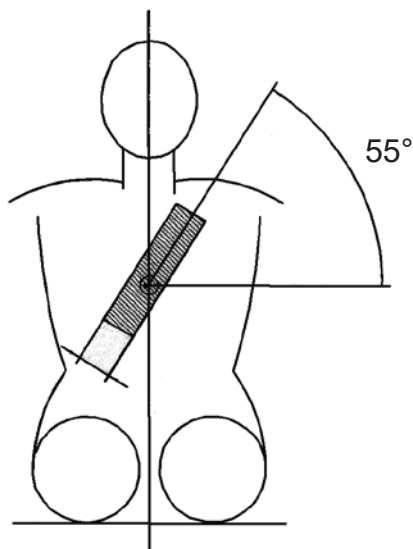
Die Rückhaltgurte müssen eng am Körper der beförderten Person anliegen und dürfen deswegen nicht von Rollstuhlbauteilen (wie beispielsweise Armlehnen) vom Körper weggehalten werden. Es reicht NICHT aus, nur den Hüftgurt anzulegen. Abbildung 4.

Schultergurte müssen über die Schulter geführt werden, ähnlich wie in der Abbildung 5 dargestellt.

Eine aktuelle Tabelle mit den Konfigurationen für Sitze und Rahmen, maximale Last/Anwendergewicht während der Beförderung finden Sie in der Übersicht. "frame_and_seat_combination.pdf"

www.etac.com/support/support-center/support-documents/

Lesen Sie in die Bedienungsanleitungen oder Montagehinweise für die auf Seite 3 aufgeführten Produkte Informationen zu den folgenden Punkten:

- Mindestgewicht
- Sicherungspunkte
- Angaben zur Maximalbelastung für Sitz oder Rahmen (auch auf jedem Produkt angegeben)



Abbildung 4: Die Rückhaltgurte müssen eng am Körper der beförderten Person anliegen und dürfen deswegen nicht von Rollstuhlbauteilen (wie beispielsweise Armlehnen) vom Körper weggehalten werden. Es reicht NICHT aus, nur den Hüftgurt anzulegen



Abbildung 5

DEUTSCH

 03 - Warnhinweise!

Das Produkt ist nach ISO 7176-19:2008 zugelassen. Auch erfüllt das Produkt ISO 16840-4:2009, wenn es sich bei dem Produkt um einen Sitz handelt.

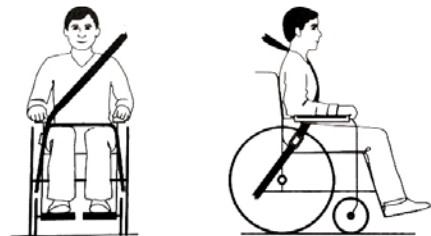
Der Rollstuhl wurde in Vorwärtsrichtung dynamisch getestet. Der Crashtest-Dummy wurde sowohl mit dem Becken- als auch mit dem Schultergurt gesichert (z. B. ein Schultergurt als Bestandteil eines Dreipunktgurts).

Becken- und Schultergurt sollten verwendet werden, um das Risiko für Stöße von Kopf und Brust gegen Fahrzeugkomponenten zu reduzieren.

Lose Teile und Tische müssen vom Rollstuhl entfernt und separat im Fahrzeug gesichert werden. Sonstiges Rollstuhlzubehör muss entweder am Rollstuhl befestigt oder vom Rollstuhl entfernt und während der Fahrt im Fahrzeug gesichert werden, so dass es sich bei einem Zusammenstoß nicht lösen und die Fahrzeuginsassen verletzen kann.

Das Produkt sollte auch nach geringfügigen Kfz-Kollisionen erst vom Fachhändler inspiziert werden, bevor es wieder als Autositz zum Einsatz kommt.

Ohne Rücksprache mit dem Rollstuhlhersteller dürfen keine Veränderungen oder Ersetzungen an den Sicherungsstellen des Rollstuhls oder an den Struktur-

DEUTSCH

und Rahmenteilen oder -komponenten vorgenommen werden. Diese Zulassung als Autositz gilt nicht für Spezialanfertigungen.

Vorsicht ist anzuwenden, wenn sie die Sitzgurtschnalle beim Anlegen des Gurts positionieren. Das Gurtschloss darf während eines Zusammenstoßes nicht von den Rollstuhlkomponenten geöffnet werden können.

Haltevorrichtungen dürfen nicht als Insassen-Rückhaltesysteme in fahrenden Fahrzeugen verwendet werden, es sei denn, sie erfüllen die Anforderungen der Norm ISO 7176-19:2008 und tragen eine entsprechende Kennzeichnung.

NEDERLANDS

Vervoer in motorvoertuigen

De aanwijzingen voor het afstellen van de zitting en de stoel moeten voorafgaand aan het transport zijn opgevolgd.

De gebruiker moet zich verplaatsen naar de stoel van het voertuig en zo mogelijk gebruik maken van het in het voertuig geïnstalleerde gordelstelsel. De ongebruikte rolstoel moet worden opgeborgen in een laadruimte of tijdens de rit in het voertuig worden vastgezet.

Wanneer het product toch als transport-/vervoersstoel wordt gebruikt, dient de stoel in de rijrichting in het voertuig te worden geplaatst.

De voorwielen moeten onder het frame worden gedraaid, zodat deze in één lijn met het frame staan voordat ze worden vastgezet.

Gebruik een 4-punts spanbandensysteem dat is goedgekeurd volgens ISO 10542-2. Het product vastzetten. Gebruik een haak of een band bij de bevestiging, zie afbeelding 1.

Alle bevestigingspunten van de rolstoel worden gemarkeerd met een geel label, zie afbeelding 2.

De bekkengordel moet laag worden gedragen over de voorkant van het bekken, zodat de hoek van de bekkengordel binnen de voorkeurszone van 30° tot 75° t.o.v. het horizontale vlak valt, op de manier die wordt aangegeven in afbeelding 3. Een steilere (grotere) hoek binnen de voorkeurszone is wenselijk.

De rugleuning moet in verticale stand worden gezet en de stoelzitting moet horizontaal zijn.

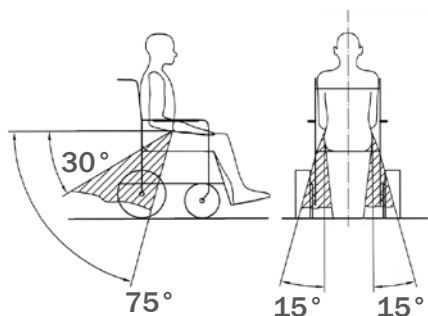

Afbeelding 1.



Afbeelding 2

Op gele achtergrond

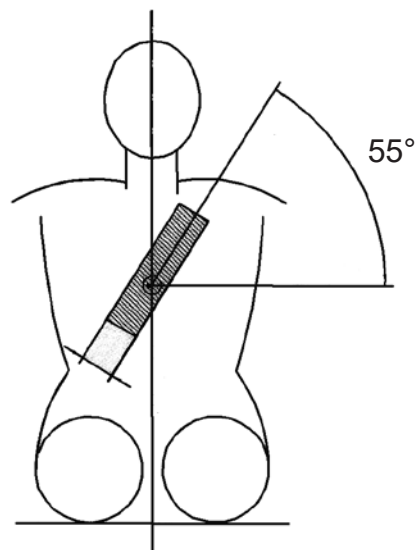

Afbeelding 3.

NEDERLANDS

Gebruik een 3-punts veiligheids-gordel die is goedgekeurd volgens ISO 10542-1.

De bekkengordels moeten zo strak mogelijk worden afgesteld, op een voor de gebruiker comfortabele wijze. Verder mag de gordelband tijdens gebruik niet gedraaid zijn.

De veiligheidsgordel moet zo nauwsluitend mogelijk over het lichaam zitten en mag niet worden tegengehouden door rolstoelonderdelen, zoals zijsteunen of achterwielen. afbeelding 4.

Schoudergordels moeten over de schouders worden gedragen, als getoond in afbeelding 5.

Een bijgewerkte tabel met configuraties van zittingen en frames, max. belasting/gebruikersgewicht bij ver-
voer kunt u vinden in het overzicht "frame_and_seat_combination.pdf"
www.etac.com/support/support-center/support-documents/

Raadpleeg de Gebruikers- of Montagehandleidingen van de op pagina 3 genoemde producten voor informatie over:

- Minimumgewicht
- Bevestigingspunten
- Maximale belasting voor zitting of onderstel, zoals ook op elk product vermeld



Afbeelding 4: De veiligheidsgordel moet zo nauwsluitend mogelijk over het lichaam zitten en mag niet worden tegengehouden door rolstoelonderdelen, zoals zijsteunen of achterwielen.

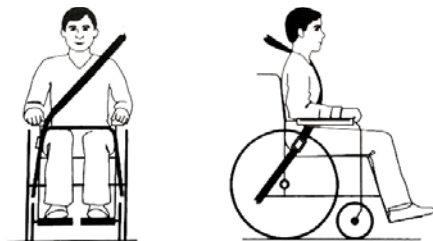

Afbeelding 5

NEDERLANDS

 03 - Waarschuwingen!

Het product is goedgekeurd volgens ISO 7176-19:2008. Daarnaast voldoet het aan ISO 16840-4:2009 indien het product een zitting betreft.

De rolstoel is dynamisch getest in een voorwaarts gerichte positie met het ATD vastgezet door zowel bekken- als schoudergordels (bijv. een schoudergordel als onderdeel van een driepuntsgordel).

Bekken- en schoudergordels moeten worden gebruikt om het risico dat hoofd en borst tegen onderdelen van het voertuig stoten te verkleinen.

Losse onderdelen en bladen moeten van de rolstoel worden verwijderd en apart in het voertuig worden vastgezet. Andere hulpstukken van de rolstoel moeten tijdens de rit ofwel aan de rolstoel worden vastgezet, ofwel van de rolstoel worden losgenomen en in het voertuig worden vastgezet, zodat ze bij een eventuele aanrijding niet afbreken en letsel veroorzaken bij gebruikers van het voertuig. Het product dient na een ongeval of botsing te worden gecontroleerd door de dealer, importeur en/of fabrikant voordat de rolstoel weer wordt gebruikt voor vervoer van een kind.

Er mogen geen wijzigingen in de bevestigingspunten van rolstoel of aan constructie- en frameonderdelen

NEDERLANDS

of componenten worden aangebracht, zonder de fabrikant van rolstoel te raadplegen. Hetzelfde geldt voor vervangingen. De goedkeuring is niet geldig bij special aangepaste stoelen.

Let goed op wanneer u de gebruikersgordel aanbrengt in de gesp van de gordel, zodat de vrijmaakknop bij een aanrijding niet in aanraking komt met onderdelen van de rolstoel.

Hulpmiddelen voor posturale ondersteuning zijn niet bedoeld als veiligheidssysteem voor passagiers in een rijdend voertuig, tenzij de hulpmiddelen zijn voorzien van een etiket waarop staat dat ze voldoen aan de eisen van ISO 7176-19:2008.

DANSK

Transport i motorkøretøjer

Anvisningerne for klargøring af sæde og stol skal være fulgt forud for transport.

Brugeren skal sidde i køretøjets sæde og skal om muligt anvende køretøjets sikkerhedssele, og kørestolen skal opbevares i bagagerummet eller fastgøres i køretøjet under kørsel.

Kørestolen skal vende med kørselsretningen når den bruges som sæde i et motorkøretøj.

Forhjulene skal drejes ind under rammen, så de er på linje med rammen, før kørestolen fastgøres.

Dette produkt skal vende med kørselsretningen og være fastgjort med et 4-punkts strop-system, som opfylder kravene ifølge ISO 10542-2, sikring af produktet. Sæt en krog eller strop i fastgørelsesanordningen, se figur 1.

Placeringen af kørestolens forankringspunkter er markeret med en gul etiket, se figur 2.

Hofteselen skal ligge lavt over bækkenet, så hofteselens vinkel er inden for et foretrukket område på 30° til 75° til vandret som vist i figur 3. En større vinkel inden for det foretrukne område er hensigtsmæssigt.

Ryggen skal være i en lodret position og selve sædet skal være vandret.

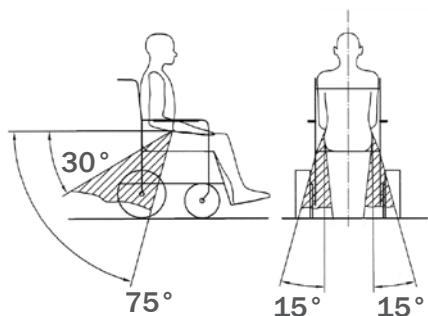

Figur 1.



Figur 2

På gul baggrund

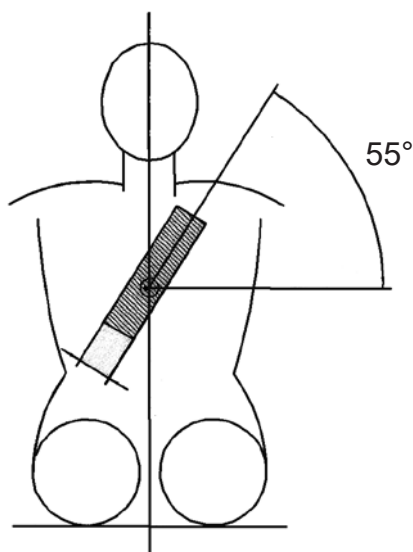

Figur 3.

DANSK

En 3-punktssele, som opfylder kravene ifølge ISO 10542-1, skal anvendes.

Sikkerhedsselen skal justeres så stramt som muligt samtidig med at brugeren sidder behageligt. Undgå snoning af sikkerhedsselen under brug.

Selen må ikke gå ud over komponenter på kørestolen, f.eks. armlæn o.lign. Det er ikke tilstrækkeligt KUN at anvende hoftesele figur 4.

Skuldreseler skal passe over skuldrene som vist lig illustrationen i figur 5.

I oversigten findes en opdateres tabel vedrørende konfiguration af sæder og rammer samt maks. belastning/brugervægt under transport. "frame_and_seat_combination.pdf"

www.etac.com/support/support-center/support-documents/

Se bruger eller monteringsvejledninger for de nævnte produkter på side 3 for at få oplysninger om:

- Minimumvægt
- Sikringspunkter
- Max vægt for sæde eller ramme, se også produktet



Figur 4: Selen må ikke gå ud over komponenter på kørestolen, f.eks. armlæn o.lign. Det er ikke tilstrækkeligt KUN at anvende hoftesele.

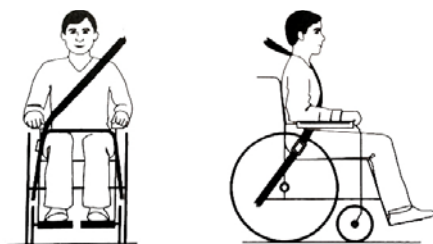

Figur 5.

03 - Advarsler!

Dette produkt er godkendt iht. ISO 7176-19:2008 og imødekommer desuden ISO 16840-4:2009, hvis produktet er et sæde.

DK Kørestolen er blevet dynamisk testet i fremadrettet placering med ATD'en fastholdt af både hofte- og skulderseler (f.eks. en skuldersele som en del af en trepunktssele).

Hofte- og skulderseler skal anvendes for at mindske risikoen for at hoved og brystkasse støder mod køretøjets dele.

Løse dele og bakker skal fjernes fra kørestolen og sikres separat i køretøjet. Andet hjælpeudstyr til kørestolen skal enten fastgøres til kørestolen eller demonteres fra kørestolen og sikres i køretøjet under kørsel, så det ikke løsnes og forårsager personskader i tilfælde af sammenstød.

Efter et uheld skal produktet efterses af forhandleren, inden det igen tages i brug.

Der må ikke udføres ændringer på kørestolens forankringspunkter, strukturelle dele eller komponenter uden forudgående rådføring med producenten. Godkendelsen bortfalder ved specialfremstillede stole.

Sørg for ved tilpasning af sikkerhedsselen, at

DANSK

vende sikkerhedsselens lukkebeslag således, at udløserknappen ikke får kontakt med kørestolens komponenter i tilfælde af et sammenstød.

Posturale støtter bør ikke anvendes som sikkerhed i en kørende bil, medmindre de er mærket som værende i overensstemmelse med kravene i ISO 7176-19: 2008.

NORSK

Transport i motorkjøretøyer

Beskrivelser av forberedelse av sete og stol skal være gjennomført før transport

Brukeren bør overføres til bilsetet og bruke det innebygde sikkerhetsbeltet der det er mulig, og rullestolen, som ikke er i bruk, bør oppbevares i lasterommet eller sikres i kjøretøyet under kjøring.

Rullestolen må settes i kjøreretningen når den skal brukes som sete i et kjøretøy.

Forhjulene må dreies under rammen slik at står i linje med rammen før festing.

Produktet skal stå i kjøreretningen og være fastgjort med et 4-punkts stroppesystem som fyller kravene iht. ISO 10542-2. Slik sikrer du produktet. Bruk enten en krok eller en stropp i festet, se figur 1.

Plasseringen av rullestolens sikringspunkter er markert med en gul merkelapp, se figur 2.

Hofteselen bør ligge lavt over den fremre delen av hoften slik at vinkelen på hoftebeltet er innenfor den anbefalte sonen på 30° til 75° i forhold til horisontalen, slik det er vist på figur 3, en brattere (større) vinkel innenfor den anbefalte sonen er ønskelig.

Ryggen må plasseres i vertikal posisjon og seteplanet må være horisontalt.

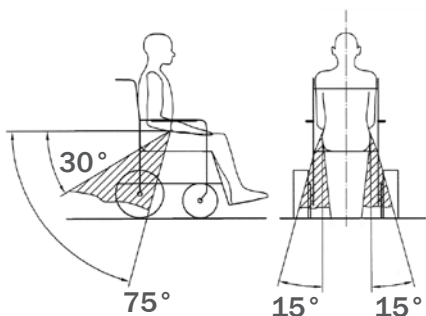

Figur 1.



figur 2

På gul bakgrunn

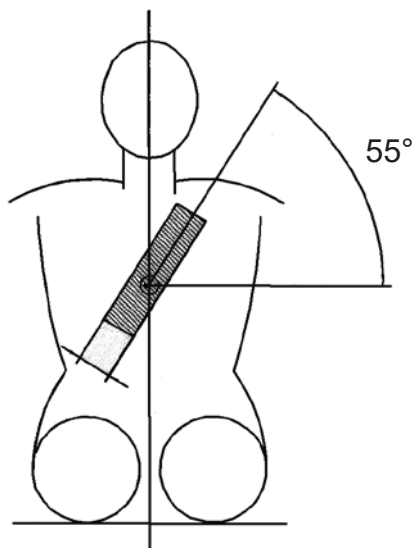

Figur 3.

NORSK

Sikre brukeren ved å bruke et 3-punktsbelte som fyller kravene iht. ISO 10542-1.

Beltet må være justert så stramt som mulig, men slik at brukerens komfort ikke trues. Ytterligere må ikke beltet være vridd når det er i bruk

Beltet må ikke gå over deler av stolen, f.eks armlener eller hjul. Det er ikke nok å bruke KUN hoftebelte figure 4.

Skulderbeltene bør passe over skuldrene, lik illustrasjonen i figur 5.

En oppdatert tabell som dekker konfigurasjonene for seter og rammer, maks. last/bruke-
rvekt under transport finnes i oversikten "frame_and_seat_ combination.pdf".

www.etac.com/support/support-center/support-documents/

Se Brukerveiledningen eller Monteringsveiledningen for produktene som er nevnt på side 3 for informasjon om:

- Minste vektgrense
- Festepunkter
- Maksimal belastning for sete eller ramme, også angitt på hvert produkt



Figur 4: Beltet må ikke gå over deler av stolen, f.eks armlener eller hjul. Det er ikke nok å bruke KUN hoftebelte.

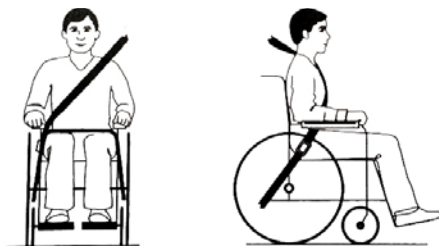

Figur 5

NORSK

 03 - Advarsler!

Produktet er godkjent i samsvar med ISO 7176-19:2008 og produktet samsvarer også med ISO 16840-4:2009 hvis produktet er et sete.

Rullestolen har vært dynamisk testet i framoverrettet posisjon med ATD festet med både hofte- og skulderbelter (for eksempel skulderbelte som en del av et trepunktsbelte).

Hofte- og skulderbeltene bør brukes for å redusere mulighetene for slag mot hode- og bryst ved sammenstøt med kjøretøyets komponenter.

Løse deler og askebeger må fjernes fra rullestolen og sikres separat i kjøretøyet. Annet ekstrautstyr på rullestolen må enten sikres eller demonteres fra rullestolen og sikres i kjøretøyet under kjøring slik at det ikke kommer seg fritt og forårsaker skade på passasjerene i tilfelle av en kollisjon.

Etter uhell skal stolen etterses av R82 eller samarbeidspartnere før den tas i bruk igjen.

Endringer eller utskiftninger må ikke foretas på sikringspunktene for rullestolen eller på de strukturelle delene eller rammedelene eller komponenter uten at du rådfører deg med produsenten av rullestolen.

Pass på at når du bruker passasjersikringen for å

NORSK

plassere spennen til setebeltet slik at utløserknappen ikke kommer i kontakt med komponentene i rullestolen under en kollisjon.

Kroppsstøtter skal ikke brukes til å spenne fast personer i et kjøretøy i bevegelse, unntatt hvis de er merket og i samsvar med kravene i ISO 7176-19:2008.

SVENSKA

Transport i fordon

Följ alltid instruktioner om hur sitsen och stolen ska förberedas för transport.

Användaren ska flytta över till ett säte i fordonet och använda fordonets installerade fasthållnings-system närhelst det är möjligt, och rullstolen ska placeras i fordonets bagageutrymme eller säkras på annat sätt under transport.

Produkten måste vara vänd i färdriktningen när den används som ett säte i ett motorfordon.

Rullstolens framhjul ska vridas så att de är i linje med ramen innan hjulen/rullstolen fixeras.

Använd ett 4-punkts bältessystem som är godkänt enligt ISO 10542-2. För att låsa fast rullstolen, fäst antingen en krok eller en rem i fästet, se bild 1.

Alla fästpunkter på rullstolen är markerade med gula etiketter, se bild 2.

Höftbältet ska placeras långt nere på höften, så att dess vinkel är inom det föredragna intervallet på 30 till 75 graders vinkel mot det horisontella planet (se bild 3). En brant (större) vinkel snarare än en mindre vinkel ska eftersträvas.

Ryggstödet ska vara vertikalt och sitsen ska vara horisontell.

Använd ett 3-punktsbälte som är godkänt enligt ISO 10542-1 i rullstolen.



Bild 1.



Bild 2

På gul bakgrund

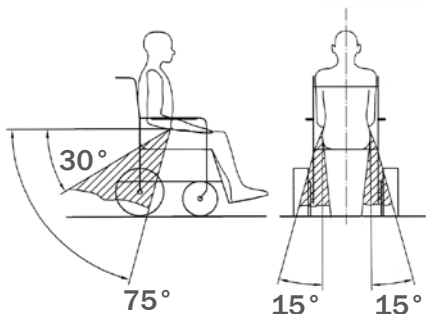

Bild 3.

SVENSKA

Bältena ska dras åt så hårt som användarens komfortbehov tillåter. Kontrollera att bältena inte vridits när de applicerats.

Alla bälten ska ligga så nära kroppen som möjligt och inte hållas ifrån kroppen av komponenter, t.ex. armstöd eller hjul. bild 4.

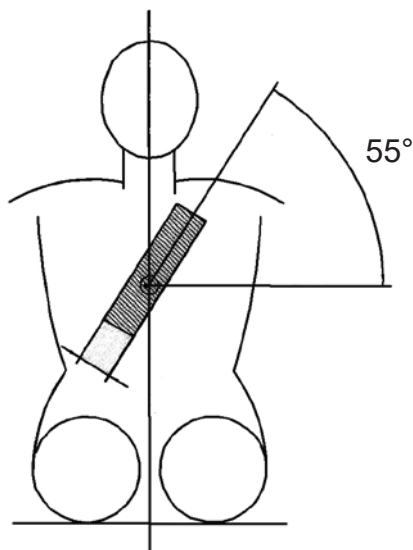
Axelbältet ska fästas över ena axeln och överkroppens framsida som på bild 5.

En uppdaterad tabell över konfigurationer för säten och ramar och max. lastvikt/max. användarvikt finns i översikten. "frame_and_seat_combination.pdf"

www.etac.com/support/support-center/support-documents/

Läs bruksanvisning eller monteringsguide för produkterna som anges på sidan 3 gällande information om:

- Minimivikt
- Förankringspunkter
- Maxvikt för sits eller ram, anges även på varje enskild produkt



Bild 4: Alla bälten ska ligga så nära kroppen som möjligt och inte hållas ifrån kroppen av komponenter, t.ex. armstöd eller hjul.



Bild 5

SVENSKA

 03 – Varningar

Produkten uppfyller kraven för ISO 7176-19:2008 och även ISO 16840-4:2009 om produkten är ett säte.

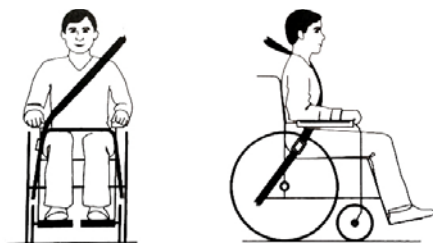
Rullstolen har genomgått dynamiska tester i framåtvänd position, med testdocka med både höftbälte och axelbälte (dvs. ett axelbälte som del av ett trepunktsbälte).

Höft- och axelbälte bör användas för att minska risken att passagerarens huvud eller bröst skadas av fordonets delar.

Lösa delar på rullstolen och t.ex. brickor ska i förekommande fall avlägsnas från rullstolen och säkras separat i fordonet. Annan ytterligare rullstolsutrustning ska antingen säkras på rullstolen eller tas av från rullstolen och säkras i fordonet under transport, så att utrustningen inte kan åka runt fritt i fordonet och skada passagerarna i händelse av kollision.

Efter kollision bör produkten inspekteras av återförsäljaren innan återanvändning.

Rullstolens fästpunkter och rullstolens struktur, ram, eller komponenter ska inte modifieras eller bytas ut innan rullstolens tillverkare kontaktats. Godkännande gäller ej specialanpassade stolar.

SVENSKA

Försiktighet bör iakttas vid när bältet låses så att låsets frigöringsknapp inte riskerar att tryckas in av rullstolens delar i händelse av kollision.

Posturala stöd får endast användas för fastspänning av brukaren i ett fordon i rörelse om märkningen visar att de är godkända i enlighet med kraven i ISO 7176-19:2008.

SUOMI

Kuljettaminen moottoriajoneuvoissa

Seuraavia istuimen ja tuolin valmistelua koskevia ohjeita on noudatettava ennen kuljettamista.

Jos mahdollista, käyttäjä täytyy siirtää ajoneuvon istuimelle ja kiinnittää siihen asennettuun turvavyöhön. Pyörätuoli täytyy kuljettaa tavaratilassa ja kiinnittää ajoneuvoon matkan ajaksi.

Pyörätuolialusta on sijoitettava ajosuuntaan istuimena moottoriajoneuvossa käytettäessä.

Etupyörät täytyy kääntää rungon alle siten, että ne ovat samassa linjassa rungon kanssa.

Käytä ISO 10542-2 -hyväksytyä hihnatyypistä 4-pistekiinnitysjärjestelmää, kiinnitä tuote koukuilla tai hihnoilla kuvassa 1 näkyvällä tavalla.

Pyörätuolin keltaisella merkityt kiinnityspisteet on esitetty kuvassa 2.

Lantiotukea täytyy pitää matalalla lantion etupuolella. Sen kulman tulee olla 30–75° suhteessa vaakatasoon kuvassa 3 näkyvällä tavalla. Jyrkkää kulmaa suositellaan.

Takaosan tulee olla pystyasennossa ja istuintason vaaka-asennossa.

Käytä ISO 10542-1 -hyväksyttyä 3-pistevyötä pyörätuolissa.

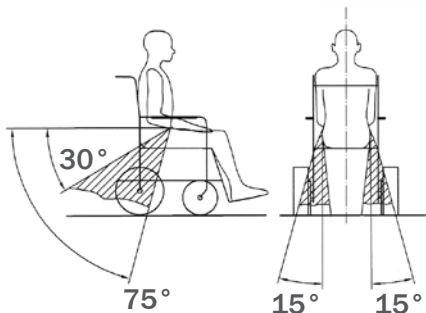

Kuvassa 1.



Kuvassa 2

Keltaisella pohjalla

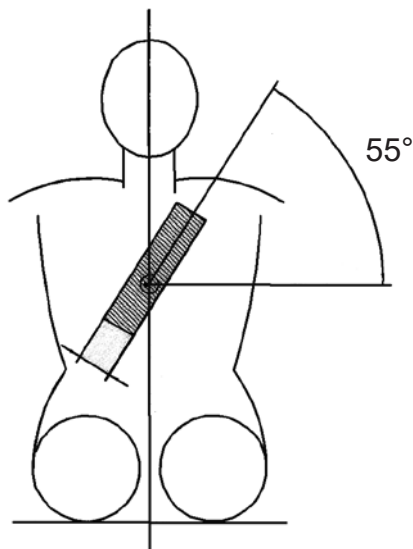

Kuvassa 3.

SUOMI

Turvavyöt on säädettävä mahdollisimman tiukalle kuitenkin käyttäjän mukavuutta haittaamatta. Turvavyö ei saa olla kierteellä käytön aikana.

Pyörätuolin osien kuten käsinojien tai pyörien ei saa estää vyötä tukemasta kehoa. Pelkän lantiovyön käyttäminen EI riitä kuvassa 4.

Olkävöiden tulee kulkea olkapäiden yli kuvassa 5 näkyvällä tavalla.

Taulukko, jossa kuvataan istuinten ja runkojen asetukset sekä suurin kuormitus (käyttäjän paino) kuljetuksen aikana, näkyy yleiskatsauksessa “frame_and_seat_combination.pdf”

www.etac.com/support/support-center/support-documents/

Tarkista sivulla 3 mainittujen tuotteiden käyttäjädokumentaatiosta seuraavat tiedot:

- Minimipainoraja
- Kiinnityspisteet
- Maksimikuorma istuimelle tai rungolle, merkitty myös jokaiseen tuotteeseen



Kuvassa 4: Pyörätuolin osien kuten käsinojien tai pyörien ei saa estää vyötä tukemasta kehoa. Pelkän lantiovyön käyttäminen EI riitä.

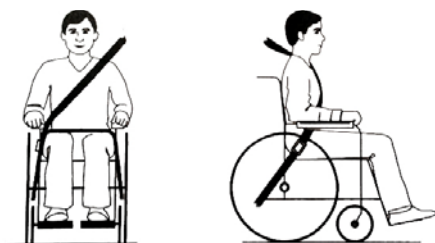

Kuvassa 5

SUOMI

 03 - varoitukset!

Tuotteella on ISO 7176-19:2008 -hyväksyntä. Istuimella on lisäksi ISO 16840-4:2009 -hyväksyntä.

Pyörätuoli on testattu dynaamisesti kasvot meno-suuntaan siten, että lantio- ja olkavyöt on kiinnitetty ATD:hen (olkavyö on kolmipistevyön osa). Pään ja rinnan osumisen mahdollisuutta ajoneuvon osiin on vähennettävä käyttämällä lantio- ja olkavöitä.

Irralliset ja pöytäosat täytyy irrottaa pyörätuolista. Ne täytyy kuljettaa ajoneuvossa erikseen siihen kiinnitettyinä. Pyörätuolin lisävarusteet täytyy joko kiinnittää pyörätuoliin tai irrottaa siitä ja kiinnittää ajoneuvon matkan ajaksi, jotta ne eivät törmäystilanteessa irtoa ja vahingoita matkustajia.

Myyjän tulee tarkastaa pyörätuolialusta ennen uudelleen käyttämistä kaikentyyppisen ajoneuvotörmäyksen jälkeen.

Pyörätuolin kiinnityskohtiin, rakenteeseen ja rungon osiin ei saa tehdä muutoksia sopimatta asiasta pyörätuolin valmistajan kanssa Hyväksyntä ei ole voimassa erikoisvalmis-teisissä tuoleissa

Kun turvavyöt asetetaan paikoilleen, solki ei saa jäädä asentoon, jossa vapautuspainike voi osua pyörätuolin osiin törmäyksen vuoksi.

SUOMI

Asentotukiin ei pidä luottaa matkustajan kiinnityksessä liikkuvassa ajoneuvossa, paitsi jos niissä on standardissa ISO 7176-19:2008 määritettyjen vaatimusten mukainen merkintä.

ESPAÑOL

Transporte en vehículos

La preparación del asiento y la silla para el transporte, debe realizarse antes de iniciar el transporte.

El usuario debe transferirse al asiento del vehículo y utilizar el sistema de cinturones de seguridad instalado en el mismo, siempre que sea posible, mientras que la silla de ruedas desocupada debe almacenarse en la zona de carga o bien, será necesario asegurarla en el interior del vehículo durante el desplazamiento.

El producto debe colocarse mirando hacia el sentido de la marcha, siempre que lo utilice como asiento en un vehículo a motor.

Las ruedas delanteras deben plegarse bajo el chasis y quedar en línea con este antes de asegurarla.

Utilice el sistema de sujeción de 4 puntos tipo corbata de acuerdo a la normativa ISA 10542-2. para inmovilizar y asegurar el producto. Sujete la fijación con un gancho o una correa, vea la figura 1. La ubicación de todos los puntos de sujeción de la silla de ruedas están marcados con una etiqueta de color amarillo, vea la figura 2.

El cinturón pélvico debe colocarse cruzado por delante de la pelvis, de modo que el ángulo del cinturón pélvico quede dentro de la zona recomendada de 30° a 75° con el plano horizontal, de manera similar a como se muestra en la figura 3. Sería deseable que el ángulo dentro de la zona recomendada fuera más pronunciado.



Figura 1.



Figura 2

Sobre fondo amarillo

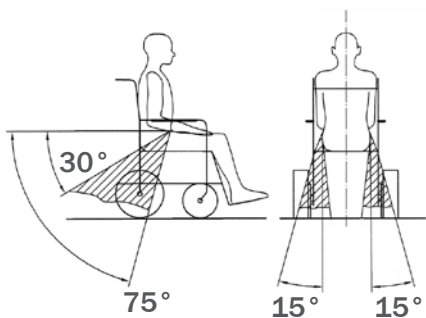

Figura 3...

ESPAÑOL

El respaldo debe quedar en posición vertical y el asiento debe estar horizontal.

Utilice el cinturón de 3 puntos de anclaje aprobado de acuerdo a la normativa ISO 10542-1 en la silla de ruedas.

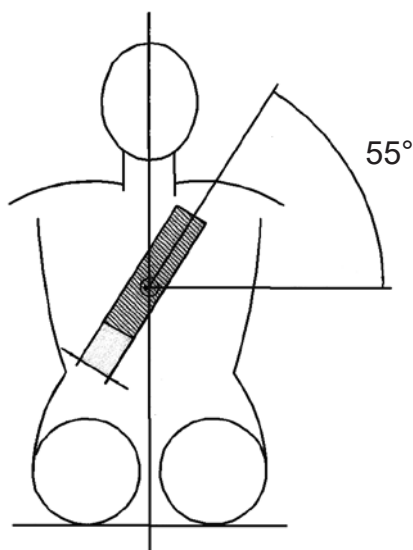
Los cinturones de seguridad deben ajustarse lo más apretados posible teniendo en cuenta la comodidad del usuario. Además, los cinturones no deben quedar girados nunca cuando se utilicen.

El cuerpo no debe estar presionado ni sujeto por componentes de la silla de ruedas como son los reposabrazos o las ruedas. figura 4.

Los cinturones de seguridad de los hombros deben pasarse por encima de los hombros, de manera similar a como se muestra en la figura 5.

En el resumen se incluye una tabla actualizada que cubre las configuraciones para los asientos y chasis así como la relación entre la carga máxima y el peso del usuario. “frame_and_seat_combination.pdf”

www.etac.com/support/support-center/support-documents/

Consulte las guías de usuario o las guías de montaje de los productos mencionados en la página 3 para obtener información sobre:

- Límite de peso mínimo
- Puntos de fijación
- Carga máxima del asiento o de la estructura, indicada también en cada producto



Figura 4: El cuerpo no debe estar presionado ni sujeto por componentes de la silla de ruedas como son los reposabrazos o las ruedas.



Figura 5.

03 - Advertencias

El producto está homologado conforme a la norma EN ISO 7176-19:2008 y también cumple la norma ISO 16840-4:2009 si el producto es un asiento.

La silla de ruedas ha sido sometida a pruebas dinámicas orientada hacia delante con la ATD sujeta por ambos cinturones, pélvico y hombros (p. ej. un cinturón para los hombros como parte de un sistema de cinturones de seguridad de tres puntos).

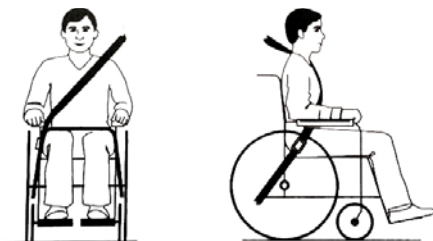
Los cinturones para la pelvis y los hombros deberían utilizarse para reducir la posibilidad de que la cabeza y el pecho impacten con componentes del vehículo.

Retirar todas las piezas sueltas y bandejas de la silla y asegurarlas por separado en el vehículo. Cualquier otro equipo auxiliar de la silla debe asegurarse a esto o bien, desmontarse y ser asegurado en el interior del vehículo durante el desplazamiento, de modo que no se pueda romper y provocar lesiones a los ocupantes del vehículo en caso de colisión.

El producto deberá ser revisado por el distribuidor antes de volver a ser utilizado tras haber sufrido cualquier tipo de impacto o colisión en el vehículo.

No realizar modificaciones, ni sustituir los puntos de sujeción de la silla, piezas o componentes estructurales o del chasis, sin consultarlo previamente con el

ESPAÑOL

fabricante de la silla. Las pruebas realizadas no serán válidas para sillas de ruedas especiales.

Prestar atención al colocar el sistema de sujeción del usuario en relación a la posición de la hebilla del cinturón de seguridad del asiento de modo que el botón de liberación no pueda entrar en contacto con los componentes de la silla si se produce una colisión.

Los soportes posturales no son la opción adecuada para la fijación de los ocupantes de un vehículo en movimiento, a menos que cuenten con una etiqueta conforme con los requisitos especificados en la norma ISO 7176-19:2008.

FRANÇAIS

Transport à bord de véhicules motorisés

Les instructions sur la préparation du siège et du fauteuil doivent être réalisées avant le transport.

Lorsque cela est possible, l'utilisateur doit être transféré dans un siège du véhicule et utiliser le système de retenue installé sur le véhicule. Le fauteuil roulant inoccupé doit être rangé dans un espace pour bagages ou sécurisé dans le véhicule pour le trajet.

Lorsqu'il est utilisé comme siège dans un véhicule à moteur, le produit doit être placé dans une position face à la route.

Avant la fixation, les roues avant doivent être escamotées sous le châssis afin d'être alignées avec celui-ci.

Use an approved 4-point strap-type tie-down system according to ISO 10542-2. Pour fixer le produit en place, passez un crochet ou une sangle dans la fixation de transport, voir figure 1.

L'emplacement de tous les points d'ancrage du fauteuil roulant est indiqué par une étiquette jaune, voir figure 2.

La ceinture de sécurité sous-abdominale doit être portée basse sur le devant du bassin, de façon à ce que la ceinture forme un angle optimal par rapport à l'horizontale compris entre 30° et 75° , comme indiqué sur la figure 3. L'angle le plus ouvert (grand) possible compris dans cet intervalle est préférable.

Le dossier doit être placé en position verticale et l'assise du siège doit être horizontale.

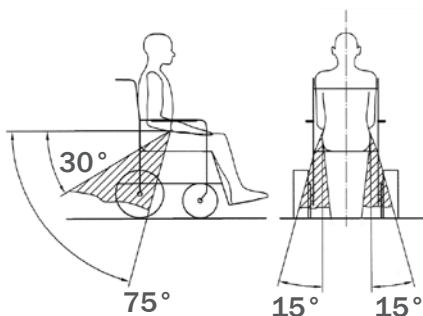

Figure 1.



Figure 2

Sur fond jaune

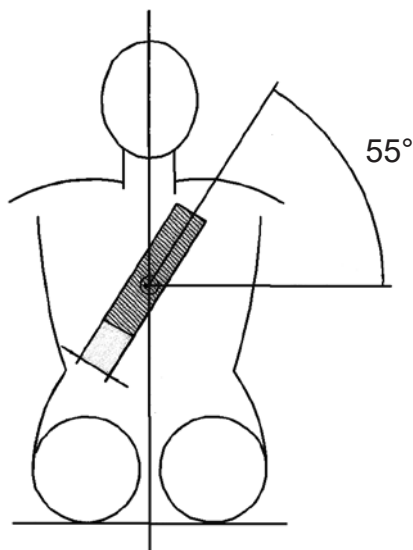

Figure 3.

FRANÇAIS

Utilisez une ceinture trois points conforme à la norme ISO 10542-1 sur le fauteuil roulant.

Les ceintures de sécurité doivent être ajustées en serrant le plus possible, tout en respectant le confort de l'utilisateur. Par ailleurs, il convient de ne pas tordre la sangle de la ceinture lorsque vous l'utilisez.

Les dispositifs de retenue ne doivent pas être écartés du corps par des composants du fauteuil tels que les accoudoirs ou les roues. figure 4.

Les retenues d'épaule doivent être ajustées à la taille de l'utilisateur comme indiqué sur l'illustration de la figure 5.

Vous trouverez dans la vue d'ensemble un tableau à jour présentant les configurations des sièges et châssis, charge max/poids d'utilisateur pour le transport. "frame_and_seat_combination.pdf"
www.etac.com/support/support-center/support-documents/

Se référer au manuel d'utilisation ou de montage relatif aux produits mentionnés à la page 3 pour obtenir plus d'informations sur :

- le poids limite maximal
- les points d'attache
- la charge maximale du siège ou du châssis, également indiquée sur chaque produit



Figure 4: Les dispositifs de retenue ne doivent pas être écartés du corps par des composants du fauteuil tels que les accoudoirs ou les roues.

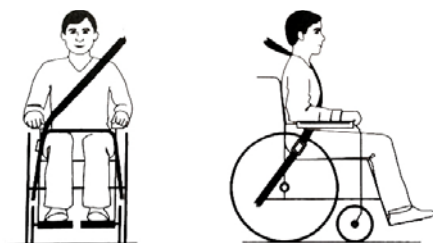

Figure 5.

03 – Avertissements !

Le produit est homologué suivant la norme ISO 7176-19:2008 , en outre, s'il s'agit d'un fauteuil, celui-ci est également conforme à la norme ISO 16840-4:2009.

Le fauteuil roulant a été testé dynamiquement, orienté dans le sens de la marche, avec un mannequin d'essai retenu à la fois par une ceinture sous-abdominale et une retenue d'épaule (par exemple celle d'une ceinture 3 points).

Les ceintures sous-abdominale et de retenue d'épaule doivent être utilisées pour réduire les risques d'impact à la tête et à la poitrine sur des parties du véhicule.

Les accessoires amovibles du fauteuil roulant doivent être enlevés et fixés séparément dans le véhicule.

Tout autre équipement accessoire du fauteuil roulant doit être soit fixé sur le fauteuil soit enlevé et fixé séparément dans le véhicule avant le transport, afin de ne pas se détacher et causer des blessures aux occupants du véhicule en cas de collision.

Après avoir été impliqué dans une collision de véhicule, de quelque type que ce soit, le produit doit être inspecté par le fournisseur avant d'être réutilisé.

Aucune modification ou substitution ne doit être effectuée ni sur les points d'encrage du fauteuil roulant

FRANÇAIS

ni sur les pièces de la structure ou les éléments du châssis sans consulter le fabricant du fauteuil roulant. Cette approbation n'est pas valable pour des fauteuils personnalisés

En plaçant les ceintures et en attachant l'utilisateur, il convient de positionner la boucle de façon à ce que le bouton d'ouverture ne puisse pas être appuyé par des composants du fauteuil en cas d'accident.

N'utilisez pas les soutiens posturaux pour retenir l'occupant dans un fauteuil roulant, sauf s'il est indiqué que ceux-ci sont conformes aux exigences de la norme ISO 7176-19:2008.

ITALIANO

Transportation in motor vehicles

Le istruzioni su come preparare il sedile e la carrozzina devono essere eseguite prima del trasporto.

L'utente deve trasferirsi nel sedile del veicolo e usare il sistema di ritenuta installato nel veicolo quando possibile. La carrozzina, una volta libera, deve essere conservata in un vano di carico o fissata all'interno del veicolo durante il viaggio.

Quando utilizzato come seduta in veicolo a motore, il prodotto deve essere sistemato in posizione fronte marcia.

Le ruote anteriori devono essere girate sotto il telaio in modo da essere in linea con il telaio prima del fissaggio.

Utilizzare un sistema a 4 punti di ancoraggio approvato secondo la ISO 10542-2. per fissare il prodotto, usare un gancio o una cinghia nell'accessorio, vedere figura 1.

La posizione di tutti i punti di fissaggio della carrozzina è contrassegnata con un'etichetta gialla, vedere figura 2.

La ritenuta pelvica deve essere indossata in basso, attraverso la parte anteriore del bacino, in modo che l'angolo della ritenuta pelvica sia all'interno della zona preferita compresa tra 30° e 75° in orizzontale, come nella figura 3; si consiglia un angolo maggiore (più ampio) all'interno della zona preferita.

La parte posteriore deve essere messa in posizione verticale, mentre il piano della seduta deve essere orizzontale.



Figura 1.



Figura 2

Su sfondo giallo

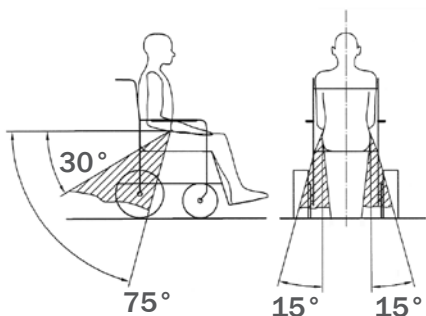

Figura 3.

ITALIANO

Utilizzare una cintura a 3 punti approvata secondo la ISO 10542-1 per l'utilizzo in carrozzina.

Le ritenute della cintura devono essere regolate nel modo più stretto possibile, in funzione del comfort dell'utente. Inoltre, non ruotare la cinghia della cintura quando in uso.

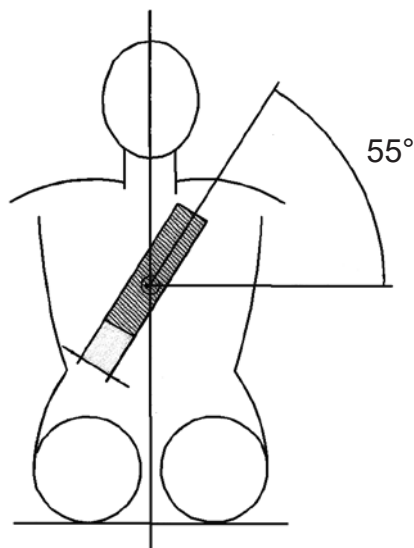
I sistemi di contenimento non devono essere tenuti lontani dal corpo dell'utilizzatore da componenti della carrozzina come braccioli o ruote. figure 4.

Le ritenute della cintura a spalla devono essere indossate sopra le spalle, come nella figura 5.

Nella panoramica è possibile trovare una tabella aggiornata delle configurazioni per le sedute e i telai, il peso massimo di carico/utente durante il trasporto. "frame_and_seat_combination.pdf"

www.etac.com/support/support-center/support-documents/

Per ulteriori informazioni sui punti di fissaggio fare riferimento alle guide per l'utente o alle guide di montaggio per i prodotti indicati nella panoramica pagina 3.

- Limite minimo di peso
- Punti di fissaggio
- Carico massimo per sedile o telaio, indicato anche su ogni prodotto



Figura 4: I sistemi di contenimento non devono essere tenuti lontani dal corpo dell'utilizzatore da componenti della carrozzina come braccioli o ruote.



Figura 5.

03 - Avvertenze!

Il prodotto è approvato conformemente alla norma ISO 7176-19:2008; inoltre, il prodotto è conforme alla norma ISO 16840-4:2009 se il prodotto è una seduta.

La carrozzina è stata collaudata dinamicamente con un orientamento in avanti con l'ATD ritenuto dalla cintura sia pelvica che a spalla (ad es. una cintura a spalla come parte di una ritenuta per cintura a tre punti).

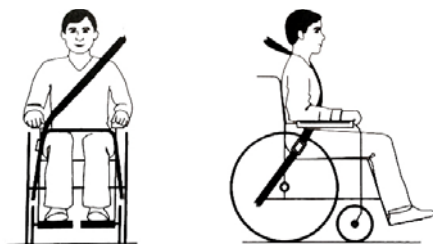
Usare le ritenute della cintura pelvica e a spalla per ridurre la possibilità di impatti al torace e alla testa con i componenti del veicolo.

Le parti pieghevoli e le parti lente devono essere rimosse dalla carrozzina e fissate separatamente nel veicolo. Altre apparecchiature ausiliarie della carrozzina devono essere fissate alla carrozzina o rimosse da essa e fissate nel veicolo durante il viaggio, in modo che non si muovano e causino lesioni agli occupanti del veicolo in caso di collisione.

Il prodotto deve essere ispezionato dal rivenditore prima di essere riutilizzato dopo il coinvolgimento in qualsiasi tipo di collisione del veicolo.

Non apportare alterazioni o sostituzioni ai punti di fissaggio della carrozzina o alle parti strutturali o del telaio senza consultare il produttore della carrozzina.

ITALIANO

L'approvazione non è valida su sistemi realizzati su misura.

Prestare attenzione durante l'applicazione della ritenuta per l'occupante e posizionare la fibbia della cintura in modo che il pulsante di rilascio non entri a contatto con i componenti della carrozzina durante un incidente.

I supporti posturali non vanno intesi come un sistema di ritenuta dell'occupante su un veicolo in movimento, a meno che non siano etichettati come conformi ai requisiti specificati nella norma ISO 7176-19:2008.

PORTUGUÊS

Transporte nos veículos motorizados

As instruções sobre como preparar o assento e cadeira, deverão ser realizadas antes do transporte.

O utilizador deverá mudar para o banco do veículo e utilizar, sempre que possível, o sistema de segurança instalado no veículo, e a cadeira de rodas desocupada deve ser colocada numa área de carga ou ser fixada em segurança no veículo durante a viagem.

O produto tem de ser colocado numa posição frontal/dianteira, quando utilizado com assento num veículo a motor..

As rodas dianteiras precisam de ser giradas sob o quadro de forma a ficarem alinhadas com o quadro antes da fixação.

Utilize um cinto de segurança de 4 pontos aprovado de acordo com a ISO 10542-2, para fixar o produto em segurança. Utilize ou um gancho ou uma correia para a fixação, ver a figura 1.

O local de todos os pontos de fixação da cadeira de rodas em segurança estão assinalados por uma etiqueta amarela, ver a figura 2.

O dispositivo de retenção na zona pélvica deverá ser usado em baixo, pela frente da pélvis, de forma que o ângulo do dispositivo de retenção da zona pélvica fique dentro do intervalo preferível de 30° a 75° na horizontal, similarmente ao mostrado na figura 3, sendo desejável um ângulo mais inclinado (maior) dentro do intervalo preferível.

As costas devem ser posicionadas na vertical e o plano do banco tem de estar na horizontal.



Figura 1.



Figura 2

No fundo amarelo

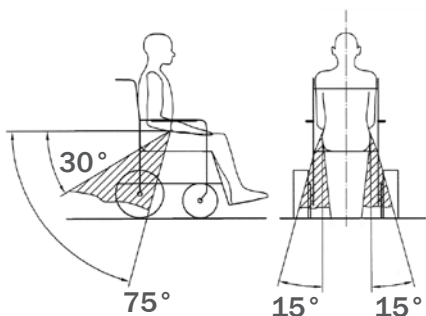

Figura 3.

PORTUGUÊS

Utilize na cadeira de rodas um cinto de 3 pontos aprovado de acordo com ISO 10542-1.

Os retentores do cinto devem ser apertados tanto quanto possível, contanto que o utilizador fique confortável. Além disso, a correia do cinto não deve ser torcida durante o uso.

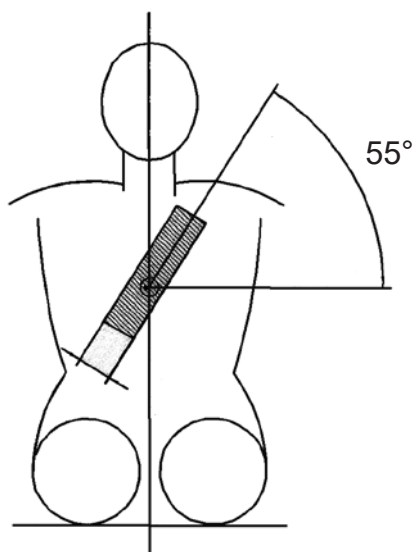
Sistemas de fixação não devem ser mantidos afastados do corpo por componentes da cadeira de rodas, como apoio de braços ou rodas figura 4.

Os retentores do cinto nos ombros devem ser ajustados aos ombros, similarmente ao ilustrado na figura 5.

Poderá encontrar, na visão geral, uma tabela atualizada com as configurações para os bancos e quadros, carga máx./peso do utilizador no transporte “frame_and_seat_combination.pdf” www.etac.com/support/support-center/support-documents/

Consulte os guias do utilizador ou as instruções de montagem a respeito dos produtos mencionados na visão geral para obter informações sobre os produtos mencionados na página 3:

- Limite de peso mínimo
- Pontos de fixação
- Carga máxima para o assento ou a estrutura, também indicada em cada produto



Figura 4: Sistemas de fixação não devem ser mantidos afastados do corpo por componentes da cadeira de rodas, como apoio de braços ou rodas.





Figura 5

PORTUGUÊS

 03 - Avisos!

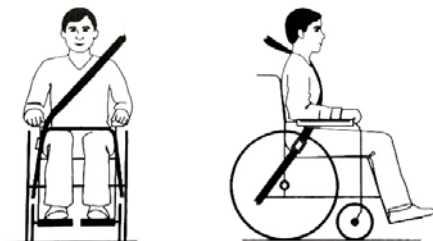
O produto foi aprovado de acordo com a norma ISO 7176-19:2008; além disso, o produto está em conformidade com a norma ISO 16840-4:2009 caso o produto seja uma cadeira.

A cadeira de rodas foi testada quanto à dinâmica numa orientação voltada para a frente com o ATD retido por ambos os cintos: da pélvis e de ombro (p ex., um cinto de ombro como parte de um cinto de segurança de três pontos).

Os cintos de segurança da pélvis e ombro devem ser usados para reduzir a possibilidade de impacto da cabeça e do peito nos componentes do veículo.

As peças soltas e as bandejas têm de ser retiradas da cadeira de rodas e devem ser colocadas de forma segura no veículo em local separado. Outros equipamentos auxiliares da cadeira de rodas devem ser fixados em segurança à cadeira de rodas ou devem ser retirados da mesma e colocados no veículo de forma segura para a viagem de modo a não se soltarem e causarem ferimentos aos ocupantes do veículo, em caso de colisão.

O produto deverá ser inspeccionado pelo distribuidor antes da sua reutilização após o envolvimento em qualquer tipo de colisão de veículos.

Não devem ser executadas alterações ou substi-

PORTUGUÊS

tuições aos pontos de segurança da cadeira ou a peças estruturais e do quadro ou a componentes sem consultar o fabricante da cadeira de rodas previamente. A aprovação não é válida em cadeiras feitas especialmente por encomenda.

Deve ter-se cuidado ao aplicar o dispositivo de retenção no ocupante, para posicionar a fivela do cinto do banco de forma que o botão de desbloqueio não fique exposto ao contacto por parte dos componentes da cadeira durante um eventual acidente.

Os apoios posturais não devem servir de modo de contenção para ocupantes em veículos em movimento, salvo se estiverem rotulados como estando de acordo com os requisitos especificados na ISO 7176-19:2008.

PORTUGUÊS DO BRASIL

Transporte nos veículos motorizados

As instruções de como ajustar o assent e cadeira, devem ser seguidas antes de iniciar o transporte.

O utilizador deverá mudar para o banco do veículo e utilizar, sempre que possível, o sistema de segurança instalado no veículo, e a cadeira de rodas desocupada deve ser colocada numa área de carga ou ser fixada em segurança no veículo durante a viagem.

O produto deve ser colocado na direção frontal quando utilizado como um assent em veículos.

As rodas dianteiras precisam de ser giradas sob o quadro de forma a ficarem alinhadas com o quadro antes da fixação.

Use um sistema de cinto de 4 pontos aprovado de acordo com a ISSO 10542-2, para fixar o produto em segurança. Utilize ou um gancho ou uma correia para a fixação, ver a figura 1.

O local de todos os pontos de fixação da cadeira de rodas em segurança estão assinalados por uma etiqueta amarela, ver a figura 2.

O dispositivo de retenção na zona pélvica deverá ser usado em baixo, pela frente da pélvis, de forma que o ângulo do dispositivo de retenção da zona pélvica fique dentro do intervalo preferível de 30° a 75° na horizontal, similarmente ao mostrado na figura 3, sendo desejável um ângulo mais inclinado (maior) dentro do intervalo preferível.

As costas devem ser posicionadas na vertical e o plano do banco tem de estar na horizontal.



Figura 1.



Figura 2

No fundo amarelo

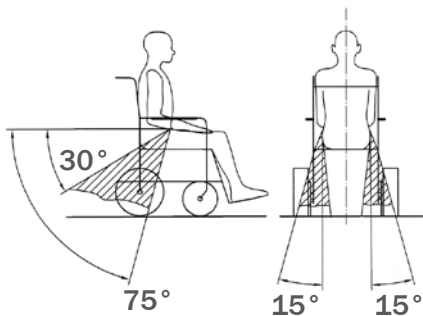

Figura 3.

PORTUGUÊS DO BRASIL

Use um sistema de cinto de 3 pontos de acordo com a ISO 10542-1 na cadeira de rodas..

Os retentores do cinto devem ser apertados tanto quanto possível, contanto que o utilizador fique confortável. Além disso, a correia do cinto não deve ser torcida durante o uso.

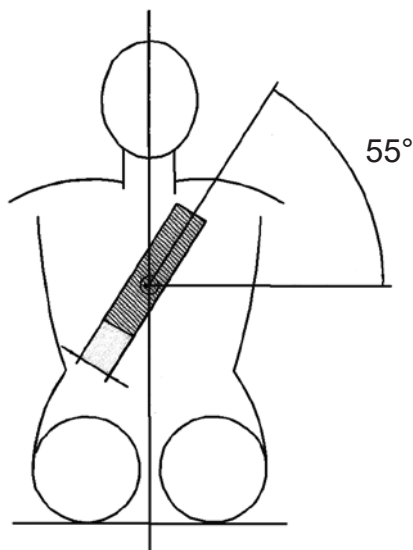
Os apoios tais como suporte de antebraço e rodas não devem ser mantidos fora da cadeira de rodas. figura 4.

Os retentores do cinto nos ombros devem ser ajustados aos ombros, similarmente ao ilustrado na figura 5.

Poderá encontrar, na visão geral, uma tabela atualizada com as configurações para os bancos e quadros, carga máx./peso do utilizador no transporte "frame_and_seat_combination.pdf".

www.etac.com/support/support-center/support-documents/

Consulte a documentação do utilizador para obter informações sobre os produtos mencionados na página 3:

- Limite de peso mínimo
- Pontos de fixação
- Carga máxima para o assento ou a estrutura, também indicada em cada produto



Figura 4: Os apoios tais como suporte de antebraço e rodas não devem ser mantidos fora da cadeira de rodas.



Figura 5

3 - Avisos!

O produto foi aprovado de acordo com a norma ISO 7176-19:2008; além disso, o produto está em conformidade com a norma ISO 16840-4:2009 caso o produto seja uma cadeira.

A cadeira de rodas foi testada quanto à dinâmica numa orientação voltada para a frente com o ATD retido por ambos os cintos: da pélvis e de ombro (p ex., um cinto de ombro como parte de um cinto de segurança de três pontos).

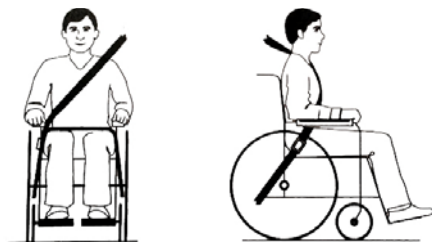
Os cintos de segurança da pélvis e ombro devem ser usados para reduzir a possibilidade de impacto da cabeça e do peito nos componentes do veículo.

As peças soltas e as bandejas têm de ser retiradas da cadeira de rodas e devem ser colocadas de forma segura no veículo em local separado. Outros equipamentos auxiliares da cadeira de rodas devem ser fixados em segurança à cadeira de rodas ou devem ser retirados da mesma e colocados no veículo de forma segura para a viagem de modo a não se soltarem e causarem ferimentos aos ocupantes do veículo, em caso de colisão.

O produto deve ser inspecionado pelo distribuidor antes de ser utilizado após o envolvimento em um acidente.

Não devem ser executadas alterações ou substi-

PORTUGUÊS DO BRASIL

tuições aos pontos de segurança da cadeira ou a peças estruturais e do quadro ou a componentes sem consultar o fabricante da cadeira de rodas previamente. A aprovação para transportar a cadeira em veículos não é válida para cadeiras feitas sob medida.

Deve ter-se cuidado ao aplicar o dispositivo de retenção no ocupante, para posicionar a fivela do cinto do banco de forma que o botão de desbloqueio não fique exposto ao contacto por parte dos componentes da cadeira durante um eventual acidente.

Os apoios posturais não devem servir de modo de contenção para ocupantes em veículos em movimento, salvo se estiverem rotulados como estando de acordo com os requisitos especificados na ISO 7176-19:2008.

РОССИЯ

Передвижение в транспортных средствах

Необходимо провести инструктаж о подготовке кресла-коляски перед перевозкой ее в машине.

Пользователь должен переместиться на сиденье в транспортном средстве и, по возможности, всегда использовать имеющиеся в транспортном средстве ремни безопасности. Во время передвижения пустое инвалидное кресло должно находиться в грузовом отсеке или должно быть закреплено в транспортном средстве.

В машине коляска должна быть установлена лицом вперед.

Прежде чем инвалидное кресло будет зафиксировано, его передние колеса необходимо завернуть под раму таким образом, чтобы они находились на одном уровне с ней

и закреплена 4-точечным ремнем в соответствии с ISO 10542-2. Чтобы закрепить изделие, используйте крюк или ремешок на крепежном приспособлении; см. иллюстрацию 1.

Расположение всех точек крепления на инвалидном кресле обозначены желтой меткой; см. иллюстрацию 2.

Тазовый ремень безопасности должен проходить внизу спереди в области таза таким образом, чтобы находиться под углом от 30° до 75° по горизонтали (как изображено на иллюстрации 3), причем чем больше будет этот угол (в указанных пределах), тем лучше.

Спина должна располагаться вертикально, а сиденье — горизонтально.

Используйте 3-точечного ремень в соответствии с ISO 10542-1 при транспортировке пользователя в

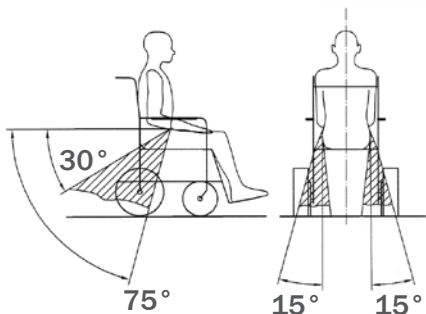

иллюстрацию 1.



иллюстрацию 2

На желтом фоне

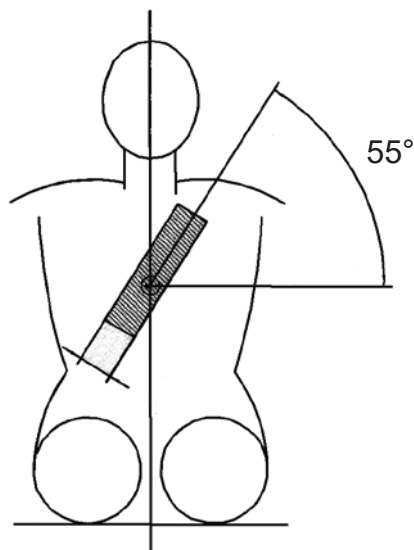

иллюстрацию 3.

РОССИЯ

кресле-коляске в машине.. Ремни безопасности необходимо максимально подтянуть, не нарушая при этом комфорт пользователя. Кроме того, при использовании ремни безопасности не должны быть перекручены.

Такие ограничения как подлокотники или колеса не должны препятствовать правильному закреплению ремня figure 4.

Плечевые ремни безопасности должны проходить в области плеч, как изображено на иллюстрации 5.

Обновленную таблицу с указанием конфигураций сидений и рам, а также макс. нагрузки/веса пользователя при транспортировке можно найти в обзоре "frame_and_seat_combination.pdf"

www.etac.com/support/support-center/support-documents/

пожалуйста, ознакомьтесь с руководствами по эксплуатации или установке изделий, упомянутых в обзоре на стр. 3 Чтобы получить более подробную информацию о:

- Минимальный предел нагрузки
- Точки фиксации
- Максимальная нагрузка на сиденье или раму (указывается также на каждом изделии)



иллюстрацию 4: Такие ограничения как подлокотники или колеса не должны препятствовать правильному закреплению ремня.

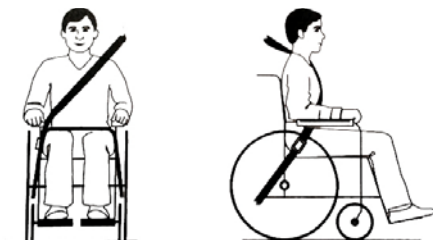

иллюстрацию 5

03 - Предупреждения!

Данное изделие одобрено в соответствии со стандартом ISO 7176-19:2008. Если изделие представляет собой сиденье, оно также соответствует требованиям стандарта ISO 16840-4:2009.

Инвалидное кресло прошло динамические испытания в положении по направлению движения, причем антропоморфное контрольное устройство было зафиксировано тазовым и плечевым ремнями безопасности (например, плечевым ремнем, который является частью трехточечного ремня безопасности). Тазовый и плечевой ремни безопасности необходимо использовать с целью сократить риск получения травм головы и груди в результате удара о части транспортного средства.

Незакрепленные детали и поддоны необходимо снять с инвалидного кресла и отдельно зафиксировать их в транспортном средстве. Прочие вспомогательные приспособления для инвалидного кресла необходимо закрепить на инвалидном кресле или снять с него и закрепить в транспортном средстве на время передвижения для того, чтобы они не высвободились и не нанесли травмы пассажирам транспортного средства в случае столкновения.

После участия в ДТП перед последующим использованием кресло-коляска должна быть осмотрена специалистом дистрибьютора или представительства R82.

Запрещено модифицировать или менять точки

РОССИЯ

крепления инвалидного кресла, а также детали или компоненты конструкции и рамы инвалидного кресла без консультации с производителем данного изделия. Разрешение на транспортировку не распространяется, если на раму установлены индивидуально изготовленные сиденья

Надевая ремень на пассажира транспортного средства, необходимо разместить фиксатор ремня безопасности таким образом, чтобы в случае аварии кнопка высвобождения не могла сработать от контакта с компонентами инвалидного кресла.

В движущемся транспортном средстве не следует полагаться на надежность опор для тела и использовать их для обеспечения безопасности пассажира, за исключением случаев, когда они имеют маркировку, свидетельствующую об их соответствии требованиям стандарта ISO 7176-19: 2008.

POLSKI

Transport w pojazdach silnikowych

Instrukcje jak przygotować siedzisko oraz wózek należy przeprowadzić przed transportem.

Użytkownik powinien przenieść się na fotel pojazdu i używać zainstalowanego w pojeździe systemu mocowania, gdy to możliwe. Nieużywany wózek inwalidzki należy przechowywać w bagażniku lub zamocować w pojeździe na czas podróży.

Produkt musi być umieszczony w pozycji przodem do jazdy, jeżeli jest używany jako siedzisko w pojeździe.

Przed zamocowaniem wózka przednie kółka należy obrócić pod ramę, aby znalazły się w jednej linii z ramą.

Skorzystać z atestowanych 4-punktowych pasów bezpieczeństwa zgodnych z normą ISO 10542-2 Aby zamocować produkt, należy użyć haka lub paska do mocowania: patrz rysunek 1.

Punkty mocowania są oznaczone żółtymi etykietami: patrz rysunek 2. Zabezpieczenie biodrowe powinno być założone nisko w przedniej części miednicy, tak aby kąt elementu zabezpieczającego był w zakresie od 30° do 75° w stosunku do poziomu, podobnie jak pokazano na rysunku 3. Im większy kąt, tym lepszy.

Oparcie musi znajdować się w pozycji pionowej, a siedzisko musi być ustawione w poziomie.

Użyć atestowanego 3-punktowego pasa bezpieczeństwa zgodnego z normą ISO 10542-1 w wózku.

Pasy zabezpieczające powinny być jak najbardziej napięte, bez

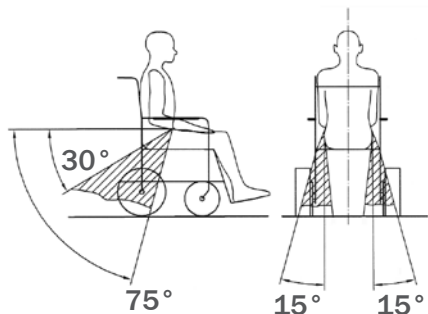

Rysunek 1.



Rysunek 2

Na żółtym tle

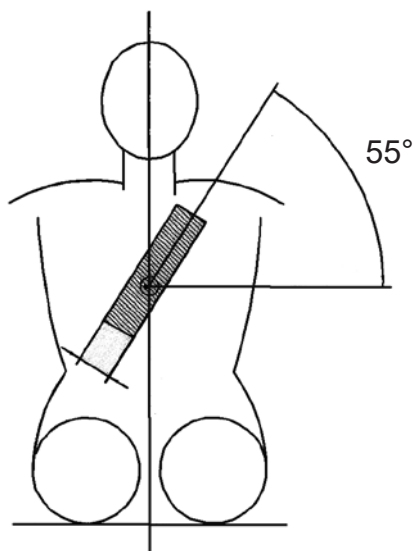

Rysunek 3.

POLSKI

ograniczania komfortu użytkownika. Ponadto pas nie powinien być skręcony podczas używania.

Elementy pasa nie powinny być odsunięte od ciała użytkownika przez części składowe wózka, takie jak podłokietniki lub koła. figure 4.

Zabezpieczający pas barkowy powinien być dopasowany do tułowia, podobnie jak pokazano na rysunku 5.

Uaktualniona tabela obejmuje konfiguracje foteli i ram; maks. obciążenie / wagę użytkownika można znaleźć w przeglądzie "frame_and_seat_combination.pdf" www.etac.com/support/support-center/support-documents/

Należy sprawdzić podręczniki użytkownika lub instrukcje obsługi produktów wymienionych w przeglądzie na stronie 3, aby uzyskać więcej informacji o:

- Minimalny limit wagowy
- Punkty zabezpieczania
- Maksymalne obciążenie siedziska lub ramy, podane również na każdym z produktów



Rysunek 4: Elementy pasa nie powinny być odsunięte od ciała użytkownika przez części składowe wózka, takie jak podłokietniki lub koła.

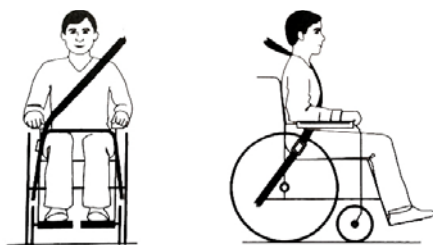

Rysunek 5

03 – Ostrzeżenia!

Produkt jest zatwierdzony zgodnie z normą ISO 7176-19:2008, ponadto spełnia wymagania normy ISO 16840-4:2009, jeśli jest siedziskiem.

TWózek był dynamicznie testowany w układzie skierowanym do przodu z unieruchomieniem ATD przez oba pasy, biodrowy i barkowy (np. pas barkowy jako element zabezpieczenia trzypunktowego).

Pasy biodrowy i barkowy powinny być stosowane w celu zmniejszenia możliwości oddziaływania elementów pojazdu na głowę i klatkę piersiową użytkownika.

Z wózka należy usunąć luźne części i podpórki, a następnie oddzielnie je zabezpieczyć. Inny sprzęt pomocniczy powinien być przymocowany do wózka lub usunięty z niego i zabezpieczony w pojeździe na czas jazdy, tak aby nie mógł się uwolnić i spowodować obrażeń u pasażerów w przypadku kolizji drogowej.

Produkt powinien być sprawdzony przez dystrybutora, przed ponownym użytkowaniem, po jakimkolwiek udziale w wypadku samochodowym.

Nie wolno dokonywać zmian ani zastępować punktów mocujących wózek lub części konstrukcyjnych i elementów ramy bez konsultacji z producentem

POLSKI

wózka.

Należy zachować ostrożność przy stosowaniu pasów bezpieczeństwa dla pasażerów, umieszczając klamrę pasa tak, aby przycisk zwalniający zapięcie nie został przypadkowo naciśnięty przez komponenty wózka podczas kolizji drogowej.

Podparcie tułowia nie powinno stanowić elementu przytrzymującego w urządzeniu będącym w ruchu, o ile nie zostało ono oznaczone zgodnie z wymaganiami określonymi w normie ISO 7176-19:2008.

ČESKY

Přeprava v motorových vozidlech

Tyto pokyny k přípravě sedačky a podvozku musí být uvedeny do praxe před přepravou.

Uživatel má přesednout na sedadlo vozidla a používat zádržný systém nainstalovaný ve vozidle, kdykoli je to možné. Prázdné kolečkové křeslo pak uložte do zavazadlového prostoru nebo jej během jízdy ve vozidle zajistěte.

Při použití jako sedadla v motorovém vozidle musí být výrobek ve vozidle umístěn čelem vpřed.

Před upevněním musí být přední kola otočena pod rám tak, aby byla v rovině s rámem.

Použijte schválený čtyřbodový pásový fixační systém dle normy ISO 10542-2. Zajištění výrobku. Použijte hák nebo pás z vybavení, viz obrázek 1.

Umístění všech upevňovacích bodů kolečkového křesla je označeno žlutým štítkem, viz obrázek 2.

Pánevní popruh je třeba vést nízko přes přední část pánve, aby byl úhel pánevního popruhu v upřednostňované oblasti 30 až 75° od vodorovné roviny, jak je znázorněno na obrázku 3, přičemž strmější (větší) úhel v upřednostňované oblasti je vhodnější.

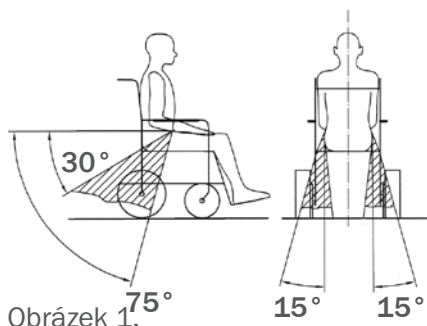

Obrázek 1.



Obrázek 2

Na žlutém pozadí

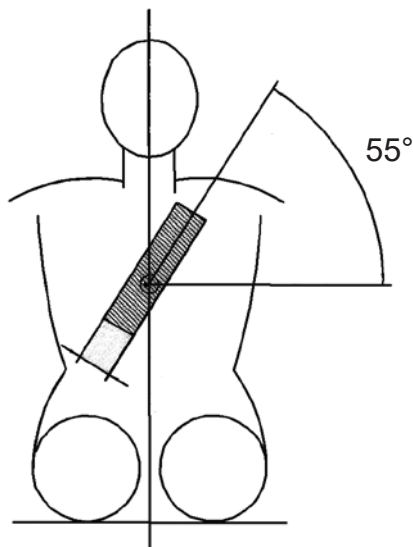

Obrázek 3.

ČESKY

Opěradlo musí být nastaveno svisle a rovina sedadla musí být vodorovná.

Musí se používat schválený 3-bodový pás.

Bezpečnostní pásy je třeba vést co nejtěsněji a s ohledem na pohodlí uživatele. Bezpečnostní pás nesmí být při používání zkroucený.

Pás by měl být opřený přímo o tělo, nikoliv o součásti vozíku jako opěrky nebo kola. obrázek 4.

Ramenní popruhy ved'te přes rameno, podobně jako na obrázku 5.

Aktualizovanou tabulku zahrnující konfigurace pro sedačky a rámy s max. zatížením/hmotností uživatele při přepravě naleznete v přehledu. "frame_and_seat_combination.pdf"

www.etac.com/support/support-center/support-documents/

Při montáži výrobků zmíněných v přehledu na str. 3 nahlédněte do příslušných uživatelských příruček, pro více informací o:

- Minimální hmotnostní limit
- Upevňovací body
- Max. zatížení sedáku nebo podvozku (rovněž uvedeno na každém produktu)



Obrázek 4: Pás by měl být opřený přímo o tělo, nikoliv o součásti vozíku jako opěrky nebo kola.

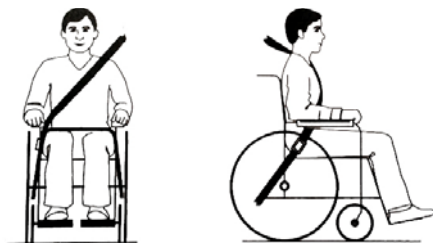

Obrázek 5

03 – Varování!

Výrobek je schválen dle normy ISO 7176-19: 2008 a pokud je produkt sedačkou, splňuje také normu ISO 16840-4: 2009.

Kolečkové křeslo bylo dynamicky testováno v dopředné orientaci s modelem ATD připoutaným pánevním i ramenním popruhem (ramenní popruh jako součást bezpečnostního třibodového pásu).

Pánevní a ramenní pásové zádržné systémy ke třeba použít k omezení možnosti nárazu hlavy a hrudníku na součásti vozidla.

Z kolečkového křesla je třeba sejmout volné díly či pultíky a zajistit je samostatně ve vozidle. Ostatní pomocné vybavení kolečkového křesla musí být během jízdy připraveno k vozíku nebo sejmuto a zajištěno ve vozidle, aby v případě kolize nedošlo k uvolnění a zranění cestujících ve vozidle.

Výrobek musí být prověřený dodavatelem po případné nehodě před jeho dalším použitím.

Bez konzultace s výrobcem kolečkového křesla nesmějí být upevňovací body kolečkového křesla ani díly konstrukce, rámu či jiné součásti pozměňovány ani nahrazovány. Toto schválení neplatí pro speciálně vyrobené sedačky.

ČESKY

Při používání zádržného systému pro cestující je třeba dbát na polohu přezky bezpečnostního pásu, aby uvolňovací tlačítko nebylo ve chvíli případné kolize v kontaktu s žádnou součástí kolečkového křesla.

Stavěcí pomůcky by neměly být používány k zajištění uživatele v pohybujícím se vozidle, pokud na jejich štítku není výslovně uvedeno, že splňují požadavky stanovené normou ISO 7176-19:2008.

汽车运输

对安装座椅的操作，必须在运输之前进行。

请尽可能将用户转移到车辆座椅，并使用车载紧束装置，对旅行期间未使用的轮椅请放置在车后行李箱或固定在车中。

当在机动车里将产品作为一个座椅使用时，务必将其以前向的位置放置。

在固定之前，请将前轮转动至与侧面框架成一直线。

要用ISO10542-2中核准的四点式束带系统固定。固定产品。使用附件中的钩子或护带，见图1。

所有轮椅固定点位置均标示有黄色标签，见图2。

骨盆紧束装置应调整至低于骨盆前部，使得装置的角度在与水平方向成 30° 至 75° 的建议区域内，类似图3所示，在此建议区域内较大的倾斜度或角度尤为理想。

后部须处于垂直位置，座椅平面须水平。

根据ISO 10542-1在轮椅上使用经核准的三点束带。

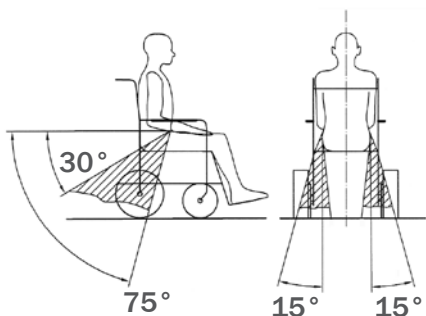

见图1。



见图2。
在黄色的背景

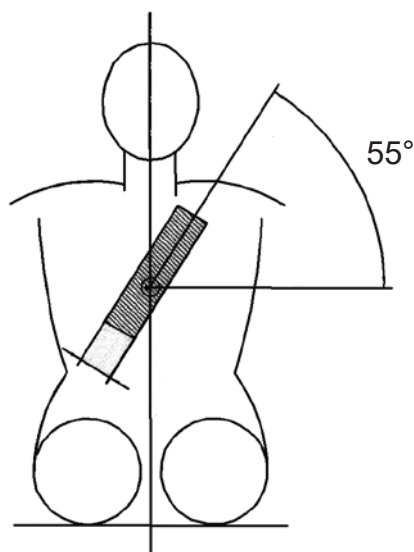

见图3。

紧束护带应在保持用户舒适性的情况下尽可能地收紧。此外，使用时请勿使保护带扭曲变形。

此种固定带不能绕过轮椅部件如扶手或轮子而远离患者身体。见图4。

肩部紧束护带应调整至与肩部贴合，类似图5所示。

产品简介中包含了更新后的座椅和框架配置、运输过程中最大载荷/使用者重量等信息的表格。

“frame_and_seat_combi-nation.pdf”。

www.etac.com/support/support-center/support-documents/

的详细信息，请查看产品简介中所涉及产品的用户指南或安装指南。

- 重量下限
- 固定点
- 座椅或框架可承受的最大负荷，各产品也有详述



见图4。：此种固定带不能绕过轮椅部件如扶手或轮子而远离患者身体。

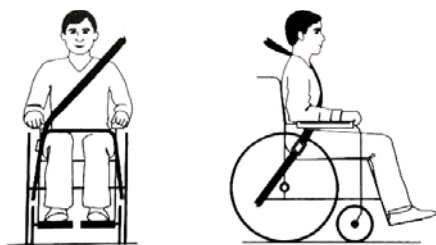

见图5。

⚠ 03 - 警告！

本产品符合ISO 7176-19: 2008认证，此外，对座椅产品，亦符合ISO 16840-4: 2009标准。

该轮椅产品已在ATD由骨盆和肩部护带（例如，作为三点式紧束护带一部分的肩部护带）紧束的情况下完成了面向前方的动态测试。

为减少头部和胸部与车辆部件碰撞的可能性，请务必使用骨盆和肩部紧束装置

松散的部件和托盘必须从轮椅上拆下，并单独固定在车辆上。旅行期间，其他辅助轮椅设备应固定在轮椅上或从轮椅上拆除，并固定在车辆中，以免在碰撞发生时散落而造成乘客伤害。在经历了任何车辆碰撞后，重新使用之前，产品应该由经销商进行检测。

在未咨询轮椅制造商的情况下，不应

对轮椅固定点、结构和框架部件、组

件进行改装或更换。该产品被批准在机动车内运输使用者，注意参见手册后面最大负载的测量值。

在应用乘员紧束装置、安全带卡扣时应小心，以确保在碰撞过程中释放按钮不会被轮椅组件碰到。

在移动的车辆中，不得依靠姿势支持装置来作为乘员约束系统，除非其上标明符合 ISO 7176-19:2008 中规定的要求。

日本

自動車内の輸送

利用者は可能な限り車両のシートに移り、車両内に設置された拘束装置を使用してください。そして移動時には空いた車椅子をカーゴエリアに保管するか、または車両内に固定してください。

ご使用の際は前向きにてご乗車ください。

固定前に前輪はフレーム下でフレームと一直線になるように向きをそろえる必要があります。またISO 10542-2. で認可された4点式ベルトを使用してください。製品を固定するには。備品のフックまたはストラップを使用します（図1を参照）。

車椅子の固定箇所には黄色ラベルで印が付けられています（図2を参照）。

骨盤拘束器具は、図3のように骨盤拘束器具の角度が水平に対して 30° から 75° の優先ゾーンの範囲に留まるように骨盤前面の端から端まで下部に着用する必要があります。優先ゾーン内ではより急傾斜な（より大きな）角度が望ましいです。

背面は垂直、そしてシート面は水平の位置にされていなければなりません。

ISO 10542-1で認可された3点式ベルトをご使用ください。

ベルト拘束器具は利用者の快適さに合わせて可能な限りきつく調整してください。また、使用時にはベルトウェビングをねじ



図1



図2

黄色の背景に

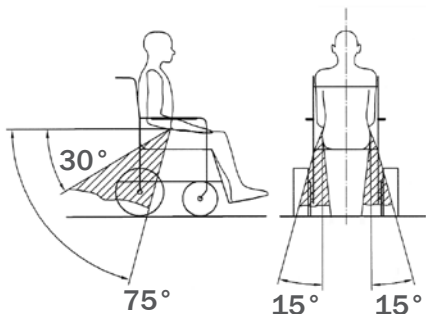

図3

日本

らないでください。

アームレストや車輪などの車椅子部品によって、シートベルトが体から離れないようにしてください。 figure 4.

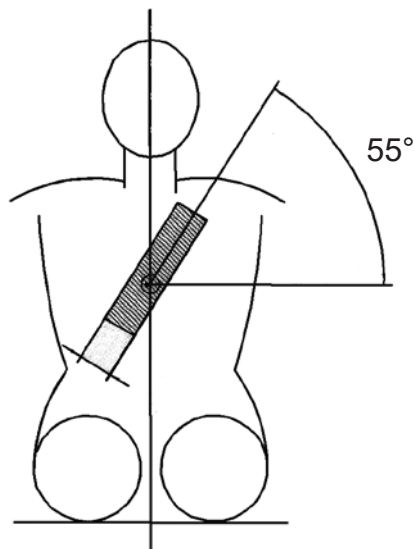
肩ベルト拘束器具は、図5のイラストのように肩の上に合わせてください。

輸送時のシート、フレーム、最大荷重/利用者の体重の構成を記載した最新の一覧は概要に記載されています “[frame_and_seat_combination.pdf](#)” .

www.etac.com/support/support-center/support-documents/

概要に記載された製品の利用者ガイドまたは取り付けガイドをご確認ください。に関する詳細については:

- ・ 最大重量制限
- ・ 固定ポイント
- ・ シートまたはフレームの最大負荷。各製品にも記載



図4: アームレストや車輪などの車椅子部品によって、シートベルトが体から離れないようにしてください。



図5

⚠ 03 - 警告！

本製品はISO 7176-19：2008に準拠して認定されています。また、シート製品はISO 16840-4：2009に準拠しています。

本車椅子はダミー人形を骨盤と肩の両ベルトで拘束し、前面を向けた状態で動的試験を受けています（例：肩ベルトを3点ベルト拘束器具として）。

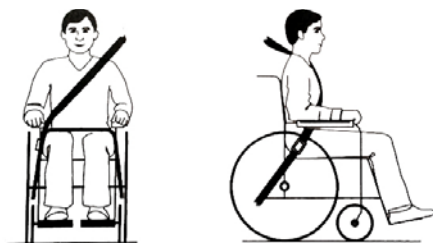
頭部および胸部と車両コンポーネントとの衝撃の可能性を低減するために、骨盤と肩の各ベルト拘束器具を使用してください。

固定していない部品やトレイは車椅子から取り外して車両内で個別に固定しなければなりません。衝突発生時の破損と乗員のけがを防止するために、その他の車椅子の補助装置は移動中に車椅子に固定するか、または車椅子から取り外して車両内に固定してください。車に何らかの衝撃があった場合には、次にお使いになる前に必ず販売店の製品チェックを受けてください。

車椅子の製造者に相談することなく車椅子の固定箇所、構造材、フレーム部品、コンポーネントの変更や代用は行わない

日本

てください。特別仕様の椅子の場合は、適用されませんのでお控えください。乗員の拘束器具をシートベルトバックルの位置に動かす場合には、衝突時に車椅子のコンポーネントがリリースボタンに接触しないように注意が必要です。

移動中の車両内で、ユーザーを固定する目的で姿勢サポートを使用するときは、ISO 7176-19:2008に定める要件を遵守していることが姿勢サポートのラベル上に記載されていることを確認してください。

ΕΛΛΗΝΙΚΗ

Μεταφορά σε μηχανοκίνητα οχήματα

Οι οδηγίες σχετικά με την προετοιμασία του καθίσματος και του αμαξιδίου πρέπει να εκτελούνται πριν από τη μεταφορά.

Όποτε αυτό είναι δυνατό, ο χρήστης θα πρέπει να μεταφέρεται στο κάθισμα του οχήματος και να χρησιμοποιεί το σύστημα συγκράτησης που είναι εγκατεστημένο στο όχημα, και το μη χρησιμοποιούμενο αναπηρικό αμαξίδιο θα πρέπει κατά τη διαδρομή να φυλάσσεται σε έναν χώρο φορτίου ή να ασφαρίζεται στο όχημα.

Το προϊόν πρέπει να τοποθετείται στραμμένο προς τα μπροστά, όταν χρησιμοποιείται ως κάθισμα στο εσωτερικό ενός μηχανοκίνητου οχήματος.

Πριν από τη στερέωση, οι μπροστινοί τροχοί πρέπει να στρέφονται κάτω από το πλαίσιο, ώστε να είναι ευθυγραμμισμένοι με το πλαίσιο.

Χρησιμοποιείτε ένα εγκεκριμένο σύστημα πρόσδεσης 4 σημείων με ιμάντες, σύμφωνα με το ISO 10542-2. Για να ασφαλίσετε το προϊόν. Χρησιμοποιήστε είτε ένα άγκιστρο είτε έναν ιμάντα στον σύνδεσμο, βλ. εικόνα 1.

Οι θέσεις όλων των σημείων ασφάλισης του αναπηρικού αμαξιδίου είναι σημειωμένες με μια κίτρινη επισήμανση, βλ. εικόνα 2.

Η συγκράτηση λεκάνης θα πρέπει να φοριέται χαμηλά μπροστά από τη λεκάνη, έτσι ώστε η γωνία της συγκράτησης λεκάνης να βρίσκεται εντός της προτιμώμενης ζώνης 30° έως 75° σε σχέση με την οριζόντια, παρόμοια με ότι παρουσιάζεται στην εικόνα 3. Προτιμάται μια αμβλύτερη (μεγαλύτερη) γωνία εντός της προτιμώμενης ζώνης.

Η πλάτη πρέπει να τοποθετείται σε όρθια θέση και το επίπεδο του καθίσματος πρέπει να είναι οριζόντιο.

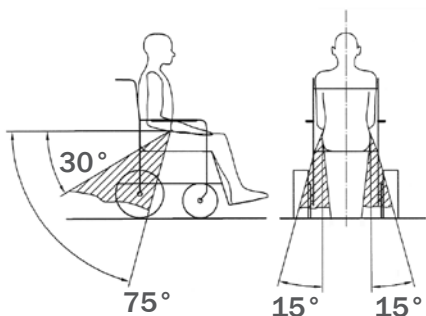

εικόνα 1



εικόνα 2

Σε κίτρινο φόντο

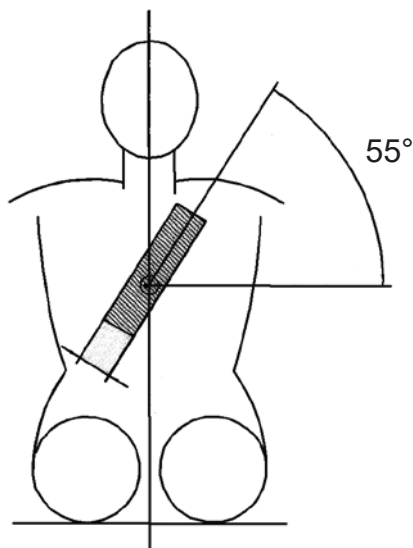

εικόνα 3.

ΕΛΛΗΝΙΚΗ

Χρησιμοποιείτε μία εγκεκριμένη ζώνη 3 σημείων σύμφωνα με το ISO 10542-1, στο αναπηρικό αμαξίδιο.

Οι ζώνες συγκράτησης πρέπει να ρυθμίζονται κατά το δυνατόν σφιχτά, χωρίς να περιορίζεται η άνεση του χρήστη. Επιπλέον, ο ιμάντας της ζώνης δεν πρέπει να είναι συστραμμένος κατά τη χρήση.

Τα στοιχεία συγκράτησης δεν θα πρέπει να παρεμποδίζονται και να μένουν μακριά από το σώμα λόγω εξαρτημάτων του αναπηρικού αμαξιδίου, όπως υποβραχιόνια και τροχοί. figure 4.

Οι ζώνες συγκράτησης ώμων θα πρέπει να είναι ρυθμισμένες πάνω από τους ώμους, παρόμοια με την απεικόνιση της εικόνας 5.

Στην επισκόπηση υπάρχει ένας επικαιροποιημένος πίνακας που καλύπτει τις διαμορφώσεις για καθίσματα και πλαίσια, το μέγιστο φορτίο/βάρος χρήστη κατά τη μεταφορά "frame_and_seat_combination.pdf".

www.etac.com/support/support-center/support-documents/

Ελέγξτε την τεκμηρίωση Χρήσης για τα προϊόντα που αναφέρονται στη σελίδα 3, για πληροφορίες σχετικά με:

- Ελάχιστο όριο βάρους
- Σημεία στερέωσης
- Μέγιστο φορτίο για το κάθισμα ή το πλαίσιο. Ορίζεται επίσης σε κάθε προϊόν



εικόνα 4: Τα στοιχεία συγκράτησης δεν θα πρέπει να παρεμποδίζονται και να μένουν μακριά από το σώμα λόγω εξαρτημάτων του αναπηρικού αμαξιδίου, όπως υποβραχιόνια και τροχοί.

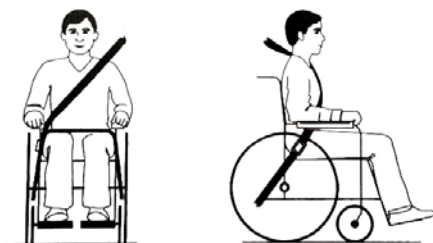

εικόνα 5

ΕΛΛΗΝΙΚΗ

 03 - Προειδοποιήσεις!

Το προϊόν είναι εγκεκριμένο σύμφωνα με το πρότυπο ISO 7176-19:2008 και επιπλέον, εάν το προϊόν είναι κάθισμα, συμμορφώνεται με το πρότυπο ISO 16840-4:2009.

Το αναπηρικό αμαξίδιο έχει δοκιμαστεί δυναμικά σε πρόσθιο προσανατολισμό, με το ανδρείκελο συγκρατούμενο από ζώνες λεκάνης και ώμων (π.χ. ζώνη ώμου ως μέρος ζώνης συγκράτησης τριών σημείων).

Για τη μείωση της δυνατότητας σύγκρουσης της κεφαλής και του θώρακα με μέρη του οχήματος, θα πρέπει να χρησιμοποιούνται συστήματα συγκράτησης λεκάνης και ώμων.

Τα μη στερεωμένα μέρη και οι δίσκοι πρέπει να αφαιρούνται από το αμαξίδιο και να ασφαρίζονται ξεχωριστά μέσα στο όχημα. Άλλος βοηθητικός εξοπλισμός του αναπηρικού αμαξιδίου θα πρέπει είτε να ασφαρίζεται στο αμαξίδιο είτε να αφαιρείται από το αμαξίδιο και να ασφαρίζεται στο όχημα κατά τη διαδρομή, έτσι ώστε να μην μπορεί να αποσπαστεί και να προκαλέσει τραυματισμό σε περίπτωση σύγκρουσης.

Οι οδηγίες σχετικά με την προετοιμασία του καθίσματος και του αμαξιδίου πρέπει να εκτελούνται πριν από τη μεταφορά.

ΕΛΛΗΝΙΚΗ

Δεν θα πρέπει να γίνονται μετατροπές ή αντικαταστάσεις στα σημεία ασφάλισης του αναπηρικού αμαξιδίου, στα δομικά μέρη ή στα μέρη του πλαισίου χωρίς να ζητείται η συμβουλή του κατασκευαστή του αναπηρικού αμαξιδίου. Η έγκριση δεν ισχύει για ειδικά κατασκευασμένα αμαξίδια.

Θα πρέπει να δίνεται προσοχή, όταν χρησιμοποιείται το σύστημα συγκράτησης του επιβάτη, ώστε η πόρπη της ζώνης του καθίσματος να τοποθετείται έτσι, ώστε το κουμπί απασφάλισης να μην έρθει σε επαφή με τα μέρη του αναπηρικού αμαξιδίου σε περίπτωση σύγκρουσης.

Δεν πρέπει να βασίζεστε στα βοηθήματα στήριξης για τη συγκράτηση του χρήστη σε όχημα μεταφοράς, εκτός και εάν φέρουν σήμανση συμφωνίας με τις απαιτήσεις που ορίζονται στο πρότυπο ISO 7176-19:2008.



R82 A/S

Parallevej 3
8751 Gedved
Denmark
Tel +45 79 68 58 88
Fax +45 75 66 51 92
R82@etac.com
etac.com

DISTRIBUTOR:

M1460
Reserving our rights for printer's error or discontinued products
Please find an updated edition on our website etac.org
The design and patents are all registered design and patents of R82.
© 2017 R82 A/S All rights reserved.
The R82 logo and the icons are registered trademarks of R82 A/S