



# Assembly instruction

## Molift Transfer Pro

**molift**<sup>®</sup>  
by Etac

AI70199 - 2024-04-08 - Rev. 3.0

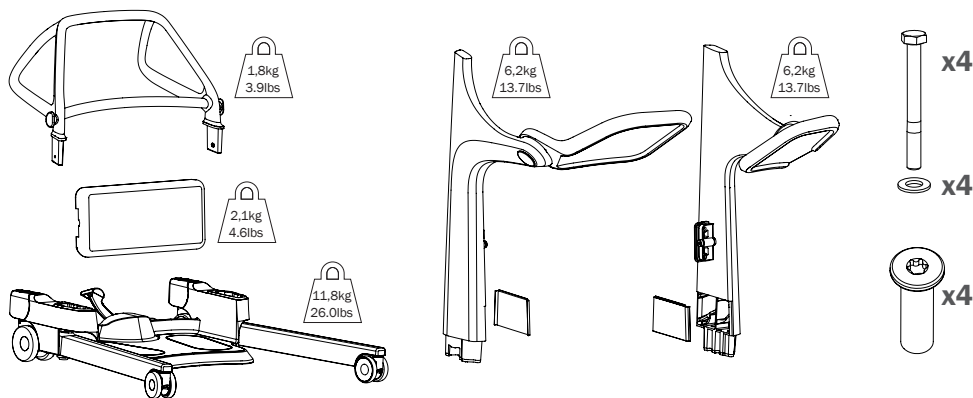

### EN: Warnings

01. Be careful when unpacking and mounting frames, seat pads might rotate down.
02. Do not use the device before completing the checklist after assembly.

### FI: Varoitukset

01. Ole varovainen, kun purat ja asennat runkoja, istuintyyny voi kääntyä alaspäin.
02. Älä käytä laitetta ennen kuin kokoamisen jälkeinen tarkistuslista on täytetty.

### IT: Avvertimenti

01. Prestare attenzione durante il disimballaggio e il montaggio dei telai, i cuscinetti sedile potrebbero ruotare verso il basso.
02. Non utilizzare il dispositivo prima di aver completato la lista di controllo dopo il montaggio.

### SV: Varningar

01. Var försiktig när du packar upp och monterar ramarna, sittedynorna kan vridas nedåt.
02. Använd inte produkten förrän du har fyllt i check-listan efter monteringen.

### DE: Warnungen

01. Gehen Sie beim Auspacken und Zusammenbau der Rahmen vorsichtig vor, da sich die Sitzpolster nach unten drehen können.
02. Verwenden Sie das Gerät erst, wenn Sie die Prüfliste nach der Montage durchgegangen sind.

### ES: Advertencias

01. Tenga cuidado al desembalar y montar los bastidores, las almohadillas del asiento pueden girar hacia abajo.
02. No utilice el dispositivo antes de completar la lista de comprobación después del montaje.

### NO: Advarsler

01. Vær forsiktig når du pakker ut og monterer rammen, fordi setepudene kan svinge seg ned.
02. Ikke bruk enheten før du har gått gjennom sjekklisten etter monteringen.

### NL: Waarschuwingen

01. Wees voorzichtig bij het uitpakken en monteren van frames, zitkussens kunnen omlaag draaien.
02. Gebruik het hulpmiddel niet voordat u na de montage de controlelijst hebt ingevuld.

### DA: Advarsler

01. Vær forsigtig ved udpakning og monterning af stel, da sædepudderne kan rotere ned.
02. Brug ikke produktet, før tjeklisten er gennemgået efter monteringen.

### FR: Avertissements

01. Faites attention lors du déballage et du montage des cadres, les coussins d'assise peuvent tourner vers le bas.
02. N'utilisez pas le dispositif avant d'avoir rempli la liste de vérification post-montage.



www.etac.com



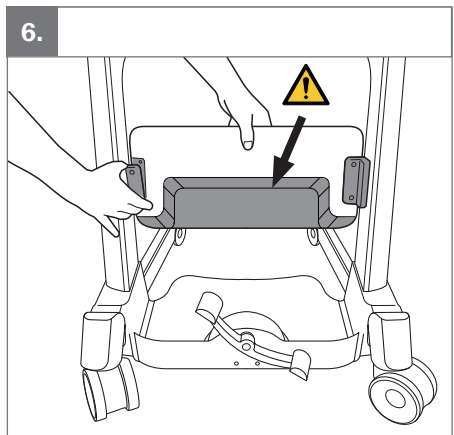
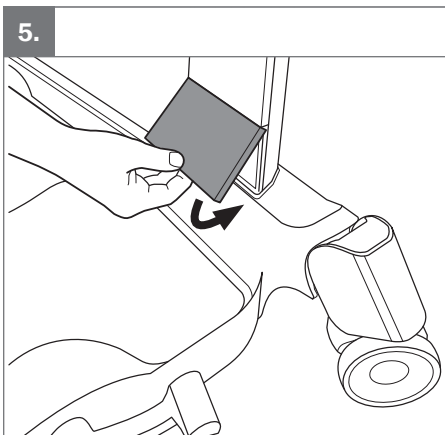
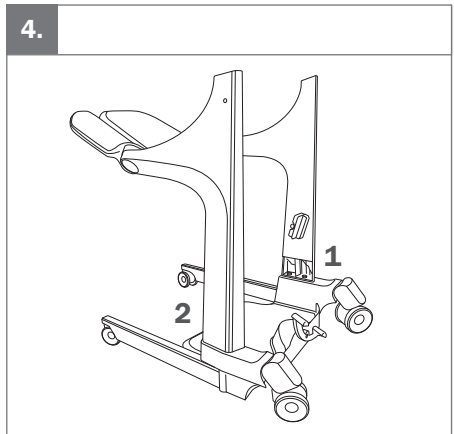
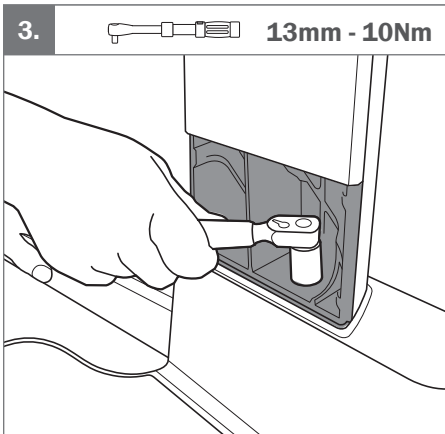
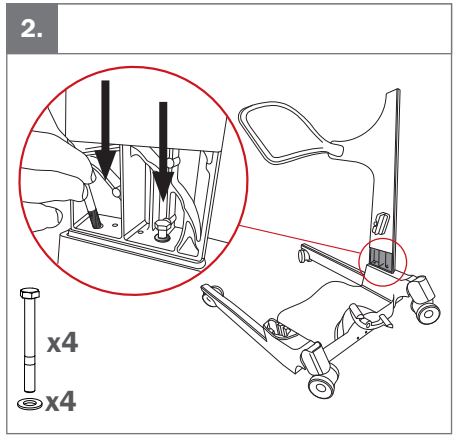
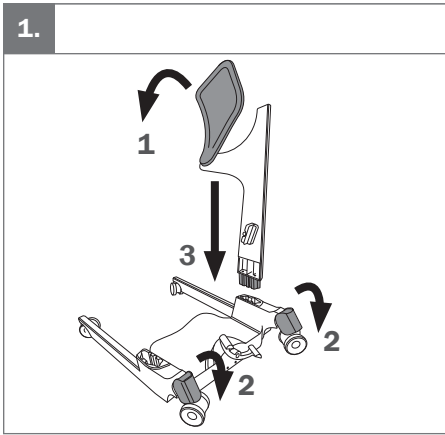

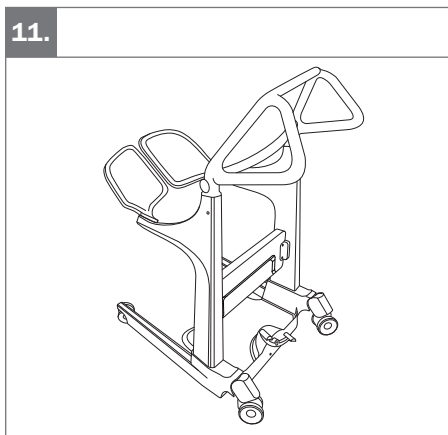
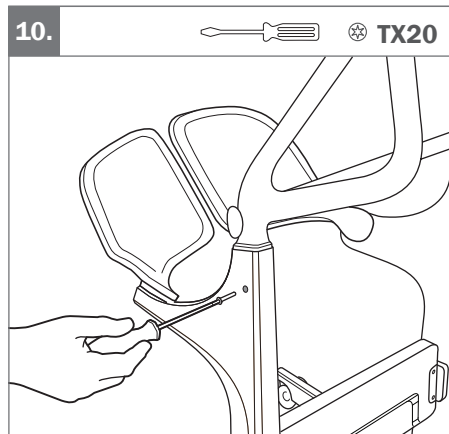
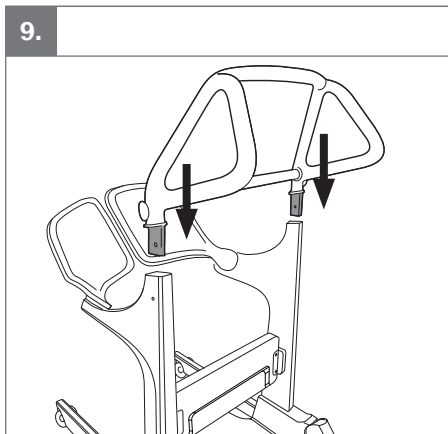
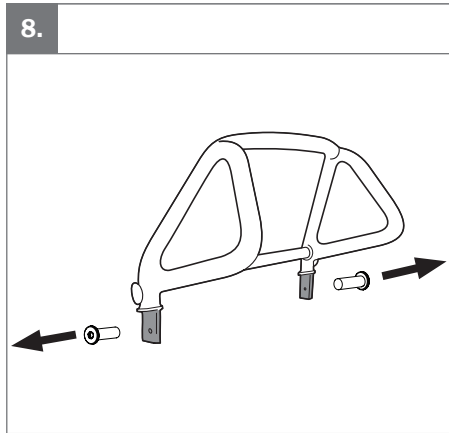
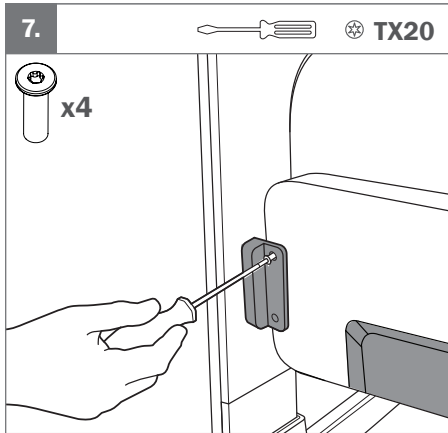

**EN:** Checklist after assembly  
Make sure that:

- There are no unused screws, washers or covers
- The device appears stable and safe
- Both rear wheels lock/unlock when brake is activated
- Legs move in/out in smooth movement when leg adjustment is activated
- Both seat pads rotate down/up in smooth
- The leg support easily tilts up/down
- All wheels rotate and turn smoothly

**SV:** Checklista efter montering  
Kontrollera att:

- Det inte finns några oanvända skruvar, brickor eller skydd
- Produkten verkar stabil och säker
- Båda drivhjulen låses/låser upp när bromsen aktiveras
- Benen rör sig in/ut i en jämn rörelse när benjustering är aktiverad
- Båda sittdynorna vrids ner/upp i en mjuk rörelse
- Benstödet fälls enkelt upp/ner
- Alla hjul roterar och snurrar smidigt

**NO:** Sjekkliste etter montering  
Kontroller følgende:

- Det er ingen ubrukte skruer, skiver eller deksler
- Enheten virker stabil og sikker
- Begge bakhjulene låses/opp-låses når bremsen aktiveres/deaktiveres
- Bein beveger seg inn/ut i en jevn bevegelse når justering av ben er aktivert
- Begge seteputene kan svinges ned/opp i en jevn bevegelse
- Benstøtten kan enkelt vippes opp/ner
- Alle hjul roterer og snur lett

**DA:** Tjekliste efter samling  
Sørg for, at:

- Der ikke er nogen ubrugte skruer, skiver eller dæksler
- Produktet virker stabilt og sikkert
- Begge baghjul låser/låser op, når bremsen aktiveres
- Benene bevæger sig ind/ud i en jævn bevægelse, når justering af ben er aktiveret
- Begge sædepuder roterer jævnt ned/op
- Benstøtten nemt kan vippes op/ner
- Alle hjul roterer og drejer jævnt

**FI:** Asennuksen jälkeinen tarkistuslista

Varmista seuraavien asiain:

- Käyttämättömiä ruuveja, aluslevyjä tai kansia ei ole
- Laite vaikuttaa vakaalta ja turvalliselta
- Molemmat takapyörät lukittuvat/vapautuvat, kun jarru on aktivoitu
- Jalat liikkuvat sisään/ulos tasaisesti, kun jalkojen säätö on aktivoitu
- Molemmat istuintynyt kääntyvät tasaisesti alas/ylös
- Jalkatuki kallistuu helposti ylös/alas
- Kaikki pyörät pyörivät ja kääntyvät tasaisesti

**DE:** Prüfliste nach der Montage

Stellen Sie Folgendes sicher:

- Alle Schrauben, Unterlegscheiben und Abdeckungen wurden angebracht
- Das Gerät wirkt stabil und sicher
- Beim Aktivieren der Bremsen werden beide Hinterräder festgestellt/entriegelt
- Die Beine lassen sich beim Aktivieren die Beinverstellung gleichmäßig ein-/ausfahren
- Beide Sitzpolster lassen sich reibungslos nach unten/oben drehen
- Die Beinstütze lässt sich leicht nach oben/unten klappen
- Alle Räder lassen sich leicht drehen und wenden

**NL:** Controlelijst na montage

Zorg ervoor dat:

- Er geen ongebruikte schroeven, sluitringen of afdekkingen overblijven
- Het hulpmiddel stabiel en veilig lijkt
- Beide achterwielen vergrendelen/ontgrendelen wanneer de rem wordt geactiveerd
- De benen vlot naar binnen/buiten bewegen wanneer de beenverstelling wordt geactiveerd
- Beide zitkussens vlot omhoog/omlaag draaien
- De beensteun kan eenvoudig omhoog/omlaag worden gekanteld
- Alle wielen zwenken en draaien vlot

**FR:** Liste de vérification post-montage  
Assurez-vous que :

- Il n'y a pas de vis, rondelles ou protections inutilisées
- Le dispositif semble stable et sûr
- Les deux roues arrière se verrouillent/déverrouillent lorsque le frein est activé
- Les pieds s'écartent/se resserrent en douceur lorsque le réglage des jambes est activé
- Les deux coussins d'assise se rabattent vers le bas/haut en douceur
- Le support de jambes s'incline facilement vers le haut/bas
- Toutes les roues pivotent et tournent librement

**IT:** Lista di controllo post-montaggio

Verificare che:

- Non ci siano viti, rondelle o rivestimenti inutilizzati
- Il dispositivo sia stabile e sicuro
- Entrambe le ruote posteriori si bloccino/sbloccino quando il freno è attivato
- Le gambe si muovano verso l'interno/l'esterno con un movimento regolare quando viene attivata la regolazione gambe
- Entrambi i cuscinetti sedile ruotino verso il basso/l'alto in modo uniforme
- Il supporto gambe si inclini facilmente verso l'alto/il basso
- Tutte le ruote ruotino e girino liberamente

**ES:** Lista de comprobación después del montaje

Asegúrese de que:

- No haya tornillos, arandelas ni cubiertas sin usar
- El dispositivo sea estable y seguro
- Ambas ruedas traseras se bloqueen/desbloqueen cuando se active el freno
- Las patas se muevan hacia dentro/afuera con un movimiento suave cuando se active el ajuste de piernas
- Ambos cojines del asiento giren hacia abajo/arriba con suavidad
- El reposapiernas se incline fácilmente hacia arriba/abajo
- Todas las ruedas roten y giren suavemente



**Etac Ltd.**

Unit 60, Hartlebury Trading Estate,  
Hartlebury, Kidderminster,  
Worcestershire, DY10 4JB  
+44 121 561 2222

**Sodimed SA**

Ch. Praz-Devant 12  
CH-1032 Romanel-sur-Lausanne  
+41 58 911 06 06



**Etac A/S**

Parallelvej 3

DK-8751 Gedved



+45 796 858 33



patienthandling@etac.com



www.etac.com

**molift**<sup>®</sup>  
by Etac