

panda easyfit

Nederlandse gebruiksaanwijzing

INHOUDSOPGAVE

Panda EasyFit	3
Isofix	4
Montage.....	5
Belangrijk	6
Veiligheid	7
Garantie	8
Onderhoud	8
Panda Easyfit met bevestigingssysteem.....	9
Panda Easyfit met evo spangordel	10
Gebruik van de Panda Easyfit	11
Voetenplaat	12
Andere maat Panda voor de panda Easyfit.....	13
5-puntsgordel	14
Product indentificatie stickers	15
Omschrijving onderdelen Panda Easyfit	16
Maatgegevens	17
Technische gegevens.....	17
Fabrikant	17

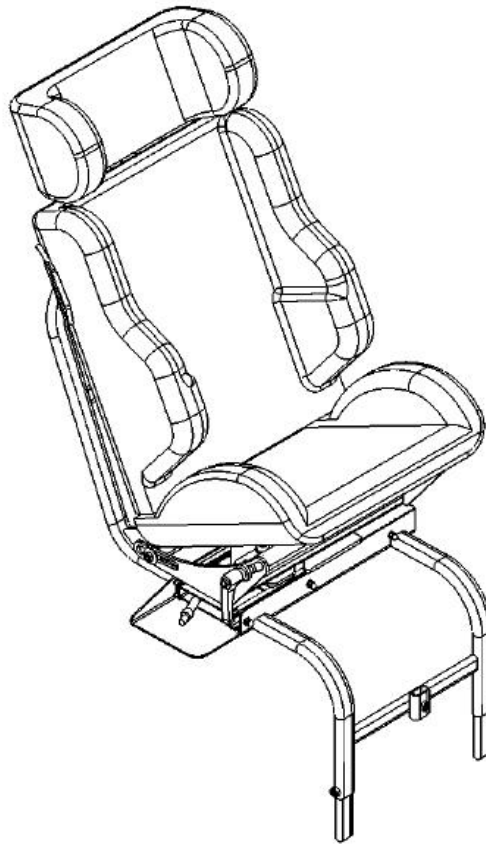

PANDA EASYFIT

De Panda Easyfit is een autostoeltje voor kinderen met een lichaamsgewicht van 9 t/m 36 kg. De Panda zitvoorziening (4 maten) op het Easyfit-frame is draaibaar en schuift gedeeltelijk uit de auto. Daardoor kunnen kinderen met een lichamelijke en/of verstandelijke handicap eenvoudiger in en uit de auto worden gebracht. De Panda zitvoorziening heeft een traploze kantelverstelling van 20 – 35 graden.

De Panda Easyfit is leverbaar met twee verschillende bevestigingssystemen:

- Easyfit bevestigingssysteem tbv 4-deurs auto's met het Isofix-verankeringssysteem op de achterbank (buitenste twee zitplaatsen).

of

- Evo-spangordel bevestigingssysteem tbv 4-deurs auto's zonder Isofix-verankeringssysteem of voor plaatsing op de passagiersvoorstoel.

Beide versies zijn verkrijgbaar in een rechts of links uitdraaibare uitvoering. De Panda Easyfit kan niet van rechts naar links omgebouwd worden.

De Panda Easyfit is goedgekeurd volgens de norm ECE 44.04 en is 'Side Impact' getest volgens de norm ISO/DIS14646.

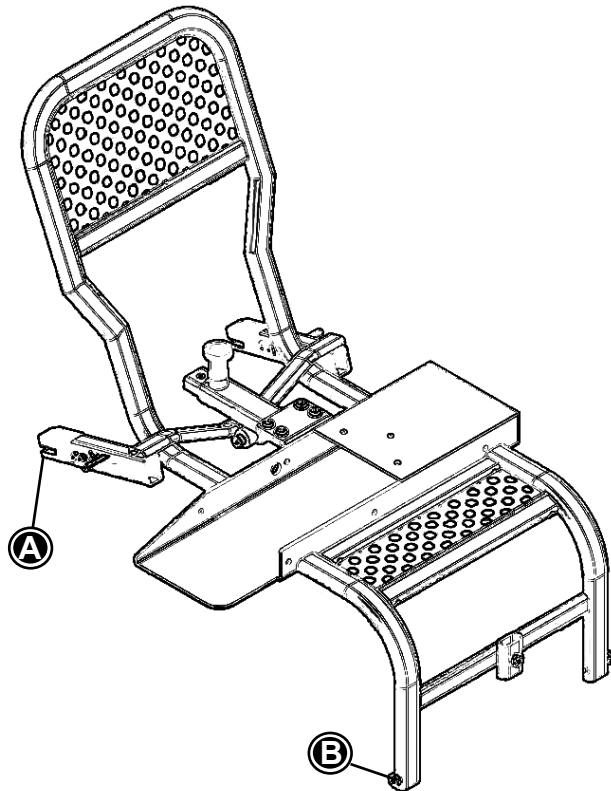

ISOFIX

De Panda Easyfit met het Easyfit bevestigings-systeem maakt gebruik van de Isofix verankeringpunten van de auto. Dit Isofixsysteem is tussen 1996 en 2011 in personenauto's ingevoerd (zie overzichtslijst 4-deurs auto's op www.R82.nl). Het kind in de Panda Easyfit moet wel altijd gebruik blijven maken van de 3-puntsveiligheids-gordel van de auto. Door gebruik te maken van de Isofix-verankering wordt de Panda Easyfit zo optimaal mogelijk op zijn plek gehouden tijdens een ongeval, ook tijdens zijdelingse aanrijdingen. Er dient altijd wel gebruik gemaakt te worden van de (op de juiste manier bevestigde) 3-puntsgordel en de Side-Impact hoofdsteun.

Isofix is een moderne oplossing om met gestandaardiseerde verankeringpunten op een veilige en makkelijke manier een kinderzitje op de achterbank/stoel van een auto te plaatsen. Isofix wordt bij de groep 0, 0+ en 1 gebruikt in de reguliere kinderzitjes. Bij groep 2 en 3 zijn de Isofix-verankeringpunten een extra bevestigingsmiddel voor het autostoeltje en blijft dus de 3-puntsgordel van de auto verplicht. In de loop der jaren is Isofix de internationale standaard geworden voor autoproducenten en autostoelfabrikanten. Deze verankeringsstechniek minimaliseert inbouwfouten en optimaliseert de beschermende werking door een stevige verbinding tussen kinderzitje en auto. Het zorgt ook voor optimale krachtverdeling door de stabiele montage van het autostoeltje met de auto. De stelootjes (B) van het Easyfit-frame zorgen voor een nog betere stabiliteit van het frame, ook tijdens een eventueel ongeval.



Volgens de Europese wetgeving moeten nieuwe automodellen sinds februari 2006 voorzien zijn van Isofix op de buitenste twee achterzitplaatsen. Vanaf februari 2011 moeten alle nieuwe auto's voorzien zijn van Isofix op de buitenste twee achterzitplaatsen.

MONTAGE

Alleen de dealer in de revalidatievakhandel en auto-aanpasbedrijven mogen de Panda Easyfit monteren/inbouwen in de auto. Dan zal ook instructie worden gegeven aan de ouders/verzorgers hoe de Panda Easyfit in de auto geplaatst wordt en eruit gehaald moet worden. Om verkeerde montage te voorkomen, dient deze gebruiksaanwijzing stap voor stap te worden gevolgd. Ook de instructiestickers die op het product zitten dienen altijd te worden opgevolgd.

Verkeerde montage kan een gevaarlijke situatie creëren en levens in gevaar brengen. Wanneer er twijfels zijn over de inbouw of gebruik in de auto, dient u contact op te nemen met uw dealer of eventueel de fabrikant.

Door de vorm van het frame en wijze van monteren kan er na verloop van tijd een afdruk in de stoelbekleding achterblijven. Om dit te voorkomen kan gebruik worden gemaakt van de R82 positionerings- of beschermkussens (art. nr. NLSW070/071, leverbaar via uw dealer) op uw autostoel/bank. Ook kan het zijn dat de geleidingsplaat iets ingekort moet worden om het achterportier goed te kunnen sluiten.

BELANGRIJK

- * Het is van belang om de juiste maat Panda zitvoorziening te kiezen voor uw kind. Wanneer u twijfels heeft, dient u contact op te nemen met uw dealer of eventueel de importeur/fabrikant.
- * Zorg dat de driepuntsgordel van de auto altijd om de Panda Easyfit zit (ook zonder kind erin!) zodat de centrale bout van de Panda zitvoorziening niet af kan breken bij een ongeval en de zitunit door de auto kan vliegen. Alleen het Easyfit systeem of de Evo-spangordel is dan niet voldoende om de Panda Easyfit op zijn plek te houden!
- * Het is niet toegestaan veranderingen aan te brengen aan Panda Easyfit. Daarbij verliest dit autostoeltje zijn ECE 44.04-certificaat.
- * Mochten er absoluut wijzigingen noodzakelijk zijn ivm de handicap van het kind, zorg dan dat er een ontheffing wordt aangevraagd (door de ouders!) bij het CBR. Dit aanvraagformulier kunt u downloaden op CBR.nl (brochure: Ontheffing Kinderbeveiligingsmiddel) of anders contact opnemen met het CBR (mevr. v/d Garde; 070-4130230/270).
- * Laat nooit uw kind alleen en zonder toezicht achter in de auto.
- * Plaats de driepuntsgordel correct over de schouder en over de heupen en zorg dat deze niet in over de buik van het kind loopt maar over het bekken.
- * Zorg dat de gordel vlak over het lichaam van het kind loopt.
- * De Panda zitvoorziening dient teruggedraaid en vergrendeld te zijn tijdens het vervoer en dus voorzien te worden van de 3-puntsveiligheidsgordel van de auto!
- * Zorg dat kwetsbare onderdelen van de Panda Easyfit niet beschadigd raken tijdens gebruik. Laat bij niet goed functioneren het autostoeltje controleren of vervangen.
- * Metalen delen van het autostoeltje kunnen door de zon worden verhit. Zorg dat de huid niet in aanraking komt met deze delen ivm eventuele blaarvorming.
- * Na een ongeval kan dit autostoeltje beschadigd zijn, al is dit niet altijd waarneembaar. Laat dit controleren en vervang eventueel het autostoeltje (frame, zitunit en Easyfit bevestigingssysteem of Evo-spangordel).
- * De Panda Easyfit mag alleen van originele accessoires en onderdelen worden voorzien, anders vervalt de ECE-goedkeuring en R82-garantie.
- * Er zijn een beperkt aantal accessoires mogelijk, waaronder een 5-puntsgordel, verdikte zijkussens, meerdere hoofdsteunen en een voetensteun. De standaard Panda accessoires mogen niet worden gebruikt, omdat dan de ECE-goedkeuring vervalt.
- * Tijdens het vervoer dient de bagage altijd goed opgeborgen en vastgezet te worden. Bij een ongeval kan dit door de auto vliegen en ernstig lichamelijk letsel veroorzaken.

VEILIGHEID

De Panda Easyfit zijn van een CE-markering voorzien en is ECE 44.04 gecertificeerd. Dit betekent dat deze autostoeltjes aan alle relevante Europese veiligheidseisen voldoen.

De Panda Easyfit valt onder de categorie “Special Needs Restraints” voor groep I, II en III (9 t/m 36 kg). De Panda Easyfit is goedgekeurd voor gebruik op de achterbank en eventueel op de passagiersvoorstoel van de auto (dan alleen met Evo spangordel). Deze zitplaatsen moeten voorzien zijn van een ECE-goedgekeurde 3-puntsgordel. De meest veilige plaats voor montage van de Panda Easyfit is rechts op de achterbank/achterstoel (trottoirzijde).

Wordt gekozen voor montage op de passagiersvoorstoel, dan dient de eventueel aanwezige passagiers-airbag uitgeschakeld te worden (dit dient door uw autodealer te gebeuren). Nadat de spangordel gemonteerd en aangespannen is, dient de voorstoel niet meer verschoven te worden omdat anders de Evo-spangordel weer los komt te zitten.

Er mogen geen veranderingen aan de Panda Easyfit worden aangebracht omdat hierdoor de ECE 44.04 goedkeuring vervalt. Mocht wijziging van de Panda Easyfit noodzakelijk zijn i.v.m. de handicap van het kind, dan dient door de ouders ontheffing aangevraagd te worden bij het CBR.nl (brochure ontheffing kinderbeveiligingsmiddel) of telefonisch (070-4130230) en moet de oranje ECE-sticker worden verwijderd.



Laat nooit uw kind alleen en zonder toezicht achter in de auto.



Zorg dat alle fixaties en verstellingen op de juiste wijze zijn vastgezet en controleer deze regelmatig.

GARANTIE

De garantie op de Panda Easyfit is één jaar na aankoopdatum, en deze blijft alleen geldig indien bij reparatie originele onderdelen worden gebruikt. Onderdelen die aan normale slijtage onderhevig zijn vallen buiten de garantie.

R82 geeft uitsluitend 5 jaar garantie op framebreuken. Verder geeft R82 garantie op productiegebreken en materiaalfouten volgens landelijke regelgeving en bepalingen, ofwel als aangegeven in de verkoop- en levervoorwaarden van de dealer waarbij het product is aangeschaft. Deze kunnen de bepaling bevatten dat de garantie onderhevig is aan de verantwoordelijkheid van de klanten ten aanzien van onderhoud van en zorg voor het product conform de in de handleiding voorgeschreven intervallen.

De garantie kan uitsluitend worden gehonoreerd indien het R82-product in hetzelfde land wordt gebruikt als waarvoor het is gemaakt en als het product kan worden geïdentificeerd aan de hand van serienummer en als aan de voorwaarden inzake klantverantwoordelijkheid is voldaan.

De garantie dekt geen ongevalschade, waaronder begrepen schade die door onachtzaamheid of verkeerd gebruik wordt veroorzaakt. De garantie strekt zich niet uit tot verbruiksonderdelen die onderhevig zijn aan normale slijtage en regelmatig moeten worden vervangen. Deze garantie vervalt bij gebruik van niet-originele R82-onderdelen en accessoires of bij reparatie of vervanging door anderen dan erkende vertegenwoordigers van R82.

R82 behoudt zich het recht voor om het product waarop garantie wordt geclaimd en het relevante documentatiemateriaal te inspecteren alvorens met de garantieclaim in te stemmen. De garantie wordt afgegeven door de R82-importeur of door een dealer.

ONDERHOUD

De metalen delen van de Panda Easyfit kunnen het beste met een vochtige doek worden gereinigd. De bekleding van de Panda zitvoorziening is wasbaar volgens de wasinstructie zoals die op het ingenaaide label staat.

 Gebruik geen schoonmaakmiddelen die chloride, alcohol of agressieve bestanddelen bevatten

 In/afstellingen die niet zijn beschreven in deze gebruiksaanwijzing mogen alleen door R82 bevoegde personen worden verricht.

PANDA EASYFIT MET BEVESTIGINGSSYSTEEM

Montage in de auto (met Isofix verankeringpunten op achterbank/stoel):

1. Monteer het Easyfit bevestigingssysteem op het Easyfit-frame door middel van de 4 inbusbouten (A).
2. Alvorens de Panda Easyfit te plaatsen dient de afstand van het Easyfit bevestigingssysteem (F) tot het frame van het Panda Easyfit (G) maximaal te worden ingesteld. Trek hiervoor de centrale verticale pal (B) uit en laat deze weer vastklikken in zijn uiterste stand.
3. Plaats de beschermkussens tussen de achterbank/stoel en het Easyfit-frame voor bescherming van de bekleding van de autostoel/bank.
4. Plaats de Panda Easyfit op de achterbank/stoel van de auto en schuif (met een duidelijke klik) de beide kliksystemen op de beide Isofix verankeringpunten. De Isofix verankeringpunten bevinden zich tussen de zitting en de rugleuning van de autostoel/bank!
5. Trek de centrale pal (B) wederom uit en duw gelijktijdig de Panda Easyfit richting de rugleuning van de auto. Laat de pal (B) vastklikken wanneer de kortst mogelijke lengte van 'positioneringsbuis' is bereikt. De haalbare lengte verschilt, afhankelijk van de zitdiepte van de achterbank/stoel. Hiermee positioneert u de Panda Easyfit.
6. Draai de inbusboutjes van de stelootjes (D) van de Panda Easyfit los. De stelootjes moeten stevig op de bodem van de auto geplaatst worden. Bij sommige auto's zijn opbergvakken in de bodem gemaakt. Zorg dan voor een stevige plaat tussen de stelootjes en de afdekplaat van dit opbergvak. Draai de inbusboutjes na het stellen weer goed vast.
7. Controleer of de Panda Easyfit nagenoeg horizontaal gepositioneerd is. Wanneer dit niet het geval is, volg stap 4, 5 en 6 opnieuw.
8. Controleer of de Panda Easyfit na behoren functioneert en in beide eindposities in de vergrendeling valt (klikt).

Demontage van de Panda Easyfit uit de auto:

1. Demonteer de Panda Easyfit door de twee horizon-tale palletjes (E) van het Easyfit bevestigingssysteem (C) naar voren te trekken. Dit zal de zorgen dat het Easyfit bevestigingssysteem los komt van de Isofix-verankerpunten.
2. Verwijder de Panda Easyfit voorzichtig uit de auto en plaats deze op een veilige plaats.

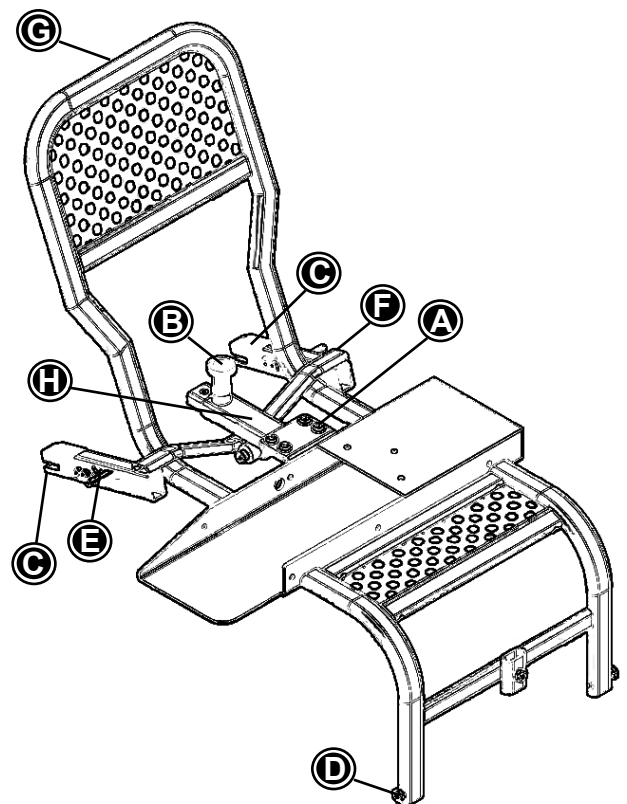

PANDA EASYFIT MET EVO SPANGORDEL

Montage in de auto (met Evo spangordel):

1. Monteer de twee spangordelhaken (F) op het Easfit-frame om de juiste positie te krijgen van de spangordel.
2. Verwijder de zitting van de achterbank of klap deze naar voren. demonteer aan de rechter (of linkerzijde, afhankelijk van de uitvoering) de twee bevestigingsplaten van de 3-puntsgordel die op de bodem van de auto bevestigd zijn.
3. Bij montage op voorstoel: demonteer de twee bevestigingspunten van het heupgordelgedeelte van de 3- puntsgordel die aan de bodem van de auto of aan de voorstoel zitten. Wanneer niet duidelijk is of deze punten geschikt zijn voor montage van de Panda Easyfit, neem dan contact op met de (auto-)dealer of de importeur.
4. Monteer de bevestigingsplaten (A en B) van de spangordel onder de bevestigingsplaten van de 3-puntsgordel. Zorg dat het span-element/ratel (C) aan de rechterzijde komt (bij rechter inbouw) en links komt (bij linker inbouw) zodat bij het uitdraaien de zitunit niet tegen de ratel komt.
5. De bevestigingspunten moeten weer worden vastgezet met de bouten in de bodem van de auto, bij voorkeur met een momentsleutel. Om de bouten met het juiste aanhaalmoment aan te draaien, kunt u het beste contact opnemen met uw garage of importeur. Die kan u informeren over het juiste aanhaalmoment voor deze bouten. De effectieve draadlengten van de gordelbevestigingsbouten moeten na montage van de spangordelbevestigingsplaten nog minimaal 1,5 keer de lengte hebben die door de moer gaat (C).
6. Draai deze bouten met het juiste aanhaalmoment dan aan om lostrillen te voorkomen.
7. Plaats de Panda Easyfit op de achterbank/stoel met de positioneringskussens onder/achter het Easyfit-frame. Het wigvormige kussen komt onder het zitgedeelte.
8. Draai de inbusboutjes van de stelvoetjes van de Panda Easyfit los. De stelvoetjes moeten stevig op de bodem van de auto geplaatst worden. Bij sommige auto's zijn opbergvakken in de bodem

gemaakt. Zorg dan voor een stevige plaat tussen de stelvoetjes en de afdekplaat van dit opbergvak. Draai de inbusboutjes na het stellen weer goed vast.

9. Steek de spangordel, over het buizenframe en voor de spangordelhaken (F) door, in de stelgesp (D) (van binnen naar buiten) en trek deze aan tot het span-element/ratel (C) ruimte genoeg heeft om aangespannen te worden.
10. Controleer of de Panda Easyfit nagenoeg horizontaal gepositioneerd is. Wanneer dit niet het geval is, volg stap 7, 8 en 9 opnieuw.
11. Controleer of de Easyfit na behoren functioneert en in beide eindposities in de vergrendeling valt (klikt).

Demontage van de Panda Easyfit uit de auto:

1. Demonteer de Panda Easyfit door de stelgesp (D) te ontgrendelen zodat de spanband losser komt. Hierna kan het span-element/ratel (C) geopend worden en kan de spanband losgehaald worden.
2. Verwijder de Panda Easyfit voorzichtig uit de auto en plaats deze op een veilige plaats.

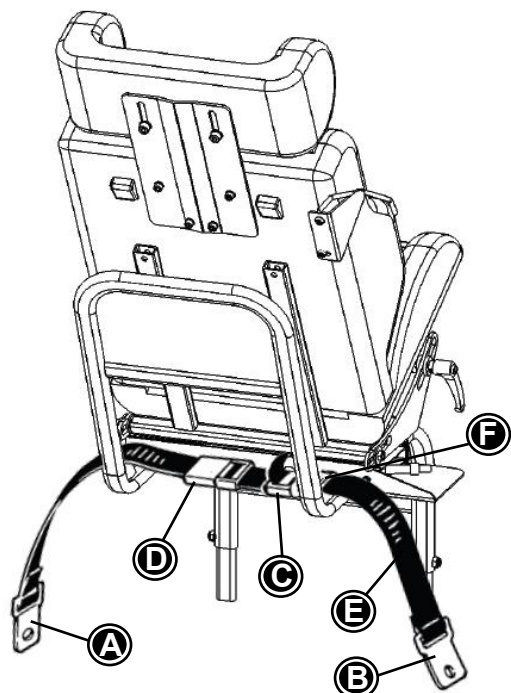

GEBRUIK VAN DE PANDA EASYFIT

Om de Panda Easyfit te gebruiken, trek aan de hendel (onder het zitgedeelte) tot dat deze ontgrendeld is en trek de zitunit iets naar buiten. Draai de zitunit dan 90° naar buiten en trek de zitunit verder totdat deze in de vergrendeling valt met een duidelijke "klik".

Plaats uw kind goed achterin de Panda zitvoorziening. Eventueel kan uw kind met een 5-puntsgordel extra wordt gefixeerd (accessoire).

Ontgrendel de zitunit door opnieuw aan de hendel te trekken en schuif de zitunit met kind terug in de auto. Voordat deze in de vergrendeling valt, draai dan de zitunit terug in de rijrichtingstand, en duw verder naar binnen totdat deze weer vergrendeld is.

De volgende instructies moeten nauwkeurig worden opgevolgd:

- Uw kind moet goed achter in de zitunit zijn geplaatst om de 3-puntsgordel op de juiste manier voor het kind langs te brengen.
- De 5-puntsgordel moet op de juiste manier gemonteerd zijn (zie verderop in de gebruiksaanwijzing).
- Plaats de diagonaalgordel over het kind en door de gordelgeleiding (B) zodat deze over de schouder van het kind loopt*.
- De heupgordel dient goed over de heupen van het kind worden gelegd en tussen het rug- en zitgedeelte in geplaatst te worden (C).
- Plaats dan de tongplaat in de sluitinghouder (D) om de 3-puntsgordel te vergrendelen.

* Afhankelijk van de hoogte van de schouder van het kind moet de diagonaalgordel in de onder- of bovenste positie geplaatst worden. Zorg dat de gordel niet te dicht bij de hals langs loopt, maar ook niet te laag onder schouder doorloopt (zie tekening). Eventueel kan een R82-beschermhoes (art.nr. 89662-1) over de diagonaalgordel geplaatst worden ten hoogte van de hals van het kind voor meer comfort.

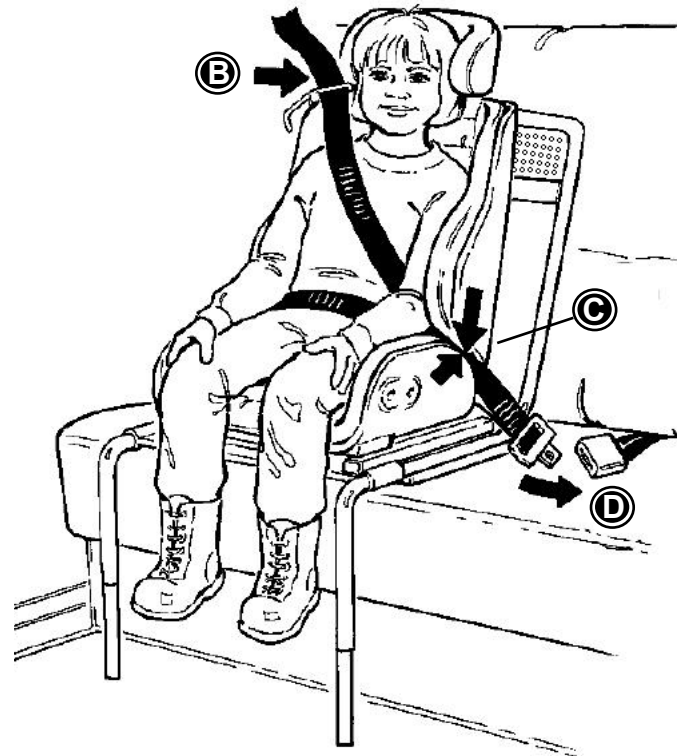

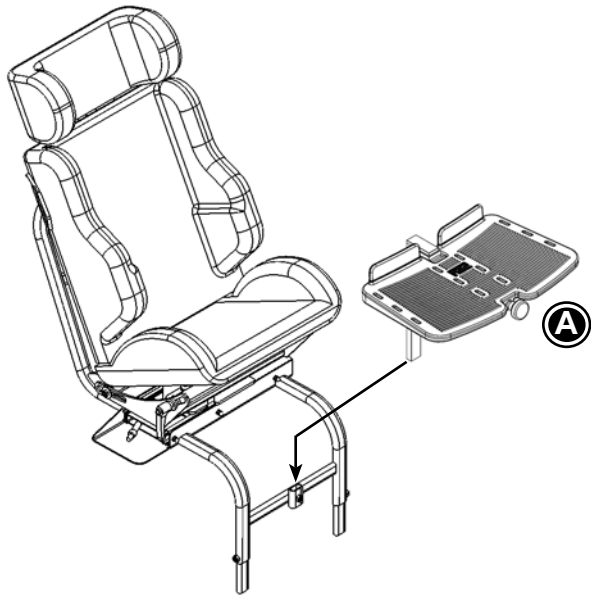

VOETENPLAAT

De voetenplaat wordt gemonteerd aan de voorste horizontale framebuis van de Panda Easyfit. De voetenplaat kan opgeklapt worden en in hoek worden versteld door de draaiknop aan de voorzijde. De hoogte kan ingesteld worden door de inbusbout los te draaien en deze op de juiste hoogte in te stellen.

Wanneer de voetenplaat te hoog wordt ingesteld zal het draaigedeelte tegen de voetenplaat aanlopen. In deze positie kan de voetenplaat dus niet gebruikt worden.

ANDERE MAAT PANDA VOOR DE PANDA EASYFIT

Wanneer een andere maat Panda zitvoorziening wordt gemonteerd op een bestaand frame, is eveneens een andere adapter noodzakelijk. Volg onderstaande instructies voor het aanpassen van de adapter:

1. Draai de snelspanner (A) volledig los.
2. trek de voorste bevestigingsstang tbv adapter (36) volledig uit de adapterbuis (zorg dat de metalen ringen en kunststof lagerbussen bij elkaar blijven).
3. Verwijder de afdekdoppen van de moeren van de achterste bevestigingsstang tbv adapter Easyfit (35).
4. Draai een van de moeren los en verwijder de achterste bevestigingsstang tbv adapter (35) (zorg dat de kunststof ringen en lagerbussen bij elkaar blijven).
5. De adapter Easyfit (3) met Panda zitunit is nu los en kan verwijderd worden.
6. Plaats de nieuwe adapter met grotere Panda zitunit tussen het onderframe en steek de achterste bevestigingsstang tbv adapter (35) door de adapterbuis (let op dat de kunststof lagerbus en ringen weer juiste geplaatst worden).
7. Draai de moer op de achterste bevestigingsstang tbv adapter (35) maar draai deze niet te vast aan (adapter (3) moet nog vrij kunnen schuiven in de sleuven).
8. Plaats de afdekdoppen op de moeren.
9. Plaats de voorste bevestigingsstang tbv adapter (36) in de adapterbuis en draai de snelspanner (37) weer aan.

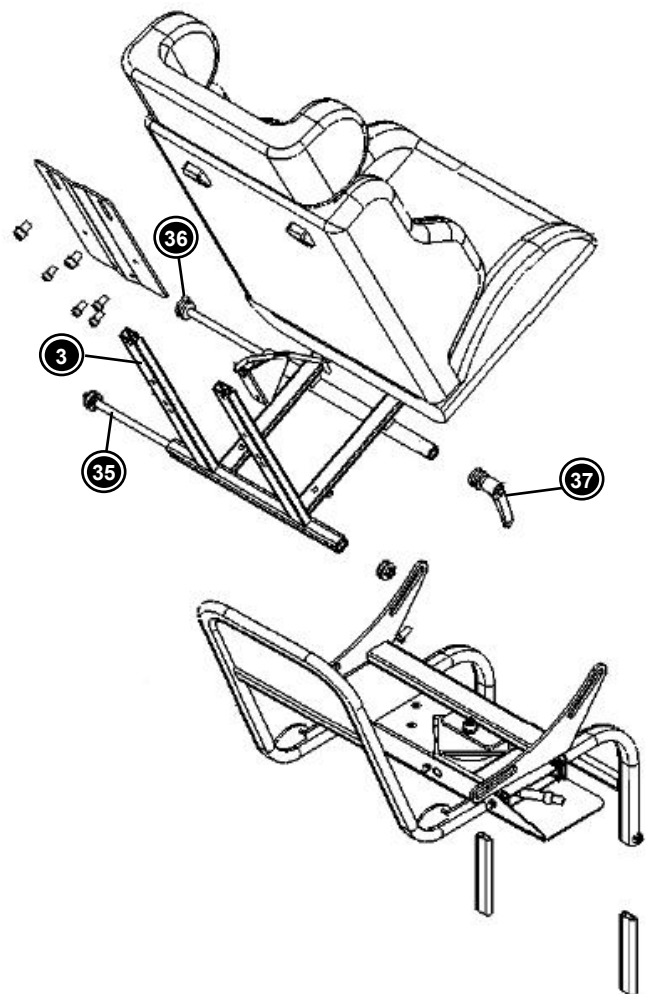

! LET OP ! De kunststof ringen worden op de achterste bevestigingsstang tbv adapter (35) geplaatst en de dikke metalen ringen op de voorste bevestigingsstang tbv adapter (36).

5-PUNTSGORDEL

De 5-puntsgordel is speciaal geschikt voor de Panda Easyfit en is de enige extra fixatie die toegestaan is bij deze autostoeltjes. Deze 5-puntsgordel is géén veiligheidsgordel maar is bedoeld om uw kind zelf beter in de zitunit te houden (fixatiemiddel)

! De 3-puntsveiligheidsgordel van de auto moet altijd gebruikt worden!

De 5-puntsgordel wordt in de zitunit gemonteerd met 6 klappgespen die over de bevestigingsbanden worden geschoven. De schoudergordels moeten op de juiste hoogte door het rugkussen gemonteerd worden (B) en laag over de heupen naar achteren worden vastgezet (C).

1. Plaats uw kind zo ver mogelijk achter in de Panda zitvoorziening. De schouderbanden moeten zo ver mogelijk uitgerold zijn door de witte knop op het rolmechanisme (D) in te drukken en het rolmechanisme naar voren te bewegen. Hierdoor kan uw kind met de armen makkelijker door de schouderbanden.
2. Neem de kunststof sluiting die van onderen komt (E) en plaats de heupgordelsluitingen hier in. Druk dan op de witte knoppen van het rolmechanisme zodat de schoudergordels zich oprollen en strak komen te zitten. Controleer of de 5-puntsgordel goed zit bij uw kind.
3. Plaats dan de 3-puntsgordel van de auto (F) over uw kind en sluit deze. Zorg de twee gordels op de juiste wijze over het kind zijn geplaatst. Het rolmechanisme aan de linker- en rechterkant zijn bewust op verschillende hoogten geplaatst zodat de diagonaalgordel hier tussendoor kan lopen. Zorg dat de diagonaalgordel nooit over een van beide rolmechanismen loopt!

! Als er andere fixatiesystemen worden gebruikt in de Panda Easyfit verliest deze zijn ECE- 44.04 goedkeuring.

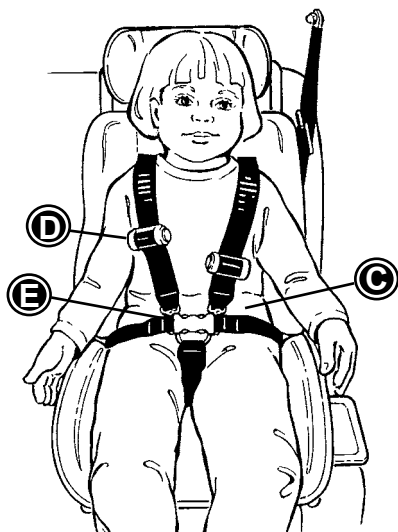
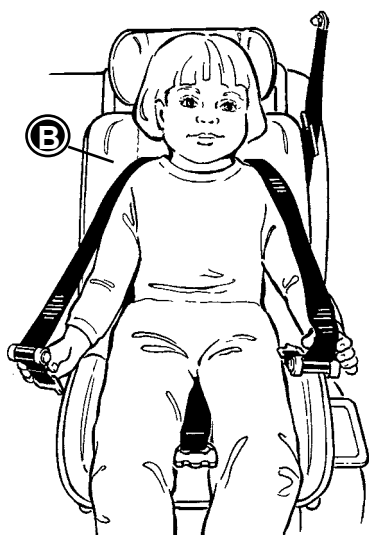

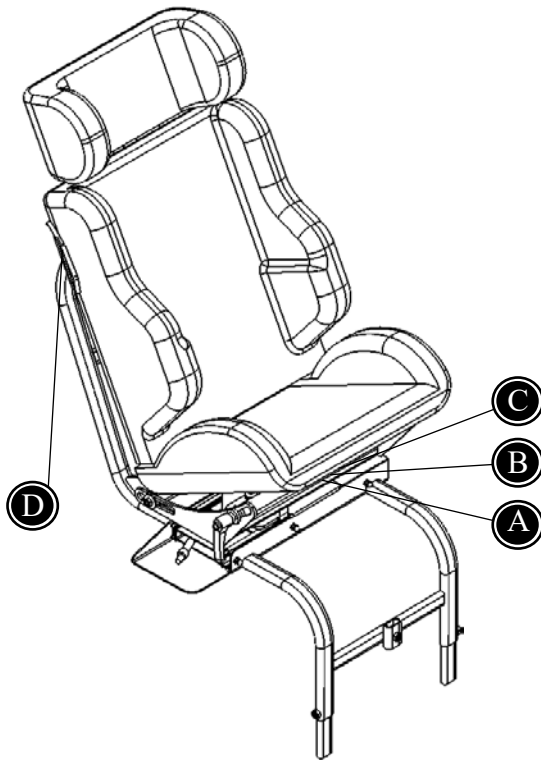

PRODUCT-IDENTIFICATIE STICKERS

- A) CE-markering/Product identificatie
- B) Fabrikant: dit label is aan de binnenkant van het onderframe geplaatst.
- C) Serie-nummer: dit label is aan de binnenkant van het onderframe geplaatst.
- D) Goedkeuringsnummer: dit label is aan de zijkant van de Panda zitvoorziening geplaatst, onder de gordelgeleiding.

A

PEEREBOOM Spieringweg 931
2136 LK Zwaanshoek
The Netherlands
T: +31 (0)23 561 73 19
F: +31 (0)23 563 94 99
E: info@peereboom.com
I: www.peereboom.com

△ MAX 9-36 KG
Version: ECE R44/04

Type PSOS
SN xxxxxxxx 10-06-2006

B

R82®

Parallelvej 3
DK-8751 Gedved
R82.org
Made in Denmark YYY-MM-DD

CE

C

SN XXXXXX Max load: xxx kg
DMR ver.: XXXX
Art. no.: XXXXXXX
Product: XXXXXXX - Size X

XXXXXXXXXXXXXXXXXXXXXXX

D

PANDA
EASYFIT EN BASIC
ECE R44/04
SPECIAL NEEDS
9-36 KG

E4

044436095
000002

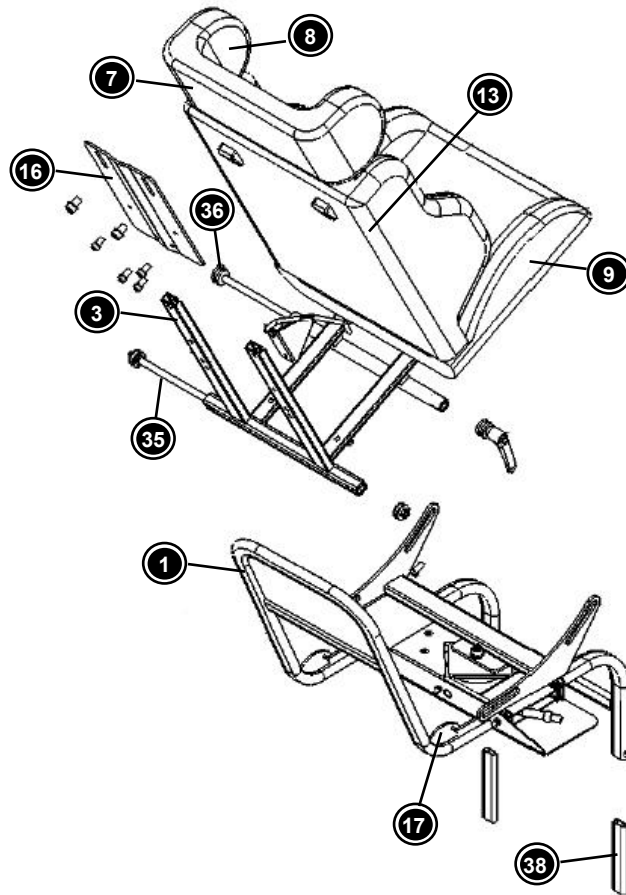

OMSCHRIJVING ONDERDELEN PANDA EASYFIT

1. Easyfit frame (links of rechts)
3. Adapter Easyfit (4 maten)
7. Side Impact hoofdsteun
8. Hoes tbv Side Impact hoofdsteun
9. Panda zitschaal (4 maten)
13. Easyfit gordelgeleiding (rechts of links)
17. Evo Spangordelhaken (set)
21. Bevestigingsplaat S.I. hoofdsteun (2 types)
35. Bevestigingsstang adapter, achter
36. Bevestigingsstang adapter, voor
38. Stelpootjes

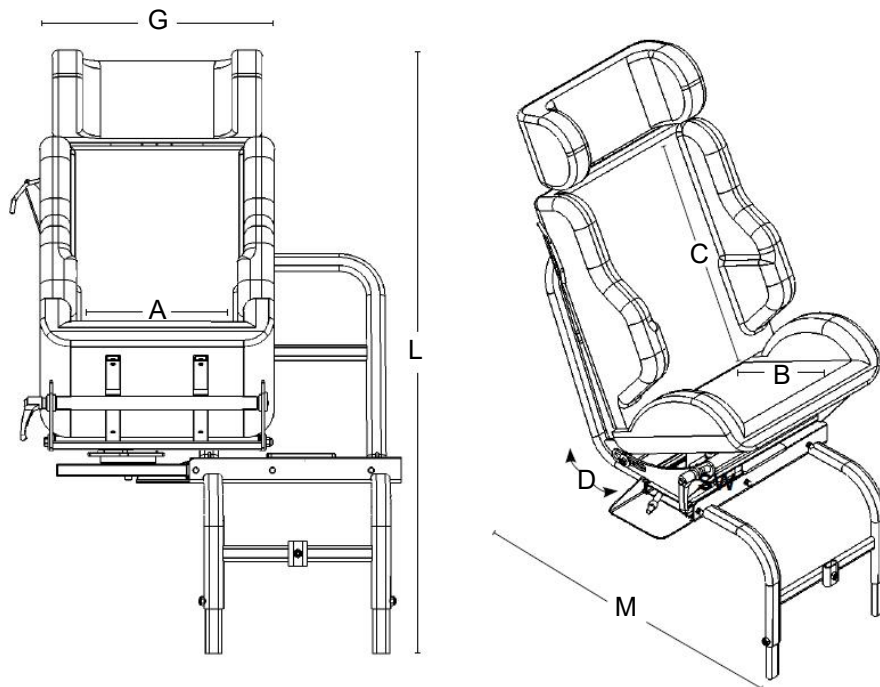

MAATGEGEVENS*

	Panda 2 Panda Easyfit	Panda 2½ Panda Easyfit	Panda 3 Panda Easyfit	Panda 4 Panda Easyfit
Zitbreedte (A)				
Zitdiepte (B)	220 mm (8½") 240 mm (9¼")	250 mm (9¾") 280 mm (11")	290 mm (11¼") 310 mm (12")	320 mm (12½") 360 mm (14")
Rughoogte (C)	390 mm (15¼") 20°-35°	410 mm (16") 20°-35°	440 mm (17½") 20°-35°	520 mm (20¼") 20°-35°
Zithoek-verstelling	450 mm (17½")	450 mm (17½")	450 mm (17½")	450 mm (17½")
Kantelverstelling (D)	580 mm (22½")	580 mm (22½")	580 mm (22½")	580 mm (22½")
Totale breedte (G)	160 mm (6¼")	160 mm (6¼")	160 mm (6¼")	160 mm (6¼")
Totale lengte (H)	850 mm (33¼")	850 mm (33¼")	850 mm (33¼")	850 mm (33¼")
Zithoogte, achter	18 kg (39½ lb)	19 kg (41¾ lb)	19 kg (41¾ lb)	20 kg (44 lb)
Totale hoogte (I)	9 kg (19¾ lb)	9 kg (19¾ lb)	9 kg (19¾ lb)	9 kg (19¾ lb)
Totale gewicht	36 kg (79¼ lb)	36 kg (79¼ lb)	36 kg (79¼ lb)	36 kg (79¼ lb)
min. gewicht				
Max. gewicht				

)1 met wigzitkussen)2 met 4cm verdikte zijkussens

* Alle maten bij benadering.

TECHNISCHE GEGEVENS FABRIKANT

Frame: Staal, poeder-gecoat
 Schaal: ABS
 Schuimdelen: Vlamvertragend koudschuim
 Bekleding: Vlamvertragend Trevira CS

R82 A/S
 Parallelvej 3
 DK - 8751 Gedved

